

PRODUKT	AVD.	GRUPP	NR	DATUM
PRODUCT	SECTION	GROUP	NO.	DATE
ERZEUGNIS	ABT.	GRUPPE	NR.	DATUM
PRODUIT	SECTION	GROUPE	NO.	DATE
P	3	39	92	Mars 84

Monteringsanvisning
Installation instructions

Einbauanleitung
Notice de montage

MOBILTELEFON RADIOPUHELIN

VOLVO 240/260

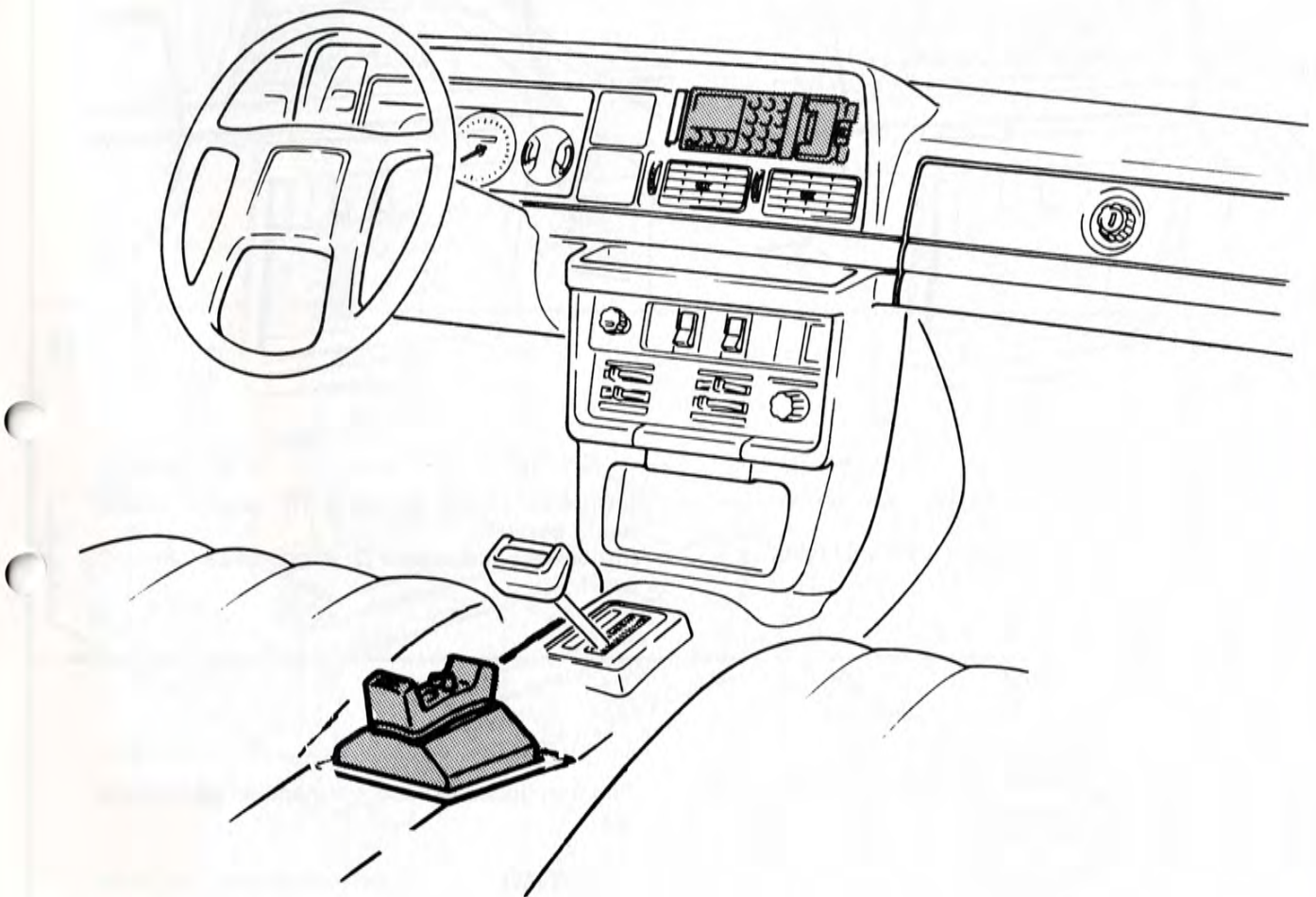

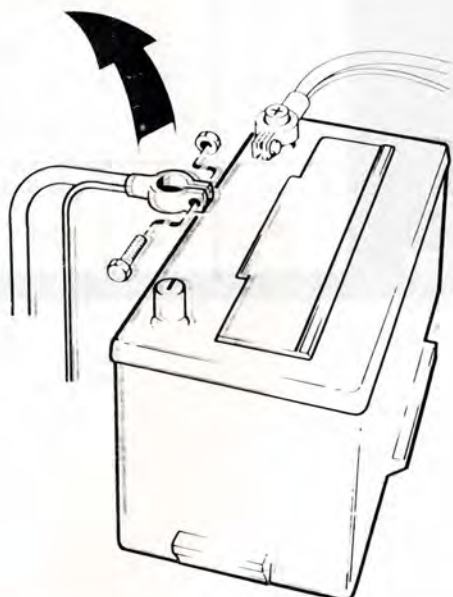
1

— SVENSKA —

- Tag bort batteriets jordledning.

— SUOMI —

- Irrottakaa akun maattojohto.

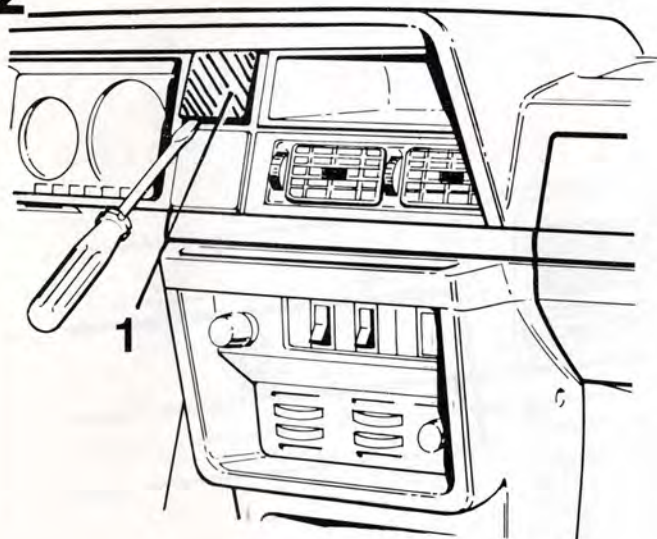
2

— SVENSKA —

- Tag bort den övre täckbrickan (1) till vänster om facket.
Tag bort de två skruvarna (2), och lyft fram facket (3).

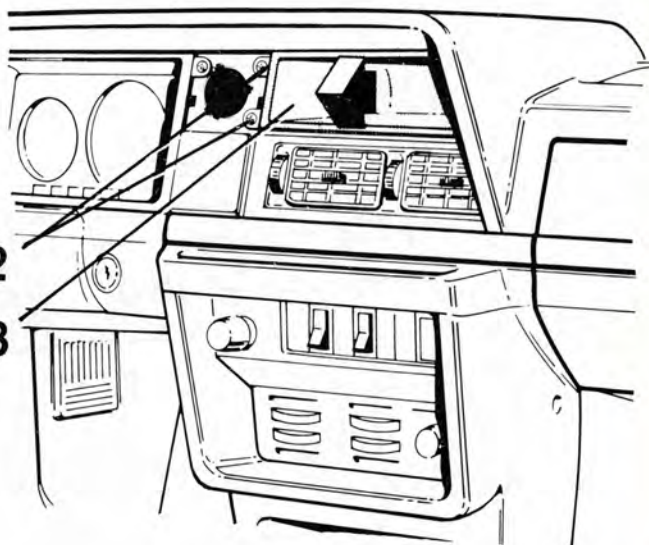

— SUOMI —

- Irrottakaa ylempi peitelevy (1) lokeron vasemmalta puolelta.
Irrottakaa kaksi ruuvia (2) ja nostakaa lokero (3) esiin.

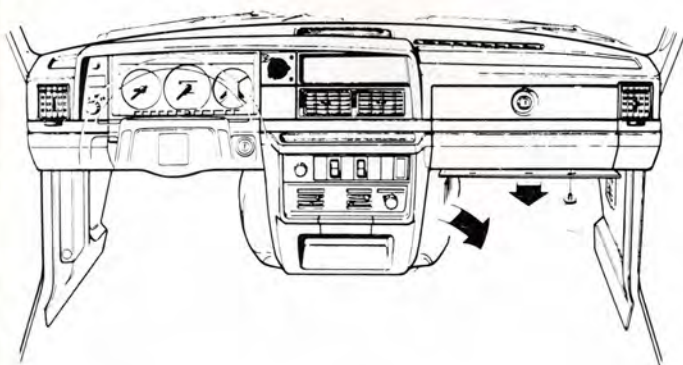
3

— SVENSKA —

- Tag bort ljudvallen och sidopanelen på höger sida.

— SUOMI —

- Irrottakaa äänieriste ja sivupaneeli oikealta puolelta.

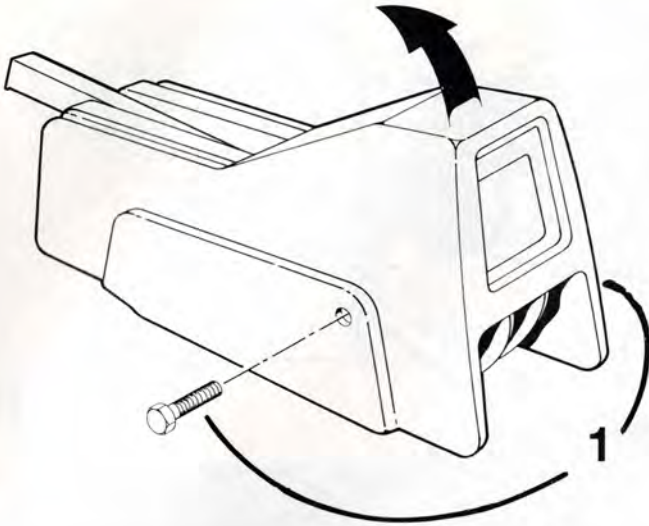
4

— SVENSKA —

- För fram stolarna. Tag bort de två skruvarna (1) som håller handbromskåpan och fäll upp den.

— SUOMI —

- Siirtäkää istuimet eteenpäin. Kiertäkää irti kaksi ruuvia (1), jotka kiinnittävät seisontajarrukoteloä ja kääntäkää se ylös.

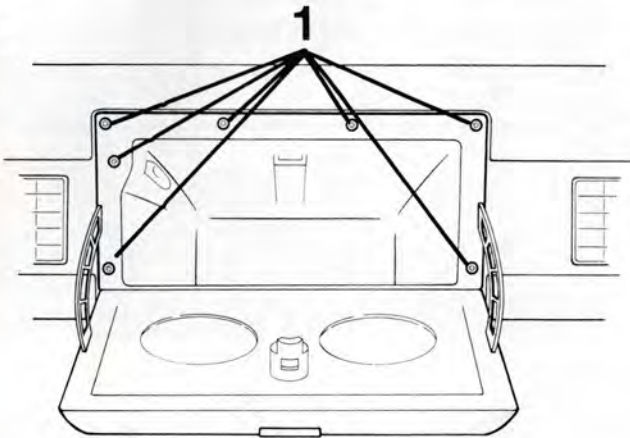
5

— SVENSKA —

- Tag bort handskfacket genom att avlägsna de sju skruvarna (1).

— SUOMI —

- Irrottakaa käsinelokero kiertämällä irti seitsemän ruuvia (1).

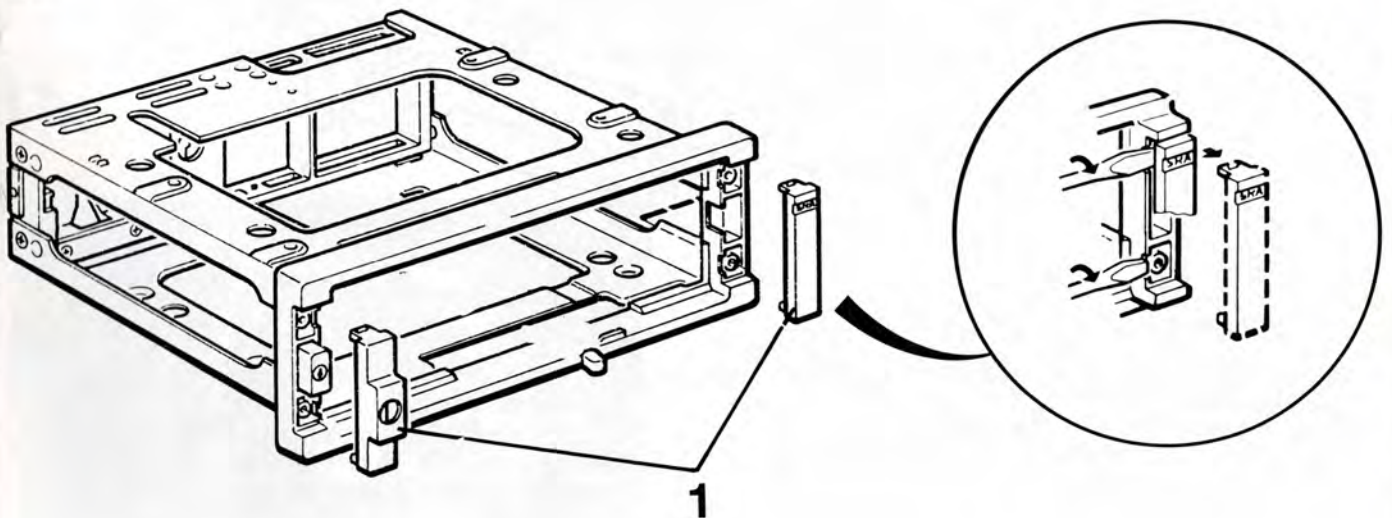
6

— SVENSKA —

- Tag bort de två täckbrickorna (1) på båda sidor om kassetten.

— SUOMI —

- Poistakaa kaksi peitelevyä (1) kasetin molemmilta puolilta.

7

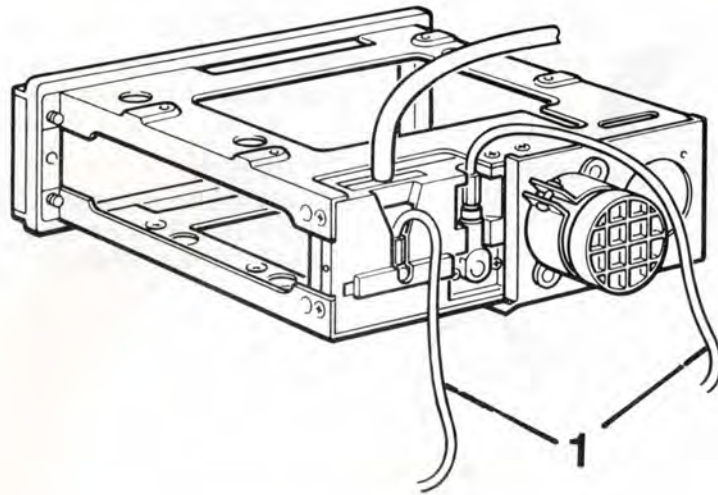

— SVENSKA —

- Anslut de två ledningarna (1) på kassetten.

— SUOMI —

- Liitäkää kaksi johtoa (1) kasettiin.

8

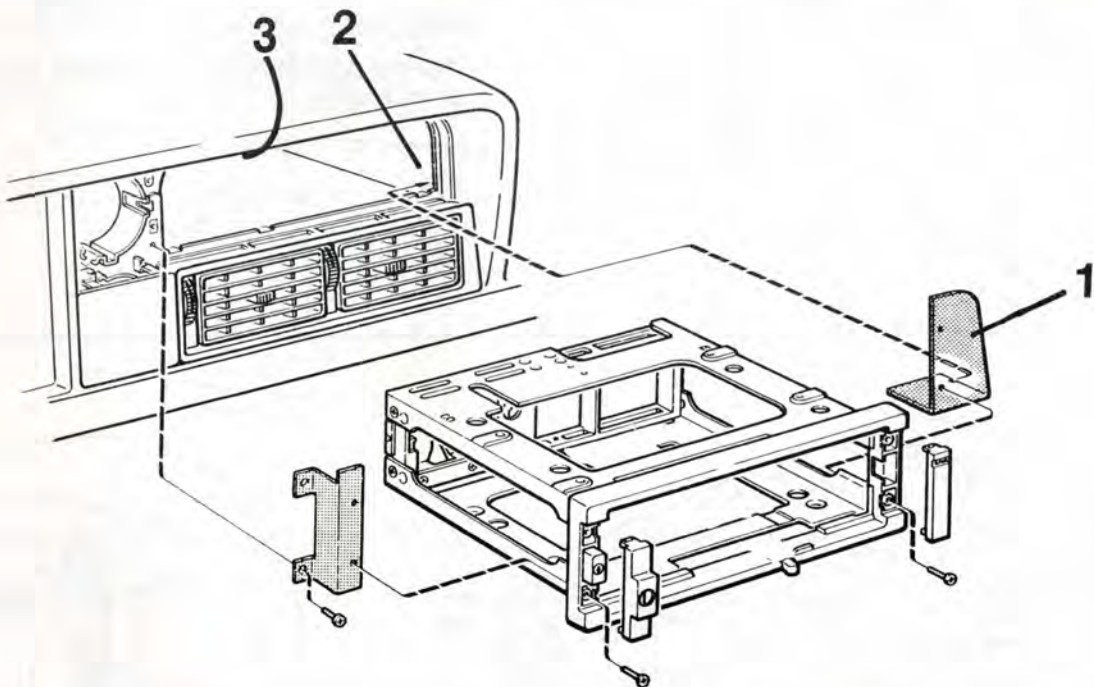

— SVENSKA —

- Montera fästvinklarna på kassetten och sätt tillbaka täckbrickorna.
- Skjut in kassetten i panelen. Låt högra sidan gå först och se till att hacket i högra fästvinkeln (1) hakar i panelramen (2).
- Se till att bälgen till luftkanalen inte fastnar i kassetten och glider av.
- Drag fast skruvarna på vänster sida.
- För att lättare komma åt att få in kassetten, tag bort högtalargallaret ovanpå instrumentbrädan. Se till att ledningsmattorna ligger rätt, och inte skaver mot torkarmekanismen. Skulle kassetten vara svår att få in i urtaget måste detta filas i överkant (3).

— SUOMI —

- Asentakaa kiinnikekulmat kasettiin ja laittakaa peitelevyt takaisin.
- Työntäkää kasetti paneeliin. Antakaa oikean puolen mennä ensin ja varmistakaa, että haka oikeassa kiinnikekulmassa menee hakaan paneelikehykseen (2).
- Varmistakaa, ettei ilmakanavan palje jää kiinni kasettiin ja liu'u pois paikaltaan.
- Tiukatkaa ruuvit vasemmalla puolella.
- Jotta päästäisiin helpommin käsiksi kasettiin, poistetaan kojelaudan päällä oleva kaiutinsäleikkö. Varmistakaa, että johdinsarjat ovat oikein ja etteivät ne hankaa pyyhinmekanismiin. Jos kasettia on vaikea saada aukkoon on sitä viilattava yläreunasta (3).

9

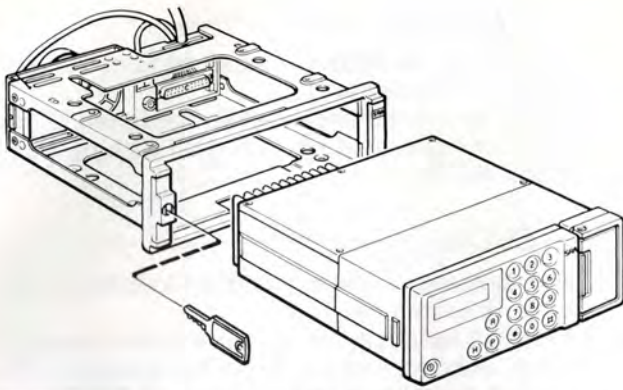

— SVENSKA —

- För in stationsenheten i kassetten.

— SUOMI —

- Työntäkää asemayksikkö kasettiin.

10

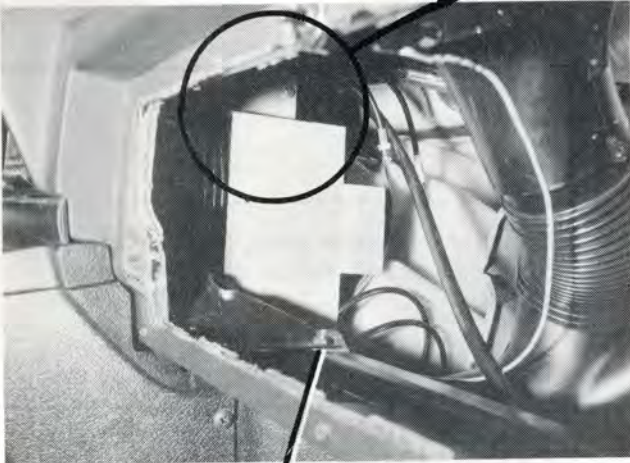

1

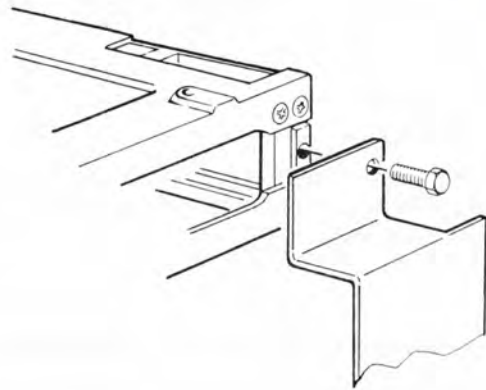

— SVENSKA —

- Skruva fast konsolen enl. bilden på höger sida av kassetten.
- Lossa skruven (1) på instrumentbrädan och skjut in det slitsade spåret på konsolen.
- Drag fast skruven (1).

— SUOMI —

- Kiinnittäkää kannatin ruuvilla kasetin oikeaan sivuun kuten kuvassa.
- Irrottakaa ruuvia (1) kojelaudassa ja työntäkää kannattimen lovellinen ura sisään.
- Tiukatkaa ruuvi (1).

11

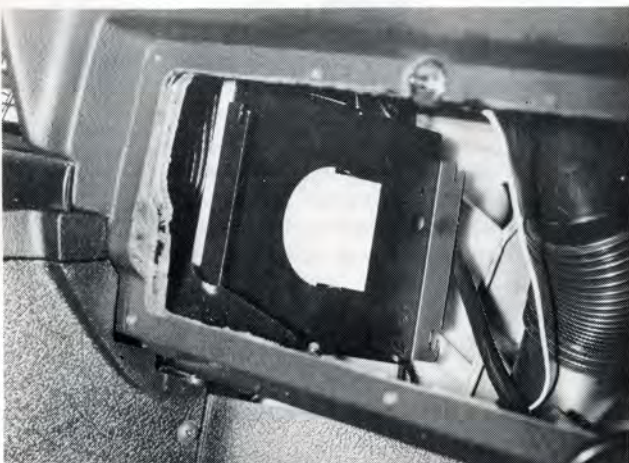

— SVENSKA —

- Sätt dit konsolen (1) för filtret som bilden visar. Skruva fast skruvarna (2).

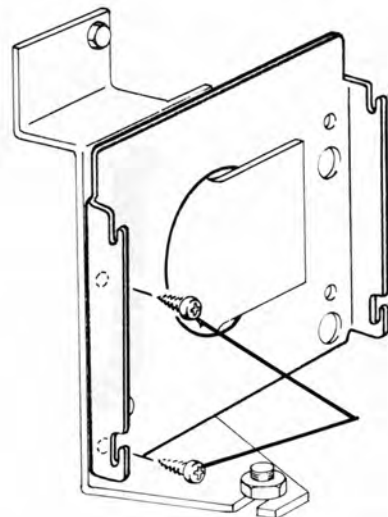

— SUOMI —

- Asentakaa suodattimen kannatin (1) kuten kuvassa. Tiukatkaa ruuvit (2).

12

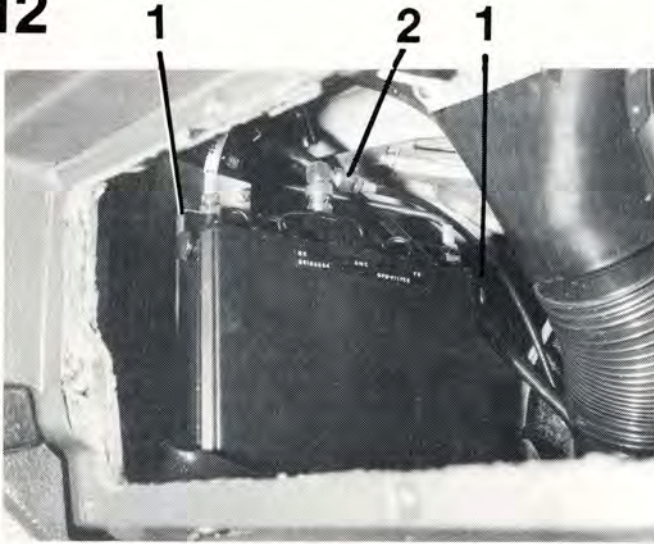

— SVENSKA —

- Sätt filtret i de slitsade spåren på konsolen och drag fast skruvarna (1).
- Anslut de två ledningarna från kassetten till filtret. Ledningen med gul tejp skall sitta på sidan märkt RX (2).

— SUOMI —

- Asentakaa suodatin kannatimen lovelliseen uraan ja tiukatkaa ruuvit (1).
- Liittäkää kasetista tulevat kaksi johtoa suodattimeen. Johdon, jossa on keltainen teippi, on oltava sillä puolella, missä on merkintä RX (2).

13

— SVENSKA —

- Drag ledningen med kontaktstycket märkt 5-B-14 från instrumentpanelen under mattan till handbromskåpan.

— SUOMI —

- Vetäkää liitoskappaleen johto, jossa on merkintä 5-B-14 kojelaudasta maton alitse seisontajarrukoteloon.

14

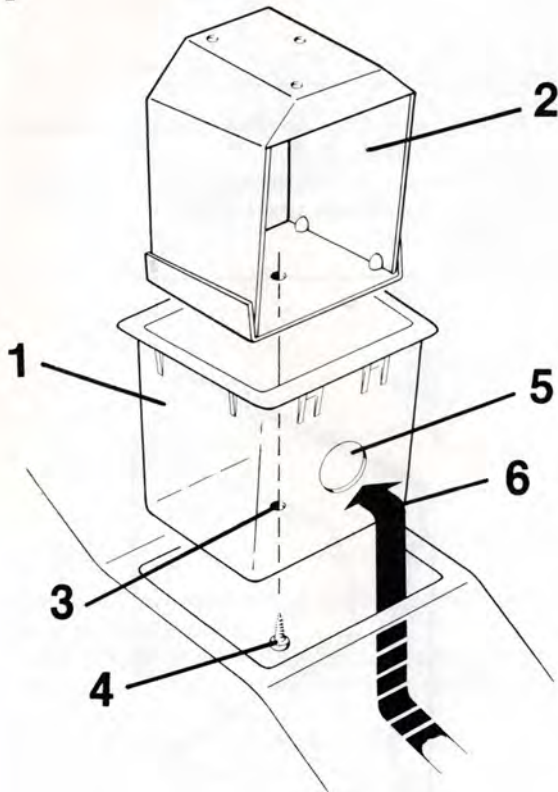

— SVENSKA —

- Tag ur facket (1) ur handbromskåpan. För ner konsolen (2) i facket och borra ett hål \varnothing 2,5 mm (3).
- Drag fast konsolen med kåpan med skruv (4).
- Borra ett hål, \varnothing 14 mm, i kåpans framkant (5). Sätt tillbaka fack och konsol i kåpan. Montera tillbaka kåpan samtidigt som ledningen (6) matas in. Se till att den inte kan skava när handbromsen skruvas fast.

— SUOMI —

- Vetäkää lokero (1) ulos seisontajarrukotelosta. Viekää kannatin (2) lokeroon ja poratkaa reikä \varnothing 2,5 mm (3).
- Tiukatkaa kannatin koteloon ruuvilla (4).
- Poratkaa reikä \varnothing 14 mm kotelon etureunaan (5). Laittakaa lokero ja kannatin takaisin koteloon. Asentakaa kotelo takaisin samanaikaisesti johdojen seuratussa mukana. Varmistakaa, että se hankaa, kun seisontajarru tiukataan.

15

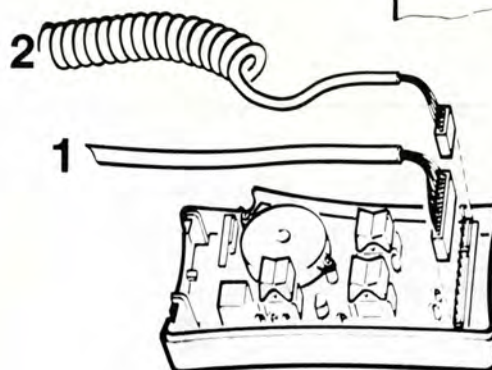
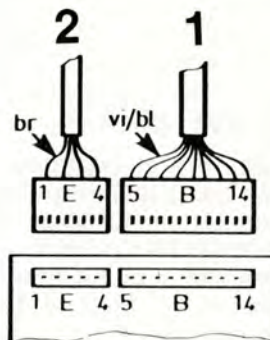
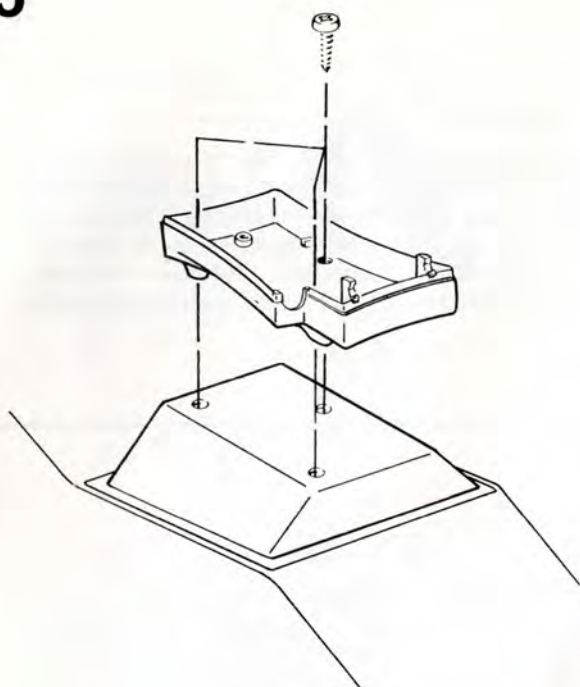

SVENSKA

- Skruva fast plastkåpans underdel med tre skruvar i de befintliga hålen.
- Anslut ledningsmattan (1) och ledningen från luren (2) till kretskortet.
Märkning ledningsmattan 5-B-14.
Märkning luren 1 E 4.
- Skruva på överdelen. Se till att inte ledningarna kläms.

SUOMI

- Kiinnittäkää muovikotelon alaosa kolmella ruuvilla valmiina oleviin reikiin.
- Liittäkää kuulokkeesta tuleva (2) johdinsarja ja johto piirikorttiin.
Johdinsarjan merkintä 5-B-14.
Kuulokkeen merkintä 1 E 4.
- Kiinnittäkää yläosa. Varmistakaa, etteivät johdot jää puristuksiin.

16

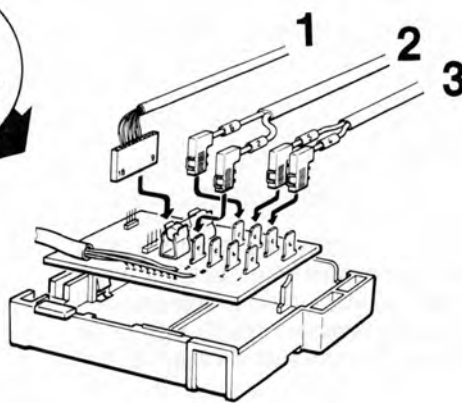
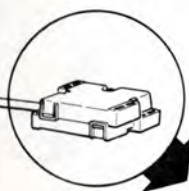
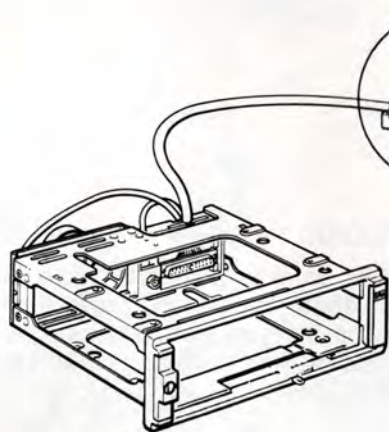

SVENSKA

- Anslut ledningarna till kassetts skarvbox enl. bild.
1 - handmikrofonhållaren.
2 - plusplint.
3 - separat högtalare.

SUOMI

- Liittäkää johdot kasetin liitosrasiaan kuten kuvassa,
1 - käsikrofonin pidin
2 - plusalusta
3 - erillinen kaiutin

17

SVENSKA

- Om separat högtalare användes: Dra den blå och bruna ledningen fram till högtalaren och anslut. (Art.nr. 1343043). Alternativ till separat högtalare är ett rundradiorelä, vilket gör att samtalet kommer in på befintliga högtalare. Köpes separat, art. nr. 1343044. För montering se separat anvisning.

SUOMI

- Jos käytetään erillistä kaiutinta vedetään sininen ja ruskea johto esiin ja liitetään kaiuttimeen, osanumero 1343043. Vaihtoehtona erilliselle kaiuttimelle on yleisradiorele, jonka avulla ääni kuuluu kaikista kaiuttimista. Ostetaan erikseen, osan:o 1343044. Ks. erillisestä asennusohjeesta.

18

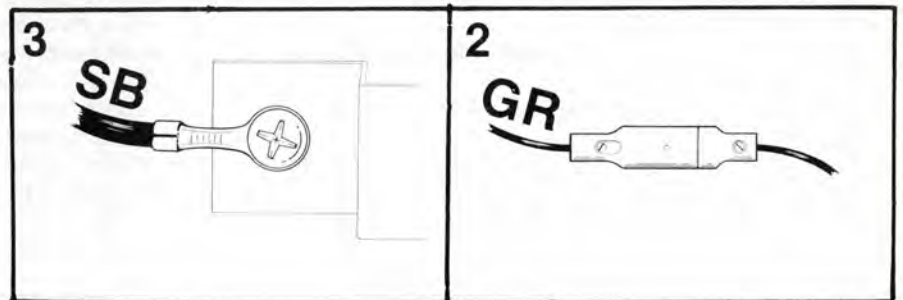
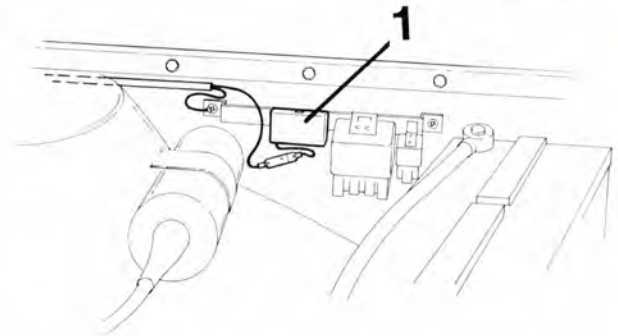
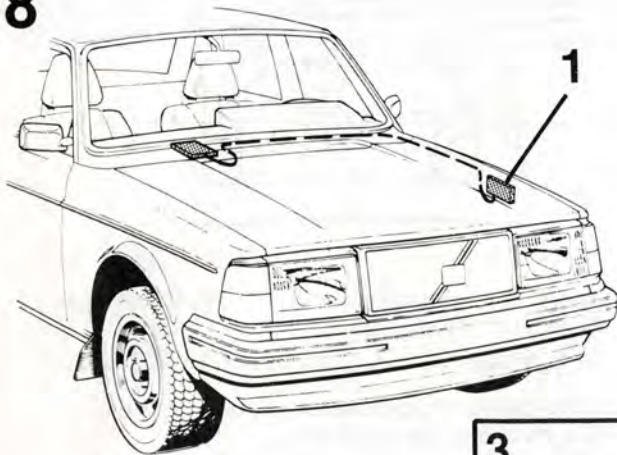

SVENSKA

- Drag fram den grå och svarta ledningen från skarvboxen till plusplinten på vänster sida i motorrummet. Koppla in den grå ledningen till plusplinten (1) med en hängsäkring (2), och jorda den svarta ledningen i en av jordskruvarna (3).

SUOMI

- Vetäkää harmaa ja musta johto liitosrasiasta plusalustaan moottorin vasemmalle puolelle. Kytkekää harmaa johto plusalustaan (1) riippuvarokkeella (2) ja maattakaa musta johto yhteen maattoruuveista (3).

19

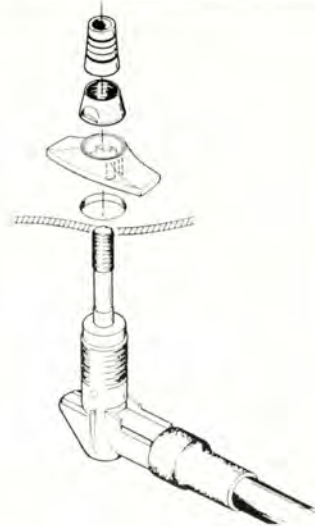

— SVENSKA —

- Klipp ur och placera rätt mall (A eller B beroende på bilens årsmodell) enl. bild (1). Pilen på mallen skall placeras vid dropplisten. Vik undan eventuella ledningar under skärmen och borra, Ø 19 mm, låt borren gå igenom även panelen. Fila hålet jämnt, damsug bort allt borrarspån och rostskyddsbehandla hålet.

— SUOMI —

- Leikatkaa oikea malli irti (A tai B ruoppuen auton vuosimallista ja laittakaa kuten kuvassa (1). Mallissa oleva nuoli on sijoitettava tupplistaan. Taivuttakaa mahdolliset johdot lokasuoja alle ja poratkaa Ø 19 mm. Antakaa poran porautua myös paneelin läpi. Viilatkää reuna tasaiseksi, imuroidkaa poralastut pois ja ruostesuojatkaa reiän reunat.

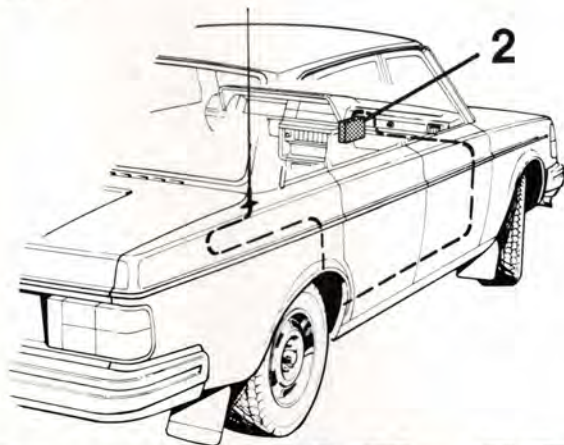

— SVENSKA —

- Montera antennfoten med kabeln riktad bakåt enl. bild. Skruva på sprötet och kontrollera att antennen sitter rakt. Drag åt överdelens mutter ordentligt, så att taggbrickan skär igenom lacken på undersidan och får plåtkontakt. **DETTA ÄR VIKTIGT FÖR FUNKTIONEN!** Vill man ej montera två antenner används mobiltelefonantennen med ett delningsfilter, art.nr. 1343048. **OBS!** Radio mottagningen blir då försämrad, speciellt på AM.

— SUOMI —

- Asentakaa antennin kiinnike siten, että kaapeli on taaksepäin suunnattuna kuten kuvassa. Kieritäkää antennimasto paikalleen ja tarkistakaa, että antenni on suorassa. Kiristäkää yläosan mutteri kunnolla, niin että piikkilevy leikkaa yläpuolen maalipinnan läpi ja saa hyvän kosketuksen peltiin. **SE ON TÄRKEÄÄ TOIMINNAN KANNALTA!** Jollei haluta asentaa kahta antennia, käytetään radiopuhelinantennia, jossa on jakosuodatin, asanumero 1343048. **HUOM!** Tästä seuraa kuitenkin heikompi radiovastaanotto, erityisesti AM-asemia kuunneltaessa.

— SVENSKA —

- Tag ur ryggstöd och säte bak. Lossa sparklisterna på höger sida. Drag antennkabeln fram till filtret (2), och anslut. Sätt tillbaka sparklisterna och baksätet. Anslut batteriledningen och utför en funktionsskontroll enl. anvisning. Kontrollera att inga ledningar ligger i närheten av torkaraggregatet innan gallret för högtalaren monteras tillbaka. Återmontera övriga detaljer.

— SUOMI —

- Ittötkää selkänoja ja takaistuim. Irrottaa suojalistat oikealta puolelta. Vetäkää antennikaapeli suodattimeen (2) ja liittäkää se. Asentakaa suojalistat ja takaistuimen takaisin. Liittäkää akun johto ja suorittakaa toimintatarkastus ohjeiden mukaan. Varmistakaa, ettei mitkään johdot ole pyyhinlaitteen läheisyydessä ennen kuin kaiuttimen säleikkö asennetaan takaisin. Asentakaa muut irti otetut osat takaisin.





BORMALL
PORAUSMALLI

B

-1978

Ø 19 mm

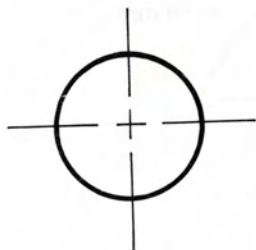

BORRMALL
PORAUMALLI

A

1979-

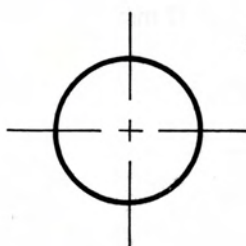

Ø 19 mm