

**Sein Charakter: sicher und langlebig.
Sein Plus: Ausstattung und Leistung.**



**Der neue
Volvo 240 GLT.**

VOLVO
EINE ENTSCHEIDUNG VON FORMAT.

Der neue Volvo 240 GLT ist bestens in Form.

Wer einen Volvo wählt, weiß warum. Denn Volvo steht für Sicherheit, Langlebigkeit und Zuverlässigkeit. Mit einem Schuß Benzin im Blut und dem Sinn für individuelle Besonderheiten fällt die Entscheidung leicht: für die neue Volvo 240 GLT Limousine. Und mit dem zusätzlichen Wunsch nach besonderer Größe: der neue Volvo 240 GLT Kombi. Ob in Leistung oder Ausstattung – der Volvo 240 GLT ist bestens in Form.

Er bietet nicht nur packende Leistungen...

Sein temperamentvoller 2,3-l-Einspritzmotor leistet beeindruckende 100 kW/136 PS. Damit beschleunigt er den Volvo 240 GLT in nur 10 Sekunden aus dem Stand auf 100 km/h. Und weiter bis zur Dauer-Höchstgeschwindigkeit von 180 km/h.

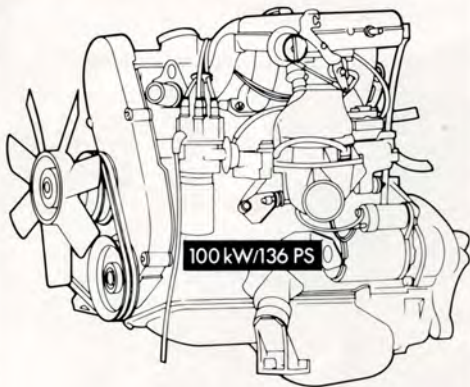

...er packt auch viel.

5 Personen finden bequem Platz. Ebenso viel Gepäck. Besonders natürlich im Kombi mit seinen 1,2 m³

Raum für Zuladung. Durch Umklappen der hinteren Rückenlehne läßt sich dieser Raum auf sage und schreibe 2,15 m³ vergrößern. Oder anders: die Ladefläche ist 1,88 m lang und 1,35 m breit. Unter dieser Nutzfläche können Sie eine weitere 60 l große Ablage nutzen. Und wenn Ihnen dieser Innenraum noch nicht ausreicht – man kann dem Volvo 240 GLT Großes anhängen: Anhängelast gebremst 1.500 kg (max. 1.900 kg mit Sondergenehmigung).

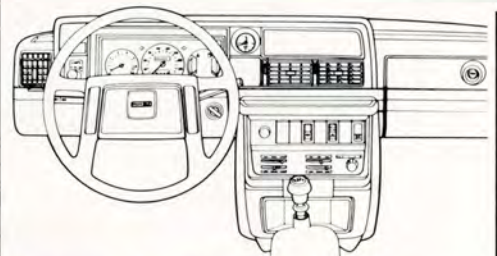
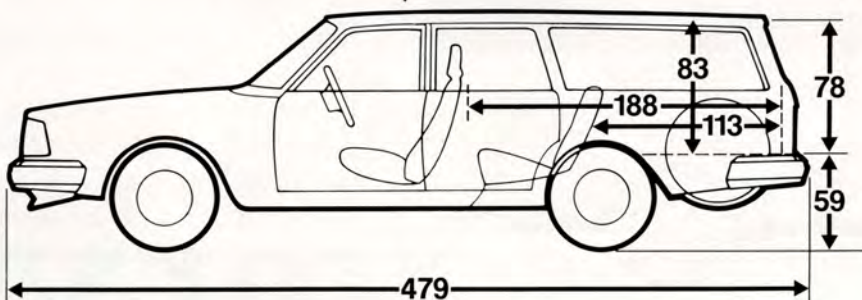

Innere Qualitäten, die ihn exklusiv machen.

Nehmen Sie Platz im Volvo-Cockpit, in einem der berühmten Volvo-Sitze mit der verstellbaren Kreuzrückenstütze für individuellen, ermüdungsfreien Halt auch auf Langstrecken. Der Fahrersitz ist elektrisch beheizt. Alle Sitze bezogen mit blauem Edvelour. Die Scheiben sind getönt. Die Türen haben Zentralverriegelung.





Sicherheit über alles.

Mit der präzisen Servolenkung folgt das Auto reaktionsschnell Ihren Lenkbewegungen. Das Fahrwerk mit Gasdruckstoßdämpfern vorn und hinten sowie 195/60 HR 15 Niederquerschnittreifen auf 6-Zoll-Alu-Felgen sorgen für ausgezeichnete Straßenlage. Und auch im Falle

eines Falles können Sie sich darauf verlassen, daß Ihr Volvo Sie nicht verläßt: Gepolsterter Sicherheits-Fahrgastraum, fünffach gesicherte Lenksäule mit stark gepolstertem Volvo-Sicherheitslenkrad, energieabsorbierende Knautschzonen vorn und hinten und das „2 x 3“-Brems-system, das selbst bei Ausfall eines Bremskreises noch 80 % der Bremsleistung garantiert. Volvo fahren bedeutet eben sicher fahren.



So viel er bietet, so wenig verbraucht er.

Das ist mit ein Verdienst des 4-Gang-Schaltgetriebes mit drehzahlensenkendem, kraftstoffsparendem Overdrive. Superbenzin-Verbrauch nach DIN 70030 bei konstant 90 km/h = 7,3 l/100 km, bei 120 km/h = 10,2 l/100 km, im Stadtzyklus = 15,7 l/100 km.

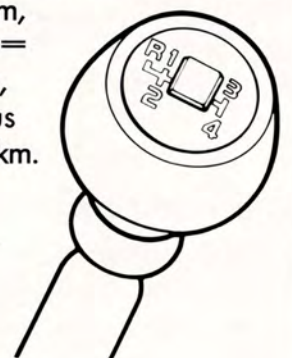

Das GLT-Plus: Servolenkung, Gasdruckstoßdämpfer hinten und vorn, 195/60 HR 15 Niederquerschnittreifen auf 6-Zoll-Alu-Felgen, getönte Scheiben, Zentralverriegelung, elektrisch beheizter Fahrersitz, blauer Edelvelour.

Es gibt kaum Alternativen zum neuen Volvo 240 GLT Kombi. Hier sind sie:

240 GL Kombi.

Das bewährte Grundmodell mit dem starken und wirtschaftlichen 4-Zylinder-Reihenmotor. 82 kW/112 DIN-PS, 170 km/h Dauergeschwindigkeit. Sparsame Fahrweise ermöglicht der serienmäßige Overdrive – ein Schongang, der Umdrehungszahl und Kraftstoffverbrauch reduziert.



240 Turbo Kombi.

Dieses sportliche Volvo-Triebwerk bringt eine Leistung von 114 kW/155 DIN-PS auf die Straße. Damit beschleunigt der Wagen von 0 auf 100 km/h in 8,9 Sek., 200 km/h Dauergeschwindigkeit. Der turboaufgeladene 2,1-l-Motor arbeitet äußerst leise und wirtschaftlich. Dafür sorgt u. a. der als Schongang ausgelegte Overdrive. Servolenkung, 6-Zoll-Alu-Felgen, Niederquerschnittreifen serienmäßig.



240 Diesel Kombi.

Der kraftvolle 6-Zylinder-Diesel zeichnet sich durch außergewöhnliche Laufruhe aus. Dabei ist dieses Triebwerk für einen Diesel ausgesprochen spurtfreudig. Mit seinen 60 kW/82 DIN-PS beschleunigt es in nur 17,5 Sek. von 0 auf 100 km/h, 150 km/h Dauergeschwindigkeit. Die besonders wirtschaftliche Lösung für hohe Kilometerleistungen. Servolenkung und Overdrive serienmäßig.



Autohaus ADAM GMBH

Verkauf – Kundendienst – Reparaturwerk
Oststr 19-21 Tel. 5 21 29 und 5 71 23
5620 VELBERT 1

VOLVO
EINE ENTSCHEIDUNG VON FORMAT.