

VOLVO

News Bulletin 1981

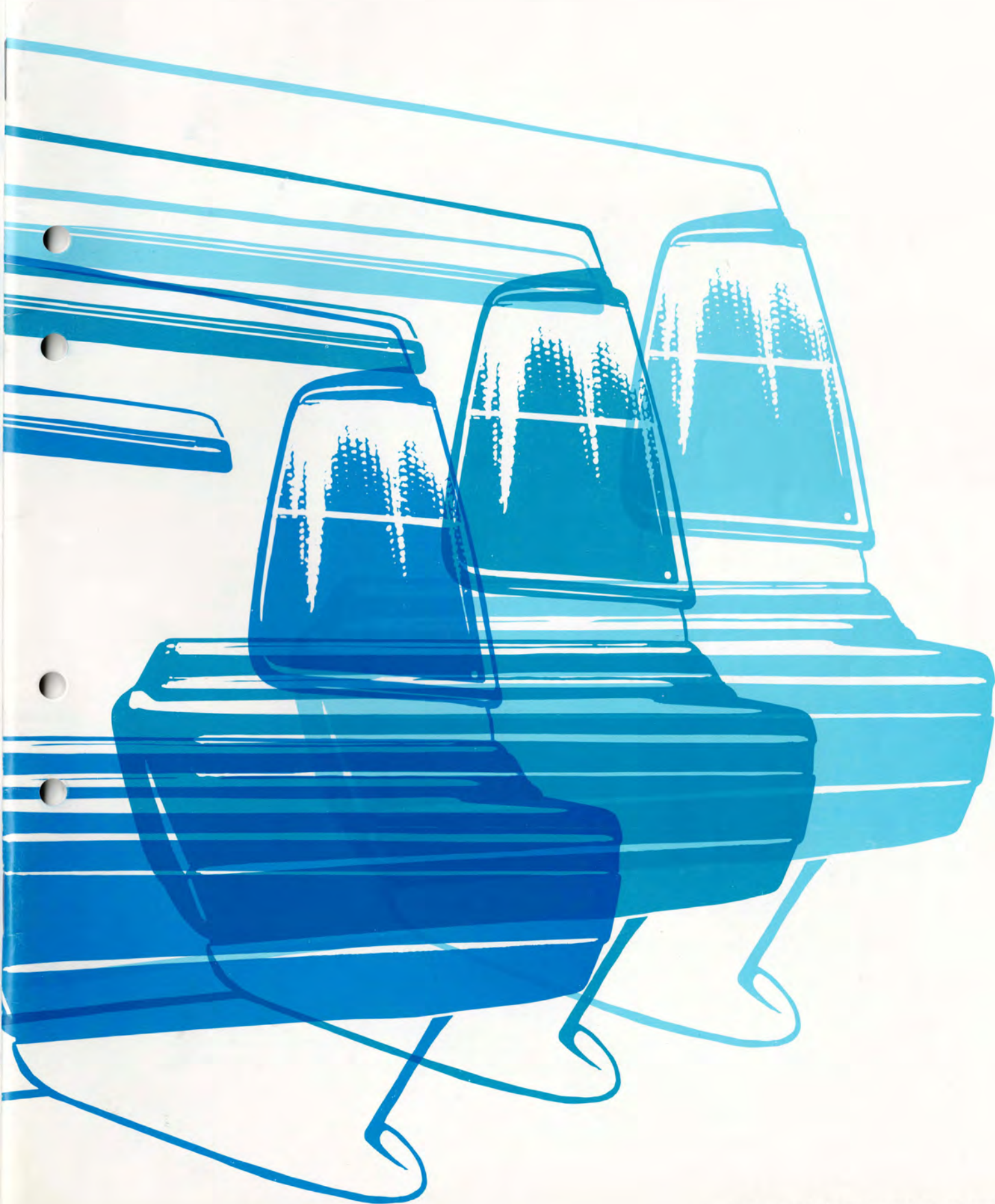



När vi nu går in i ett nytt modellår vill jag först tacka Dig personligen för Dina goda och helhjärtade insatser under det nu avslutade modellåret. Du har på ett utmärkt sätt medverkat till att vi gott och väl kunnat hävda våra positioner under året, trots en hårdnande marknad, och till att vi nu kan starta det nya modellåret i ett gott utgångsläge. I vårt förberedelsearbete med 1981 års Volvo-program har vi framförallt velat prioritera två saker: Att förbättra och bredda modellprogrammet rent produktmässigt. Att försöka bibehålla och givetvis helst ytterligare förstärka vår prismässiga konkurrenskraft. När det gäller utformningen av själva modellprogrammet kan Du i den här broschyren själv konstatera att vi nu har glädjen att presentera en rad produktförbättringar, både utseendemässiga sådana och egen-skapsmässiga. Genom tillkomsten av nya och intressanta modeller och varianter har vi också lyckats bredda programmet ytterligare. Självfallet gäller det nu att på bästa sätt utnyttja dessa fördelar i det personliga försäljningsarbetet. Som Du själv har kunnat konstatera ligger de stora nyheterna främst på motorsidan. Därför är det angeläget att Du får så många som möjligt att göra en ordentlig provkörning i någon av de nya modellerna. 1981 års Volvo skall nämligen helst upplevas bakom ratten, det är först då man riktigt märker hur stora förändringarna i själva verket är. Vad Dina kunder däremot kanske inte lika snabbt hinner uppfatta

under provturen är den lägre bensinförbrukningen, som är speciellt utmärkande för volymmodellerna i 240-serien: 0,91 l/mil för en GL på 112 hk är en siffra som verkligen tål en jämförelse.

Just därför är det också viktigt att Du själv följer med under provturen eftersom Du då får ett utmärkt tillfälle att speciellt poängtera detta för kunden.

När det gäller 340-serien kommer vi nu med en efterlängtd nyhet: En Volvo-motor i DLS- och GLS-modellerna. Detta kommer att avsevärt öka intresset hos de kundgrupper som kanske tyckt att 340-seriens motorer hittills varit i svagaste laget.

När Du sedan tar en titt på priserna tror jag att Du håller med mig om att vi också lyckats ganska väl i våra ambitioner att bibehålla vår goda konkurrenskraft prismässigt sett. Du bör alltså även i fortsättningen kunna hävda Volvo-bilens överlägsna prisvärde med minst lika stor framgång som någonsin tidigare.

Med alla de nyheter som finns beskrivna i den här trycksaken, med den förbättrade bränsleekonomin och med vår fortsatt goda konkurrenskraft i prishänseende så tycker jag att vi kan känna en ganska stor tillförsikt inför det nya modellåret. Med gemensamma ansträngningar bör vi därför kunna göra modellåret 1981 till ett relativt bra år även om branschutsikterna just nu kanske inte ter sig allt för ljusa.

Vi på Volvobil önskar Dig all framgång i Ditt arbete med Volvo 1981.

Med vänlig hälsning

Carl Walter Onsjö
VOLVOBIL AB
Personvagnar



Volvo 340-serien

Med Volvo 340-serien av årgång 1981 tar vi steget upp i 2-liters-klassen. Vi kompletterar serien med modellerna 343 DLS och 345 DLS/GLS, som är utrustade med B19A-motorn. Det är ett starkt svar på de kritiska

röster, som efterlyst en kraftigare motor för 340-serien. Men innan vi går in på de båda nya starkare varianterna, tar vi de nyheter, som gäller för hela serien.



Exteriör

Tre nya färger

Färgprogrammet omfattar nu 9 färger, av vilka tre är gemensamma med 240/260-serierna: vit, dimblå och silvermetallic.

Här är det totala färgpro-

grammet med de nya färgerna understruken: 5 solida färger: Vit, ljusgul, dimblå, signalröd, signalgrön.

4 metallicfärger: Silver, brun, blå, grön.

Färger som utgått: Gul, ljusblå metallic.



Nya stötfångare ger ännu bättre skydd

De nya stötfångarna går både fram och bak längre runt hörnen och ger därmed hjulhusen ännu bättre skydd. De klarar påkörningar i 4 km/tim (främre stötfångaren) respektive 2,5 km/tim (bakre stötfångaren) utan skador på kaross eller stötfångare. På GL och GLS täcks springan mellan stötfångare och kaross av en förkromad list. På övriga modeller är listan svart.

Under strålkastarna finns på GL och GLS ett svart fält — en av de många detaljer, som markerar skillnaden mellan de mest påkostade varianterna och de övriga bilarna i serien.

Kortare sidolister

Listerna på fram- och bakskärmar är nu avkortade eftersom stötfångarna dragits ut längre över skärmarna.



Interiör



Bättre baksäteskomfort

Alla modeller utom L-utförandet har fått en ny utformning av baksätet med djupare skålning av ryggsätet och sits. Det betyder ännu bättre komfort. På GL/GLS-modellerna finns dessutom ett nedfällbart armstöd i mitten.

Nya dörrpaneler

På GL- och GLS-modellerna är dörrpanelerna nu klädda med samma typ av golvatta, som finns i bilen. Det är samma exklusiva utförande, som redan nu finns på de mera påkostade 240-modellerna.

Bättre värme och ventilation

Ny och effektivare värme- och ventilationsfläkt, s.k. radialfläkt. Den har betydligt lägre ljudnivå och är mera vibrationsfri. Effekten är hela 60 procent högre än

på de tidigare modellerna — kapaciteten har ökat från 240 till 400 kubikmeter i timmen.

Färganpassad matta
Från och med 1981 års modeller har även DL och DLS fått ett helt färgkoordinerat mattprogram.

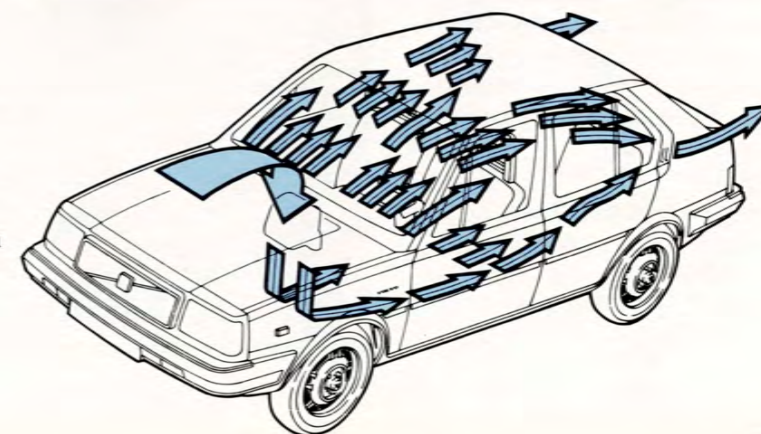

Tekniska Nyheter

Snabbare vindrutespolare

Tack vare att vindrutespolarna nu fått kortare slangar från vattenbehållaren börjar de arbeta betydligt snabbare än tidigare. Det är en klar fördel i kritiska situationer då man måste ha bra sikt snabbt.



Effektivare dämpning av rattstången

En förbättrad infästning av rattstången minskar radikalt vibrationerna i ratten. Det ger behagligare körning.

Förbättrad säkringsbox

Säkringsboxen har nu tryckta kretsar och är därför mera kompakt och mindre servicekrävande.

Nytt relä skyddar mot överbelastning

Tändningslåset har fått ett separat relä som skydd mot överbelastning av det elektriska systemet.

Förberedd för radio

En två-polig anslutningskontakt gör radio-montaget både lättare och snabbare. För kunden betyder det sparad tid och lägre kostnader.

Bättre pedalställ

På de automatväxlade modellerna har bromspedalen flyttats något åt vänster så att den är helt ur vägen



när man släpper upp gaspedalen. Även på modellerna med manuell växling har pedalerna flyttats för att ge lättare manövrering och bekvämare körning. På samtliga modeller har gaspedalen hängts i nederkant för att ge snabbare och mera exakt pedalkontroll.

Lägre pedalkraft

Kopplingspedalen till den manuella växellådan M45R har förbättrats och det krävs nu betydligt mindre kraft för att trampa ned pedalen.



Bättre vridmoment

B14-motorn har fått nya insugnings- och utblåsningsrör. Resultat: Ökat vridmoment vid låga varv, minskade motorvibrationer och, tack vare den lugnare motorgången, ökad livslängd för avgassystemet.

Ny förgasare och luftrenare

B14-motorn har fått en ny, lättare luftrenare och en ny förgasare. Eftersom luftrenaren till stor del består av PVC är den korrosions säker, och den har samtidigt fått en ny och mera servicevänlig utformning. Förgasaren är förberedd för kommande, strängare avgasbestämmelser.

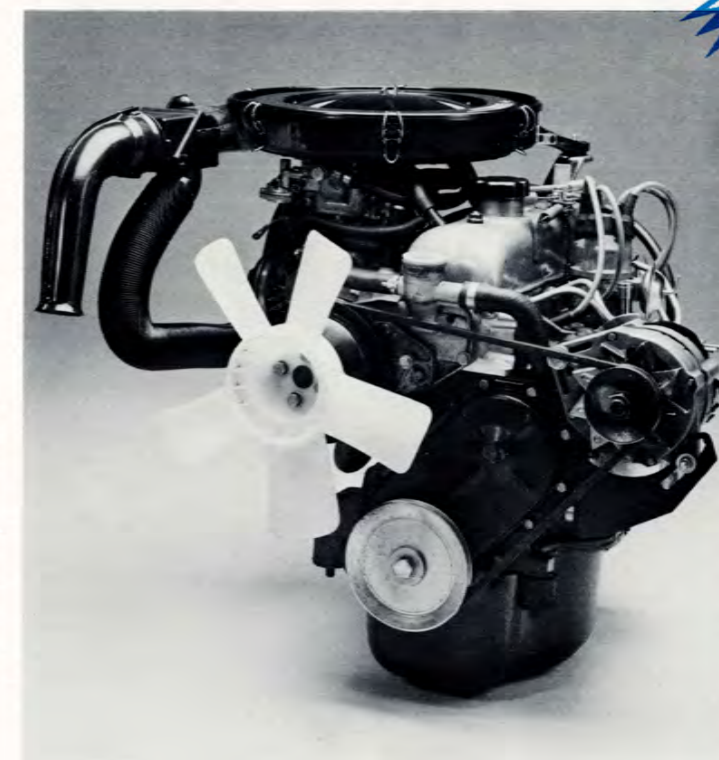

Lägre bränsleförbrukning

De modifieringar som gjorts på B14-motorn har också medfört lägre bränsleförbrukning. Siffrorna vid blandad körning har sänkts från 0.88 till 0.83 l/mil för den manuella versionen och från 0.88 till 0.85 l/mil för den automatväxlade.

Lättare reservhjul

Också 340-serien har nu fått ett reservhjul av lättvikstyp — ett s.k. "special spare" som klarar hastigheter upp till 100 km/tim. Det nya reservhjulet minskar bilens totalvikt, det sparar utrymme och det är också lättare att handskas med vid ett eventuellt hjulbyte.



Ny domkraft och ändrad plats för verktygen

Alla 340-modellerna har fått en ny domkraft, som är ännu lättare att hantera. Alla verktyg är nu placerade i en låda under reservhjulet i motorrummet på

B14-modellerna och i bagagerummets reservhjulstrumme på B19-modellerna. Oavsett om reservhjulet är placerat fram eller bak finns alltid reservhjul och verktyg tillsammans.



Nya varianter med större motorresurser och elegantare utseende

Den största nyheten för året i 340-serien är varianterna DLS och GLS, som utrustats med den välkända B19A-motorn och som därmed gått upp i 2-liters-klassen. Skillnaden mellan DLS och GLS är

densamma som mellan DL och GL — detaljerad information om skillnaderna mellan de olika modellerna i 340-serien återfinns i den separata tabelluppställningen.



Exteriör



Speciell motorhuv

Över större delen av ytan har motorhuv för dessa mera kraftfulla modeller fått en upphöjning och dessutom är luftintaget svart. Denna utformning av motorhuv skiljer tydligt 2-liters-modellerna från de övriga i serien.

Spoiler är standard

B19-modellerna har en färgkoordinerad front-spoiler, som ger högre toppfart, bättre bränsleekonomi och förbättrad kursstabilitet vid höga hastigheter. Den nya spoilern ansluter helt till karossutformningen — den går runt hörnen och ger ett påtagligt bidrag till det eleganta utseendet.

Extra list på bagageluckan

I bagageluckans nederkant finns en list av krom och svart plast. Den nya listen ökar elegansen och ger dessutom ett säkrare grepp då man öppnar och stänger luckan.

Svart nummerplåtspanel GLS-emblem

Nummerplåtsytan mellan bakljusen är svart, och därigenom kan man också från baksidan omedelbart särskilja B19A-modellerna från övriga 340-modeller.

För att markera vilken modell, som är den mest exklusiva i 340-serien, får 345 GLS ett emblem på grillen.



Interiör

Ny instrumentpanel

DLS/GLS har en ny instrumentpanel med varvräknare och klocka samt ny hastighetsmätare, som är graderad upp till 200 km/tim.

Lägre ljudnivå

Genom en ytterligare förbättrad ljudisolering under motorhuv och instrumentpanel har ljudmiljön i kupén blivit ännu behagligare.

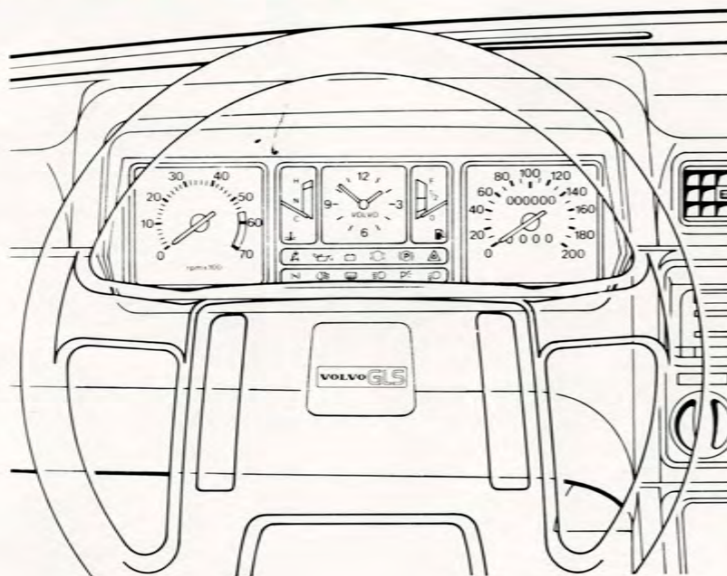

Reservhjul i bagageutrymmet

Den nya, tyngre motorn har gjort det nödvändigt att flytta en del detaljer, för att den fina viktfordelning,

som är typisk för 340-serien, skall bibehållas även på DLS/GLS. Bl.a. har reservhjulet flyttats till bagageutrymmet, där det ligger nedsänkt i golvet och inte

stjäl någon plats. Locket, som täcker hjulet, kan krokas fast i öppet läge så att man har båda händerna fria när man lyfter ut hjulet.

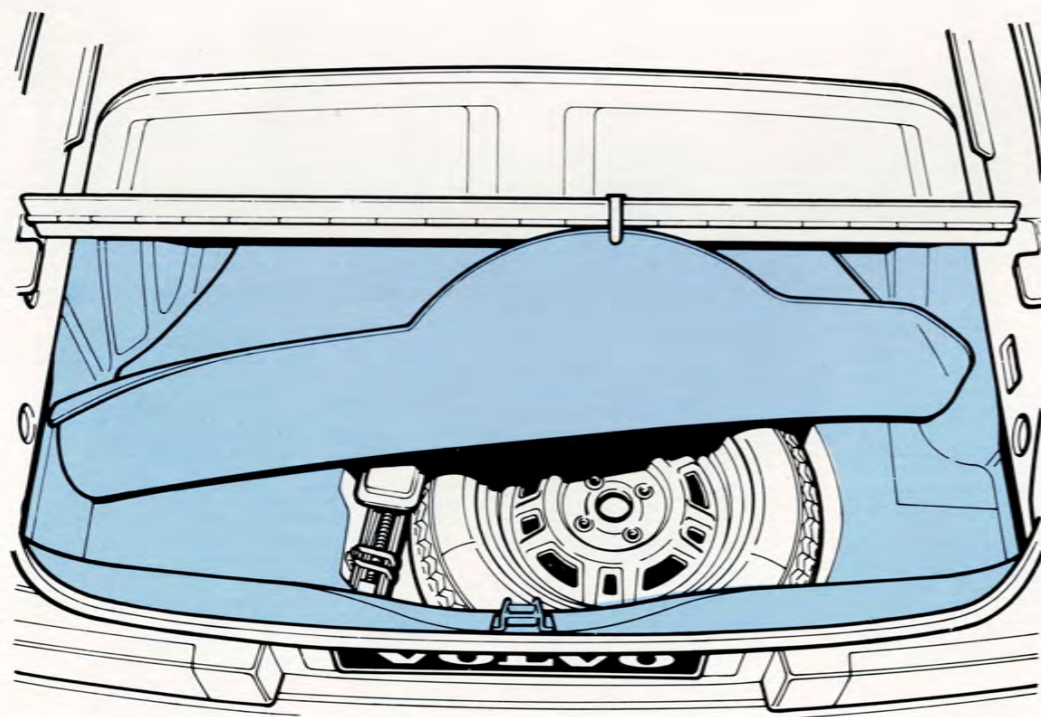

Tekniska Nyheter

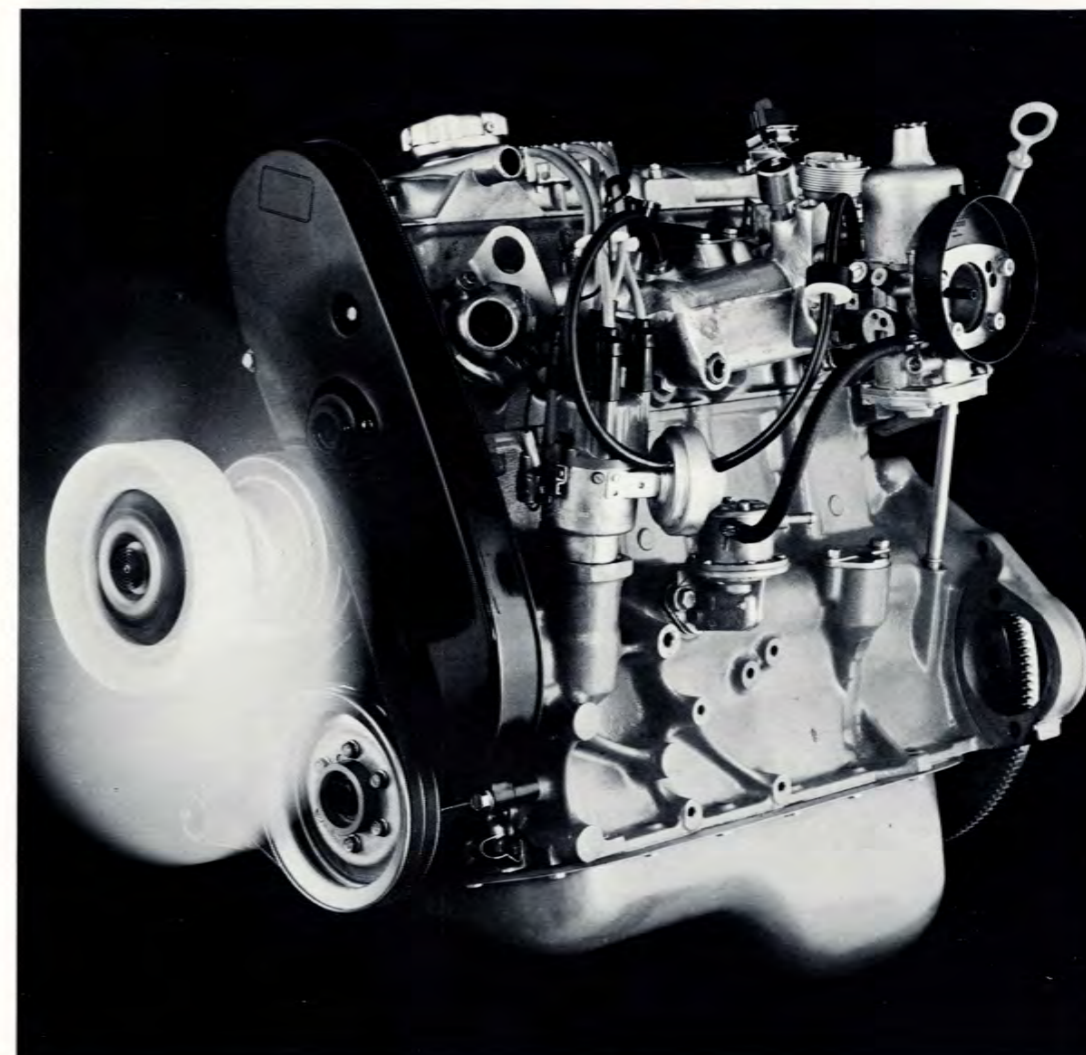

2-liters-motorn

Motorn är den välkända fyrcylindriga B19A.

Jämfört med B14 har den bättre baktagningsförmåga, bättre acceleration

och större dragkraft.

Effekt	95 hk DIN vid 5400 v/min	70 kW vid 90 v/sek
Vridmomentet	16 kpm DIN vid 3600 v/min	150 Nm vid 60 v/sek
Kompression	9.2:1	
Bensin	97-oktan	
Bränsleförbrukning	0.93 l/mil blandad körning	

En 95-hästares motor i en Volvo 340 — det är en fin kombination med egenskaper, som tilltalar många som tidigare inte varit intresserade av 340-serien. Inte minst de yngre köparna

kommer att attraheras av de här nya modellerna, som breddar marknaden för 340-serien och därmed ökar vår konkurrenskraft. Motorn skiljer sig något från andra B19-varianter

genom att den har nytt insugningsrör, ändrad kamaxel och ändrad tändning. Den lutar 20 grader åt höger i motorrummet för att minska höjden.

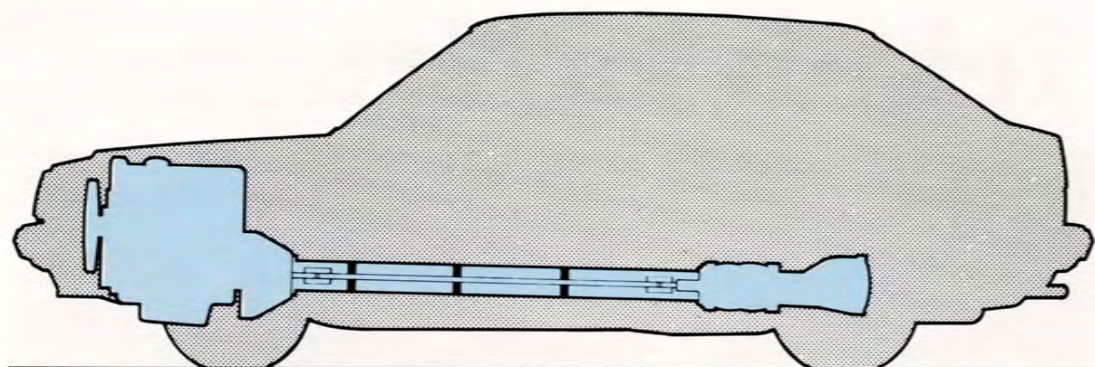

Exklusiv kardanupphängning

Den starkare motorn innebär att större kraft överförs till bakhjulen. För att göra kraftöverföringen vibrationsfri och smidig samt för att underlätta växlingarna har DLS/GLS utrustats med torque tube. Det är en fast förbindelse i form av ett rör vari kardanaxeln löper, som ger möjlighet till betydligt bättre isolering mot ljud från kraftöverföring och vibrationer. Den exklusiva kombinationen torque tube och transaxelmontage placerar DLS/GLS i en liten grupp av mycket avancerade bilar där bl.a. Porsche och Alfa Romeo ingår.

Större bränsletank

DLS/GLS-modellerna är utmärkta långfärdsbilar, och de har därför fått en större bränsletank. Den är placerad framför bakaxeln och rymmer 55 liter. Den är väl skyddad vid påkörning bakifrån. Placeringen och formatet hjälper till att kompensera den tyngre motorn så att 340-seriens fina viktfordelning bibehålls.

Nya fälgar och däck

DLS har som standard 165 SR 13 däck. GLS-varianten är utrustad med 185/70 SR 13. Som tillbehör finns nya lättmetallfälgar med fem dubbelekrar. Dimensionen är 5,5J×14 och de utrustas med 185/60

HR 14 däck. Den hjulrustningen ger ännu högre komfort, säkrare väghållning och ger dessutom bilen elegantare utseende.

Förstärkta bromsar

Starkare motor kräver kraftigare bromsar. Bromservons diameter på DLS/GLS har därför ökat från 7,5" till 9", och samtidigt har de bakre bromstrummornas diameter ökat från 7,5" till 9". Det betyder att man alltid får en mycket god bromsverkan i 2-litersbilarna utan att man för den skull behöver trampa hårdare på bromspedalen.

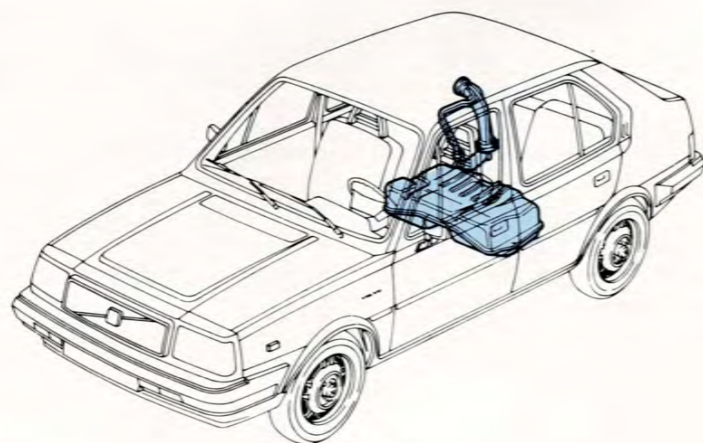
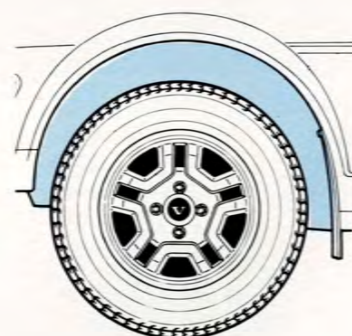
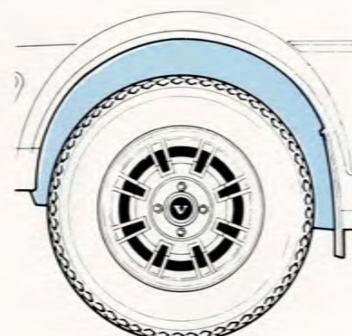
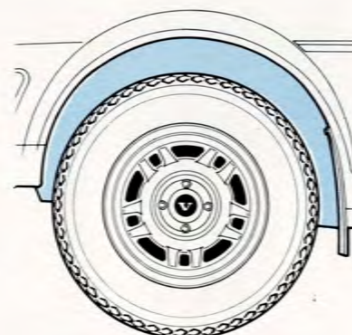

Ändrad styrning ger bättre vägkänsla

Styrningskaraktären har ändrats för att ge snabbare, mera direkta reaktioner och ökad vägkänsla. En ändring av styrradien gör samtidigt att styrningen känns lättare.

Minskad vindkänslighet

För att kompensera B19-motorns högre vikt har bl.a. framhjulens caster minskats. Resultatet är en lätt och mycket exakt styrning, hög kursstabilitet och låg sidvindkänslighet. Spoilern bidrar också till detta goda resultat.

Kraftigare batteri

DLS/GLS har ett 55 Ah batteri, som flyttats över till andra sidan av motorrummet jämfört med tidi-

gare. Batteriet ger bättre startkapacitet, och den nya placeringen medverkar också till att ge en jämn viktfordelning.





Lägre profil, modernare exteriör för 1981 års Volvo 240/260

Modellåret 1981 innebär stora förändringar och väsentliga förbättringar för alla våra bilar. Det man snabbast lägger märke till är kanske de omfattande förändringarna av 240/260-seriernas exteriör — ändringar som gör att bilarna får en lägre profil och ett markerat modernt utseende.

Fronten har fått en ny grill och nya rektangulära strålkastare med integrerade blinkers och varselljus. De nya, mera kompakta stötfångarna går längre runt hörnen, och genom stötfångarnas nya utformning minskar bilarnas totallängd med 93 mm. Ny design från midjelinjen och uppåt gör att glasytorna verkar större. Bottensvällarna är svarta och har i överkant fått en bred, utskjutande svart list, som effektivt skyddar sidorna mot stenskott.

En annan välkommen nyhet är de helt nya bakljusen på 245-modellerna. De nya ljusen går runt hörnen och syns tydligt från sidan.

Alla de här nyheterna samverkar till att skapa en ny och betydligt modernare exteriör.

Den stora nyheten interiört är förstas den helt nya instrumentpanelen, som finns i alla modeller och varianter.

Där finns gott om utrymme för extra instrument och på mittkonsolens ovkant finns en ny hylla.

Men det mest betydelsefulla är nog ändå den nya, lägre bränsleförbrukningen för volymmodellerna. Volvo 244 GL drar nu bara 0,91 l/mil vid blandad körning. För att nå så lågt har vi tvingats gå över till 97 oktan, men den merkostnaden blir mycket liten jämfört med den nästan 10-procentiga bränslebesparingen.

Volvo 240-serien



14 attraktiva färger

Här är det totala färgprogrammet för 240-serien med de nya färgerna understrukna:

6 solida färger: Vit, mörkbrun, dimblå, vinröd, mörkgrön, dimbrun.

5 metallicfärger: Ljusblå, nougat, ljusgrön, silver, vinröd.

3 färger säljs i begränsad omfattning: Svart, mörkblå, mörkorange.
Färger som utgått: Röd, gul, mörkgrön metallic.

Totalt 14 färger. Målningskapaciteten för metalliclack har ökat från 49.000 till 65.000 bilar per år.





Helt ny front

Fronten har fått en ny utformning, som ger profilen ett lågt och elegant utseende. Alla bilar i 240-serien har samma rektangulära strålkastare — med integrerade blinkers och varselljus — som går längre ut på framskärmen och därför syns bättre från sidorna. De nya strålkastarna har förbättrat helljus, och glasen kan bytas separat utan att reflektorn berörs. Grillen, som nu bättre matchar hela frontutformningen, har en smal krom-

ram. På GLT- och Turbo-varianterna är ramen svart.

Helt nya stötfångare

De nya stötfångarna fram och bak är smäckrare, smidigare och betydligt lättare än tidigare. De uppfyller EG:s norm för energiabsorption och klarar påkörningar i 4 km/tim (främre stötfångaren) respektive 2,5 km/tim (bakre stötfångaren) utan att kaross eller stötfångare skadas. De nya stötfångarna minskar bilens totallängd med 93 mm och

bilens vikt med 13 kg. Stötfångarna är gjorda av lättmetall och överdragna med ett svart plastmaterial. Fram är stötfångarna monterade på hydrauldämpare som medverkar till den skyddande funktionen.

De nya fronterna

Alla varianter utom DL har nu modellemblem på grillen. Den här tabellen ger i sammandrag frontutformningen för de olika modellerna.

Modell-utförande 240-serien	Grill	List ovanför stötfångarna	Emblem	List ovanför strålkastarna
DL	Svart/krom	Svart	—	Krom
GL	Svart/krom	Krom	GL	Krom
GLT	Svart/svart	Svart	GLT	Svart
TURBO	Svart/svart	Svart	TURBO	Svart

Insynsskydd fram

De varianter, som inte har spoiler, får istället en svart plastsköld fram till under stötfångaren. Skölden är 70 mm hög och fungerar inte som spoiler utan har en rent estetisk uppgift — den hindrar insyn under bilens stötfångare.

Större sidofönster?

1981 års modeller ger intryck av att glasytorna på sidorna blivit mycket större. Bilarnas överdel verkar luftigare och lättare. Det beror på att fönsterramar och stolpar lackerats i svart. Det finns fyra olika utföranden:

Utförande 1

Dörrarnas fönsterramar är svarta, med undantag för underkanten, som är kromad. Även bakre sidofönstren har i alla varianter svart ram med kromlist i underkanten. B- och C-stolparna är svarta med undantag för 245-varianterna, där C-stolpen är lackerad i bilens färg.

Utförande 2

Samma som utförande 1 med den skillnaden att dropplisten är förkromad.

Utförande 3

Som utförande 2 men med tillägg av en bred list i svart och krom under fönsterytorna. Dropplisten har en bred utbyggnad i svart och krom. Det är inte bara elegant — det är praktiskt också. Listens aerodynamiska form gör att ytter speglar och sidorutor hålls rena. Utförande 3 är avsett för GLE-varianterna och finns i Sverige endast på 264 GLE.



Utförande 4

Detta utförande är reserverat för GLT och Turbo. Det skiljer sig från utförande 3 på följande sätt: Listen i rutornas underkant är svart, inte så bred som i utförande 3 men kompletterad med en bred, svart tejplista. Även vindruta och bakfönster har svarta lister runt om. Över den breda, svarta skyddslisten på sidan har GLT och Turbo en smal, svart tejplista. Den breda dropplisten är helt svart och även C-stolpen är



svart i alla varianter. Svart fält mellan bakljusen.

Sammandrag överdelsutförande 240/260

Modell	Överdels-utförande*				Skyddslist på sidan		
	1	2	3	4	Smal krom	Bred krom	Bred svart
DL	×				×		
GL		×			×		
GLE (264)			×			×	
GLT/Turbo				×			×

*) Variationer av överdelen:

1 = Smal kromlist i underkant av fönster.

2 = Smal kromlist i underkant av fönster; smal förkromad dropplist.

3 = Bred svart/krom-list under fönstren; bred dropplist i svart och krom.

4 = Smal svart list under fönstren; tunn svart tejplinje över den breda sidolistan, svart bred dropplist.

Svarta bottensvällare och skyddslist

Alla varianter får golvrörsklarnas utsida (bottensvällarna) lackerad i svart. Alldeles under dörrarna finns en svart skyddslist. Den skjuter ut 16 mm från karossen och hindrar grus från att kastas upp och skada bilens sida. De svarta bottensvällarna betonar bilens nya slanka karaktär.

**Bakpartiet**

Också bilarnas bakparti har modifierats. De nya smäckra stötfångarna gör bilarna 73 mm kortare bak till. Under stötfångaren finns en svart, genombruten sköld, som täcker den aluminiserade ljuddämpa-



ren. Dessa förändringar ger bilarna ett mera harmoniskt utseende.



Interiör

Även inne i bilarna har det hänt en hel del. I första hand lägger man märke till den nya instrumentpanelen. Den är inte bara elegantare, den

är också mera praktisk och bekväm eftersom det nu är ännu lättare att nå flera av reglagen.

**Den nya instrumentpanelen**

Instrumentpanelen har tre runda instrument: Klocka, hastighets-mätare och kombinationsinstrument för bränsle och temperatur. Dessa instrument är standard för alla varianter. Under dessa runda instrument ligger en linje av varningslampor med standardiserade symboler. Lamporna är samlade och inte som tidigare spridda över panelen.

De modeller, som är utrustade med varvräknare, har denna placerad på klockans plats. Klockan flyttas då upp till höger om ratten. I mittfacket på instrumentbrädan placeras Turboinstrumentet. I övrigt finns utrymme för extrainstrument t.ex. voltmeter, yttertemperaturmätare, oljetrycksmätare. Den som inte monterar extra instrument

får där ett litet extra förvaringsfack för solglasögon, cigaretter, kassetter och liknande.

Extra avställningshylla

Framför passagerarstolen är den övre delen av instrumentpanelen utformad som en praktisk och rymlig

hylla. Också på förarsidan, mellan instrumenten och A-stolpen, finns en mindre hylla.

Handsfacket har fått en ny utformning och är försett med en ny typ av vridlås.

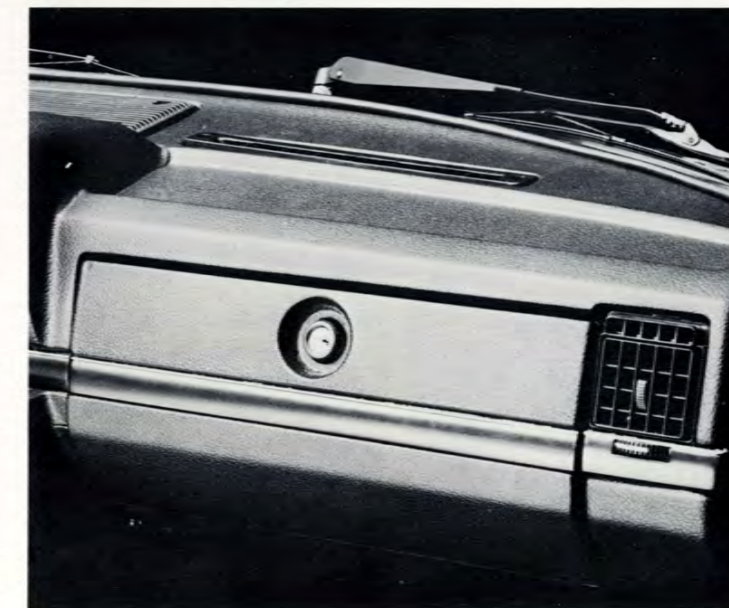

Nu lättare att nå mittkonsolen

Övre delen av mittkonsolen har flyttats 35 mm närmare föraren. Det gör det lättare för föraren att nå alla de reglage, som är placerade där. Den nedre delen — avsedd för radion — har samma placering som tidigare. På konsolens överkant finns nu en praktisk liten hylla för mindre föremål — t ex parkeringsmynt. Den nya instrumentpanelen är lättöverskådlig och välplanerad. Dess moderna, funktionella formgivning bidrar till att ge de nya Volvo-bilarna en elegantare och lättare karaktär.

CU-värmare med ännu bättre effekt

Bilar med CU-värmare får nu ännu bättre luftväxling. Fläkten till värmaren har fyra hastigheter och max-



kapaciteten har höjts från 5,8 kg/min till 7,3 kg/min. Det ger en ökning av luftgenomströmningen i kupén med 25%. En nyhet är att fläkten också i "avstängt" läge är inkopplad på den lägsta hastigheten. Det betyder att kupén får ett övertryck, som stoppar

otrevligt drag och hindrar att avgaser kommer in. Den nya fläkten ger också betydligt bättre defrosterverkan och ventilation.



Plats för lång last

Nu kan man transportera långa föremål i 242- och 244-varianterna med bagageluckan stängd. I det bakre ryggstödet mitt finns nämligen en lucka på 150x200 mm, som man kan öppna när man faller

ner armstödet. Sedan kan man från bagageutrymmet sticka in långa föremål — bräder, skidor, metspön, gardinstänger och mycket annat. Föremålen kan skjutas fram mellan framstolarna och därför kan man bekvämt transportera

smala saker som är mer än två meter långa utan att behöva ta till takräcke. Som tillbehör kommer det att finnas ett skydd för klädseln. I samband med den här ändringen har armstödet gjorts något lägre.

Tekniska Nyheter



Nya motorer för 240-serien

I och med modellåret 1981 introducerar vi också tre nya motorer: B21E Turbo (som presenteras i anslutning till avsnittet om Volvo Turbo) samt B23A och B28E. Dessutom har vi gjort detaljförbättringar på övriga motorer. Den gemensamma nämnaren för såväl de nya motorerna som detaljförbättringarna är vår strävan att sänka bränsleförbrukningen — också i de fall där förbättringarna inneburit en högre motoreffekt.

Vid sidan av de nya motorerna har vi de välkända och beprövade standardmotorerna B21A och B23E samt den berömda, 6-cylindriga dieselmotorn D24 för GL D6-varianterna.

B21A-motorn

DL-varianterna är utrustade med denna motor, som modifierats i en rad avseenden. Högre kompression ger bättre verkningsgrad och därmed bättre bränsleekonomi = lägre bränslekostnad trots att den nu kräver 97oktan. Effekten har höjts med 4 hk till 106 hk DIN och bränsleförbrukningen har sänkts från 1.00 l/mil vid blandad körning till 0.95 l/mil med manuell växellåda.

B23A-motorn

Detta är en ny, bränslesnål förgasarsversion för GL-varianterna. Förbruknings-siffran vid blandad körning och manuell växellåda stannar vid låga 0.91 l/mil och ändå är motoreffekten hela 112 hk DIN. Motorblock och kolvar är från B23E-motorn och cylindertopp och insugningsrör från B21A. Fläkten är termoststyrd och tändning och

förgasare är speciellt anpassade till motorn, som har högt vridmoment vid lågt varvtal. Rek. oktantal 97.

B23E-motorn

Ett av utrustningsalternativen för GLT-varianterna. Effekten har sänkts med 4 hk till 136 hk DIN. Ändringen ger säkrare tomgång och gör det möjligt att använda automatlådan BW55 i kombination med denna motor. Motorn körs på 97-oktanig bensin.

B28E-motorn

Det andra motoralternativet för GLT (och för 264 GLE förstås). B28E ersätter B27E och får förbättrade prestanda genom ökad cylindervolym. Effekttökningen är 14 hk och motorn ger nu 155 hk DIN. Ändrade kolvar och en ny kamaxel bidrar också till förbättringen. Rek. oktantal 97.

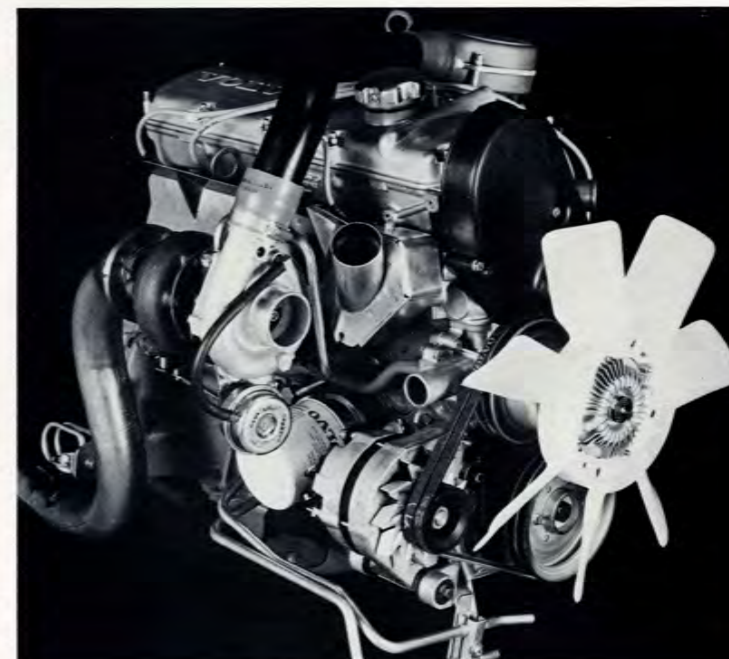

Ny överväxel-funktion

På de nya modellerna med växellådan M46 kopplas överväxeln i och ur med en tryckknapp. När man växlar till trean från överväxelläget sker urkopplingen automatiskt. Det betyder att när man växlar upp från trean igen kommer man till fyran och inte till överväxelläget. Detta ger bl a säkrare omkörningar — man tappar inte oväntat fart när man växlar upp utan accelererar som beräknat. En nyhet helt i linje med vår dynamiska säkerhet — inga oväntade överraskningar skall påverka

bilkörningen. På alla varianter med manuell växellåda har knoppen till växelspaken fått en ny, elegantare och bekvämare form.



Volvo 245

Nytt elegant bakparti på herrgårdsvagnarna

245-modellerna har samma förändringar av stötfångare, grill och instrumentpanel, som gäller för de andra bilarna i 240-serien. Ytterligare två motoralternativ — B23A, B23E — ger nu tillsammans 5 motor-

varianter, B21A, B23A, B23E, B28E och D24. Men de här modellerna har också andra nyheter, som gör bilarna ännu elegantare och därmed ännu mer attraktiva.



Nytt bakljus syns ännu bättre

Herrgårdsvagnarna får ett helt nytt och större bakljusarrangemang, som syns bättre bakifrån och från sidan. De nya lamphusen går nämligen runt bilens hörn. De separata positionsljusen på bakskärmarna behövs därför inte längre. En av fördelarna med det nya arrangemanget är att man kan byta lampor från insidan precis som på sedanmodellerna. Förändringen bidrar också till att visa, att detta är en årsmodell med många, stora och attraktiva nyheter.



Bekvämare bakrutespolning

Även den bakre spolaren får nu sitt vatten från tanken i motorrummet, som är utrustad med en separat pump för spolningen av bakrutan. Den här förändringen betyder att man nu bara har en enda spolartank — vattenpåfyllningen blir enklare och man kontrollerar vattennivån för bakrutespolningen samtidigt med den för vindrutan. En annan fördel — spolningen av bakrutan sker nu mycket tystare.

Volvo GLT



Byggt för den som vill uppleva glädjen av en litet vassare bil. De grundläggande förändringarna i Volvo 240-serien gäller också för

GLT-varianterna — men eftersom GLT är en speciell bil har den också några speciella nyheter.



Motorerna

Både sedanmodellen och herrgårdsvagnen kan man nu få med antingen den 4-cylindriga B23E-motorn eller den 6-cylindriga B28E-motorn. De modifieringar, som gjorts på B23E-motorn, innebär också att detta motoralternativ nu kan kombineras med automatlådan BW55. Båda motorerna har, som tidigare, den manuella växellådan med överväxel som standard.

GLT:s överdel

Fönsterramarna är svarta liksom listen i rutornas underkant och listerna runt vindruta och bakfönster. Bred, svart utbyggnad av droplisten och bred, svart tejplista under fönstren. Såväl B- som C-stolparna är svarta i alla varianter.

GLT:s sidolist

GLT har en bred svart, skyddande sidolist med en smal svart tejplinje ovanför.

Bakljus från 260-serien

GLT har på sedanmodellerna samma bakljusar-

rangemang som nu finns på 260-serien, men infatt-

ningen är svart. Fältet mellan bakljusen är svart.



Volvo GLT TURBO

En av årets stora nyheter — en Volvo-modell utrustad med turbomotor! Fördelen med turbomotorn är att den förenar hög effekt med god

bränsleekonomi. Den har också en lägre ljudnivå och mindre problem med avgasreningen.



B21E Turbo

Den nya turbomotorn är en utveckling av den välkända, beprövade och utvecklingsbara B21E-motorn. Det här är på intet sätt den första turbomotorn för personbilar — men genom att vi har tagit oss tid och inte till varje pris pressat fram en turbomotor, har vi kunnat få ett av de mest avancerade turboaggregat, som hittills presenterats. Det är både effektivare och mer ekonomiskt än tidigare typer. Det ger vår turbomotor en fin startposition — vi har ett bra försprång framför många av våra konkurrenter. B21E Turbo har en rad fina egenskaper som t ex ett mycket högt vridmoment vid lågt motorvarv, hög effekt i höga hastigheter och god bränsleekonomi. Allt detta är kombinerat i en mycket arbetsvillig och mycket reaktionssnabb motor. Eftersom arbets-temperaturen i en motor av denna typ är betydligt högre än normalt, har vi fått göra en del ändringar

på basmotorn. Bl.a. har vi natriumfyllda utblåsningsventiler och en extra oljekylare. B21E Turbo har en effekt på 155 hk DIN vid 5.500 v/min (114 kW vid 92 v/sek). Effekten ligger alltså 26% över den som redovisas för B21E. Vridmomentet har förbättrats ännu mer dramatiskt. Det är 24.5 kpm, d v s 41% högre än för B21E. Trots att man får ut så mycket mer av motorn har bränsleförbrukningen

inte ökat dramatiskt. Motorn körs på 97-oktanig bensin.

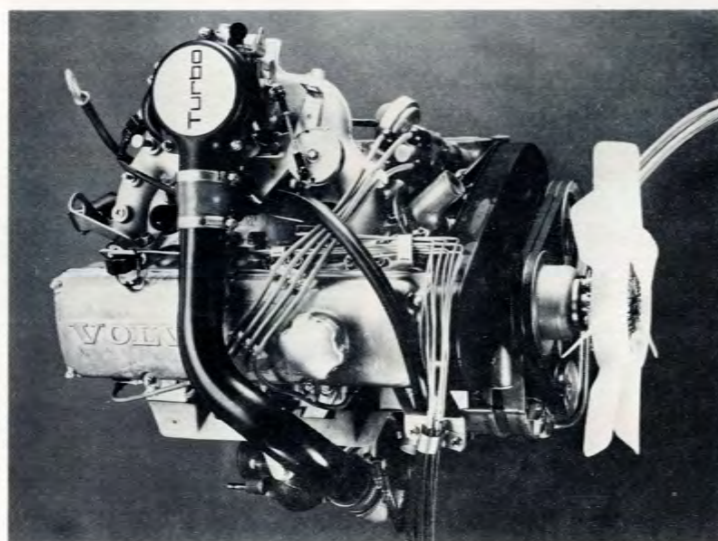

Svart bakre panel
Ytan mellan bakljusen är på Turbo-modellen svart och bagageluckan har försetts med ett Turbo-emblem. Också i fronten finns ett diskret Turbo-emblem.



Turbo-instrument

På den nya instrumentpanelen har GLT Turbo varvräknare och laddningstryckmätare som standard.



Turbo-klädsel

Turbo-modellen har en klädsel av silverfärgad, ribbad plysch, som väl matchar den i övrigt svarta inredningen. Dörrpanelerna är svarta med inslag av silverplysch. Nedre delen har praktiska förvaringsfack. Den silverfärgade klädseln kombineras med svart innertak.



Bekvämare framstolar
Detta är en bil, som kanske körs en smula fränare än andra. Därför är det vikti-

gare än någonsin att man sitter säkert och bekvämt. Framstolarnas ryggstöd har följaktligen fått en ännu

djupare skälning och sittydynan har sänkts något för att ytterligare öka framstolarnas sidostöd.

Volvo 264 GLE

För Volvo 264 GLE gäller samma förändringar, som redan beskrivits för 240-serien. De smäckrare stötfångarna, den lägre frontprofilen, den nya överdelen med svart inram-

ning av fönsterpartierna, den nya instrumentpanelen... Allt finns också på Volvo 264 GLE, som nu också har luftkonditionering och metalliclack som standard.



Fronten

Den eleganta och klassiska 260-fronten har blivit ännu mera distinkt tack vare den lägre grillen och de nya strålkastarna, som är integrerade med blinkers och varselljus. Stötfångarna är av samma utförande som på 240-serien. Kromlisten i nederkanten av motorhuven har tagits bort för att skapa en renare form. Spoiler fram är standard.



Överdelen

Som vi nämnt tidigare har Volvo 264 GLE följande utformning av överdelen: Fönsterramarna är svarta med en ny, bred list i svart och krom i rutornas underkant. Droplisterna har en

bred utbyggnad i svart och krom. Både B- och C-stolparna är svartlackerade.

Ny sexcylindrig motor
Volvo 264 GLE har fått en ny motor — B28E. Det är en vidareutveckling av B27E, och skiljer sig från föregångaren bland annat genom ett högre vridmoment, högre motorstyrka — 155 hk DIN — och snabbare reaktion. Detta har åstadkommits genom ökad cylindervolym till 2.849 cm³, ändrade kolvar och ny kamaxel. Motorn har kontinuerlig bränslein-sprutning.

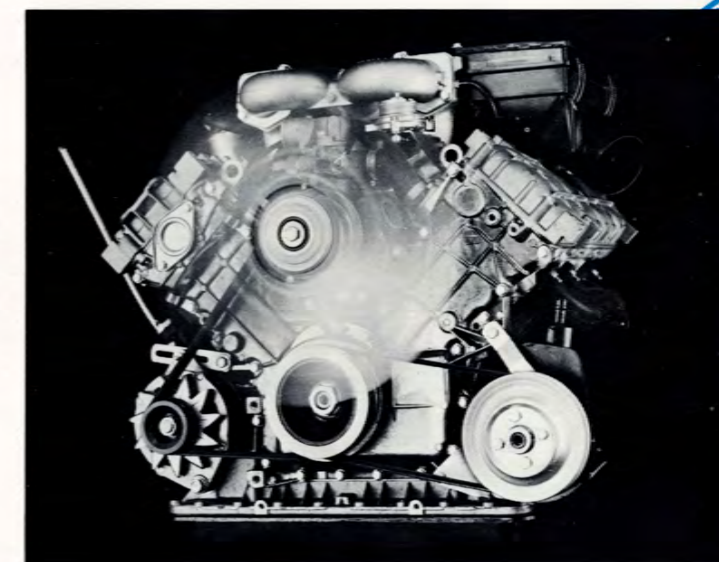

Några motordata:

Effekt	155 hk DIN vid 5500 v/min.	kV115 kW vid 92 v/sek.
Vridmoment	23,4 kpm vid 3000 v/min.	N:230 Nm vid 50 v/sek.
Kompression	9.5:1	
Bensin oktantal	97	

Den maximala motorstyrkan ligger på samma nivå som B21E Turbo och vrid-

momentet är bara en aning lägre. Den nya motorn ger Volvo 264 GLE ännu bättre

prestanda och ännu säkrare omkörningsresurser.



Nyheterna i sammandrag

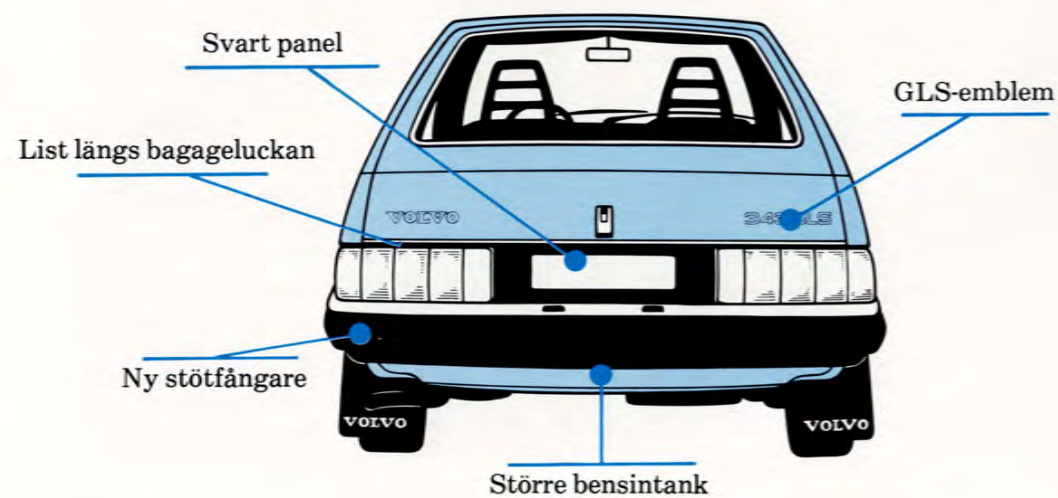
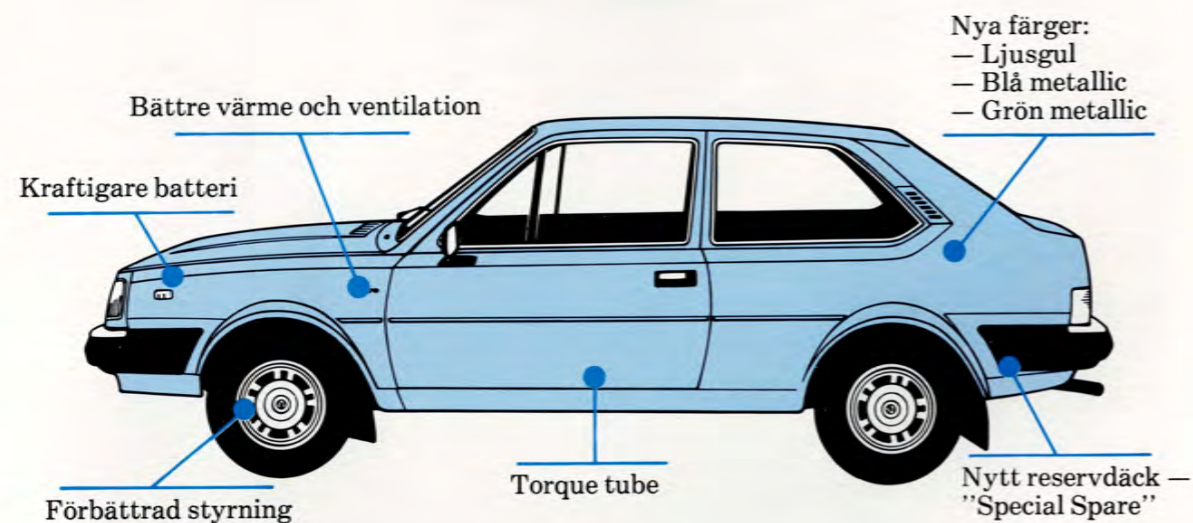
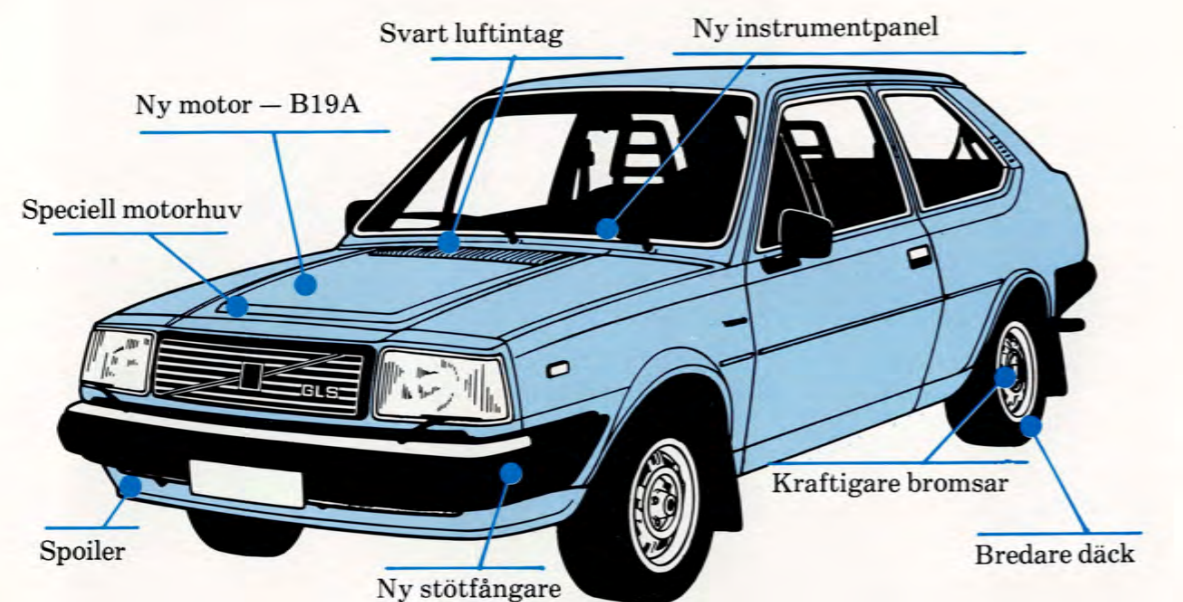

Volvo 340 - alla varianter

Nyhet

Nya färger
Ny modell på stötfångarna

Fördel

Exteriör

Ett brett och lockande färgprogram.
De nya stötfångarna går längre runt bilens hörn och ger därför bättre skydd.
Stötfångarna gör också bilen elegantare.

Interiör

Bekvämare baksäte
Ökad kapacitet på värme och ventilation

Nytt bättre skålat baksäte ger passagerarna bättre åkkomfort, eftersom stödet förbättras (gäller inte L-utförandet).
Ny fläkt för värme och ventilation ger 60 procent högre kapacitet än tidigare. Den nya fläkten är tystare och mera vibrationsfri.

Tekniska nyheter

Snabbare vindrutespolare
Dämpad rattstång
Ändrad pedalplacering
Ändrad kopplingslagring
Förberedd för radio
Nya insugnings- och utblåsningsrör
Ny förgasare och luftrenare
Lägre bränsleförbrukning B14-motorn
Lättare reservhjul
Ny placering av verktygen

Kortare ledningar från vattenbehållaren ger spolarna snabbare start. Värdefullt — t ex vid omkörningar — när man vill ha god sikt snabbt.
Behagligare körning eftersom vibrationerna till ratten effektivt dämpas.
Lättare pedalmanövrering — ökad säkerhet och komfort.
Det är lättare att trampa ner kopplingspedalen — komforten ökar.
Det går fortare att montera radion och kostnaden blir lägre — bättre värde för pengarna.
Nyheter på motorn ger ökat vridmoment vid låga varv och lägre vibration.
Nyheter gör det lättare att klara servicen. PVC i luftrenaren hindrar angrepp av korrosion. Motorn är väl förberedd för kommande strängare avgasbestämmelser.
Från 0.88 l/mil vid blandad körning till 0.83 för den manuella versionen (0.85 för automat).
Nu är det lättare att byta hjul och dessutom sänks bilens vikt.
Hjul och verktyg finns alltid intill varandra.

Volvo 340 DLS/GLS



Exteriör

- Speciell motorhuv _____ Den nya B19A-motorn kräver större utrymme. Därför har motorhuv fått en karakteristisk upphöjning som skiljer DLS/GLS från övriga 340-varianten. Det svarta luftintaget bidrar också till att markera skillnaden.
- Extra list på bagageluckan _____ Säkrare grepp då man stänger och öppnar.
- GLS-emblem på 345 GLS _____ Visar att detta är den mest exklusiva vagnen i 340-serien.

Interiör

- Nytt instrumenthus _____ Praktisk, funktionell och elegant. Här finns både varvräknare och ny hastighetsmätare som en anpassning till den nya större motorn.
- Extra ljuddämpning _____ Höjd komfort. Motor- och vägbuller hörs mindre inne i kupén.
- Reservhjulet i bagagerummet _____ Den nya placeringen av reservhjulet ger bilen en lika fin viktfordelning som finns på övriga 340-varianten trots den tyngre motorn.

Tekniska nyheter

- Många exklusiva konstruktioner _____ På DLS/GLS finns många av de mest exklusiva konstruktionerna samlade: B19-motorn, Torque tube, De Dion-bakaxel, McPehrson fjädring fram, transaxel och en förnämlig viktfordelning. Allt detta ger vägegenskaper som skiljer 340 DLS/GLS från mängden.
- B19A-motorn _____ Bättre förmåga att ta backar, bättre acceleration, större dragkraft och ökad möjlighet att använda tyngre släpfordon till bilen. En motor som många — inte minst yngre — 340-intresserade längtat efter. En motor som gör den fina 340-konstruktionen full rättvisa.
- Torque tube _____ En fast förbindelse mellan motor och växellåda i form av ett rör vari kardanaxeln löper, ger möjlighet till betydligt bättre isolering från ljudinledning och vibrationer.
- Större bränsletank _____ Den större tanken gör DLS/GLS till fina långfärdsvagnar. Placeringen framför bakaxeln ger ökad säkerhet.
- Låg bensinförbrukning _____ Den nya 2-liters-motorn för 340-serien är utvecklad ur den tidigare B19-motorn för 240-modellerna. Tack vare de modifieringar som gjorts är den nya motorn utpräglad bränslesnål trots sina 95 hk DIN. Bränsleförbrukningen vid blandad körning stannar vid 0,93 l/mil. Vid landsvägskörning är siffran 0,76 l/mil och vid stadskörning 1,07. Enligt Konsumentverkets riktlinjer.

- Bredare däck _____ Högre komfort, säkrare väghållning och ett snyggare och sportigare utseende.
- Förstärkta bromsar _____ Förstärkt bromsservo gör att föraren kan bromsa lika effektivt med samma bromskraft som tidigare trots den högre motoreffekten. Större bromsströmmor bak ökar bromsförmågan — nödvändigt med tanke på den nya motorn.
- Ändrad styrning _____ Ny styvare styrning ger snabbare reaktion och tydligare direktkänsla. Ökad utväxling gör det lättare att styra.
- Kraftigare batteri _____ Batteriets ökade kapacitet underlättar start i dåligt väder. Ändrad placering bidrar till att ge bilen god balans.



Volvo 240-serien

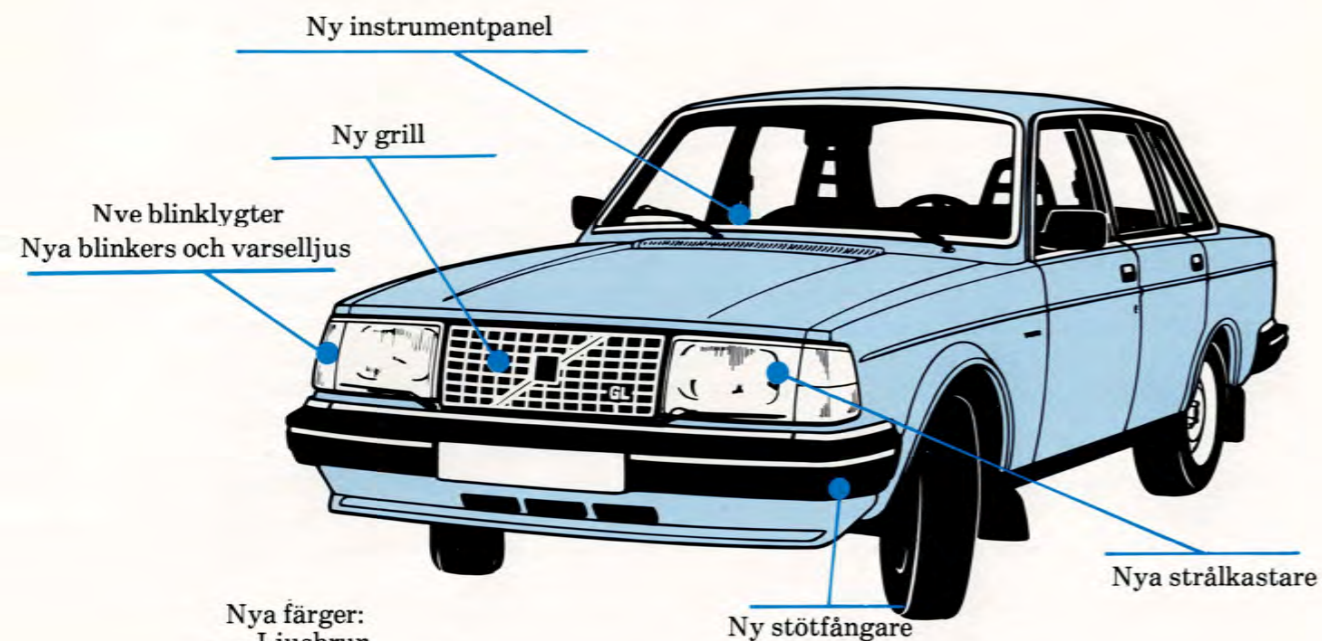

Nya färger:
- Ljusbrun
- Ljusgrön metallic
- Vinröd metallic

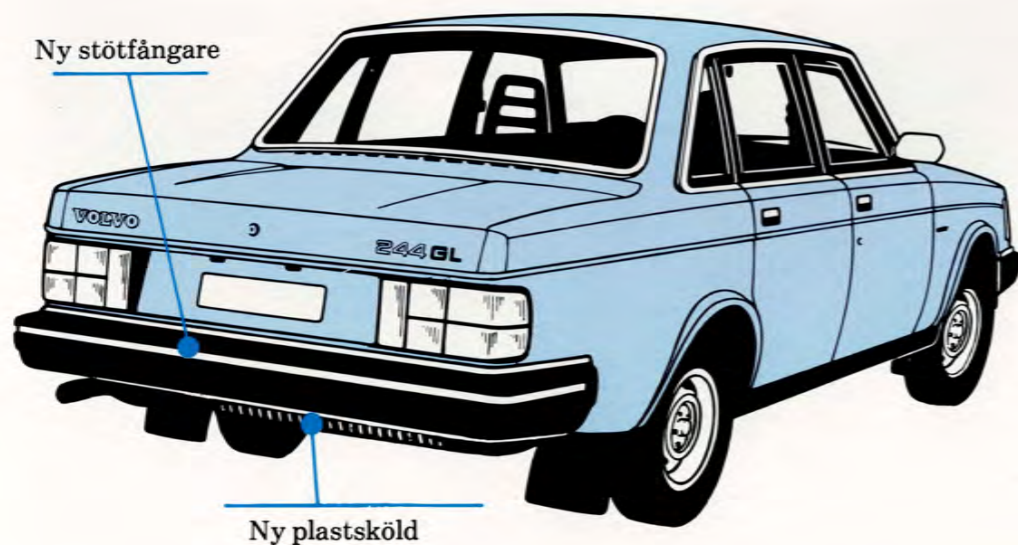
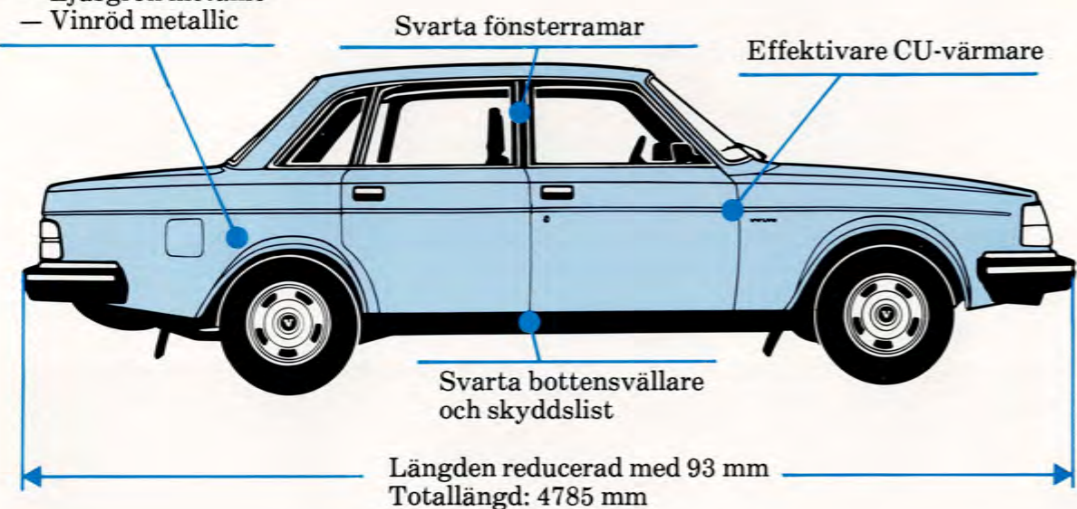

Exteriör

- Nya stötfångare fram och bak _____ Stötfångarna ger bilen ett mera attraktivt utseende, förbättrar skyddet på sidorna, minskar bilens längd och vikt. Bilens profil får en ny smäckrare karaktär.
- Nya strålkastare integreras med blinkers och varselljus. Ny grill _____ Blinkers och varselljus går längre ut på framflyglarna och syns mycket bättre. Strålkastarna som har en ny rektangulär modell är integrerade med sidoljuset. Hela arrangementet smälter väl samman med grillen och ger fronten en ny harmonisk, samlad form som tydligt markerar att det hänt mycket med 1981 års Volvomodeller.
- Fler emblem _____ Det blir lättare att skilja de olika utförandena åt.
- Insynsskydd under främre stötfångaren _____ Den nya plastskölden på modeller utan spoiler, ger dessa bilar ett genomarbetat och elegant utseende.
- Ny karaktär på överdelen _____ Den nya svarta färgsättningen runt fönstren kombinerad med nya lister ger de olika bilarna ett helt nytt utseende från sidan. Glasytorna verkar större och bilens överdel ser luftigare ut.
- Svarta yttre trösklar och ny skyddslist _____ De svarta trösklarna ger bilen ett lättare, smidigare utseende. Den nya skyddslisten hindrar att grus skadar sidan. Ev. lackskador på trösklarna är lätta att laga utan att det märks — en av fördelarna med den svarta färgen.

Interiör

- Ny instrumentpanel _____ Instrumentpanelen är funktionell och elegant och stämmer väl med bilens nya utseende. Nu finns plats för extra instrument, fler avställningsytor, och det är lättare att nå reglagen på mittkonsolen.
- Effektivare CU-värmare _____ Den nya fläkten har 25 procent högre maxkapacitet vilket ger bättre värme och ventilation. Fläkten är alltid inkopplad på minst lägsta hastighet. Därigenom blir det övertryck i kupén, som förhindrar drag.
- Lucka i ryggstödet för lång last på sedanmodellerna _____ Nu kan man ha lång och lättare last och ändå ha bakluckan stängd. Praktiskt, bekvämt och stöldsäkert.

Tekniska nyheter

- Bredaste motorprogrammet hittills _____ Kunderna får mycket mer att välja mellan. Alla smakriktningar kan tillfredställas.
- Lägre bränsleförbrukning _____ B21A-motorn och den nya B23A ger volymmodellerna DL och GL väsentligt lägre bränsleförbrukning än tidigare.
- Ändrad överväxel _____ Överväxeln kopplas in och ur med en tryckknapp. Den kopplas ur automatiskt då man växlar ner till trean och återkommer inte när man växlar upp igen till fyran, t ex vid en omkörning, utan måste på nytt kopplas in. Helt i linje med vår strävan att skapa dynamisk säkerhet.

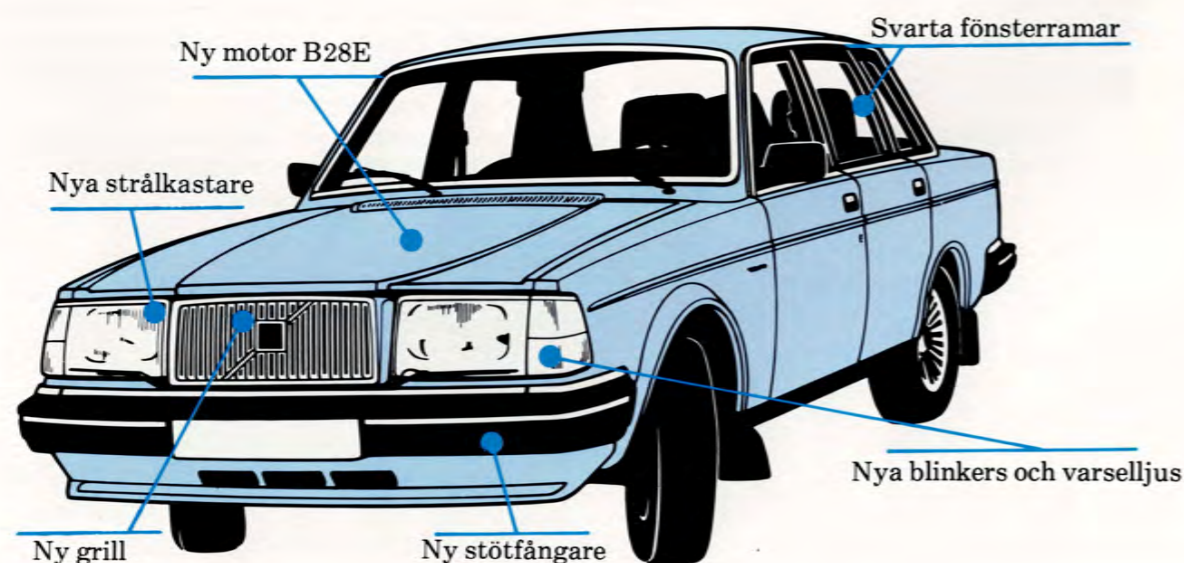
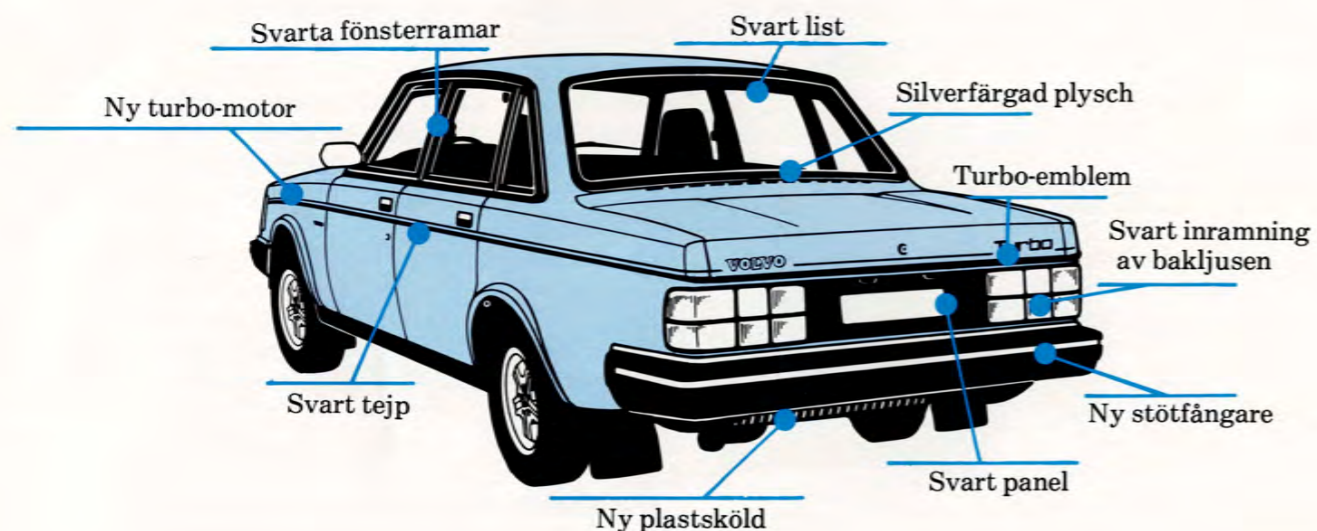
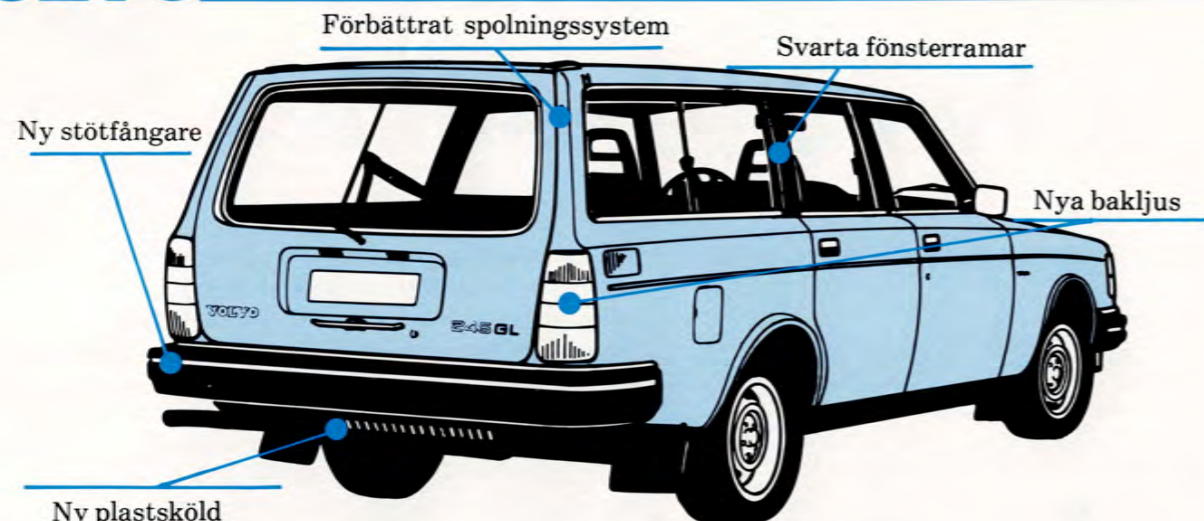

Volvo 245

- Nytt större bakljus på herrgårdsvagnarna — Det nya elegantare bakljuset går runt bilens hörn och syns tydligt från sidan. Ökad säkerhet i trafiken. Markerar också att mycket hänt med denna årsmodell.
- Bakrutespolare får sitt vatten från främre tanken — Lättare att fylla på och kontrollera vattnet. Spolningen blir mycket tystare.

Volvo GLT

- Speciell färgsättning — Bilen skiljer sig från övriga Volvo-modeller genom de många svarta inslagen i exteriören. Även invändigt har bilen sin egen färgskala, som visar att detta är en speciell bil för speciell smak.
- Två motorvarianter — B23E, som fått något ändrade motordata, och B28E, som är en helt ny motorvariant, ger köparna valmöjligheter. 4 eller 6 cylindrar? 136 eller 155 hk? Sedan eller herrgårdsvagn? Manuell växellåda med överväxel eller automatlåda? Det är bara att välja.

Volvo GLT TURBO

- Ny turbomotor — B21E Turbo — ny motor med nytt turboaggregat som ger hög effekt, fina prestanda och låg bränsleförbrukning. Detta är en motor med både sportig och ekonomisk karaktär.
- Speciell inredning — Silverfärgad plysch, svart tak, svarta dörrpaneler med silverplysch-inlägg. Även från insidan syns det att detta är en högst exklusiv bil.
- Bekvämare framstolar — Djupare skålning och lägre sitthöjd. Den djupa skålningen ger säkrare sidostöd.

Volvo 264 GLE

- Ny smidig snabb motor — B28E — En sexcylindrig motor med hög effekt och högt vridmoment. Smidigheten, komforten och den snabba reaktionsförmågan är egenskaper som tilltalar finsmakarna.
- Ännu mer välutrustad — Luftkonditionering och metalliclack är numera standard.

Här ser du skillnaderna mellan de olika varianterna!



VOLVO 340-SERIEN

Detta ger DL utöver L-standard:

- Även 345-variant
- Även automatisk växellåda
- Mittkonsol inkl värmekanal bak
- Eluppvärmd förarstol
- Förvaringsfack
- Armstöd i framdörrarna
- Avbländbar inre backspegel
- Fyrekra rad ratt
- Klocka
- Intervalltorkare
- Djupare skålat baksäte
- Kurvhandtag bak
- Fullt program solida färger
- Belysning i bagagerum
- Heltäckningsmatta i bagagerum

Detta ger GL utöver DL-standard:

- Prydnadsring för plåtfälg
- Bredare däck (175/70 SR 13)
- Lättmetallfälgar som option
- Spoiler, svart
- GL-emblem grill
- Svart fält under strålkastare
- Kromad täcklist över stötfångaren
- Färgat glas
- Öppningsbara bakre sidorutor på 3-dörrars-varianten
- Yttre backspeglar med blått glas
- Metallclack som option
- Sollucka som option
- Mittarmstöd i baksäte
- Kurvhandtag även fram

Skillnader DLS jämfört med DL:

- B19A-motor
- Enbart manuell växellåda
- Torque tube
- Bredare däck (165 SR 13)
- Färganpassad spoiler
- Upphöjd motorhuv
- Svart fält mellan bakljusen

- List längs bagageluckan
- Varvräknare

Skillnader GLS jämfört med GL:

- B19A-motor
- Enbart manuell växellåda
- Torque tube
- Prydnadsring för plåtfälg
- Bredare däck (185/70 SR 13)
- 5-ekrad lättmetallfälg med lågprofil däck 185/60 HR 14 som option
- Färganpassad spoiler
- GLS-emblem grill
- Upphöjd motorhuv
- Svart fält mellan bakljusen
- List längs bagageluckan
- GLS-emblem ratt
- Varvräknare
- Enbart 345-variant

Vad har hänt på 3 år? 1981 års Volvo 340 DL mot DL 1978:

- Även 345-variant
- Bättre vridmoment vid låga varv, ny förgasare och ny luftrenare för B14-motorn
- Även manuell växellåda - M45
- Ny instrumentpanel
- Ny mittkonsol inkl värmekanal bak
- Eluppvärmd förarstol
- Fyrekra rad ratt
- Nytt reglage för torkare och blinkers
- Intervalltorkare
- Vindrutespolning med snabbare funktion
- Större yttre backspeglar
- Färganpassad hatthylla
- Färganpassad interiör
- Nya bälteslås
- Nya främre armstöd
- Ny innerbelysning
- Förbättrad handbroms
- Förbättrade bromsar
- Ökat bakaxeltryck och ökad släpvagnsvikt

- Nya stötfångare som tål småkrockar
- Bättre värme- och ventilation
- Förbättrad dämpning av rattstång
- Förbättrad säkringsbox
- Relä för tändningslåset som skydd mot överbelastning
- Förenklat radiomontage med bla plug-in-kontakt för mottagaren
- Förbättrat pedalställ
- Lättare reservhjul - special spare
- Ny domkraft
- Bredare sidolister
- Sidomarkeringsljus fram
- Förvaringsfack

VOLVO 240/260-SERIERN

Detta ger GL utöver DL-standard:

- Andra motorer - B23A (112 hk DIN) och D24 (82 hk DIN/diesel)
- Manuell växellåda med överväxel - M46
- 5 1/2" plåtfälg (245 DL har dock redan 5 1/2")
- Fälg-ring, navkapsel och krommuttrar
- Lättmetallfälg som option
- Ventilerade bromsskivor (ej diesel)
- Servostyrning som option (standard med diesel)
- Spoiler (ej diesel) svart, färganpassad med metalliclack
- Metallclack som option
- Blank dropplist
- Blank, smal täcklist över stötfångaren
- Vidvinkelbackspegel förarsidan
- Sollucka som option (ej 245)
- Plyschklädsel som option
- Färgat glas
- Centrallås som option
- Luftkonditionering som option
- Elmanövrerade fönsterhissar som option

- Elmanövrerade yttre backspeglar som option
- Nivåreglering som option

Detta ger GLT och Turbo utöver GL-standard:

GLT

- Andra motorer - B23E (136 hk DIN) och B28E, 6-cylindrig (155 hk DIN)
- 5 1/2" lättmetallfälg, 20-ekrad
- 6" lättmetallfälg, 5-ekrad, som option
- 185/70 HR 14-däck (185 HR 14 för 245)
- 195/60 HR 15-däck som option med 5-ekrad lättmetallfälg
- Gastrycksdämpare fram och bak (245 GLT fram, samt B28E bak)
- Servostyrning standard med B28E-motor och vid 195/60-däck, annars som option
- Vinröd metallic som extrafärg (option)
- Svart dropplist med bred utbyggnad
- Svart list och bred dekortejp under sidofönsterna
- Svart inramning av vindruta och bakfönster
- Bred sidolist med smal, svart dekorlinje
- Svart, smal täcklist över stötfångaren
- Sollucka som option (standard med B28E-motorn) dock ej 245
- Plyschklädsel som option
- Nackskyddskuddar fram
- Varvräknare
- Växelspaksdamask i läder
- GLT-emblem ratt
- GLT-emblem grill
- Hastighetsmätare 200 km/tim
- Krängningshämmare fram 21 mm

Turbo

- Annan motor - B21ET (155 hk DIN)

- Förstärkt växellåda - M46 med överväxel
- 6" lättmetallfälg, 5-ekrad
- 195/60 HR 15-däck
- Gastrycksdämpare fram och bak
- Servostyrning
- Enbart silver och vinröd metallic samt solid svart mot särskild beställning
- Svart dropplist med bred utbyggnad
- Svart list och bred dekortejp under sidofönsterna
- Svart inramning av vindruta och bakfönster
- Bred sidolist med smal, svart dekorlinje
- Svart, smal täcklist över stötfångaren
- Sollucka
- Plyschklädsel, silver
- Nackskyddskuddar fram och bak
- Varvräknare
- Växelspaksdamask i läder
- Turbo-emblem 262 C-ratt
- Turbo-emblem grill
- Hastighetsmätare 220 km/tim
- Krängningshämmare fram 23 mm
- Turbo-instrument
- Digitalklocka
- Extra skålade framstolar
- Svart innertak

Skillnader 264 GLE jämfört med GLT, 6-cyl:

- Luftkonditionering
- Elmanövrerade yttre backspeglar
- Elmanövrerade fönsterhissar
- Centrallås
- Bred dropplist i svart och krom
- Bred list i svart och krom under sidofönsterna
- Blank inramning av vindruta och bakfönster
- Ingen dekorlinje över sidolisten
- Nackskyddskuddar fram och bak
- Plyschklädsel

- 25-ekrade lättmetallfälgar
- Metallclack standard

Vad har hänt på 3 år? 1981 års Volvo 244 GL mot DL 1978:

- Nya motorer - B23A (112 hk DIN) och D24 (82 hk DIN/diesel)
- Manuell växellåda med överväxel - M46, tryckknappsmanövrerad
- Ny front med rektangulära strålkastare
- Nytt bakparti
- Nya, smärkrare stötfångare
- Nytt chassi med kraftigare stötdämpare och krängningshämmare
- Spoiler (ej diesel)
- 5 1/2" fälg med förkromad fälg-ring, navkapsel och kromade muttrar
- Ventilerade bromsskivor fram (ej diesel)
- Termostatreglerad fläkt
- Vidvinkelbackspegel på förarsidan
- Inifrån justerbara yttre backspeglar
- Färgat glas
- Separata torkarmotorer
- Gemensam tank för vindruta- och bakrutespolare (245)
- Nytt arrangemang av täcklister
- Nya emblem
- Ny instrumentpanel
- Ny ratt
- Färganpassad interiör
- Instegsbelysning även för bakdörrar
- Lucka i ryggstöd för lång last
- Varningssummer för startnyckel/ljus
- Nytt lättare reservdäck - special spare
- Nya optionmöjligheter - tex lättmetallfälgar, plyschklädsel, centrallås, elmanövrerade fönsterhissar, elmanövrerade yttre backspeglar, luftkonditionering, nivåreglering.

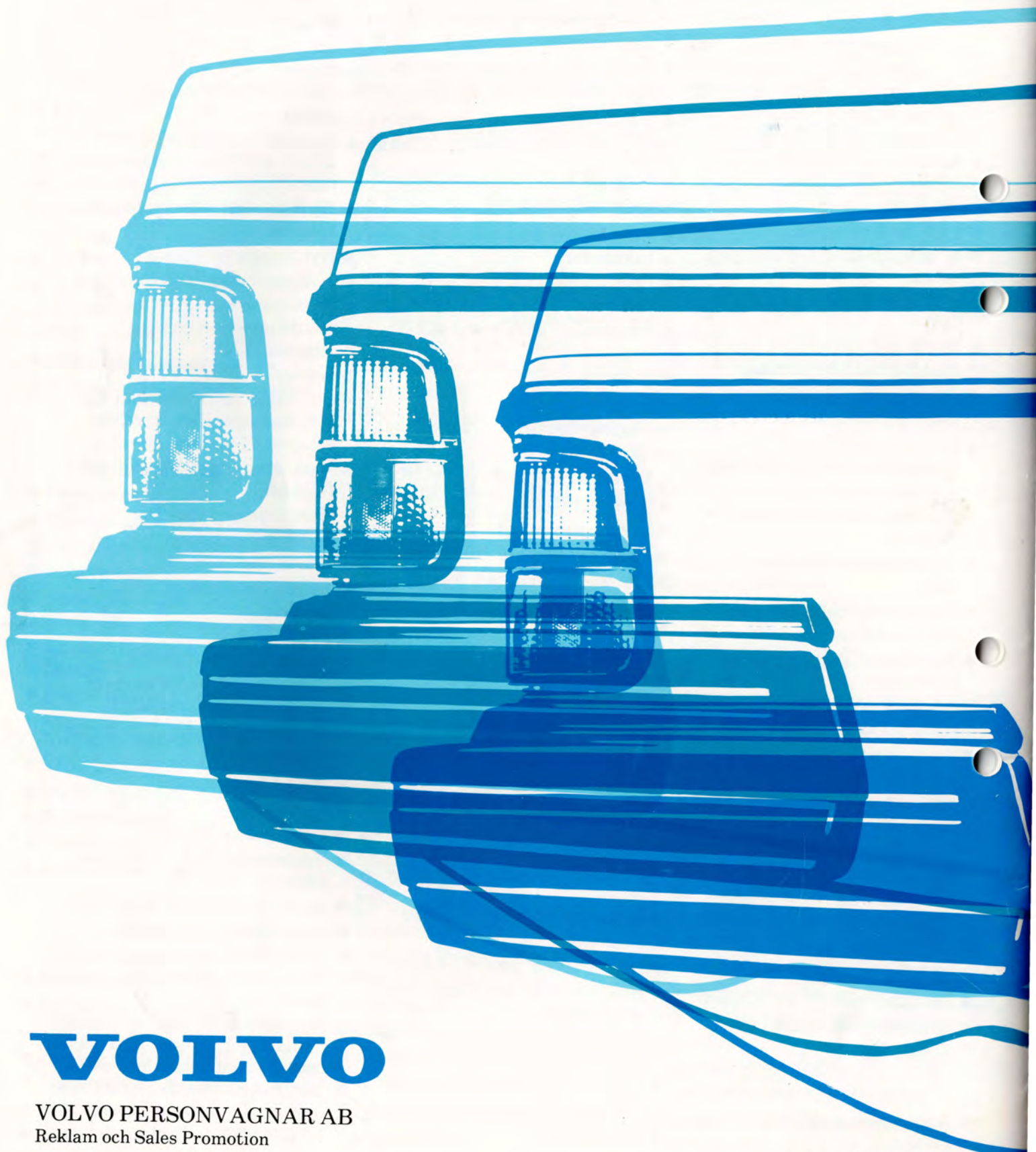

VOLVO

VOLVO PERSONVAGNAR AB
Reklam och Sales Promotion

ASP/PV 8751-81, VB/PV 49-81
Svensk version

C-G Weman/Studio GLR Offason ab Oxie 1980