

VOLVO

260
SERIEN

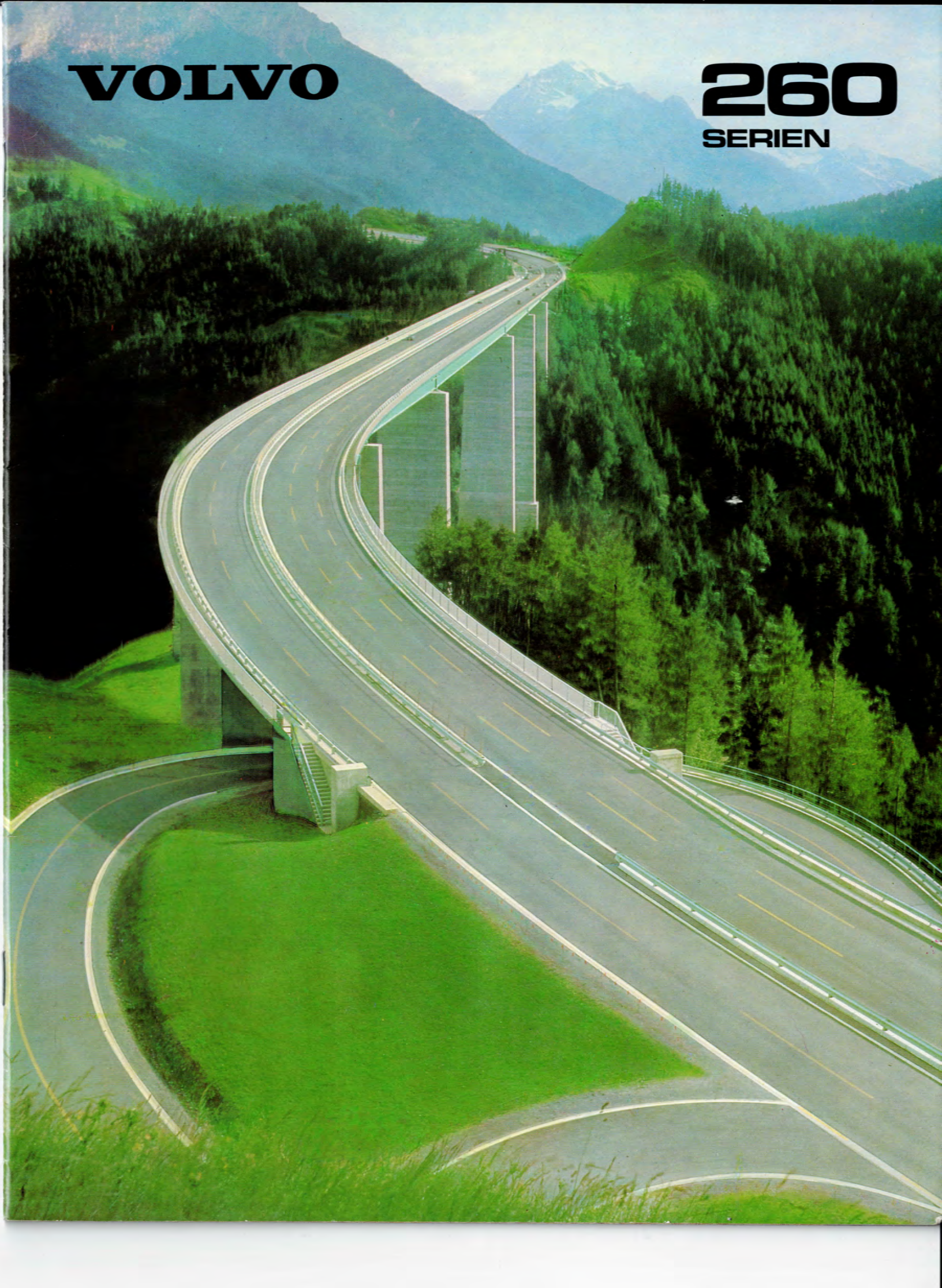

Våra mest exklusiva bilar

Över hela världen är Volvos bilar berömda för sin säkerhet, pålitlighet, sin komfort och sitt prisvärde. Egenskaper som tillsammans med vår pionjärinsats på den Dynamiska Säkerhetens område gör Volvo till det perfekta valet för den verkligt krävande bilisten.

Och Volvo 264/262 är något alldeles extra. Här finns allt man kan önska sig av komfort, elegans och – prestanda. Elegant inredning, exklusiva material, genomtänkt finess i varje liten detalj... för den som redan provkört en Volvo 264 GLE eller 262 Coupé behövs ingen närmare förklaring.

På de följande sidorna kan du läsa mera om Volvos mest framträdande egenskaper. Bilderna och listan över utrustning längst bak i broschyren talar sitt tydliga språk – Volvo 264 GLE och 262 Coupé är de mest exklusiva Volvo-bilarna du kan välja.

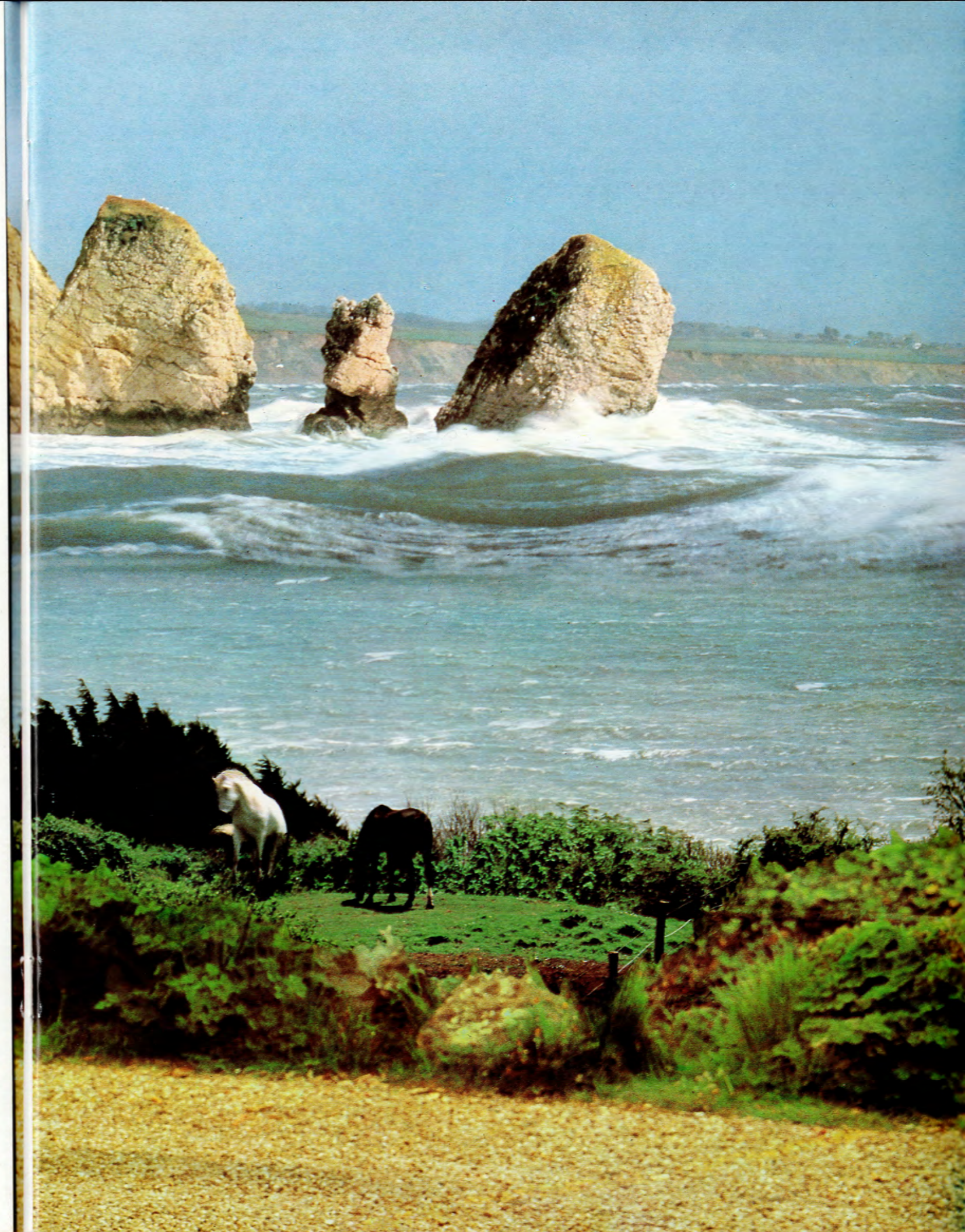



En seger för den goda smaken

Ser du enbart till bilarnas rena, smakfulla linjer utan prålig lyx är det inte mycket som skvallrar om vilka exklusiva vagnar du har framför dig. Möjligen då den karakteristiska gril-len som bara finns på 260-modellerna. Lär du känna bilen lite närmare upptäcker du snart mycket mera.

Titta under huven, t.ex. Såväl 264 GLE som 262 Coupé är utrustade med Volvos kraftfulla och tystgående V6-motor med kontinuerlig bränsle-

insprutning och transistoriserat tändsystem. Effekt 141 hk DIN.

Du ska också finna att en rad exklusiva detaljer tillhör standardutrustningen – servostyrning, spoiler fram, stereo-högtalare fram, soltak (264), elektriskt manövrerade fönsterhissar och backspeglar, lättmetallfälgar ... för att nu nämna några exempel.

Bland nyheterna på 1980 års modeller märks t.ex. möjligheten att låsa alla dörrar med en knapp och den fullständigt genomförda koordinationen av färger på klädsel och inredningsdetaljer.

Du väljer mellan 260-seriens 4-dörrarsversion – 264 GLE – eller vår allra mest exklusiva modell – Volvo 262 Coupé. Den senare med standardutrustning som luftkonditionering, elektriskt manövrerad radioantenn, konstantfarthållare, reglerbara läslampor bak och elektriskt uppvärmd passagerarstol.





Sober, genomtänkt inredning. I varje liten detalj.

Bakom ratten i din Volvo kommer du att få uppleva en osedvanligt bekväm och välplanerad förarmiljö. Som hjälper dig att alltid ha hela din uppmärksamhet riktad på trafiken.

Runt-om-sikten t.ex. är någonting alldeles extra. Nära nog 90%. Instrumentpanelen är mycket välplanerad. Varningssignaler finns t.ex. för bromskretsfel, handbroms, laddning, oljetryck, varningsljus, choke, bakruteuppvärmning och helljus. Du har dessutom den unika glödtrådvakten som varnar om halv-, back-, varsel- eller bromsljus skulle slockna.

På instrumentpanelen finns också hastighetsmätare (med trippmätare), varvräknare, quartzur, bränsle- och temperaturmätare. Ljusstyrkan på instrumentbrädan varieras med en reostat. Reglagen för vindrutetorkare och -spolare samt helljuset är placerade på rattstängan.

Handskfacket är belyst och utrustat med make-up spegel. Värme och ventilation reglerar du bekvämt från mittkonsolen – där du också hittar cigarrättändare och askkopp.

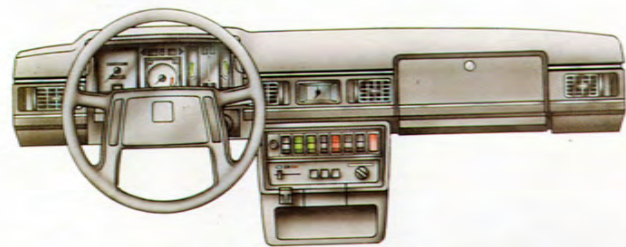

För att öka tryggheten och komforten har vi också installerat bältespåminnare och en varningssignal som ljuder om du skulle råka lämna bilen med strålkastarna på. Eller med nyckeln i tändningslåset.

Ett snabbt ögonkast på Volvos genomtänkta instrumentpanel och du har all information du behöver.

De reglage du oftast använder sitter på rattstängan precis under ratten. Så att du når dem med fingrarna utan att behöva släppa ratten.







VOLVO

264

Volvo introducerar Dynamisk Säkerhet.

Detta är Dynamisk Säkerhet.

Det viktigaste när det gäller säkerhet är naturligtvis att du inte hamnar i en olycka överhuvud taget. Därför satsar vi mycket stora resurser och hela Volvos unika erfarenhet av säkerhetsforskning på körsäkerhet.

Detta är grundtanken bakom Volvos Dynamiska Säkerhet: kör du t.ex. rakt fram, med jämn hastighet, så utför du vetenskapligt sett en *statisk manöver*, och då är alla bilar säkra. Men ändrar du färdssätt genom att bromsa, gasa eller styra, då gör du en *dynamisk manöver*.

Sker den manövern under lite ovana förhållanden – en snabb inbromsning i en kurva t.ex. – måste du kunna lita på att bilen uppför sig som du vant dig vid från normal körning. Vi människor överför alltid vårt normala sätt att reagera på en ovan situation.

Det här är inte så självklart som det kan verka. Många bilar idag kan komma med mycket obehagliga överraskningar i ovana situationer; överraskande tendenser till över- eller understyrning vid hård kurvtagning t.ex. Eller farlig låsning av bakhjulen när du måste stå på bromsen. Med en oväntad sladd som resultat.

En Volvo reagerar som du är van vid, vare sig du kör statiskt eller dynamiskt. Dynamisk Säkerhet betyder helt enkelt att bilen är laddad med goda köregenskaper. Som står sig även i ovana eller överraskande situationer. Det är det som gör en Volvo så säker, och därmed så rolig att köra.

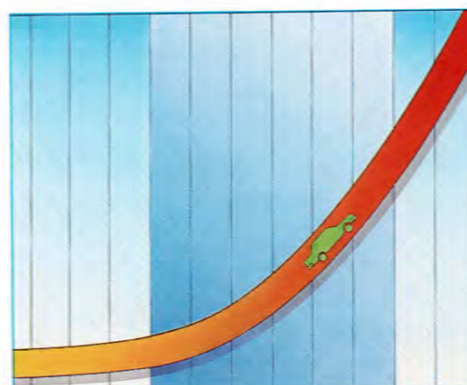

Acceleration.

Visst finns det bilar som sticker iväg snabbare än en Volvo när trafikljuset slår om till grönt. Men vem har egentligen nytta av den sortens prestanda? En Volvo är byggd för snabb acceleration när du verkligen behöver det, t.ex. vid omkörningar.

Motorn ger alltså sitt absolut bästa i de fartregister där man normalt färdas. Dvs. 40–100 km/tim.

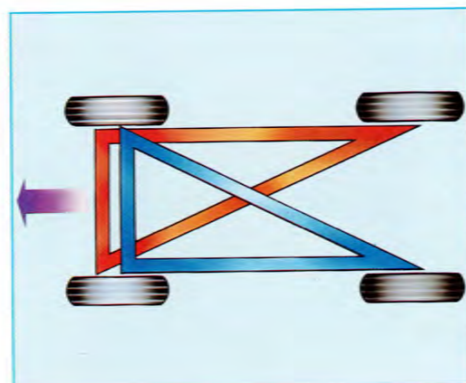

Inbromsning.

Det är viktigt att bilen behåller goda bromsegenskaper också under extrema förhållanden. Volvos triangeldelade tvåkrets bromssystem ger både 80% bromsverkan och kursstabil inbromsning även om en



bromskrets skulle råka ur funktion. Den unika stegkolven ser till att man inte nämnvärt behöver öka pedaltrycket i en sådan situation. Det måste man i de flesta andra bilar, vilket kan skapa en panikkänsla – "bromsen tar inte".

Ett helt unikt biltänkande.

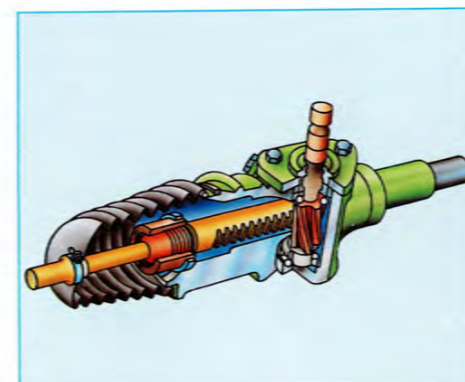

Styrning.

I Volvos exakta och lättmanövrerade kuggstängsstyrning är reaktionstiden mellan ratt rörelse och hjulrörelse avvägd så att bilen svarar precis så snabbt som en normalbilist har möjlighet att klara av.

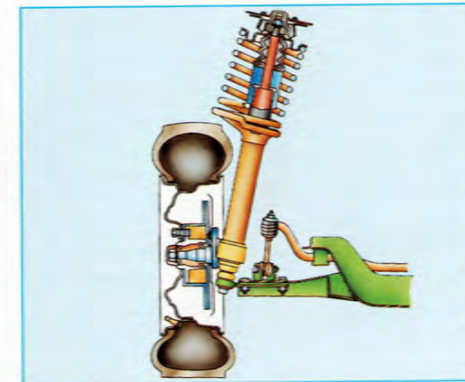

Väghållning.

En välbalanserad bil har en något tyngre fram- än bakvagn. Det ger goda köregenskaper också vid hård kurvtagning.

Volvos framvagnsupphängning med kraftiga fjäderben i kombination med gastrycksstötdämpare bak ger en mjuk och behaglig gång.

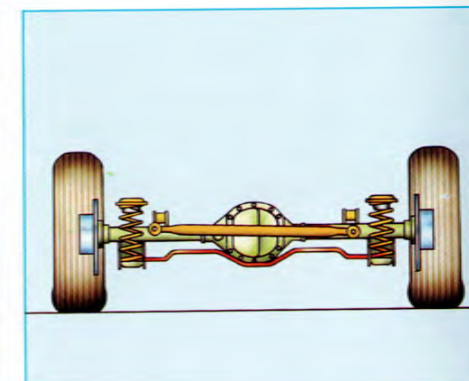

Bak har Volvo 260-serien en s.k. stel, dvs. odelad, bakaxel som i kombination med bl.a. kraftiga krängningshämmare ger hjulen en konstant vinkel mot vägbanan. Hjulens maximala anliggningsyta behålls också under mycket häftiga manövrer.





Prisbelönt krocksäkerhet

Volvos Dynamiska Säkerhet hjälper dig att köra så att du undviker olyckor. Men du är ju trots allt inte ensam på vägen. Olyckan kan vara framme, även om du inte kan hjälpa det. Då är det tryggt att veta att du åker i en bil som troligen är säkrare än något annat märke.

Mycket av det som Volvo har infört som standard har så småningom blivit lag i många länder. Och gett Volvo en lång rad internationella säkerhetsutmärkelser – trepunktsbälten, laminerad vindruta, nackskydd... Många andra bilmärken har också tagit efter deformationszonerna fram och bak, men sidokrockskyddet är fortfarande närmast unikt för Volvo.

Faktum är att redan 1973 visade en undersökning att Volvo-förare var inblandade i 61% färre dödliga olyckor än vad som statistiskt borde varit fallet. Räknet efter hur många Volvo-bilar som rullar på våra vägar. På Volvo 264/262 har sedan skaderisken ytterligare väsentligt reducerats jämfört med den mycket säkra 164-serien.



Deformationszoner fram och bak tar upp kraften vid en kollision. Runt passagerarutrymmet sitter Volvos berömda säkerhetsbur av kraftiga stalprofiler. Dörrarna har extra starka stalrör som skydd vid en sidokrock.

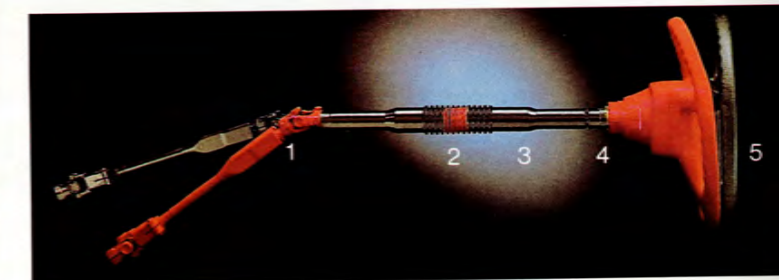

Vid en kollision ger Volvos ratt 5-dubbel säkerhet:
1) Nedre rattaxeln viks. 2) Rattstangen pressas ihop. 3) Rattröret glider framåt-nedåt. 4) Rattfästet viker sig. 5) Den madrasserade ytan över rattcentrum ger ytterligare skydd.

Lita på Volvo. I alla väder.

En Volvo är byggd för att klara stora påfrestningar. Bakom pålitligheten ligger t.ex. en väl utprovad konstruktion, noggrant utvalda komponenter och material, avancerade produktionsmetoder och en minutiös kvalitetskontroll.

Dessutom spelar naturligtvis Volvos effektiva servicerutiner en viktig roll för problemfri körning.

De flesta komponenter som ingår i Volvo 260-serien har utprovats i årtal. Men vissa förändringar sker naturligtvis varje år. Och varje ny eller nykonstruerad komponent genomgår då ett ytterst omfattande testprogram.

En av de viktigaste kvalitetskontrollerna är det specifikationsystem som används av Volvo. Innan en ny komponent, ett system av komponenter eller en hel bil konstrueras får varje liten detalj sina särskilda specifikationer.

Volvo är också känt för sina stränga kvalitetskrav på alla underleverantörer. Och att kraven alltid följs kontrolleras regelbundet.

Avancerade kontrollmetoder måste också till i produktionen för att vi ska vara säkra på att varje Volvo blir den kvalitetsvagn man har rätt att vänta sig.

En långt driven automatisering garanterar att kvaliteten i produktionen hålls konstant. 97% av all svetsning t.ex. utförs av svetsmaskiner och över 50 svetsrobotar.

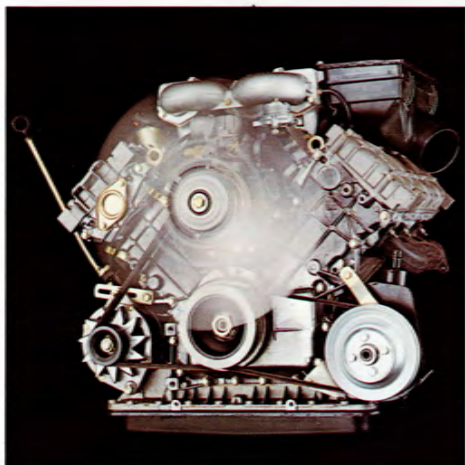

Den kraftfulla 2,7 liters V6-motorn garanterar snabba, säkra omkörningar. Motorblock och cylinderhuvud är helt i aluminium. Transistoriserat, brytarlöst tändsystem ger en jämnare och mer ekonomisk förbränning av bränslet.



Välj mellan Volvos bekväma automatlåda, eller den distinkta 4-växlade manuella växellådan med kopplingsfri överväxel, som ger 10% lägre bränsleförbrukning och lägre ljudnivå.



Bromsröret är tillverkade av en rostbeständig legering av koppar, nickel, järn och mangan. En säkerhetsdetalj som Volvo är praktiskt taget ensam om.



Få bilar är som en Volvo värd sina pengar

Maken till Volvos omfattande rostskyddsbehandling får du leta efter. Efter en lackeringsprocess i fem steg ser vi till att alla utsatta ställen på bilen – t.o.m. inne i rör och håligheter – får en dos av ett mycket effektivt rostskyddsmedel.

Dörrtrösklarna genomluftas av fartvinden, och de mest utsatta karosdelarna hos en Volvo är varmgalvaniserade med dubbelsidiga zinklager.

Kort sagt, ingen möda lämnas obesparad för att garantera dig en bil med lång livslängd och få vardagsbekymmer. Svensk Bilprovnings statistik (från oktober 1978) visar också att Volvo har den längsta sannolika livslängden av alla bilmärken – 17,5 år. Det är två år mer än närmaste konkurrent (som är Mercedes) och ca 3,5 år mer än genomsnittsbilen.



Första steget i antirostbehandlingen är ett dopp i ett elektrokemiskt bad.



Genomluftning av fartvinden håller Volvos dörrtrösklar torra och fria från rost.

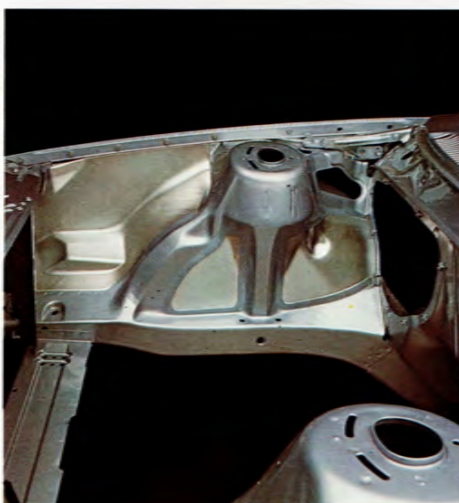

Det mycket effektivt rostskyddande dubbelsidiga zinklagret på en Volvo är 3-4 ggr tjockare än på de flesta konkurrenter.



De främre hjulhusen har separata innerskärmar av polypropen som skydd mot stensprut.



Avgassystemet är tillverkat av rostbeständig, aluminiserad plåt på utsatta ställen.



| Teknisk information | 262 Coupé | 264 GLE |
|--|--|--|
| Motor | | |
| Motorbeteckning | B 27E | B 27E |
| Motortyp | V6 | V6 |
| Cylindervolym (cm ³) | 2664 | 2664 |
| Cylinderdiameter/Slaglängd (mm) | 88/73 | 88/73 |
| Max effekt kW DIN vid v/s (hk DIN v/min) | 104/95 (141/5700) | 104/95 (141/5700) |
| Max vridmoment Nm DIN vid v/s (kpm DIN v/min) | 216/50 (22,0/3000) | 216/50 (22,0/3000) |
| Kompression/Oktantal | 9,5:1/97 | 9,5:1/97 |
| Bränslesystem | Insprutning enl. CI-systemet | Insprutning enl. CI-systemet |
| Motorblock och cylinderhuvud | Lättmetall | Lättmetall |
| Ventilsystem | Överliggande kamaxlar. Vipparmar | Överliggande kamaxlar. Vipparmar |
| Transmission | | |
| Manuell växellåda | - | 4-växlad, med överväxel |
| Automatisk växellåda | 3-steps. Momentomvandlare, 6 belysta väljarlägen | 3-steps. Momentomvandlare, 6 belysta väljarlägen |
| Kylsystem | | |
| Frostskyddat och slutet. Volym (liter) | 10,9 | 10,9 |
| Elsystem | | |
| Batteri | 12 V/70 Ah | 12 V/70 Ah |
| Generator | 70 A | 70 A |
| Tändsystem | Brytarlöst. Transistoriserat | Brytarlöst. Transistoriserat |
| Bränsletank | | |
| Säkerhetsplacerad vid bakaxeln. Volym (liter) | 60 | 60 |
| Styrinrättning | | |
| Kuggstångsstyrning. Delad rattstång av säkerhetstyp. Utväxling | 17,2:1. Servo | 17,2:1. Servo |
| Antal rattslag mellan fulla hjulutslag | 3,5 | 3,5 |
| Vänddiameter (m) | 9,8 | 9,8 |
| Hjul | | |
| Stålraddäck | 185/70 HR 14 | 185/70 HR 14 |
| Fälg | 5,5 J-14". Aluminium | 5,5 J-14". Aluminium |
| Stötdämpare | | |
| Fram/bak | Standard/gastryck | Standard/gastryck |

Bränsledeklaration enligt Konsumentverkets riktlinjer.

| Modell | Motoreffekt | Växellåda | Stadskörning l/mil | Landsvägskörning l/mil | Blandad körning l/mil | Rek. oktantal |
|---------------|-------------|-----------------------|--------------------|------------------------|-----------------------|---------------|
| Volvo 264 GLE | 141 hk DIN | manuell med överväxel | 1,50 | 0,90 | 1,25 | 97 |
| Volvo 264 GLE | 141 hk DIN | automat | 1,50 | 1,05 | 1,30 | 97 |
| Volvo 262 C | 141 hk DIN | automat | 1,50 | 1,05 | 1,30 | 97 |

Garantier.

Alla nya Volvo personbilar av 1980 års modell levereras med 3-årig vagnskadegaranti, den välkända PV-garantin. Självrisken är 1000:- + moms.

Dessutom tillkommer Volvos Maskinskadegaranti som gäller i 3 år från leveransdagen eller inom en körsträcka av 6000 mil. Maskinskadegarantin gäller för skador på detaljer (enligt garantivillkorens specifikation) i motor, växellåda, kardanaxel och bakaxel, som uppkommit genom plötslig oförutsedd händelse. Undantagna är skador, som uppkommit genom brand, stöld eller vagnskada. Maskinskadegarantin gäller enbart för skador som ej omfattas av PV-garantin eller Nybilsgarantin. Garantin ersätter de kostnader för reparation, som överstiger självrisken, 600:- + moms.

För bilar i taxitrafik gäller andra garantivillkor.

Vikter.

Volvo 262 C:
Tjänstevikt ca 1480 kg.
Totalvikt 1900 kg.

Volvo 264 GLE:
Tjänstevikt ca 1460 kg.
Totalvikt 1900 kg.

Fabriken förbehåller sig rätt till ändring av konstruktion och utrustning utan föregående meddelande.

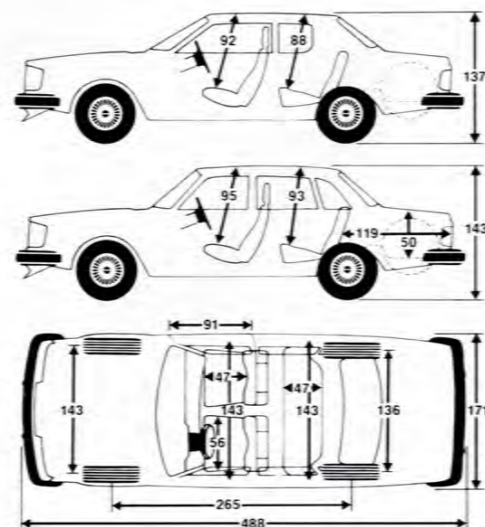

| Standardutrustning | 264 GLE | 262 Coupé |
|--|---------|-----------|
| Eluppvärmd förarstol | ● | ● |
| Justerbart svankstöd/fram | ● | ● |
| Inställbar sitthöjd/förarstol | ● | ● |
| Nackskydd/fram | ● | ● |
| Nackskydd/bak | ● | - |
| Nackskyddskudde | ● | - |
| Dörrfack | ● | ● |
| Bältespåminnare | ● | ● |
| Klocka med kvartselektronik | ● | ● |
| Armstöd/bak | ● | ● |
| Eluppvärmd bakruta | ● | ● |
| Färgat glas runt om | ● | ● |
| Intervalltorkare | ● | ● |
| Strålkastarspolare och -torkare | ● | ● |
| Automatiskt varselljus | ● | ● |
| Glödtrådsvakt | ● | ● |
| Triangeldelet 2-krets bromssystem | ● | ● |
| Varningslampa för bromskrets bortfall | ● | ● |
| Varningssummer för ljus- och tändningsnyckel | ● | ● |
| Motor- och bagagerumsbelysning | ● | ● |
| Låsbart handskfack med make-up spegel | ● | ● |
| Handskfacksbelysning | ● | ● |
| Barnsäkra dörrlås/bak | ● | - |
| Servostyrning | ● | ● |
| Servoassisterade skivbromsar runt om | ● | ● |
| Ventilerade bromsskivor/fram | ● | ● |
| Sollucka | ● | - |
| Metallic lack | ● | ● |
| Plyschklädsel | ● | - |
| Skinnklädsel | - | ● |
| Manuell växellåda med överväxel | ● | - |
| Automatväxellåda | ○ | ● |
| Varvräknare | ● | ● |
| Spoiler | ● | ● |
| Elektriska fönsterhissar | ● | ● |
| Elektriskt justerbara backspeglar | ● | ● |
| Luftkonditionering | ○ | ● |
| Solgardin/bakruta | ● | - |
| Stereohögtalare/fram dörrar | ● | ● |
| Förberedd radiomontering | ● | ● |
| Centrallås | ● | ● |
| Lättmetallfälgar | ● | ● |
| Eluppvärmd passagerarstol | ○ | ● |
| Konstantfarthållare | ○ | ● |
| Spotlight/baksäte | - | ● |
| Eldriven antenn | ○ | ● |

● Standardutrustning ○ Extrautrustning

VOLVO

