

VOLVO

240
GLT
Turbo





Volvo GLT och Turbo- bilarna Du måste provköra.

Du som föredrar det sportiga och snabba eller det bekväma och lite lyxiga ska välja din Volvo i GLT-serien.

Volvo GLT får du med en sportig och vass 4-cylindrig motor på 136 hk och manuell växellåda med elektrisk överväxel. Både som Sedan och Kombi. Succén Volvo Turbo vänder sig till dig som vill ha det yttersta. Stark, snabb, säker.

Men du måste provköra för att avgöra vilken som passar dig bäst.



Acceleration och styrka när det verkligen behövs.

Volvo Turbo-motorn ger många fördelar. Tack vare Turbo-aggregatet blir förbränningen i motorn fullständigare. Det innebär minskad bensinförbrukning, renare avgaser och lägre ljudnivå. Men inte nog med det, du får en bil på 155 hk DIN med utomordentliga accelerationsresur-

ser. Nästan lika snabb är GLT med B 23E-motorn på 136 hk DIN. Manuell växellåda med överväxel är standard. Alla GLT har speciella krängningshämmare och gasstötdämpare. Lättmetallfälgar, spoiler och den svarta dekoren runt om ger dem ett verkligt sportigt utseende.

1. Turboaggregatet ger motorn extra lufttillförsel med effektivare förbränning och bättre prestanda som följer.

2. Framhjulsupphängning av fjäderbens-typ ger mjuk och behaglig gång.

3. GLT och Turbo-varianterna är försedda med gastrycksstötdämpare som ger jämnare gång vid snabb körning på dåliga vägar.

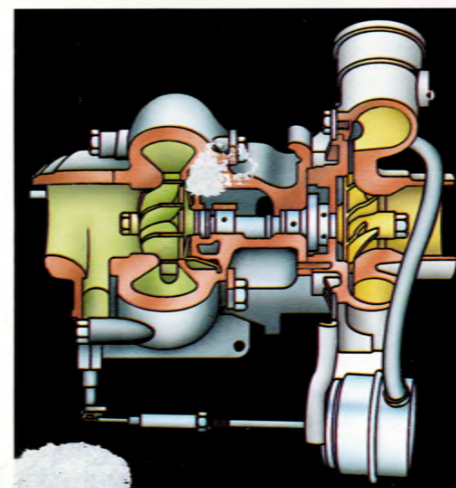

1.

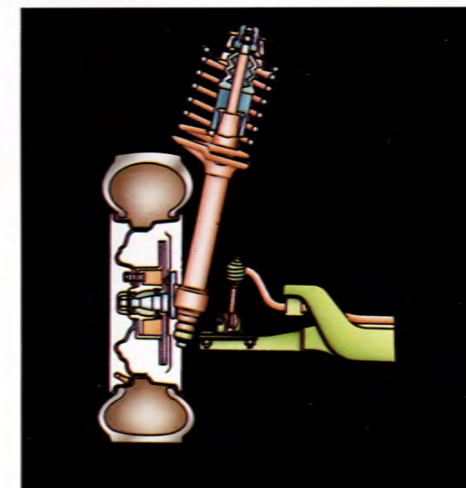

2.

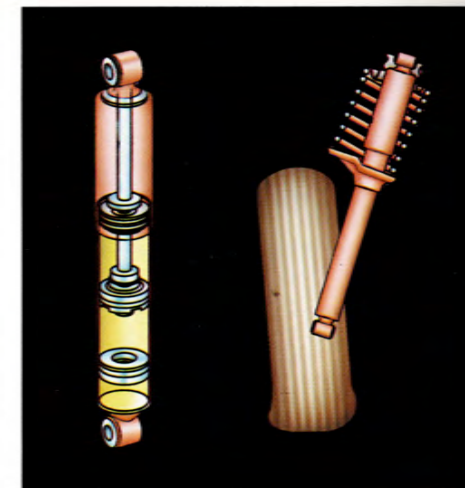

3.



God överblick ger säkrare körning.

I dagens täta trafik måste din förarplats vara konstruerad för maximal effektivitet och komfort – med en enda snabb blick måste du få alla nödvändiga upplysningar och dessutom skall givetvis alla reglage vara lätt tillgängliga.

På instrumentbrädan finner du en rad kontroll- och varningslampor. Under körningen övervakas många viktiga funktioner och du får klara

signaler om det sker något som du bör göras uppmärksam på. Bekvämt och säkert.

Instrumentbrädan på bilden är utrustad med vissa detaljer som kan erhållas som tillbehör.

1. De yttre backspeglarna kan du lätt reglera inifrån. Spegeln på förarsidan är dessutom av vidvinkeltyp – det innebär att den "döda" vinkeln reduceras till ett minimum.

2. Den manuella fyrväxlade lådan med elektrisk överväxel som automatiskt kopplas ur så fort du växlar ner. Överväxeln ger både lägre ljudnivå och minskad bränsleförbrukning.

3. I Turbo-varianten finns en speciell mätare för kontinuerlig kontroll av laddningstrycket. Dessutom särskild varningslampa på instrumentbrädan som visar om turboladdningen är för hög.

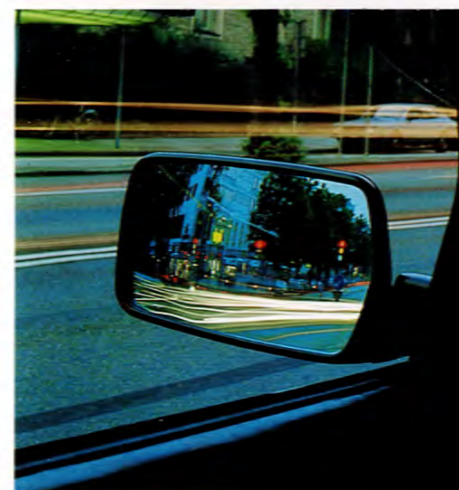

1.



2.



3.



Ribbad plysch kan erhållas mot prisetillägg.

Storbilskomfort och sportvagnsprestanda.

Som standard i Volvo GLT och Turbo får du trikåplysch med färganpassade inläggningar i dörrpanelerna. Som alternativ kan du beställa en elegant ribbad plysch. Nackskydd med kud-dar fram är standard. Turbo har dessutom en speciellt utformad ratt och servostyrning.

Som förare sitter du bekvämt i den unika Volvo-stolen med alla dess inställningsmöjligheter. T. ex. det justerbara svankstödet som gör att påfrestningarna inte blir så stora där ryggen är känsligast. Dessutom är stolen eluppvärmd i sits och rygg. Värmen slås automatiskt på när det

blir kallare än +14°. Extra skönt under bistra vinterdagar. Även i baksätet sitter man bekvämt under långturen. Det är utformat för bästa möjliga åkkomfort med t. ex. gott om plats för benen, heltäckande textilmatta och vilsamt mittarmstöd.



Den berömda Volvo-stolen kan steglöst ställas in till fullt nedfällt läge. Förarstolen är dessutom försedd med termostatreglerad elektrisk uppvärmning.



Praktisk för familjen – GLT Kombi.

GLT Kombi har samma prestanda och komfort som motsvarande Sedan-modeller.

Dessutom erbjuder de ett verkligt rejält bagageutrymme på 1,2 kubikmeter och samtidigt god plats för 5 personer. Med nedfällt baksäte blir det plana lastutrymme hela 188 cm långt och volymen ökar till inte mindre än 2,15 kubikmeter.

Dessutom finns under golvet ett dolt extra lastutrymme på 59 dm³. Tack vare den stora bakluckan, som du lätt manövrerar med en hand, går i- och urlastning lätt och bekvämt.

1. Det dolda extra lastutrymme i golvet på 59 dm³ är lättåtkomligt och en utmärkt plats för värdefulla saker som du inte vill skylta med när bilen står parkerad.

2. Med baksätet nedfällt får du ett stort och plant lastutrymme, hela 188 cm långt, som är idealiskt om du t. ex. vill frakta möbler, fritidsutrustning eller växter till trädgården.





Körsäkerhet ger körglädje.

Du behöver inte köra särskilt snabbt eller utsätta dig för farliga trafiksituationer för att upptäcka hur lätt och exakt en Volvo reagerar. Hur snabbt och mjukt du får svar från styrinrättning, gaspedal och bromssystem och hur balanserat bilen uppför sig på vägen. Redan vid en provtur känner du tryggheten

och därmed också körglädjen – eller vad vi brukar sammanfatta i begreppet Volvos dynamiska säkerhet.

Volvos säkerhetsforskare har t. o. m. fått pris av det amerikanska trafik-säkerhetsverket (NHTSA) för de metoder man använder för att testa och mäta aktiv (dynamisk) säkerhet.

1. Volvo är byggd för snabb acceleration när det verkligen behövs – t. ex. vid omkörningar i fartregistret 70 – 110 km/tim. I den exakta kuggstångsstyrningen är reaktionstiden mellan ratt Rörelse och hjulrörelse avvägd så att bilen svarar precis så snabbt som du förväntar dig.

2. Vaghållningen är idealisk tack vare god viktfordelning, framvagnsupphängning av fjäderbenstyp och odelad bakaxel med kraftiga krängningshämmare.

3. Pålitliga bromsar är A och O i en modern bil. Det exklusiva triangeldelade bromssystemet ger 80% bromsverkan även om en krets skulle falla bort. Tack vare den unika stegkolven går då inte bromspedalen i botten – du får bara lugnt en information om felet genom lampan som tänds på instrumentbrädan.

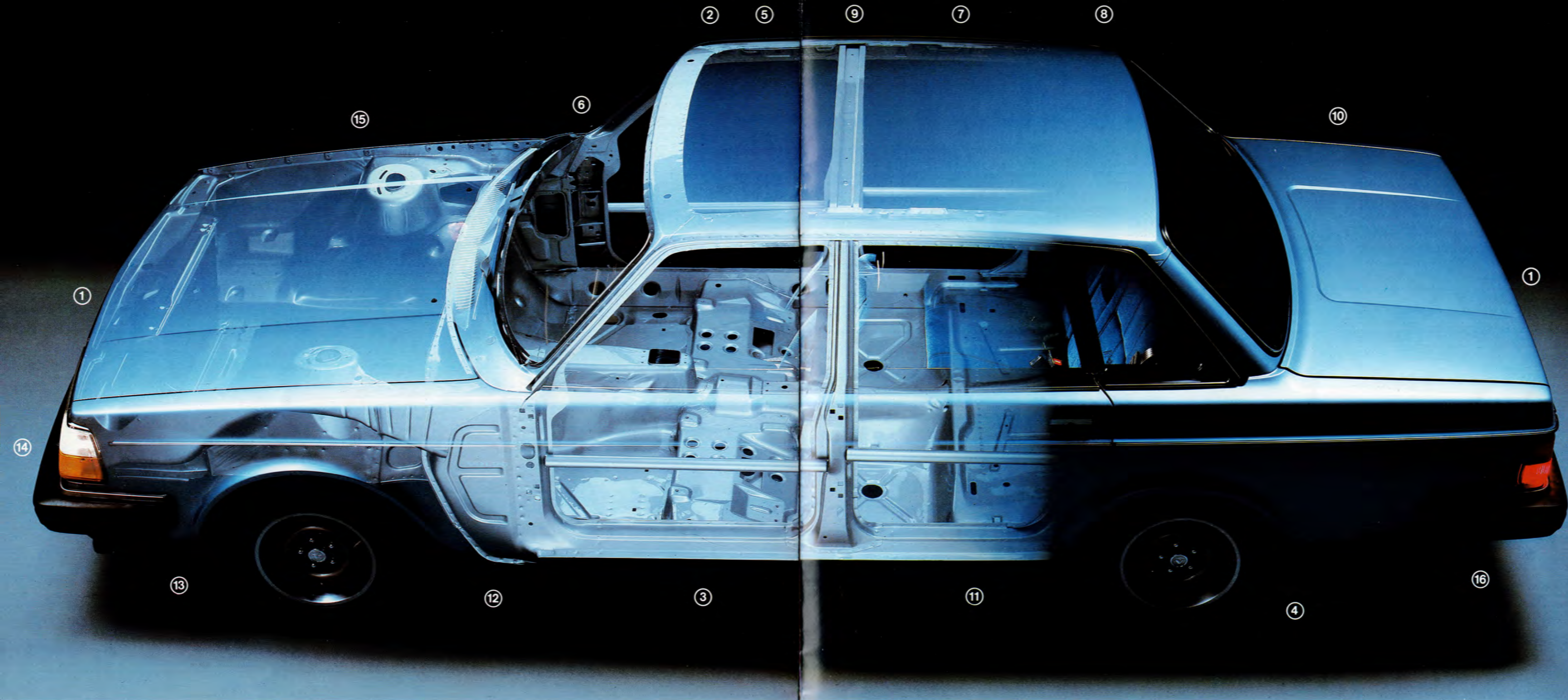

Måttstocken för säkerhet och kvalitet.

När man granskar en Volvo mer i detalj blir det knappast förvånande att andra biltillverkare ofta försökt efterlikna det Volvo blivit så uppskattad för. Vårt tänkande i säkerhetsfrågor t. ex. har i många fall bildat skola – det Volvo infört som standard har t. o. m. blivit lag i många länder. T. ex. trepunkts säkerhetsbälten, laminerad vindruta och nackskydd. Volvos säkerhetskaross är också något som många tagit efter.

Även om man sällan lyckats ta steget fullt ut. I tester, som t. ex. gjorts av USA:s motsvarighet till Trafiksäkerhetsverket, utsågs Volvo 240 till norm för fortsatt säkerhetsforskning. Samma kaross ingår i Volvo GLT/Turbo. Säkerhet har naturligtvis också med kvalitet att göra. En säker bil är helt enkelt byggd för att hålla. Vilket har mycket annat gott med sig – förutom säkerhet. En bil byggd med stränga kvalitets-

krav behåller sitt värde länge och är en glädje att äga även när den har några år på nacken. Många undersökningar bekräftar också att en Volvo håller längre än andra bilar. Enligt Svensk Bilprovningens statistik är Volvos s. k. medianlivslängd drygt 19 år. Det är drygt 2,5 år längre än närmaste konkurrent på listan – Mercedes Benz.

1. Deformationszoner fram och bak.

2. I en Volvo sitter du skyddad av en kraftig bur runt passagerarutrymmet.

3. Dörrsidornas kraftiga konstruktion ger gott skydd vid påkörning från sidan.

4. Bensintanken är placerad på tryggt avstånd från bakre stötfångaren och helt skild från passagerarutrymmet.

5. Volvos ratt är konstruerad för att minska risken att föraren skadas vid en krock.

6. Volvos laminerade säkerhetsruta är stark och säkert fastsatt.

7. Alla Volvo-modeller har naturligtvis Volvos patenterade trepunkts rullbälten både i fram- och baksätet. (Midjebälte i mitten bak.)

8. Varje detalj i inredningen är konstruerad med tanke på din säkerhet. Inga farliga vassa kanter, allt är rejält stoppat.

9. Volvos nackskydd är så effektiva att de överträffar alla gällande säkerhetsmarginaler.

10. Den noggranna ytbehandlingen av karossen bidrar till att en Volvo håller sig så fräsch år efter år.

11. Fartvinden håller dörrtrösklarna torra och skyddar mot fukt och rost.

12. Till skillnad mot många andra märken underredbehandlas alla Volvo-bilar redan vid fabriken.

13. Inre hjulhus av plast hindrar att smuts, fukt eller grus stänker upp i flyglarna och ger rosten grogrund.

14. För att karossen inte skall skadas vid småkrockar har Volvo kraftiga stötfångare.

15. Särskilt utsatta delar består av dubbelsidig varmgalvaniserad plåt med zinklager.

16. Utsatta delar på Volvos avgassystem är tillverkade av rostbeständig aluminiumplåt.

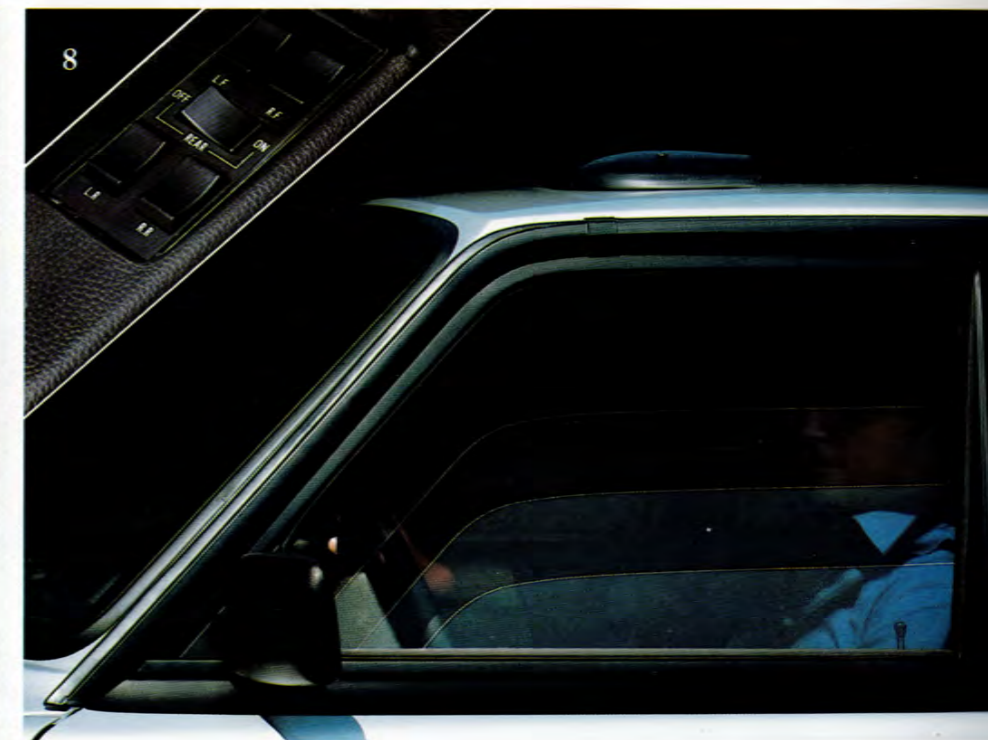

Sätt personlig stil på din Volvo.

Volvo GLT är redan från början välutrustad, men du har ändå stora möjligheter att sätta din personliga prägel på bilen – att genom extra utrustningsdetaljer av skilda slag ytterligare öka komfort och elegans. Utöver det som vi visar här står naturligtvis Volvos stora tillbehörsprogram till ditt förfogande. Det

finns en särskild broschyr med det kompletta urvalet – och för dig som har mindre barn, vill vi gärna betona Volvos utrustningar just för barnsäkerheten.

Här ser du några exempel på utrustningsdetaljer för din GLT/Turbo. Vilka väljer du?

1. Elektriskt manövrerade yttre backspeglar. Med hjälp av tryckknappar ställer du lätt och säkert in båda backspeglarna från förarsätet.

2. Servostyrning. Standard på Volvo Turbo. Till GLT kan du få den som extra utrustning. Ökar körkomforten ytterligare.

3. Centrallås. Med en enda nyckelvridning låser du eller låser upp samtliga dörrar. I Volvo GLT Kombi också bakluckan. Bekvämt och framför allt tryggt.

4. Plyschklädsel. Ett exklusivt, mycket behagligt och slitstarkt klädselmateriale.

5. Speciella lågprofildäck (195/60 HR 15) på tuffa 5-ekrade lättmetallfälgar (ej Kombi) och endast i kombination med servostyrning. Standard på Volvo Turbo.

6. Soltak. Den som en gång vant sig vid soltak vill inte gärna vara utan. Kan erhållas till samtliga Sedan-modeller.

7. Luftkonditionering. En mycket lättskött anläggning, som ger det rätta, behagliga inneklimatet både sommar och vinter.

8. Elektriskt manövrerade fönsterhissar. Bekvämt och enkel tryckknappsmanövrering av samtliga sidorutor.

Teknisk information

| | Volvo Turbo 4-cyl. Sedan | Volvo GLT 4-cyl. Sedan | Volvo GLT 4-cyl. Kombi |
|--|-----------------------------------|-----------------------------------|-----------------------------------|
| Motor | | | |
| Motorbeteckning | B 21 ET | B 23 E | B 23 E |
| Antal cylindrar | 4 | 4 | 4 |
| Cylindervolym (cm ³) | 2127 | 2316 | 2316 |
| Cylinderdiameter/ Slaglängd (mm) | 92/80 | 96/80 | 96/80 |
| Max effekt kW DIN vid v/s (hk DIN v/min) | 114/92 (155/5500) | 100/92 (136/5500) | 100/92 (136/5500) |
| Max vridmom. Nm DIN vid v/s (kpm DIN v/min) | 240/63 (24,5/3750) | 190/75 (19,4/4500) | 190/75 (19,4/4500) |
| Kompression | 7,5:1 | 10,0:1 | 10,0:1 |
| Bränslesystem | Insprutning enligt CI-systemet | Insprutning enligt CI-systemet | Insprutning enligt CI-systemet |
| Cylinderhuvud | Lättmetall | Lättmetall | Lättmetall |
| Ventilsystem | Överliggande kamaxel | Överliggande kamaxel | Överliggande kamaxel |
| Transmission | | | |
| Manuell växellåda | 4-växlad med överväxel | 4-växlad med överväxel | 4-växlad med överväxel |
| Kylsystem | | | |
| Frostskyddat och slutet Volym (liter) | 9,5 | 9,5 | 9,5 |
| Elsystem | | | |
| Batteri | 12 V/60 Ah | 12 V/60 Ah | 12 V/60 Ah |
| Växelströmgenerator | 55 A | 55 A | 55 A |
| Tändsystem | Brytarlöst Transistoriserat | Brytarlöst Transistoriserat | Brytarlöst Transistoriserat |
| Bränsletank | | | |
| Säkerhetsplac. vid bakaxeln Volym (liter) | 60 | 60 | 60 |

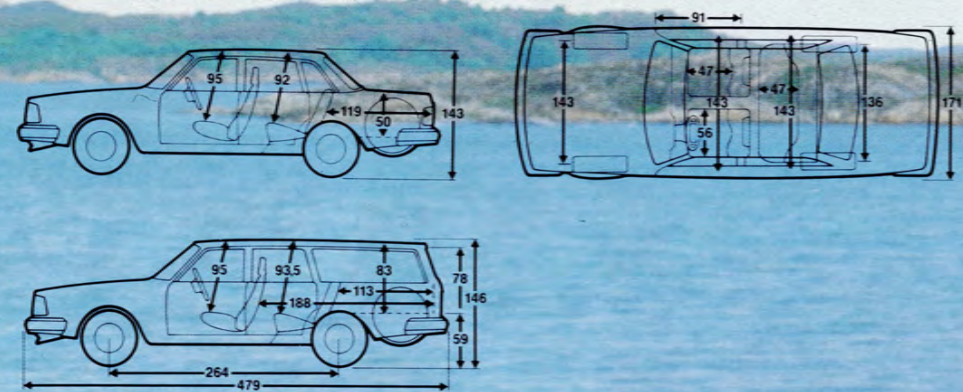

Lack- och klädselkombinationer

| Kod | Modell | Lack | Klädsel | Volvo GLT, Turbo | | | |
|------|--------|---------------------|---------|---------------------|------------|----------|-------|
| | | | | Trika plysch | Plysch* | Läder* | |
| | | | | Standard | Alternativ | | |
| 019* | | Svart | | Grå | | Grå | Beige |
| 096* | | Mörkblå | | Blå | | Blå | |
| 141* | | Vinröd | | Grå | | Grå | Svart |
| 142 | | Mörkgrön | | Beige | | | |
| 152 | | Gul | | Beige | | | |
| 172 | | Beige | | Brun | | | |
| 173 | | Röd | | Grå | | Grå | Svart |
| 189 | | Vit | | Blå | | Blå | Svart |
| 192 | | Ljusblå | | Blå | | | |
| 130 | | Silver metallic | | Blå | Grå | Blå** | Svart |
| 151 | | Svart metallic | | Grå | | Grå | Beige |
| 175 | | Röd metallic | | Grå | | Grå | Svart |
| 177 | | Silvergrå metallic | | Blå | | Blå | Svart |
| 178 | | Silvergrön metallic | | Beige | | Beige | Beige |
| 194 | | Blå metallic | | Beige | Blå | Beige*** | Beige |

* Mot särskild beställning, leveranstid och pristillägg.

** Även med Grå

*** Även med Blå

Bränsledeklaration enligt Konsumentverkets riktlinjer.

| Modell | Motoreffekt | Växellåda | Stadskörning l/mil | Landsvägskörning l/mil | Blandad körning l/mil | Rek. oktantal |
|-----------------|-------------|-------------------|--------------------|------------------------|-----------------------|---------------|
| Volvo Turbo | 155 hk DIN | Man. m. överväxel | 1.32 | 0.87 | 1.12 | 98 |
| Volvo GLT Sedan | 136 hk DIN | Man. m. överväxel | 1.25 | 0.78 | 1.04 | 96 |
| Volvo GLT Kombi | 136 hk DIN | Man. m. överväxel | 1.25 | 0.78 | 1.04 | 96 |

Teknisk information, forts.

| | Volvo Turbo 4-cyl. Sedan | Volvo GLT 4-cyl. Sedan | Volvo GLT 4-cyl. Kombi |
|--|-------------------------------|----------------------------------|----------------------------------|
| Styrinrättning | | | |
| Kuggstängsstyrning, delad rattstäng av säkerhetstyp. Utväxling | 17,3:1 Servo | 21,4:1 | 21,4:1 |
| Antal rattvarv | 3,5 | 4,3 | 4,3 |
| Vänddiameter | 9,8 m | 9,8 m | 9,8 m |
| Hjul | | | |
| Stålraddäck | 195/60 HR 15 | 185/70 HR 14 | 185 HR 14 |
| Fälg | 6 J-15", Aluminium 5-ekrad | 5,5 J-14", Aluminium 25-ekrad | 5,5 J-14", Aluminium 25-ekrad |
| Vikter | | | |
| Tjänstevikt | ca 1.410 kg | ca 1.400 kg | ca 1.420 kg |
| Totalvikt | 1.780 kg | 1.780 kg | 1.930 kg |
| Max släpvningsvikt | 1.500 kg | 1.500 kg | 1.500 kg |

Hjulupphängningen

fram är av fjäderbenstyp. Bakaxeln är stel och upphängd i långsgående gummilagrade bärande. Dessutom två momentstag och ett tvärstag. Gastrycksstötdämpare runt om på 4-cyl Sedan.

Bromssystemet

har två kretsar. Vardera kretsen verkar på båda framhjulen och ett av bakhjulen. Bromsrör i rostbeständig legerad koppar. Skivbromsar på alla hjulen. Ventilera de fram. Bromsservo. En reduceringsventil i vardera kretsen hindrar bakhjulen att låsa sig före framhjulen vid kraftig inbromsning. Huvudbromscylindern är utförd som stegkolv för att få normalt pedaltryck vid kretsfall. Parkeringsbromsen verkar på bakhjulen genom separata trumbromsar.

Instrumentbrädan

är madrasserad. Reglerbar instrumentbelysning. Sex-siffrig vägmätare samt tripp-, bränsle- och kylvätsketemperaturmätare. Varvräknare och klocka. Varningslampor för laddning, oljetryck, helljus, blinkers, parke-

ringsbroms och bromskretsfel. Kontrollampa för utbrända yttre glödlampor. Handskfabelysning. Kombinerat ratt- och tändningslås. Kontakt för dimbakklys.

Mittkonsolen har reglage för eluppvärmd bakruta, fyrvägs varningsblinkers samt för värme- och ventilationsanläggning. Lampa för bältespåminnare. Cigaretttändare. Askkopp. Fack för radio/kassetbandspelare.

Övrig utrustning

Tygklädsel och heltäckande textilmatta. Eluppvärmd förarstol. Förvaringsfack i främrdörrarna. Kombinationspaket för blinkers, hel- och halvljus samt helljus-signal. Kombinationspaket för vindrutetorkare med två hastigheter plus intervalläge samt elektrisk vindrutetorkare. Halogenstrålkastare. Automatiska backljus. "High impact" lamellglas i vindrutorna. Inifrån inställbara yttre backspeglar. Förarsidans backspegel är av vidvinkeltyp. Madrasserade solskydd. Avbländbar inre backspegel av säkerhetstyp. Make-up spegel i handskfacklocket. Automatisk kupébelysning när någon av de fyra dörrarna öppnas.

Belyst askkopp för baksätesspassagerare. Rullbälten fram och bak. Bagagerumsbelysning. Bagagerum med heltäckande textilmatta. Bogseringskrok såväl fram som bak.

Garantier

Alla nya Volvo personbilar av 1983 års modell levereras med 3-årig vagnskadegaranti, den välkända PV-garantin. Självrisken är 1.200,- (+ moms). Nybilsgaranti 12 mån. PV-garantin kompletteras lämpligen med Volvias fördelaktiga delkaskoförsäkring.

Volvo-bilarna anpassas till olika marknader genom variationer i standardutrustning. Därför kan vissa bilder i broschyren visa bilar med utrustning som inte är standard på den svenska marknaden.

Fabriken förbehåller sig rätt till ändring av konstruktion och utrustning utan föregående meddelande.

Standardutrustning och exempel på extrautrustning

| | Volvo Turbo | Volvo GLT Sedan | Volvo GLT Kombi |
|---|-------------|-----------------|-----------------|
| Justerbart svankstöd på framstolarna | ● | ● | ● |
| I höjddel justerbar förarstol och reglerbart svankstöd | ● | ● | ● |
| Eluppvärmd förarstol | ● | ● | ● |
| Nackskydd med kuddar på framstolarna | ● | ● | ● |
| Förvaringsfack på främrdörrarna | ● | ● | ● |
| Klocka med kvartselektronik | ● | ● | ● |
| Varningssummer för ljus och tändningsnyckel | ● | ● | ● |
| Varningslampa för bromskretsfall | ● | ● | ● |
| Glödtrådsvakt | ● | ● | ● |
| Varvräknare | ● | ● | ● |
| Läderdamask runt växelspaken | ● | ● | ● |
| Manuell växellåda med överväxel | ● | ● | ● |
| Avgassystem med aluminiserade delar | ● | ● | ● |
| Låsbart handskfack med make-up spegel och belysning | ● | ● | ● |
| Kupébelysning kopplad även till bakdörrarna | ● | ● | ● |
| Heltäckande mattor | ● | ● | ● |
| Barnsäkra lås på bakdörrarna | ● | ● | ● |
| Färgat glas runt om | ● | ● | ● |
| Laminerad vindruta av typ "High Impact" | ● | ● | ● |
| Eluppvärmd bakruta | ● | ● | ● |
| Halogenljus | ● | ● | ● |
| Dimbakklys | ● | ● | ● |
| Strålkastarspolare och -torkare | ● | ● | ● |
| Intervalltorkare | ● | ● | ● |
| Inifrån justerbara yttre backspeglar, vidvinkelbackspegel på förarsidan | ● | ● | ● |
| Motor- och bagagerumsbelysning | ● | ● | ● |
| Triangeldelet bromssystem | ● | ● | ● |
| Skivbromsar runt om | ● | ● | ● |
| Legerade bromsrör | ● | ● | ● |
| Spoiler | ● | ● | ● |
| Servostyrning | ● | ○ | ○ |
| 25-ekrade lättmetallfälgar | - | ● | ● |
| Lågprofildäck på 5-ekrade lättmetallfälgar 196/60 HR 15 | ● | ○ ¹⁾ | - |
| Metallic-lack | ○ | ○ | ○ |
| Plyschklädsel | ○ | ○ | ○ |
| Sollucka | ○ | ○ | - |
| Öppningsbar lucka i baksätet för långa föremål | ● | ● | - |
| Elektriskt manövrerade fönsterhissar | ○ | ○ | ○ |
| Elektriskt manövrerade backspeglar | ○ | ○ | ○ |
| Centrallås | ○ | ○ | ○ |
| Luftkonditionering | ○ | ○ | ○ |

Volvos speciella reservhjul.

Erfarenheten visar att ett reservdäck numera sällan utnyttjas. Det kan därför bli 4-5 år gammalt innan det eventuellt börjar användas som ordinarie däck under ytterligare 4-5 år. Att använda ett så gammalt däck är inte tillrädligt eftersom gummi åldras, och där-

för har Volvo tagit fram ett särskilt reservhjul, som endast skall användas under den korta tid som det tar att få det ordinarie hjulet reparerat. Volvos speciella reservhjul har ett däck, som är hälften så tungt som ett vanligt däck. Det fyller alla lagkrav och klarar normala hastigheter och axeltryck.

● Standardutrustning
○ Extrautrustning

¹⁾ Endast i komb. med servostyrning



VOLVO

VOLVO
KARLBERGS
VÄSTERVIK Tel. 0490 - 130 80