

VOLVO & RENAULT 1975-1987



INNEHÅLL

| | Sid |
|----------------------------------|-----|
| Bilval och finansiering | 3 |
| Volvo 760 | 4 |
| Volvo 740 | 8 |
| Volvo 740, femdörrar | 12 |
| Volvo 240 | 16 |
| Volvo 240 GLT, Turbo, GLE | 22 |
| Volvo 360, 340, 2,0 liters motor | 28 |
| Volvo 340, 1,4 liters motor | 32 |
| Renault 5 | 36 |
| Volvo 1975 - 1982 | 40 |
| Volvobutiken | 46 |
| Volvoverkstaden | 48 |
| Volvia försäkringar | 50 |
| Volvokortet | 52 |
| Volvos värde varar | 54 |

BILVAL

Det här är en uppslagsbok om begagnade Volvo och Renault. Den är en vägledning för dig som står i begrepp att välja bil. Den redovisar tekniska fakta om alla Volvo- och Renaultmodeller av 1978 till 1987 års modell. Den kan säkert vara dig till god hjälp i din jakt på en begagnad bra bil som passar dig.

Här hos Volvohandlaren är utbudet av begagnade bilar stort. En begagnad Volvo eller Renault är förmodligen det vettigaste valet du kan göra. Den är noggrant genomgången och ordentligt uppfräschad. Den är testad och den har ett testprotokoll som redovisar dess kondition. Och bäst av allt: Du köper den på öppet köp – om du känner att du trots allt valt fel bil. Inom sju dagar – och max 100 mil – kan du lämna tillbaka den begagnade bilen och byta mot en annan eller få dina pengar återbetalade.

Bakom varje begagnad Volvo och Renault finns hela Volvohandelns resurser. Service och reparationer är inga problem. Enklare underhåll och reparationer kan du lättare klara själv med hjälp av gör-det-självhandboken. Service och större reparationer lämnar du till Volvoverkstaden i förvissning om att arbetet blir riktigt utfört. Med Originaldelar, som bevarar kvaliteten i din bil. Volvoverkstadens över 300 verkstadsjobb till fast pris är en gartering mot obehagliga överraskningar om någonting trots allt skulle hända med din "nya" bil.

Bara ett gott råd: Satsa på en bil som passar dina behov och din plånbok. Tänk efter vad det är för en bil du egentligen behöver. När du vet det – så köp den hos din Volvohandlare. Det är grunden till en bra bilaffär för dig.

FINANSIERING

Ett bilköp är en stor investering. Få är de bilköpare som har det kapital tillgängligt som krävs. Och det är inte säkert att ett banklån är den bästa lösningen.

Din Volvohandlare samarbetar med Volvofinans – som är Volvokundernas Bank – och kan därför på ett fördelaktigt sätt erbjuda pengar till ett bilköp. Du får en finansiering utan mellanhänder, och kan spara dina möjligheter till ett banklån för något annat ändamål.

En direktfinansiering från din Volvohandlare ger en låg månadskostnad. Och du får den utan krångel. I allmänhet bara genom att skriva under ordersedeln – den gäller som låneansökan.

Tänk igenom vad som passar dig bäst. Det finns för- och nackdelar med alla typer av finansiering. Volvofinans är ett sedan tjugofem år etablerat kreditinstitut, som ägs av Volvo och de svenska Volvoåterförsäljarna.

VOLVO 760

Läckö slott på Kållandsö i Vänern har en historia som går tillbaka till medeltiden, då det tillhörde Skarabiskoparna. Bilen är en Volvo 760 av modell 1985.





760 GLE '83

| MODELL | MOTOR | VÄXELLÅDA | STANDARDUTRUSTNING |
|---------------------|---------------------------|--------------|--|
| 760 GLE | B28E 156 hk (115 kW) DIN | 4-steps aut | Plyschklädsel, eluppvärmda framstolar, nackskyddskuddar fram och bak, elbackspeglar, elfönsterhissar, luftkonditionering, al-fälgar, 195/60-däck, servostyrning. |
| 760 GLE Turbodiesel | D24T 109 hk (80 kW) DIN | 4-vxl + övxl | Samma som 760 GLE. |
| 760 Turbo | B23ET 173 hk (127 kW) DIN | 4-vxl + övxl | Samma som 760 GLE. |

Nyheter: Introduktion av två nya modeller: 760 GLE Turbodiesel och 760 Turbo med Intercooler. Ännu exklusivare standardutrustning i alla varianter.



760 GLE '84

| MODELL | MOTOR | VÄXELLÅDA | STANDARDUTRUSTNING |
|---------------------|---------------------------|--------------|---|
| 760 GLE | B28E 156 hk (115 kW) DIN | 4-steps aut | Plyschklädsel, eluppvärmda framstolar, nackskyddskuddar fram och bak, elbackspeglar, elfönsterhissar, luftkonditionering, al-fälgar, 195/60-däck. |
| 760 GLE Turbodiesel | D24T 109 hk (80 kW) DIN | 4-vxl + övxl | Samma som 760 GLE, men 185/65-däck. |
| 760 Turbo | B23ET 173 hk (127 kW) DIN | 4-vxl + övxl | Samma som 760 GLE. |

Nyheter: Några mindre förändringar såsom nya luftutsläpp och reglage. Lågenergidäck som standard på 760 GLE Turbodiesel.



760 GLE '85

| MODELL | MOTOR | VÄXELLÅDA | STANDARDUTRUSTNING |
|---------------------|---------------------------|--------------|---|
| 760 GLE | B28E 156 hk (115 kW) DIN | 4-steps aut | Plyschklädsel, eluppvärmda framstolar, nackskyddskuddar fram och bak, elbackspeglar, elfönsterhissar, elsollucka, centrallås, luftkonditionering, aut. nivåreglering bak, al-fälgar, 195/60-däck. |
| 760 GLE Turbodiesel | TD24 109 hk (80 kW) DIN | 4-vxl + övxl | Samma som 760 GLE. |
| 760 Turbo | B23ET 177 hk (130 kW) DIN | 4-steps aut | Samma som 760 GLE. |

Nyheter: ABS-bromsar som extrautrustning, nya aluminiumfälgar.



760 GLE '86

| MODELL | MOTOR | VÄXELLÅDA | STANDARDUTRUSTNING |
|-------------|--------------------------|-------------|---|
| 760 GLE | B28E 156 hk (115 kW) DIN | 4-steps aut | Plyschklädsel, eluppvärmda framstolar, nackskyddskuddar fram och bak, elbackspeglar, elfönsterhissar, elsollucka, centrallås, luftkonditionering, aut. nivåreglering bak, al-fälgar, 195/60-däck. |
| 760 GLE 5-d | B28E 156 hk (115 kW) DIN | 4-steps aut | Samma som 760 GLE. |

Nyheter: Femdörrars variant, tvåstegs eluppvärmning av stolarna, ny utformning av plyschklädseln, färganpassade ytterbackspeglar vid metallic-lack, Longlife avgassystem



760 GLE '87

| MODELL | MOTOR | VÄXELLÅDA | STANDARDUTRUSTNING |
|-------------------------|---------------------------|-------------|---|
| 760 GLE | B28OE 156 hk (115 kW) DIN | 4-steps aut | Plyschklädsel, eluppvärmda framstolar, nackskyddskuddar fram och bak, elbackspeglar, elfönsterhissar, elsollucka, luftkonditionering, al-fälgar, 195/60-däck, aut. nivåreglering bak. |
| 760 GLE Katalysator | B280F 146 hk (108 kW) DIN | 4-steps aut | Samma som 760 GLE. |
| 760 GLE 5-d | B28OE 156 hk (115 kW) DIN | 4-steps aut | Samma som 760 GLE. |
| 760 GLE Katalysator 5-d | B280F 146 hk (108 kW) DIN | 4-steps aut | Samma som 760 GLE. |

Nyheter: Katalysatorrenade motorer.

DET BÄSTA AV DET ALLRA BÄSTA

År 1982 gjorde Volvo 760 sensation i bilvärlden. Den var en annorlunda och egensinnig skapelse, som i mångt och mycket bröt med gällande traditioner. Bilköparna världen över tog den till sig och motorskribenterna var entusiastiska. Åren som gått sedan dess har starkt positionerna för Volvo 760 ännu mer. Den är en föregångare, den är jämförelseobjektet för alla nya bilar i sin klass.

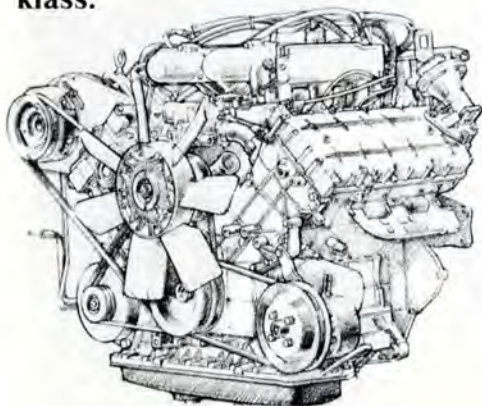

Motorena i 760-serien är av fyra typer: en V6 bensinmotor på 2,8 liter och 156 hk DIN med högt vridmoment, med katalysator ger den 146 hk DIN, en rak sexcylindrig turbomatad dieselmotor på 2,4 liter och 109 hk samt en fyrcylindrig 2,3 liters bensinmotor med turbo och intercooler som ger 173 hk DIN. Intercoolern sänker temperaturen i laddningsluften med 30 - 50°C efter att den passerat turbon, därmed komprimeras luften ännu mera och effektuttaget blir högre. Vidare finns det en turbomatad fyrcylindrig 2,3 liters bensinmotor som ger 177 hk DIN.

Bromssystemet är triangeldelat. Varje bromskrets omfattar båda framhjulen och ett av bakhjulen. En stegkolv höjer trycket i den kvarvarande kretsen om en krets skadas och faller bort. 80 procent av bromseffekten finns

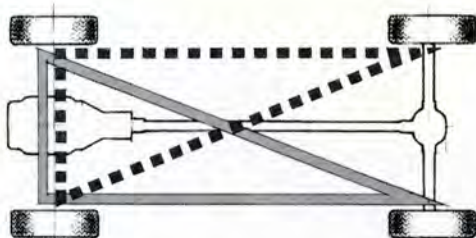

alltid kvar. Skivbromsarna har glidande bromsok, vilket håller temperaturen i bromsvätskan nere. Risken för ångbildning - som kan medföra plötsligt bortfall av bromsverkan - är eliminerad.

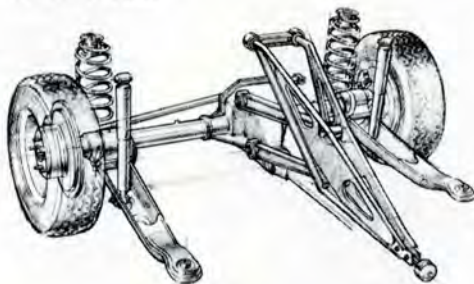

Bakhjulsupphängningen är unik. Bakaxeln är stel med konstant spårvidd. Vid acceleration och inbromsning tar två momentstag i underramen upp de vridande krafterna. Underramen är fäst i karossen med gummibussningar. Ett tvärstag styr axelns sidledsrörelser. Konstruktionen ger tyst gång och god vägkontakt oavsett hastighet och väglag.

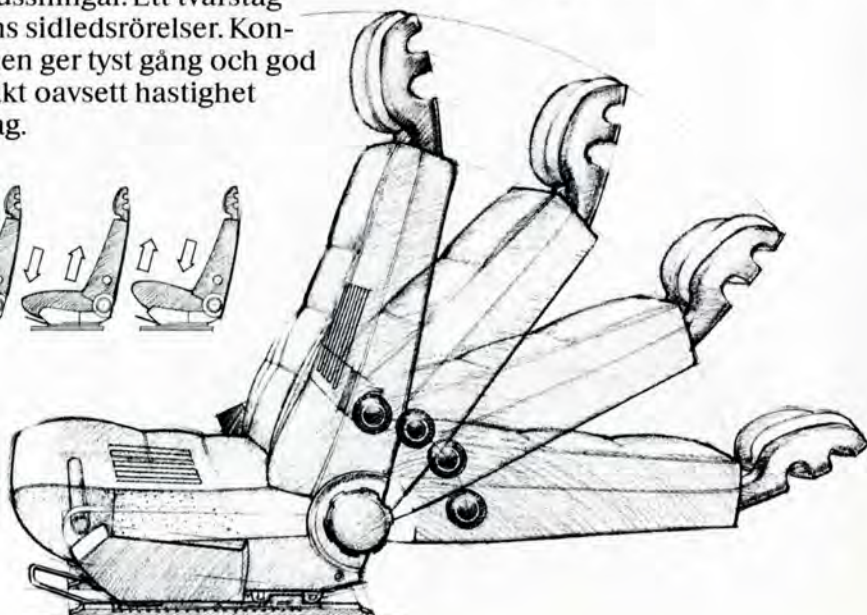

Karossens deformationszoner tar upp rörelse-energin vid en eventuell kollision, så att den inte når fram till passagerarna som sitter skyddade av en "säkerhetsbur". Vardera karossidan är pressad i ett enda stycke och förstärkt med kraftiga sidobalkar och mittstolpe. Det ger ett effektivt skydd vid påkörning från sidan.

Men mest känd är nog Volvo 760 för sin utmärkta komfort. Interiören är av yppersta klass. Det exempel som bäst redovisar bekvämligheten i en Volvo 760 är kanske framstolarna. De är breda och ger stöd för låret ända fram till knävecket även för en lång person. De är inställbara i sexton olika lägen, såväl rygg- som svankstöd ställs in steglöst. Körningen blir avspänd och säker när man sitter bekvämt och när reglage och information från instrumentbrädan är anpassade till människan och hennes förutsättningar att reagera och agera.

Vändradien på bara 9,9 m gör 760 ovanligt lättmanövrerad även i staden och speciellt vid fickparkering.

VOLVO 740 GL, GLE, TURBO





Liseberg i Göteborg är Nordens största nöjesfält. Där är det "görroligt", som det heter på göteborgska. En Volvo 740 GLE, 1987 rymmer många nöjeslystna i alla åldrar.



740 GLE '84

| MODELL | MOTOR | VÄXELLÅDA | STANDARDUTRUSTNING |
|---------|-------------------------|---------------------------|---|
| 740 GLE | B23E 131 hk (96 kW) DIN | 4-vxl + övxl, 4-steps aut | Trikåpyschklädsel, eluppvärmda framstolar, nackskyddskuddar fram och bak, centrallås, plåtfälg med ring, servostyrning. |

Nyheter: Introduceras i februari 1984.



740 GLE '85

| MODELL | MOTOR | VÄXELLÅDA | STANDARDUTRUSTNING |
|---------------|----------------------------|---------------------------|---|
| 740 Turbo | B230ET 182 hk (134 kW) DIN | 4-vxl + övxl, 4-steps aut | Trikåpyschklädsel, eluppvärmda framstolar, nackskyddskuddar fram och bak, al-fälgar, 195/60-däck. |
| 740 GLE | B230E 131 hk (96 kW) DIN | 4-vxl + övxl, 4-steps aut | Samma som 740 Turbo men plåtfälg och 185/70-däck. |
| 740 GLE | B230A 112 hk (82 kW) DIN | 5-vxl, 4-steps aut | Tygklädsel, eluppvärmda framstolar, nackskydd fram. |
| 740 GL Diesel | D24 82 hk (60 kW) DIN | 5-vxl, 4-steps aut | Samma som 740 GL. |

Nyheter: Ny modell 740 Turbo. Ny modell 740 GL (både bensin och diesel).



740 GLE '86

| MODELL | MOTOR | VÄXELLÅDA | STANDARDUTRUSTNING |
|---------------------|----------------------------|---------------------------|---|
| 740 Turbo | B230ET 182 hk (134 kW) DIN | 4-vxl + övxl, 4-steps aut | Kombinerad plysch/läderklädsel eluppvärmda framstolar, nackskyddskuddar fram och bak, centrallås, al-fälgar, 195/60-däck. |
| 740 GLE Turbodiesel | D24T 109 hk (80 kW) DIN | 4-vxl + övxl | Trikåpyschklädsel, eluppvärmda framstolar, nackskyddskuddar fram och bak, centrallås. |
| 740 GLE | B230E 131 hk (96 kW) DIN | 4-vxl + övxl, 4-steps aut | Samma som 740 Turbodiesel. |
| 740 GL | B230A 112 hk (82 kW) DIN | 5-vxl, 4-steps aut | Tygklädsel, eluppvärmda framstolar, nackskydd fram. |
| 740 GL Diesel | D24 82 hk (60 kW) DIN | 5-vxl | Samma som 740 GL. |

Nyheter: Longlife avgassystem. Turbo: Ny grill, nya fälgar, automatlåda som extrautrustning, nya mer skålade stolar, ny klädsel kombinerad plysch/läder, färganpassat innetak.



740 GLE '87

| MODELL | MOTOR | VÄXELLÅDA | STANDARDUTRUSTNING |
|-----------------------|----------------------------|--|---|
| 740 Turbo Intercooler | B230ET 182 hk (134 kW) DIN | 4-vxl + övxl, 4-steps aut | Plysch/läderklädsel, eluppvärmda framstolar, nackskyddskuddar fram och bak, al-fälgar, 195/60-däck, centrallås. |
| 740 Turbo Katalysator | B230FT 156 hk (115 kW) DIN | 4-vxl + övxl, 4-steps aut | Samma som 740 Turbo. |
| 740 GLE Turbodiesel | D24TIC 122 hk (90 kW) DIN | 4-vxl + övxl | Trikåpyschklädsel, eluppvärmda framstolar, nackskyddskuddar fram och bak, centrallås. |
| 740 GLE | B230E 131 hk (96 kW) DIN | 4-vxl + övxl, 4-steps aut | Samma som 740 GLE Turbodiesel. |
| 740 GLE Katalysator | B230F 113 hk (83 kW) DIN | 4-vxl + övxl, eller 5-vxl, 4-steps aut | Samma som 740 GLE Turbodiesel |
| 740 GL | B230K 117 hk (86 kW) DIN | 5-vxl, 4-steps aut | Tygklädsel, eluppvärmda framstolar, nackskyddskuddar fram och bak. |
| 740 GL Katalysator | B230F 113 hk (83 kW) DIN | 5-vxl, 4-steps aut | Samma som 740 GL. |
| 740 GL Diesel | D24 82 hk (60 kW) DIN | 5-vxl | Samma som 740 GL. |

Nyheter: Katalysatorrenade motorer.

SVERIGES POPULÄRASTE BIL

Populäriteten för Volvo 740 GLE är inte en slump. Den motsvarar mycket högt ställda krav. Volvo har under åren skämt bort sina ägare med att vara lika bra som sitt goda rykte. Volvo har varit och är ledande inom många områden, främst tillförlitlighet, säkerhet och bekvämlighet. Det är inte minst Volvo 740 ett exempel på – och den motsvarar med glans de höga kraven och sitt goda rykte.

Motorprogrammet för 740 är omfattande. Det innehåller följande bensinmotorer; två med förgasare som ger 112 hk DIN och 117 hk DIN, en med insprutning på 131 hk DIN, som ger 113 hk DIN med katalysator, ytterligare två med insprutning, varav en är på 129 hk och den andra även har turbo och intercooler och är på 182 hk DIN utan katalysator och 156 hk DIN med katalysator. Dessutom finns en sexcylindrig, rak diesel på 82 hk DIN och två turbodieslar på 122 hk och 109 hk

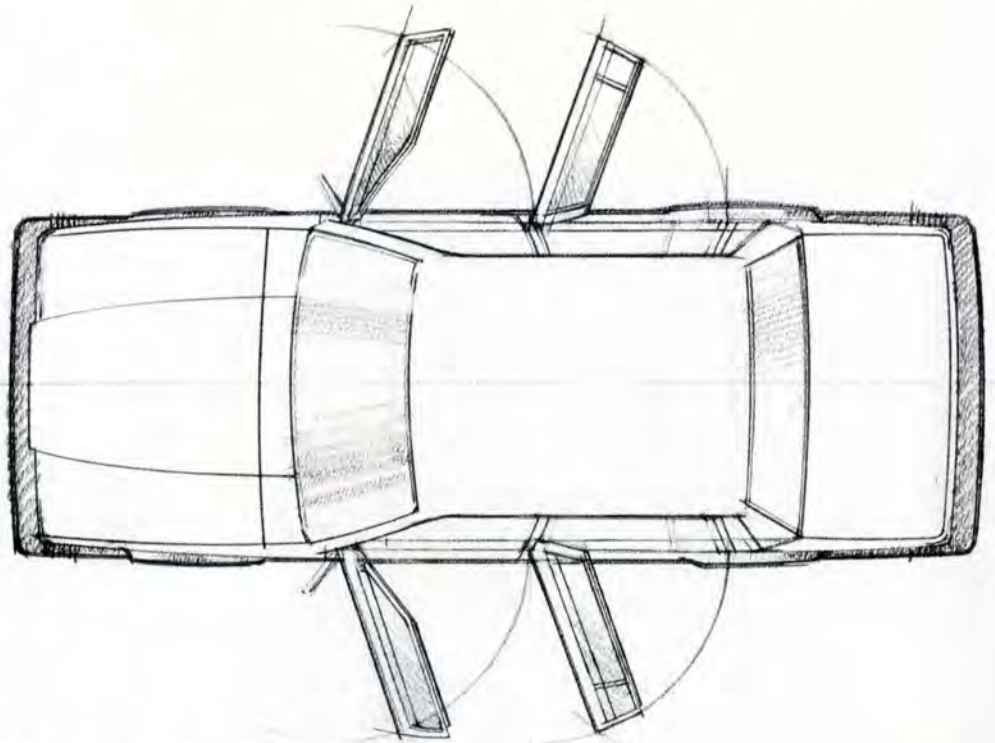

behandlingen är en del av bilens montering och görs på torra och rena ytor.

Sikten i en 740 är god runt om. Vindrutan är stor och huvens kilform ger bra närsikt, liksom

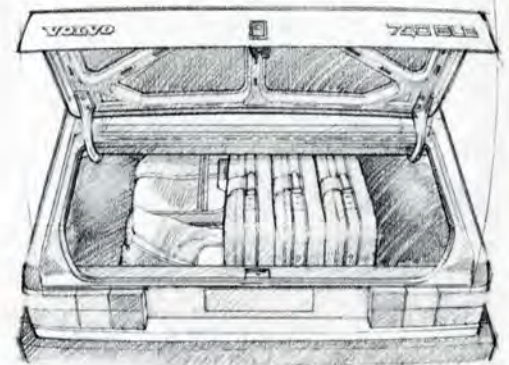

Bagagerummet rymmer hela 470 liter. Tröskeln är låg och lätt att lyfta över, men kraftig nog att ge god krocksäkerhet bakifrån. Motorhuvsluckan har ett speciellt serviceläge med 90° öppningsvinkel. Det är bra även för gör-det-självaren att ha luckan helt ur vägen vid arbete i motorrummet.

Styrningen är av kuggstängstyp med servo, som är så väl avpassad att föraren alltid har god kontakt med vägen. Styrningen reagerar alltid lika i alla hastigheter och situationer. Den överraskar aldrig med att fungera annorlunda, inte ens i svåra situationer. Den uppför sig alltid normalt.

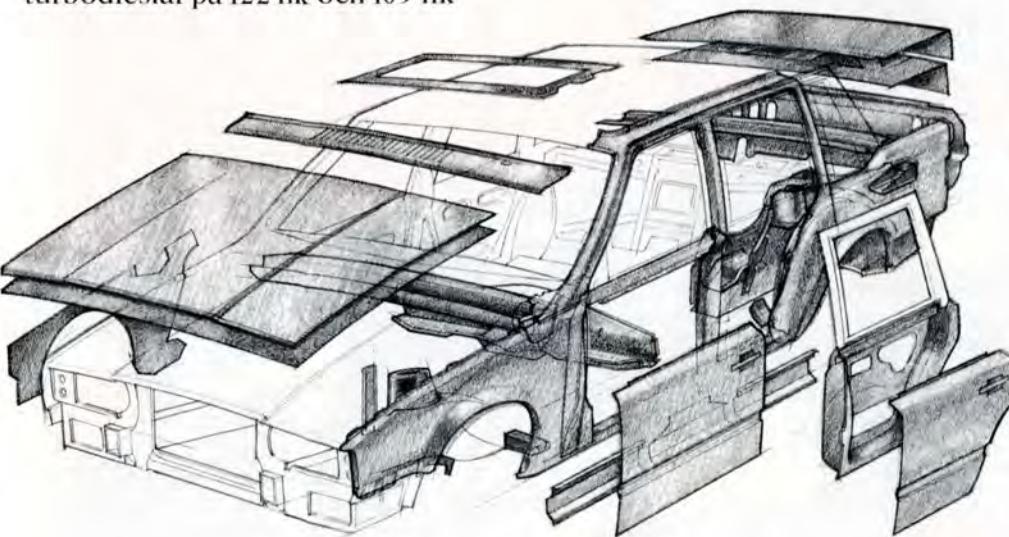

Ytbehandlingen av karossen är bland de bästa i världen. Hela karossen elektrodoppas och de mest utsatta ställena är av galvaniserad eller fosfaterad plåt. Tak- och tröskelbalkar ventileras av fartvinden. Karossen lackeras i upp till sex lager. Rostskydds-

fönstrens låga nederkanter. Backspegeln på förarsidan har vidvinkel.

Instrumenten är väl samlade i förarens blickfält, alla reglage är bekvämt åtkomliga. Också de som är placerade i den utsvängda centrala delen av panelen.

VOLVO 740 FEMDÖRRARS



En femdörrars Volvo 740 Turbo av 1986 års modell vid Visby ringmur. Ringmuren är unik i sitt slag i Nordeuropa. Den är sex till tio meter hög och mycket välbevarad. Den byggdes på 1200-talet.





740 GL 5-D '86

| MODELL | MOTOR | VÄXELLÅDA | STANDARDUTRUSTNING |
|---------------------|----------------------------|---------------------------|--|
| 740 Turbo | B230ET 182 hk (134 kW) DIN | 4-vxl + övxl, 4-steps aut | Kombinerad plysch/läderklädsel, eluppvärmda framstolar, nackskyddskuddar fram och bak, centrallås, al-fälgar, 195/60-däck. |
| 740 GLE Turbodiesel | D24T 109 hk (80 kW) DIN | 4-vxl + övxl | Trikåplyschklädsel, eluppvärmda framstolar, nackskyddskuddar fram och bak, centrallås. |
| 740 GLE | B230E 131 hk (96 kW) DIN | 4-vxl + övxl, 4-steps aut | Samma som 740 GLE Turbodiesel. |
| 740 GL | B230A 112 hk (82 kW) DIN | 5-vxl, 4-steps aut | Tygklädsel, eluppvärmda framstolar, nackskydd fram. |
| 740 GL Diesel | D24 82 hk (60 kW) DIN | 5-vxl | Samma som 740 GL. |

Nyheter: Femdörrarsvariant.



740 GL 5-D '87

| MODELL | MOTOR | VÄXELLÅDA | STANDARDUTRUSTNING |
|-----------------------|----------------------------|----------------------------------|---|
| 740 Turbo Intercooler | B230ET 182 hk (134 kW) DIN | 4-vxl + övxl, 4-steps aut | Plysch/läderklädsel, eluppvärmda framstolar, nackskyddskuddar fram och bak, al-fälgar, 195/60-däck, centrallås. |
| 740 Turbo Katalysator | B230FT 156 hk (115 kW) DIN | 4-vxl + övxl, 4-steps aut | Samma som 740 Turbo Intercooler. |
| 740 GLE Turbodiesel | D24TIC 122 hk (90 kW) DIN | 4-vxl + övxl | Trikåplyschklädsel, eluppvärmda framstolar, nackskyddskuddar fram och bak, centrallås. |
| 740 GLE | B230E 131 hk (96 kW) DIN | 4-vxl + övxl, 4-steps aut | Samma som 740 GLE Turbodiesel. |
| 740 GLE Katalysator | B230F 113 hk (83 kW) DIN | 4-vxl + övxl, 5-vxl, 4-steps aut | Samma som 740 GLE Turbodiesel. |
| 740 GL | B230K 117 hk (86 kW) DIN | 5-vxl, 4-steps aut | Tygklädsel, eluppvärmda framstolar, nackskyddskuddar fram och bak. |
| 740 GL Katalysator | B230F 113 hk (83 kW) DIN | 5-vxl, 4-steps aut | Samma som 740 GL. |
| 740 GL Diesel | D24 82 hk (60 kW) DIN | 5-vxl | Samma som 740 GL. |

Nyheter: Katalysatorrenade motorer.

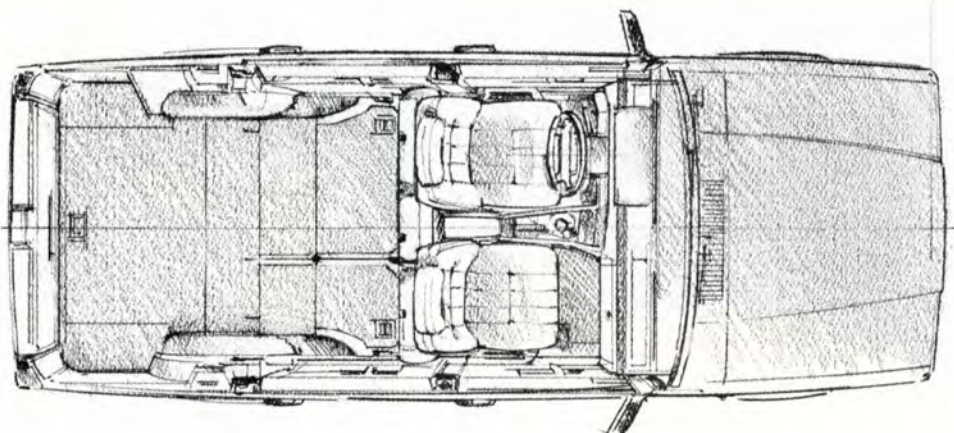
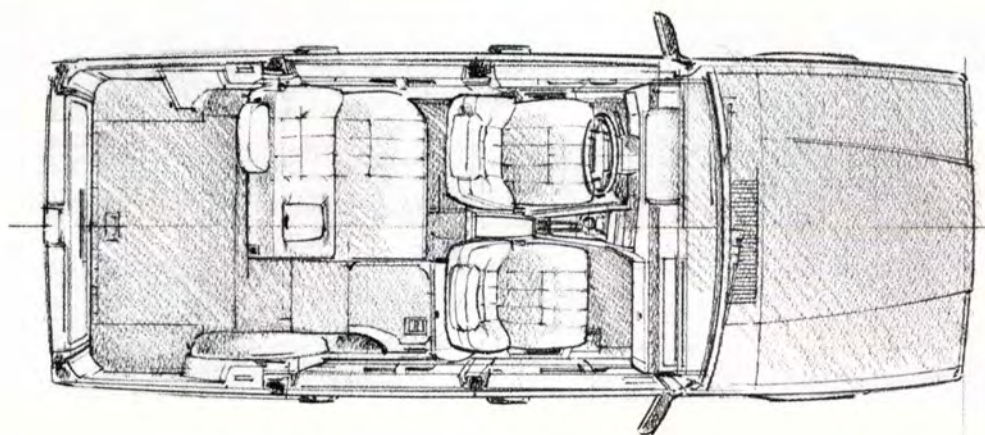

DEN STORSLAGNA RYMDEN

I Volvo 740 med fem dörrar finns det gott om utrymme för allt man behöver ha med på resan. Det finns plats för hela familjen och hunden och alla grejorna som behövs ute på landet, på fisketuren, i fjällen och ute på sjön - och inte minst i jobbet. Femdörrarsvarianterna av 740 rymmer alla laster. Dessutom är de eleganta och bekväma och säkra och tillförlitliga - det är inte att förvåna sig över att de är bland världens mest populära stationsvagnar.

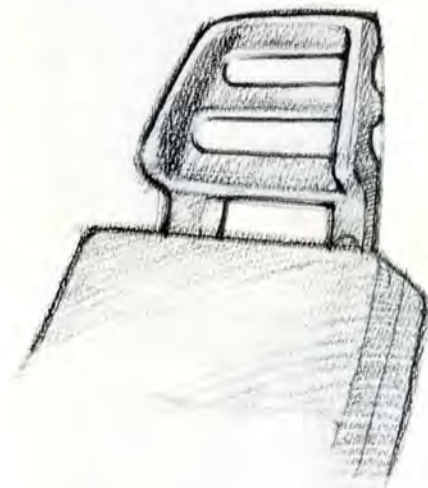

Bagagerummet har slätt golv och är hela 181,5 cm långt med baksätet nedfällt. Det rymmer då 2,120 m³ (2120 liter). Baksätets ryggstöd har en delning på 40/60. Man kan alltså åka två med väldigt mycket bagage, tre

eller to m fyra med mycket bagage och fem med mer bagage än i nästan någon annan bil.

Volvo 740 innehåller mycket också när det gäller andra förvaringutrymmen av olika slag. Luckor i golvet i bagagerummet leder till inte mindre än tre extra förvaringsutrymmen med gott om plats för fälgkors, bogserlina och annat. Det finns förvaringsfickor på baksidan av framstolarna, i armstödet mellan framstolarna och i framdörrarna.

All denna rymd kräver ingenting av försakelse. Tvärtom, komforten är av högsta klass.

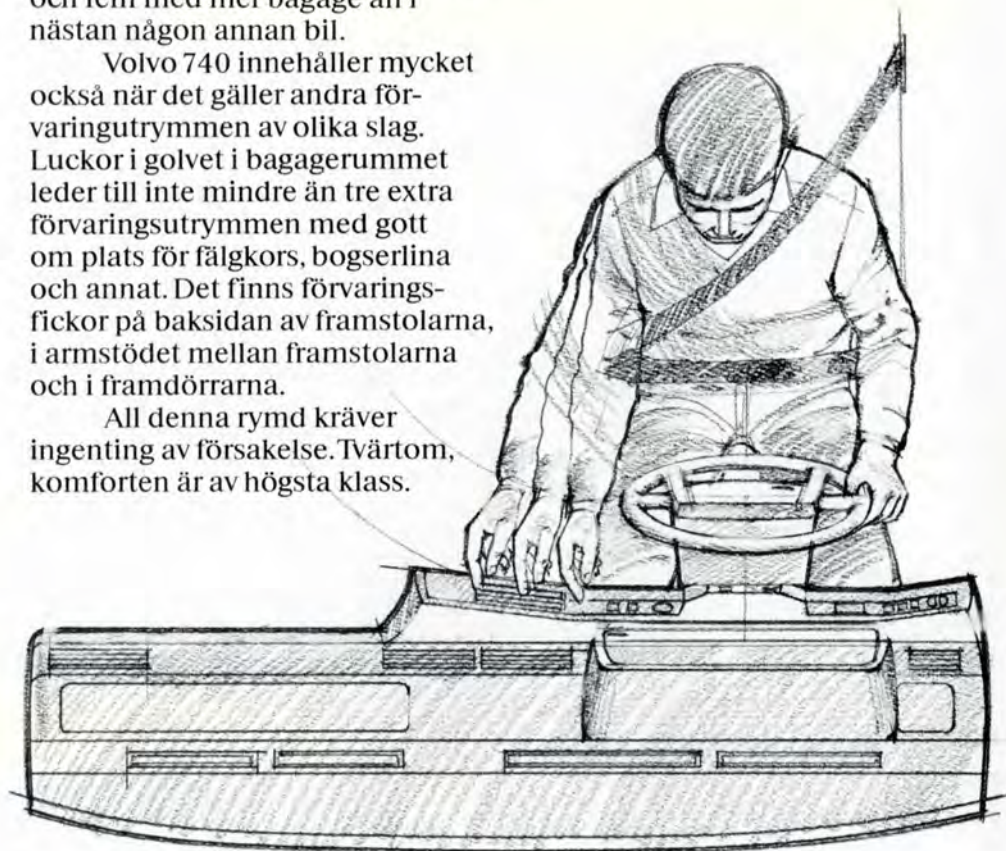

Många femdörrars 740 är tex utrustade med taklucka. Volvo är relativt ensamma om att erbjuda den möjligheten på stationsvagnar. Takluckan kan vara elmanövrerad eller manuell.

Automatlåda är heller inte ovanlig i femdörrarsvarianterna av 700-serierna. Lådan är fyrväxlad med det fjärde steget som

överväxel. Det ger bilen en tyst gång på landsväg och en lägre bensinförbrukning än för de vanligare treväxlade automatlådorna. Överväxeln regleras bekvämt med en strömbrytare på växelväljaren.

Motorprogrammet för 740 i femdörrarsutförande är detsamma som för sedanvarianterna.

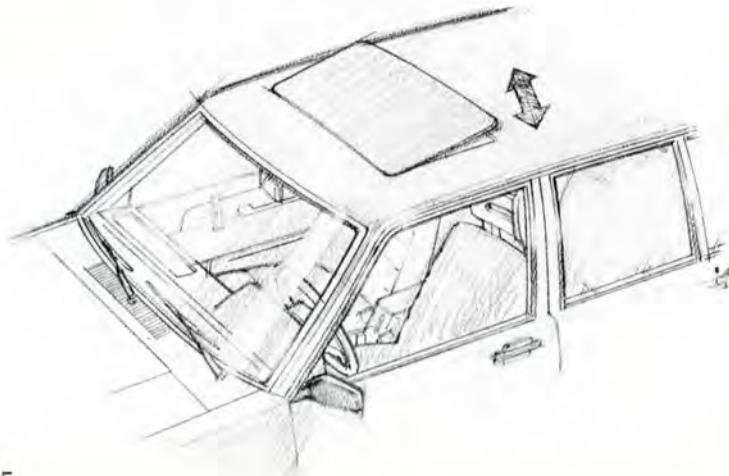
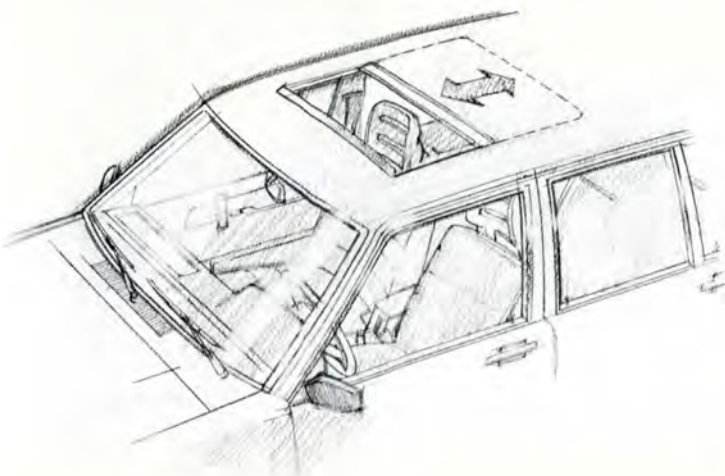

VOLVO 240

Småländska High Chaparal är ett verkligt eldorado för äventyrslystna i alla åldrar. Här möts två generationer Volvo: En PV544 av 1959 års modell och en Volvo 240, årsmodell 1984.





240 '83

| MODELL | MOTOR | VÄXELLÄDA | STANDARDUTRUSTNING |
|--------------------------|----------------------------|--|---|
| 240 4-d 240 2-d | B21A 106 hk (78 kW) DIN | 4-vxl, 3-steps aut | Triåkättyglädsel, vidvinkelbackspiegel på vänster sida, spoiler, intervalltorkare, inifrån justerbara backspeglar, bred svart sidolist. |
| 240 4-d | B23A 112 hk (82 kW) DIN | 4-vxl + övxl, 5-vxl, 3-steps aut | Samma som 240 B21A samt färgat glas. Med den 5-växlade lädan följer även fälgprydnadsring, triåkplyschklädsel samt bred svart/blank sidolist. |
| 240 Diesel 4-d | D24 82 hk (60 kW) DIN | 4-vxl + övxl | Samma som 240 B23A. |

Nyheter: 5-vxl läda introduceras våren -83 på B23A-motorn.



240 GL '84

| MODELL | MOTOR | VÄXELLÄDA | STANDARDUTRUSTNING |
|--------------------------|----------------------------|-----------------------|--|
| 240 4-d 240 2-d | B21A 106 hk (78 kW) DIN | 4-vxl, 3-steps aut | Triåkättyglädsel, vidvinkelbackspiegel på vänster sida, inifrån justerbara backspeglar, sidoblinkers, bred svart sidolist. |
| 240 GL 4-d | B23A 112 hk (82 kW) DIN | 5-vxl, 4-steps aut | Samma som Volvo 240 samt färgat glas, fälgprydnadsring, triåkplyschklädsel, bred svart/blank sidolist. |
| 240 GL Diesel 4-d | D24 82 hk (60 kW) DIN | 4-vxl + övxl | Samma som 240 GL. |

Nyheter: Volvo 240 får en ny, smidigare växellåda. 240 GL introduceras med 4-steps aut växellåda.



240 GL '85

| MODELL | MOTOR | VÄXELLÄDA | STANDARDUTRUSTNING |
|------------------|-----------------------------|---------------------------------|--|
| 240 DL | B200K 103 hk (76 kW) DIN | 4-vxl, 5-vxl, 4-steps aut | Tyglädsel, vidvinkelbackspiegel på vänster sida, inifrån justerbara backspeglar, sidoblinkers, bred svart sidolist, färgat glas, nackskydd fram, varvräknare, 185/70-däck. |
| 240 GL | B230A 110 hk (81 kW) DIN | 5-vxl, 4-steps aut | Samma som 240 DL men triåkplyschklädsel, bred svart/blank sidolist, servostyrning, 185/70-däck. |
| 240 GL Diesel | D24 82 hk (60 kW) DIN | 4-vxl + övxl | Samma som 240 GL. |

Nyheter: Även GL får nya grillen och hög motorhuv (tidigare endast GLT och Turbo). Nytt motorprogram DL och GL.



240 GL '86

| MODELL | MOTOR | VÄXELLÄDA | STANDARDUTRUSTNING |
|--------|-----------------------------|-----------------------|---|
| 240 DL | B230A 110 hk (81 kW) DIN | 4-vxl, 4-steps aut | Tyglädsel, vidvinkelbackspiegel på vänster sida, inifrån justerbara backspeglar, sidoblinkers, bred svart sidolist, färgat glas, nackskydd fram, varvräknare. |
| 240 GL | B230A 110 hk (81 kW) DIN | 5-vxl, 4-steps aut | Triåkplyschklädsel, vidvinkelbackspiegel på vänster sida, inifrån justerbara backspeglar, sidoblinkers, bred svart/blank sidolist, färgat glas, nackskydd fram, varvräknare, servostyrning. |

Nyheter: Ny motorhuv (sänkt fram, höjd bak), ny grill, nya ytterbackspeglar, ny bagagelucka, nya heltäckande hjulkapslar, skyddslistor nertill på karossidorna, nya främre nackskydd, hel/halvljusautomatik, ökat rostskydd, färgat glas samtliga modeller.



240 GL '87

| MODELL | MOTOR | VÄXELLÄDA | STANDARDUTRUSTNING |
|-----------------------|-----------------------------|---------------------------------|---|
| 240 DL | B230K 115 hk (85 kW) DIN | 4-vxl, 5-vxl, 4-steps aut | Tyglädsel, vidvinkelbackspiegel på vänster sida, inifrån justerbara backspeglar, sidoblinkers, bred svart sidolist, färgat glas, nackskydd fram och bak, varvräknare. |
| 240 DL Katalysator | B230F 113 hk (83 kW) DIN | 5-vxl, 4-steps aut | Samma som 240 DL. |
| 240 GL | B230K 115 hk (85 kW) DIN | 5-vxl, 4-steps aut | Samma som 240 DL men triåkplyschklädsel, bred svart/blank sidolist. |
| 240 GL Katalysator | B230F 113 hk (83 kW) DIN | 5-vxl, 4-steps aut | Samma som 240 GL. |

Nyheter: Katalysatorrenade motorer.

EN TRYGG SVENSK

Få bilar, om ens någon, kan tävla med Volvo 240 när det gäller säkerhet och tillförlitlighet. Den är byggd på kvalitet och för komfort. Och är utvecklad under så många år att den närmar sig fulländning. Dess livslängd är enastående, oöverträffad enligt Svensk Bilprovnings statistik. 240 har dessutom ett andrahandsvärde som gör den till en säker investering.

Volvos 200-serie är resultatet av femtio års erfarenheter av bilbyggande. Genom åren sedan 240 introducerades har hundratal miljoner kronor satsats på utvecklingsarbete. Detta avspeglas inte minst inom säkerheten. Volvos konsekventa säkerhetstänkande har givit 200-serien en unik position i bilvärlden som en enastående trafiksäker bil.

Den starka "säkerhetsburen" omges av deformationszoner, som tar upp kollisionens energi vid en sammanstötning. De kraftiga stötfångarna går runt hörnen och klarar parkeringskrockar och påkörningar i upp till 4 km/tim utan att karossen skadas. I dörrarna finns kraftiga rörprofiler som tar upp mycket av rörelseenergin vid påkörning från sidan. Takstolpar och mittstolpar är ovanligt kraftiga och tål mycket höga krafter. Det är väl sörjt för de åkande om en olycka skulle inträffa.

Karossen tillverkas i dubbelsidigt varmgalvaniserad plåt med ett zinklager som självläker mindre skador i ytskiktet.

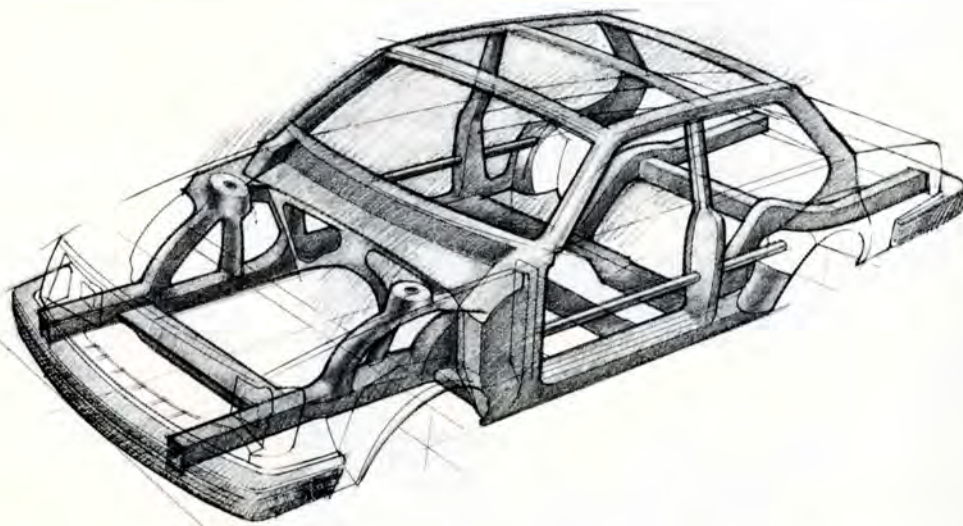

Motorprogrammet består av Volvos välkända, raka fyrcylindriga 2,1 eller 2,3 liters bensinmotorer och av en 2,4 liters diesel. Antalet hästkrafter varierar från 115 i de större bensinmotorerna till 82 i dieselmotorn. Bensinmotorerna har överliggande kamaxel och är till stora delar av lättmetall, vilket gör dem lätta och ger dem god värmeavledningsförmåga.

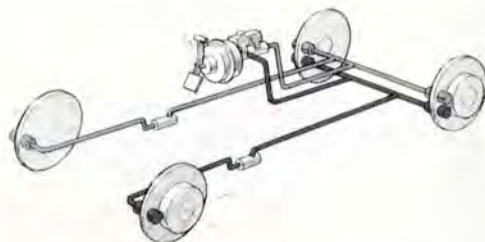

framhjulen och ett av bakhjulen. Unik är även stegkolven i huvudbromscylinern. Vid en skada koncentrerar den trycket till den fungerande bromskretsen.

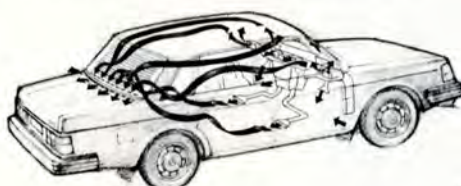

Ventilationssystemet har kapacitet för svenska förhållanden. Det har 14 inblåsingspunkter med god fördelning i hela kupén.

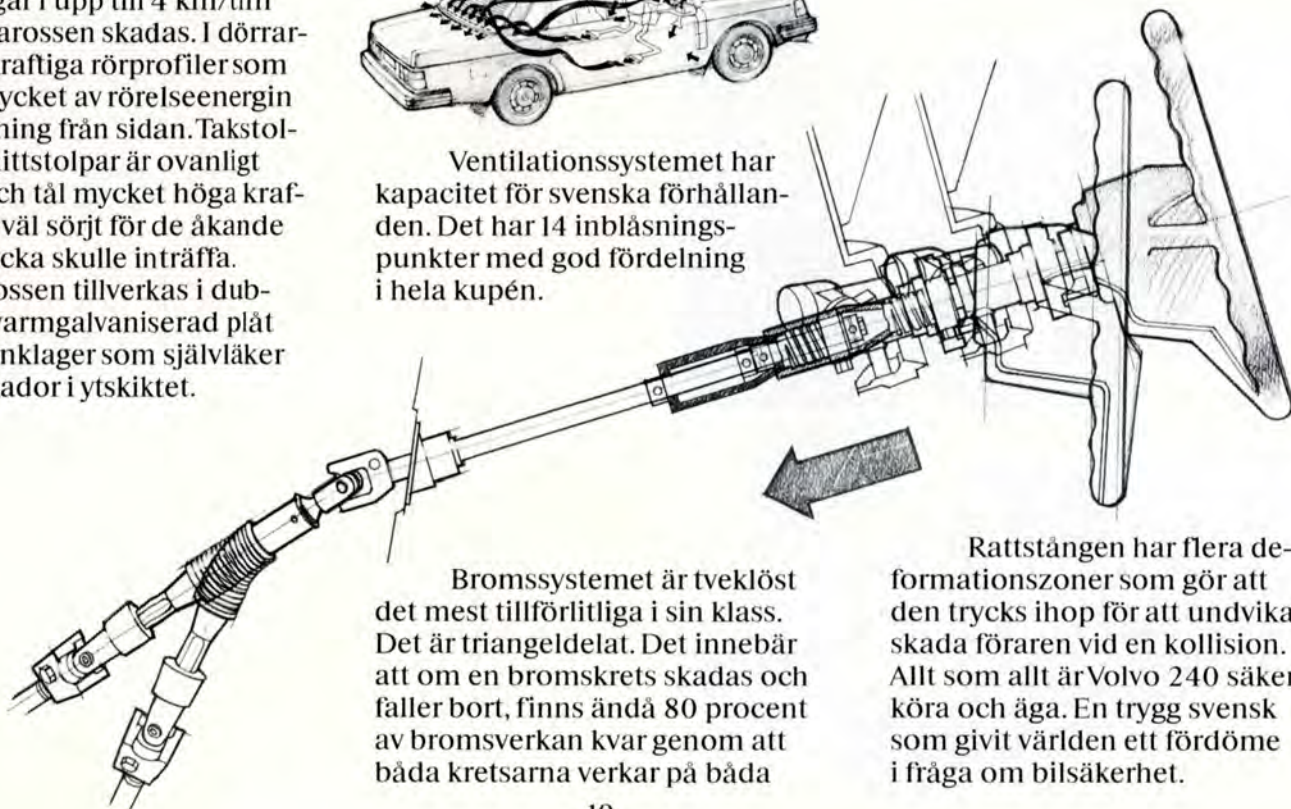

Bromssystemet är tveklöst det mest tillförlitliga i sin klass. Det är triangeldelat. Det innebär att om en bromskrets skadas och faller bort, finns ändå 80 procent av bromsverkan kvar genom att båda kretsarna verkar på båda

Rattstängens har flera deformationszoner som gör att den trycks ihop för att undvika att skada föraren vid en kollision. Allt som allt är Volvo 240 säker att köra och äga. En trygg svensk som givit världen ett fördöme i fråga om bilsäkerhet.



240 Kombi '83

| MODELL | MOTOR | VÄXELLÅDA | STANDARDUTRUSTNING |
|------------------|-------------------------|---|---|
| 240 Kombi | B21A 106 hk (78 kW) DIN | 4-vxl, 3-steps aut | Trikätygklädsel, vidvinkelbackspiegel på vänster sida, spoiler, intervalltorkare fram, inifrån justerbara backspeglar, bred svart sidolist. |
| 240 Kombi | B23A 112 hk (82 kW) DIN | 4-vxl, 5-vxl, 3-steps aut | Samma som 240 Kombi B21A samt färgat glas. Med den 5-växlade lådan följer även fälgprydnadsring, trikäplyschklädsel, bred svart/blank sidolist. |
| 240 Kombi Diesel | D24 82 hk (60 kW) DIN | 4-vxl + övxl, 3-steps aut (del av modell-året.) | Samma som 240 Kombi B23A. |

Nyheter: 5-vxl låda på B23A-motorerna introduceras i januari 1983.



240 GL Kombi '84

| MODELL | MOTOR | VÄXELLÅDA | STANDARDUTRUSTNING |
|------------------|-------------------------|--------------------|---|
| 240 Kombi | B21A 106 hk (78 kW) DIN | 4-vxl, 3-steps aut | Trikätygklädsel, vidvinkelbackspiegel på vänster sida, inifrån justerbara backspeglar, sidoblinkers, bred svart sidolist. |
| 240 GL Kombi | B23A 112 hk (82 kW) DIN | 5-vxl, 4-steps aut | Samma som 240 Kombi B21A samt färgat glas, fälgprydnadsring, trikäplyschklädsel, bred svart/blank sidolist. |
| 240 Kombi Diesel | D24 82 hk (60 kW) DIN | 4-vxl + övxl | Samma som GL. |

Nyheter: 4-steps aut på 240 GL Kombi introduceras. 240 Kombi B21A får en ny, smidigare växellåda.



240 GL Kombi '85

| MODELL | MOTOR | VÄXELLÅDA | STANDARDUTRUSTNING |
|---------------|--------------------------|--------------------|--|
| 240 DL | B230A 110 hk (81 kW) DIN | 4-vxl, 4-steps aut | Tygklädsel, vidvinkelbackspiegel på vänster sida, inifrån justerbara backspeglar, sidoblinkers, bred svart sidolist, färgat glas, nackskydd fram, varvräknare. |
| 240 GL | B230A 110 hk (81 kW) DIN | 5-vxl, 4-steps aut | Samma som 240 DL men trikäplyschklädsel, bred svart/blank sidolist, servostyrning. |
| 240 GL Diesel | D24 82 hk (60 kW) DIN | 4-vxl + övxl | Samma som 240 GL. |

Nyheter: Även GL får nya grillen och hög motorhuv (tidigare endast GLT och Turbo). Nytt motorprogram DL och GL.



240 GL Kombi '86

| MODELL | MOTOR | VÄXELLÅDA | STANDARDUTRUSTNING |
|--------|--------------------------|--------------------|--|
| 240 DL | B230A 110 hk (81 kW) DIN | 4-vxl, 4-steps aut | Tygklädsel, vidvinkelbackspiegel på vänster sida, inifrån justerbara backspeglar, sidoblinkers, bred svart sidolist, färgat glas, nackskydd fram, varvräknare. |
| 240 GL | B230A 110 hk (81 kW) DIN | 5-vxl, 4-steps aut | Samma som 240 DL men trikäplyschklädsel, bred svart/blank sidolist, servostyrning. |

Nyheter: Ny motorhuv (sänkt fram, höjd bak), ny grill, nya ytterbackspeglar, nya heltäckande hjulkapslar, skyddslistor nertill på karossidorna, nya främre nackskydd, hel/halvljusautomatik, ökat rotskydd, färgat glas, intervalltorkare bak.



240 GL Kombi '87

| MODELL | MOTOR | VÄXELLÅDA | STANDARDUTRUSTNING |
|--------------------|--------------------------|---------------------------|--|
| 240 DL | B230K 115 hk (85 kW) DIN | 4-vxl, 5-vxl, 4-steps aut | Tygklädsel, vidvinkelbackspiegel på vänster sida, inifrån justerbara backspeglar, sidoblinkers, bred svart sidolist, färgat glas, nackskydd fram, varvräknare. |
| 240 DL Katalysator | B230F 113 hk (83 kW) DIN | 5-vxl, 4-steps aut | Samma som 240 DL. |
| 240 GL | B230K 115 hk (85 kW) DIN | 5-vxl, 4-steps aut | Samma som 240 DL men trikäplyschklädsel, bred svart/blank sidolist. |
| 240 GL Katalysator | B230F 113 hk (83 kW) DIN | 5-vxl, 4-steps aut | Samma som 240 GL. |

Nyheter: Katalysatorrenade motorer.

LASTSLUKAREN

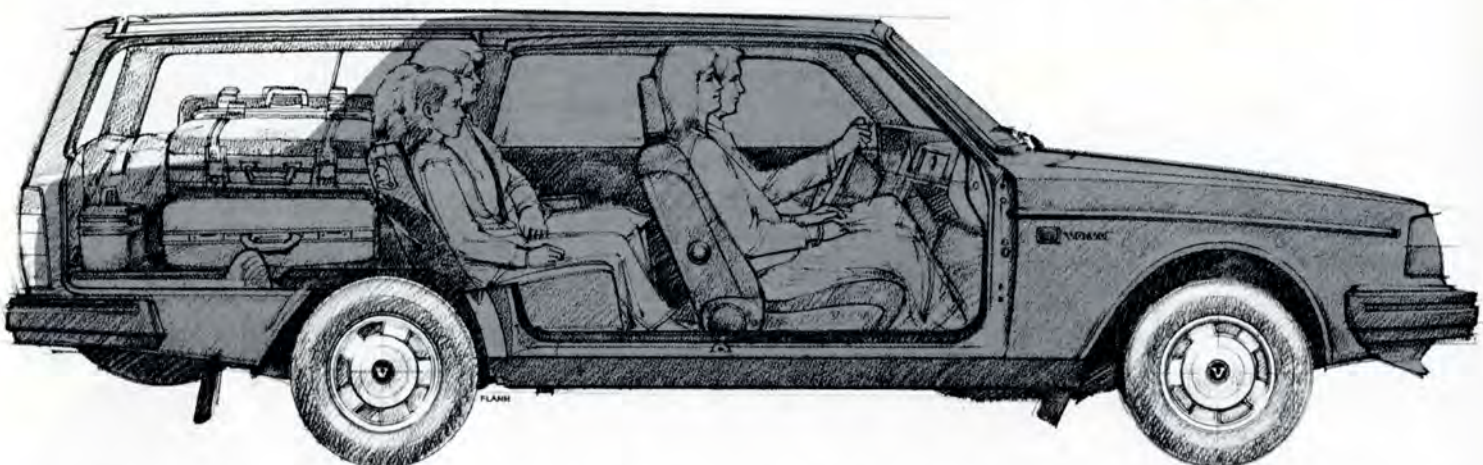
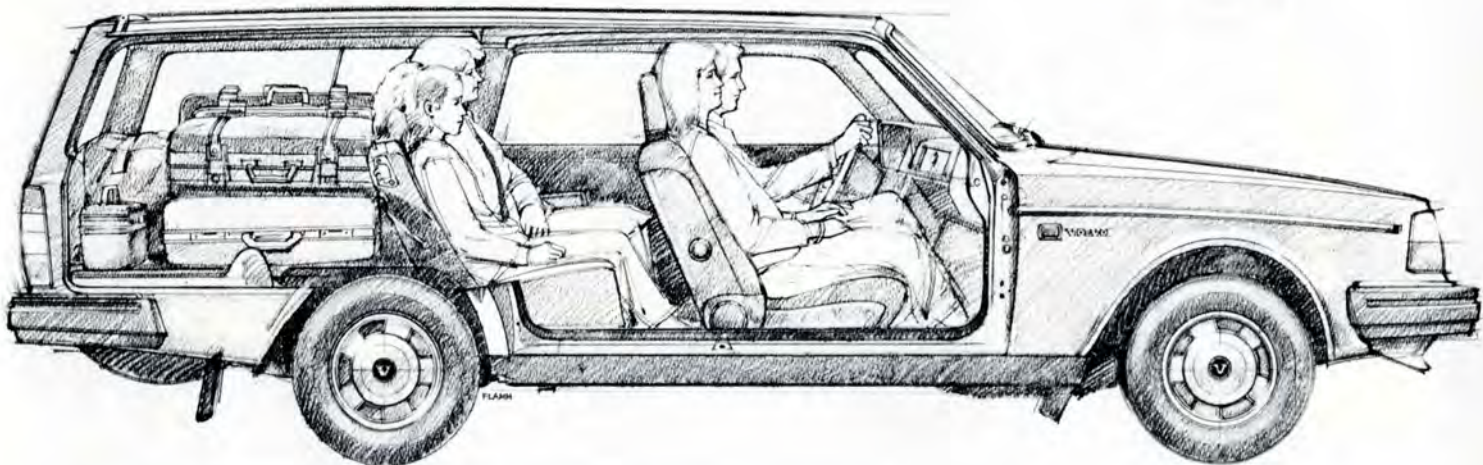
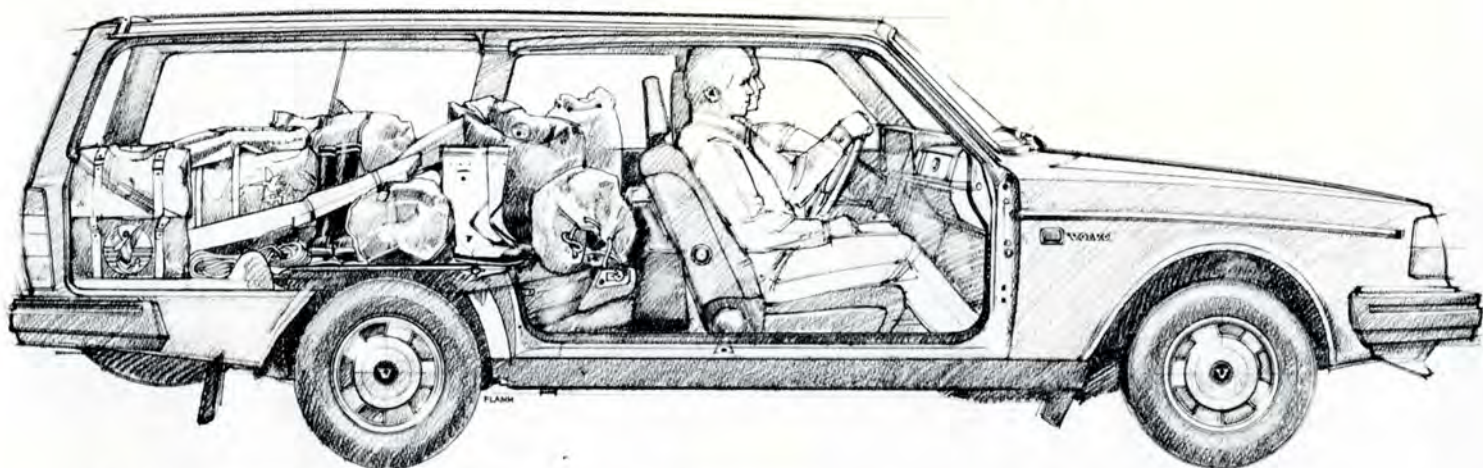

Volvo 245 Kombi är en fantastisk lastmaskin. Genom dess fem dörrar kan man förutom passagerare få in oanade mängder bagage. Med baksätet i hopfällt skick fungerar den som "lastbil". Bagagerummets längd är hela 188 cm, och en normalt lång person kan alltså använda femdörrarsvarianten av 240 som "husvagn". Man får

faktiskt plats att sträcka ut sig i bagagerummet. Och det räcker också till för skidor och fiskeutrustning och segel och utombordarn och verktygen och nästan alla andra laster man måste ha med sig på färden.

Med ihopfällt baksäte är lastutrymmet 2150 liter stort och med plats för fem personer i bilen

rymmer det 1200 liter. Under bagagerumsgolvet finns ett extra lastutrymme gott om plats för t ex varningstriangel och fälgkors. Bakdörren är bred och gör lastningen enkel. Bakrute-torkare är standard. Komforten är lika hög som i fyradörrars-varianterna av 240-serien, och även yttermått och vänddiameter är desamma.

VOLVO 240 GLT, TURBO, GLE



En Volvo 245 GLT 1984 i idylliska Tällberg i Dalarna. Det landskapet är lika förknippat med det riktigt svenska som den här bilen.

ADS 24
NAT.

Åkerblads
= 1910-1980 =
Familjegården
= 1630-1980 =





240 GLT '83

| MODELL | MOTOR | VÄXELLÅDA | STANDARDUTRUSTNING |
|-----------|---------------------------|---------------------------|--|
| 240 GLT | B23E 136 hk (100 kW) DIN | 4-vxl + övxl | Triåkåpyschklädsel, vidvinkelbakspegel på vänster sida, spoiler, intervalltorkare, inifrån justerbara backspeglar, färgat glas, varvräknare, svart karossdekor, al-fälgar, 185/70-däck, nackskyddskuddar fram. |
| 240 GLE | B23E 136 hk (100 kW) DIN | 4-vxl + övxl, 3-steps aut | GLT-utrustning, men svart/blank karossdekor, nackskyddskuddar bak, centrallås. |
| 240 Turbo | B21ET 155 hk (114 kW) DIN | 4-vxl + övxl | GLT-utrustning samt 6" al-fälgar, 195/60-däck, servostyrning, nackskyddskuddar bak. |

Bilen på bilden t.v. är extrautrustad med nackskyddskuddar bak.



240 GLT '84

| MODELL | MOTOR | VÄXELLÅDA | STANDARDUTRUSTNING |
|-----------|---------------------------|---------------------------|---|
| 240 GLT | B23E 129 hk (95 kW) DIN | 4-vxl + övxl, 4-steps aut | Triåkåpyschklädsel, vidvinkelbakspegel på vänster sida, inifrån justerbara backspeglar, sidoblinkers, svart karossdekor, färgat glas, al-fälgar, 185/70-däck, nackskyddskuddar fram, varvräknare. |
| 240 Turbo | B21ET 155 hk (114 kW) DIN | 4-vxl + övxl | Samma som 240 GLT, men 5-ekrade 6" al-fälgar, 195/60-däck, servostyrning, nackskyddskuddar bak. |

Nyheter: Ny grill och hög motorhuv på samtliga modeller.



240 GLT '85

| MODELL | MOTOR | VÄXELLÅDA | STANDARDUTRUSTNING |
|---------|--------------------------|---------------------------|---|
| 240 GLT | B230E 129 hk (95 kW) DIN | 4-vxl + övxl, 4-steps aut | Triåkåpyschklädsel, nackskyddskuddar fram, servostyrning, 185/70-däck, vidvinkelbakspegel på vänster sida, inifrån justerbara backspeglar, sidoblinkers, bred svart sidolist, färgat glas, varvräknare. |

Nyheter: Nytt motorprogram.



240 GLT '86

| MODELL | MOTOR | VÄXELLÅDA | STANDARDUTRUSTNING |
|---------|--------------------------|--------------------|--|
| 240 GLT | B230E 129 hk (95 kW) DIN | 5-vxl, 4-steps aut | Triåkåpyschklädsel, vidvinkelbakspegel på vänster sida, inifrån justerbara backspeglar, sidoblinkers, bred svart sidolist, färgat glas, nackskyddskuddar fram, varvräknare, servostyrning. |

Nyheter: Ny motorhuv (sänkt fram, höjd bak), ny grill, nya ytterbackspeglar, ny bagagelucka, nya heltäckande hjulkapslar, skyddslistor nertill på karossidorna, nya främre nackskydd, hel/halvljusautomatik, ökat rostskydd, färgat glas.



240 GLT '87

| MODELL | MOTOR | VÄXELLÅDA | STANDARDUTRUSTNING |
|---------------------|--------------------------|--------------------|---|
| 240 GLT | B230E 129 hk (95 kW) DIN | 5-vxl, 4-steps aut | Triåkåpyschklädsel, vidvinkelbakspegel på vänster sida, inifrån justerbara backspeglar, sidoblinkers, svart karossdekor, färgat glas, nackskyddskuddar fram och bak, varvräknare. |
| 240 GLT Katalysator | B230F 113 hk (83 kW) DIN | 5-vxl, 4-steps aut | Samma som 240 GLT. |

Nyheter: Katalysatorrenade motorer.

MOTORSPORT

GLT, Turbo och GLE heter modellerna i toppen av 240-serien. De står för motorstyrka och vägvinnande körglädje. Och de står också för utrustningsdetaljer som aluminiumfälgar, varvräknare, färgade rutor, centrallås. Turbon utvecklar hela 155 hk DIN och det har krävt en del modifieringar av chassit, som bl a minskat vägljud och vindbrus. Extra krängningshämmare och gastrycksstötdämpare har givit ännu bättre vägegenskaper. GLT finns med fyrcylindriga motorer på 140, 136 och 129 hk DIN, och med katalysator på 113 hk DIN, med sexcylindriga motorer på 155 och 141 hk DIN. GLE finns med fyrcylindrig motor på 136 och 123 hk.

Utrustningen i de här vagnarna är sportig. De flesta modellerna är utrustade med spoiler, varvräknare och vidvinkelbackspiegel, många har dessutom servostyrning och sollucka. Bromsskivorna fram är ventilerade.



Karossen är mycket vridstyv och det bidrar till att göra 200-seriernas bilar starkare och tystare och de blir också mera riktningstabila. Volvo har haft stora framgångar på tävlingsbanorna de senaste åren med trimmade 240 och en del av förklaringen är den säkra manöverförmågan som kommer av vridstyvheten.

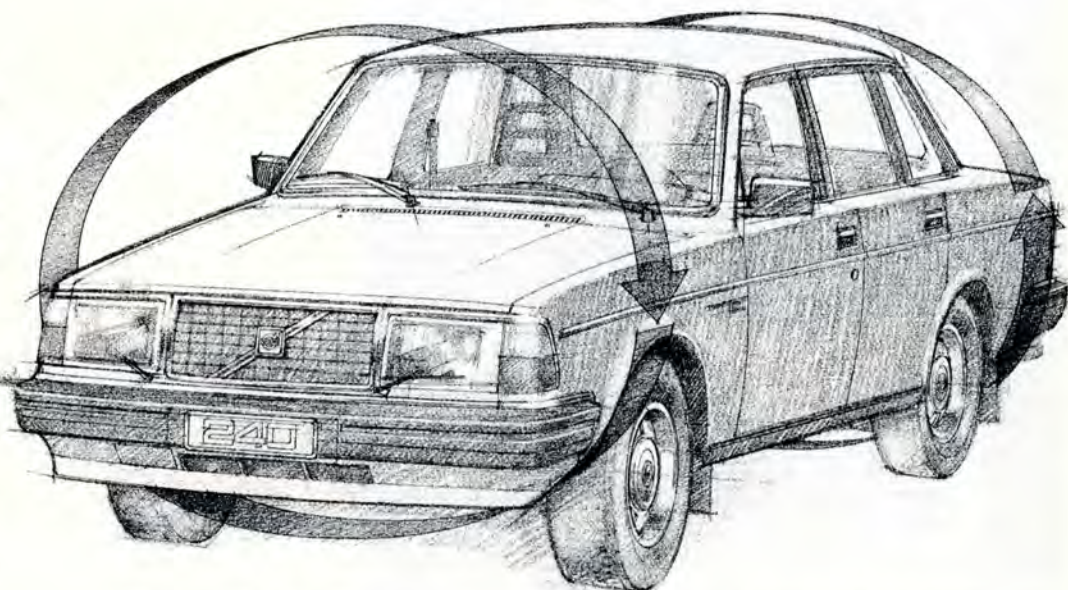

Turbon drivs av motorns avgaser. Avgasturbinen sitter på samma axel som kompressorhjulet som åstadkommer en tryckökning i laddningsluften. Det ger en komprimering av gasen i förbränningsrummet. Gasmängden blir större och förbränningen effektivare och därmed ökar effekten och vridmomentet blir högre.

Transmissionen består av antingen en manuell 5-växlad låda, en 4-växlad med överväxel eller en 3- eller 4-växlad automatlåda. Överväxeln är elektrisk och manövreras med en knapp på växelspaksknoppen. Överväxeln kopplar automatiskt ur vid nerväxling. En överväxel minskar bränsleförbrukningen och motorljudet vid landsvägskörning.

Nackskyddskuddar fram är standard på GLT och GLE. Turbon har även kuddar bak.

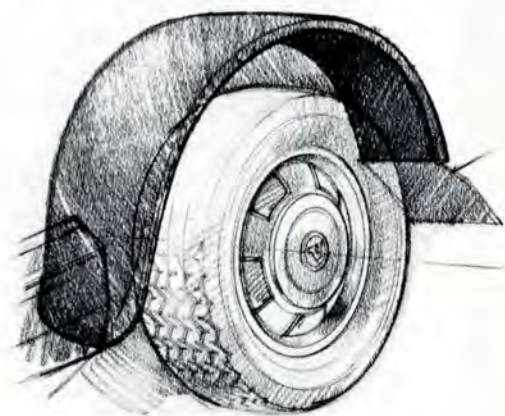
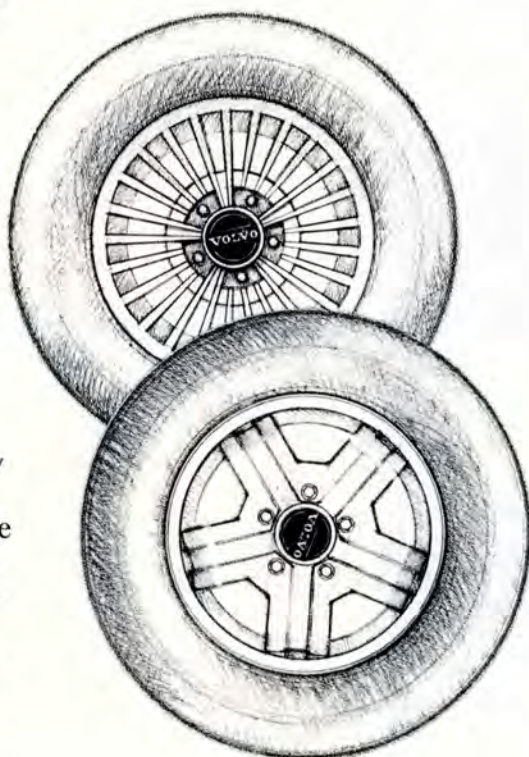

Vissa modeller är standardutrustade med aluminiumfälgar. 14" 25-ekrade på GLT och GLE och 15" 5-ekrade på Turbon. Innerskärmar av plast fram skyddar mot stensprut.



240 GLT Kombi '83

| MODELL | MOTOR | VÄXELLÅDA | STANDARDUTRUSTNING |
|---------------|--------------------------|---------------------------|---|
| 240 GLT Kombi | B23E 136 hk (100 kW) DIN | 4-vxl + övxl | Trikåpplischklädsel, vidvinkelbakspegel på vänster sida, spoiler, intervalltorkare, inifrån justerbara backspeglar, färgat glas, al-fälgar, varvräknare, svart karossdekor, 185/70-däck, nackskyddskuddar fram. |
| 240 GLE Kombi | B23E 136 hk (100 kW) DIN | 4-vxl + övxl, 3-steps aut | GLT-utrustning, men svart/blank karossdekor, centrallås. |

Nyheter: 240 GLE Kombi introduceras.



240 GLT Kombi '84

| MODELL | MOTOR | VÄXELLÅDA | STANDARDUTRUSTNING |
|-----------------|---------------------------|---------------------------|--|
| 240 GLT Kombi | B23E 129 hk (95 kW) DIN | 4-vxl + övxl, 4-steps aut | Trikåpplischklädsel, vidvinkelbakspegel på vänster sida, inifrån justerbara backspeglar, sidoblinkers, svart karossdekor, färgat glas, al-fälgar, 185/70-däck, nackskyddskuddar fram, varvräknare. |
| 240 GLE Kombi | B23E 129 hk (95 kW) DIN | 4-vxl + övxl, 4-steps aut | Samma som 240 GLT Kombi, men svart/blank karossdekor, centrallås. |
| 240 Turbo Kombi | B21ET 155 hk (114 kW) DIN | 4-vxl + övxl | Samma som 240 GLT Kombi, men 5-ekrade 6" al-fälgar, 195/60-däck, servostyrning. |

Nyheter: Ny grill och hög motorhuv på samtliga modeller. 240 Turbo Kombi introduceras.



240 GLT Kombi '85

| MODELL | MOTOR | VÄXELLÅDA | STANDARDUTRUSTNING |
|-----------|---------------------------|---------------------------|---|
| 240 GLT | B230E 129 hk (95 kW) DIN | 4-vxl + övxl, 4-steps aut | Trikåpplischklädsel, nackskyddskuddar fram, servostyrning, vidvinkelbakspegel på vänster sida, inifrån justerbara backspeglar, sidoblinkers, bred svart sidolist, färgat glas, varvräknare. |
| 240 Turbo | B21ET 155 hk (114 kW) DIN | 4-vxl + övxl | Samma som 240 GLT men 6" al-fälgar, 195/60-däck. |

Nyheter: Nytt motorprogram GLT. 240 Turbo endast i femdörrarsversion.



240 GLT Kombi '86

| MODELL | MOTOR | VÄXELLÅDA | STANDARDUTRUSTNING |
|---------|--------------------------|--------------------|---|
| 240 GLT | B230E 129 hk (95 kW) DIN | 5-vxl, 4-steps aut | Trikåpplischklädsel, nackskyddskuddar fram, servostyrning, vidvinkelbakspegel på vänster sida, inifrån justerbara backspeglar, sidoblinkers, bred svart sidolist, färgat glas, varvräknare. |

Nyheter: Ny motorhuv (sänkt fram, höjd bak), ny grill, nya ytterbackspeglar, nya heltäckande hjulkapslar, skyddslistor ner till på karossidorna, nya främre nackskydd, hel/halvljusautomatik, ökat rostskydd, färgat glas, intervalltorkare bak.



240 GLT Kombi '87

| MODELL | MOTOR | VÄXELLÅDA | STANDARDUTRUSTNING |
|---------------------|--------------------------|--------------------|--|
| 240 GLT | B230E 129 hk (95 kW) DIN | 5-vxl, 4-steps aut | Trikåpplischklädsel, vidvinkelbakspegel på vänster sida, inifrån justerbara backspeglar, sidoblinkers, svart karossdekor, färgat glas, nackskyddskuddar fram, varvräknare. |
| 240 GLT Katalysator | B230F 113 hk (83 kW) DIN | 5-vxl, 4-steps aut | Samma som 240 GLT. |

Nyheter: Katalysatorrenade motorer.

SNABB, SÄKER OCH RYMLIG

Kombinationen sportighet och rymlighet i Volvo 240 Kombi GLT, Turbo och GLE är oöverträffad. För sportigheten svarar motorer från 155 hk DIN, som i Turbon, till 113 hk som finns i GLT-modellen med katalysator. Det är kraft som räcker till. Rymligheten består av ett bagagerum på hela 1200 liter med baksätet uppfällt och gott om plats för föraren och fyra passagerare. Komforten är hög och utrustningen motsvarar helt syskonmodellernas i personvagnsutförande. Tex är servostyrning standard.

Med nerfällt baksäte ökar lastförmågan till 2150 liter. Det är rejält. Och upp till 188 cm långa föremål går in.

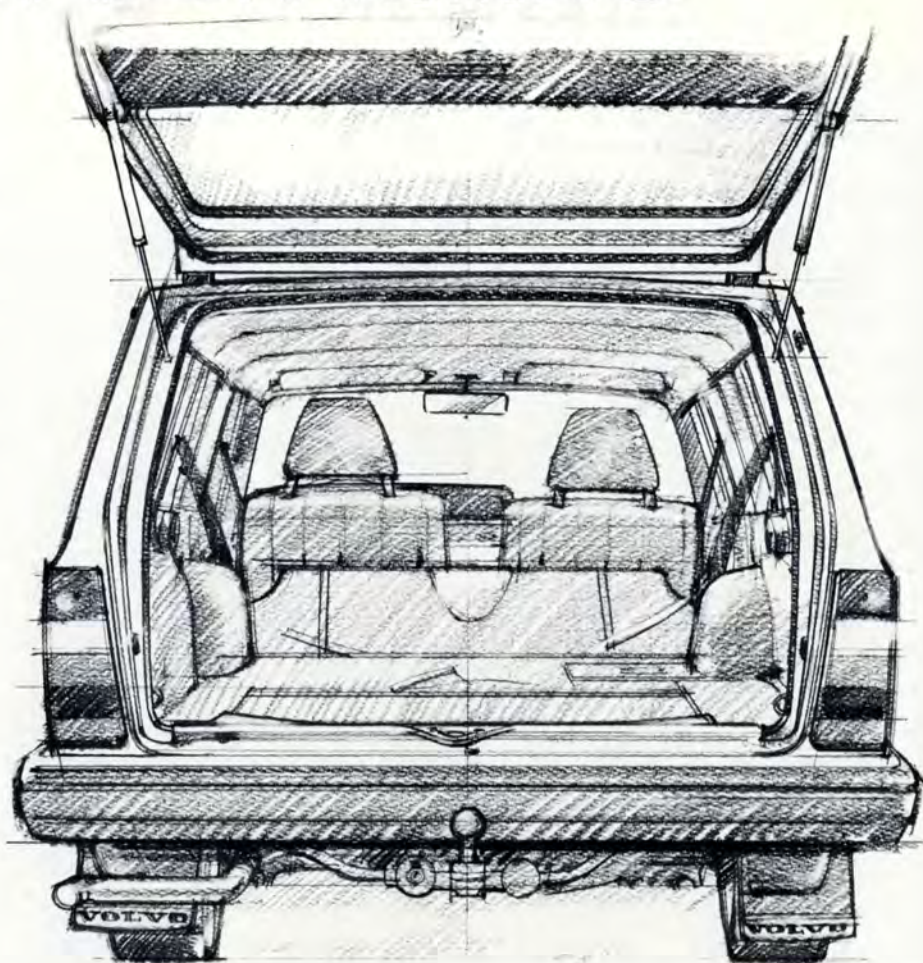

Instrumentpanelen ger rikligt med information. Alla instrument är väl samlade och logiskt placerade. De är lätta att avläsa. I utrustningen finns bl a varvräk-

nare, klocka, varningslampor för laddning, oljetryck, helljus, blinkers, parkeringsbroms och bromskretsfel. Kontrollampa informerar om utbrända yttre glödlampor.



Klädseln är i trikåplysch. Vägbuller och vindbrus är reducerat. Det här är tysta kombibilar. Volvostolarna är kända för att vara komfortabla. Inställningsmöjligheterna är så många att de passar alla. Framstolarna kan fällas steglöst till helt nerfällt läge. Svankstödet är steglöst ställbart. Båda framstolarna är eluppvärmda. Värmen slår automatiskt på vid under +14 °C. Nackskydden har kuddar.

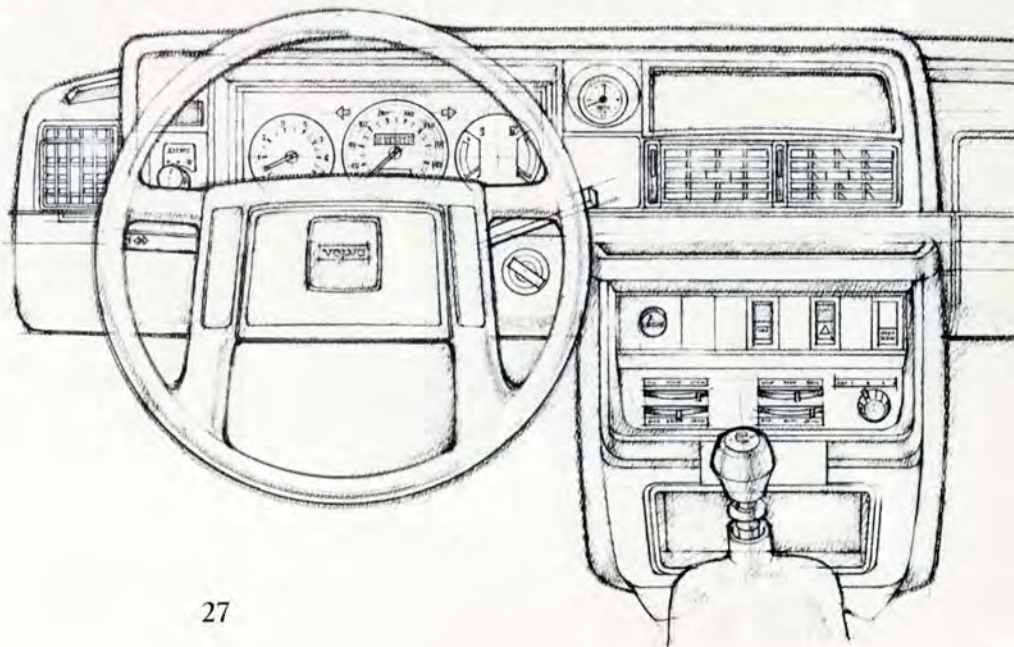

VOLVO 360, 340

2,0 LITERS MOTOR



Ett höstligt Sälen har lockat två familjer i var sin Volvo 360. Halvkombin i förgrunden är en GLT av 1983 års modell, fyradörrarsvarianten är en GLS av årsmodell 1984.





360 GLT '83

| MODELL | MOTOR | VÄXELLÅDA | STANDARDUTRUSTNING |
|----------------------------------|----------------------------|-----------|--|
| 340 DL 2,0 3-d 5-d | B19A 95 hk (70 kW) DIN | 4-vxl | Textilklädsel, klocka, eluppvärmd förarstol, värmekanal till baksätet. |
| 360 GLS 3-d 360 GLS 5-d | B19A 95 hk (70 kW) DIN | 5-vxl | Samma som 340 DL 2,0 samt färgat glas, plyschklädsel, nackskyddskuddar fram, varvräknare, växelspäckkonsol, justerbart svankstöd på framstolarna, mittarmstöd bak. |
| 360 GLT 3-d 360 GLT 5-d | B19E 116 hk (85 kW) DIN | 5-vxl | Samma som 360 GLS, men svart karossdekor, extraljus i spoiler, spoiler bak, 5,5"al-fälgar, 185/60-däck. |

Nyheter: GLT med insprutningsmotor introduceras. Ny instrumentpanel på samtliga modeller. Metallic-lack som extrautrustning på 340 DL 2,0.



360 GLT '84

| MODELL | MOTOR | VÄXELLÅDA | STANDARDUTRUSTNING |
|----------------------------------|----------------------------|-----------|--|
| 360 3-d | B19A 95 hk (70 kW) DIN | 5-vxl | Textilklädsel, klocka, eluppvärmd förarstol, elektroniskt tändsystem |
| 360 GLS 4-d 360 GLS 5-d | B19A 93 hk (68 kW) DIN | 5-vxl | Samma som 360 men plyschklädsel, inifrån justerbara bakspeglar, justerbart svankstöd fram, nackskyddskuddar fram, varvräknare. |
| 360 GLT 5-d | B19E 116 hk (85 kW) DIN | 5-vxl | Samma som 360 GLS samt svart karossdekor, extraljus i spoiler, spoiler bak, 185/60-däck, al-fälgar |
| 360 GLE 4-d | B19E 116 hk (85 kW) DIN | 5-vxl | Samma som 360 GLS samt extraljus i spoiler, al-fälgar, 175/70-däck, nackskyddskuddar bak, centrallås. |

Nyheter: Sedan-variant införs på GLS. 360 GLE introduceras.



360 GLT '85

| MODELL | MOTOR | VÄXELLÅDA | STANDARDUTRUSTNING |
|------------------------------|-----------------------------|-----------------------|---|
| 340 GLS 3-d 4-d 5-d | B200K 102 hk (75 kW) DIN | 5-vxl slutvxl 3.27 | Plyschklädsel, eluppvärmd förarstol, växlingsindikator, nackskyddskuddar fram, smal svart sidolist. |
| 360 GLT 5-d | B200E 116 hk (85 kW) DIN | 5-vxl slutvxl 3.64 | Plyschklädsel, eluppvärmd förarstol, al-fälgar, extraljus i spoiler, spoiler bak, 185/60-däck, yttertemperaturmätare, ekonometer, nackskyddskuddar fram, bred svart sidolist. |
| 360 GLE 4-d | B200E 116 hk (85 kW) DIN | 5-vxl slutvxl 3.45 | Plyschklädsel, eluppvärmd förarstol, extraljus i spoiler, centrallås, al-fälgar, yttertemperaturmätare, ekonometer, bred svart sidolist, nackskyddskuddar fram och bak. |

Nyheter: Nya klädslar, ny ratt. GLT: Nya al-fälgar.



360 GLT '86

| MODELL | MOTOR | VÄXELLÅDA | STANDARDUTRUSTNING |
|-----------------------------|-----------------------------|-----------------------|--|
| 360 GL 3-d 4-d 5-d | B200K 103 hk (76 kW) DIN | 5-vxl slutvxl 3.64 | Plyschklädsel, eluppvärmd förarstol, nackskyddskuddar fram, bred svart sidolist. |
| 360 GLT 3-d 5-d | 118 hk (87 kW) DIN | 5-vxl slutvxl 3.64 | Plyschklädsel, eluppvärmd förarstol, extraljus i frontspoiler, spoiler bak, yttertemperaturmätare, ekonometer, bred svart sidolist, nackskyddskuddar fram och bak, al-fälgar, 185/60-däck. |
| 360 GLE 4-d | B200E 118 hk (87 kW) DIN | 5-vxl slutvxl 3.45 | Samma som 360 GLT men centrallås, 175/70-däck. Ej spoiler bak. |

Nyheter: Nya strömlinjeformade färganpassade stötfångare, ny front- och bakspoiler på GLT, ny grill, modifierad baklucka och nytt bakljusarrangemang, nytt värmesystem.



360 GLT '87

| MODELL | MOTOR | VÄXELLÅDA | STANDARDUTRUSTNING |
|---|-----------------------------|-----------|--|
| 360 GL 3-d 4-d, 5-d | B200K 102 hk (75 kW) DIN | 5-vxl | Plyschklädsel, eluppvärmda framstolar, bred svart sidolist, nackskyddskuddar fram. |
| 360 GL Katalysator 3-d, 4-d, 5-d | B200F 109 hk (80 kW) DIN | 5-vxl | Samma som 360 GL. |
| 360 GLT 3-d 4-d 5-d | B200E 112 hk (82 kW) DIN | 5-vxl | Samma som 360 GL samt extraljus i spoiler, spoiler bak, yttertemperaturmätare, ekonometer, al-fälgar, 185/60-däck. |
| 360 GLT Katalysator 3-d, 4-d, 5-d | B200F 109 hk (80 kW) DIN | 5-vxl | Samma som 360 GLT. |

Nyheter: Katalysatorrenade motorer.

EN VOLVO MED STING

Vägegenskaperna har alltid varit en stor tillgång för Volvo 300. Med tvålitersmotor blev den här bilen en ännu trevligare upplevelse för den som tycker det är roligt att köra en riktig väghållare. Hemligheten med den utomordentliga väghållningen finns i den fina viktfordelningen i 300-seriens bilar. Den beror i sin tur på den unika konstruktionen med växellådan placerad bak, framför bakaxeln. Med motorn fram blir vikten därmed jämnare fördelad mellan fram- och bakaxel än på andra bilar – och upplevelsen för föraren av att köra en bil som klamrar sig kvar på vägen i alla situationer är mycket tilltalande.



Från och med 1985 års modeller har Volvo 360/340 ytterligare förbättrade aerodynamiska egenskaper. Luftmotståndskoefficienten är nu så låg som 0,37 för sedan- och GLT-varianterna och 0,38 för övriga. Det har stor betydelse för ljudnivån i bilen, som är mycket låg. I viss mån påverkas självklart också bränsleförbrukningen av lågt luftmotstånd. Karossen är utformad enligt Volvos stränga krav vad det gäller säkerhet. Deformationszoner och säkerhetsbur är grundkonceptet som kompletterats med stålrör i framdörrarna, störtbåge i taket, rattstäng med deformationszoner, och bakre motorbalk som pressas ned vid en kollision. Det är väl sörgt för säkerheten – 360/340 är ju Volvobilar.

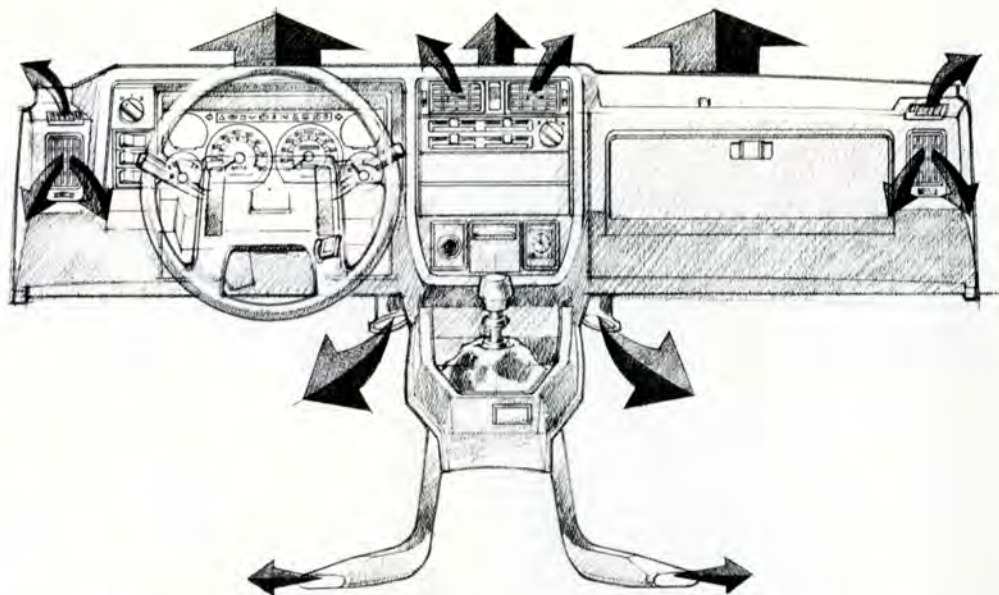

Värme- och ventilationssystemet är mycket effektivt. Det har exempelvis något så ovanligt som individuell justering för båda sidor och baksätet. Det finns tretton olika munstycken som dirigerar luftströmmen. På 12 minuter stiger temperaturen från -20 till $+20^{\circ}\text{C}$! Med fläkten inställd i maxläge byts luften i kupén helt på 30 sekunder.

Halvkombi är praktisk när det gäller att fördela utrymmet mellan last och passagerare. Det ordinarie bagagerummet rymmer 250 liter. Med nedfällt ryggstöd i baksätet ökar lastkapaciteten till hela 1200 liter. Lastytan är då 149×137 cm. Genom att fälla även

passagerarstolens ryggstöd i framsätet ökas lastförmågan ännu mer och 3 meter långa föremål kan lastas!

Sikten för föraren är god i alla riktningar, instrumenteringen är riklig och väl samlad, alla reglage är lätt åtkomliga, manövrerbarheten är utmärkt med en vändradie på bara 9,2 meter.

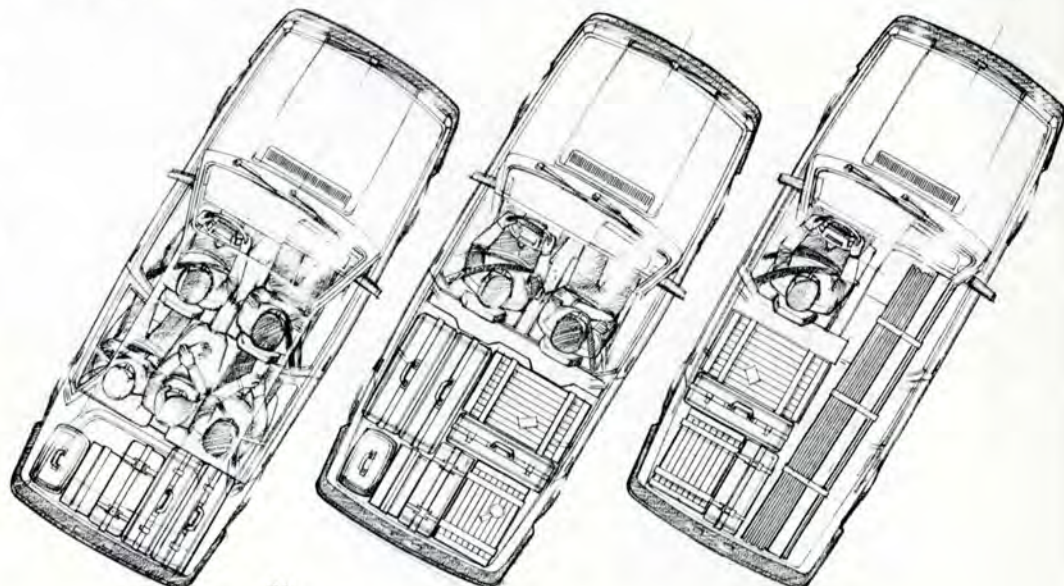
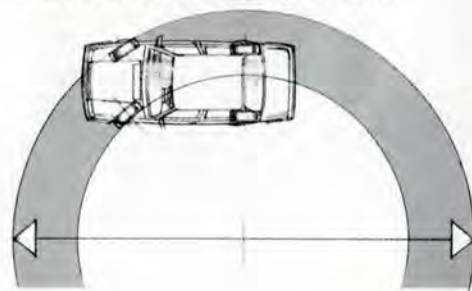

VOLVO 340

1,4 LITERS MOTOR

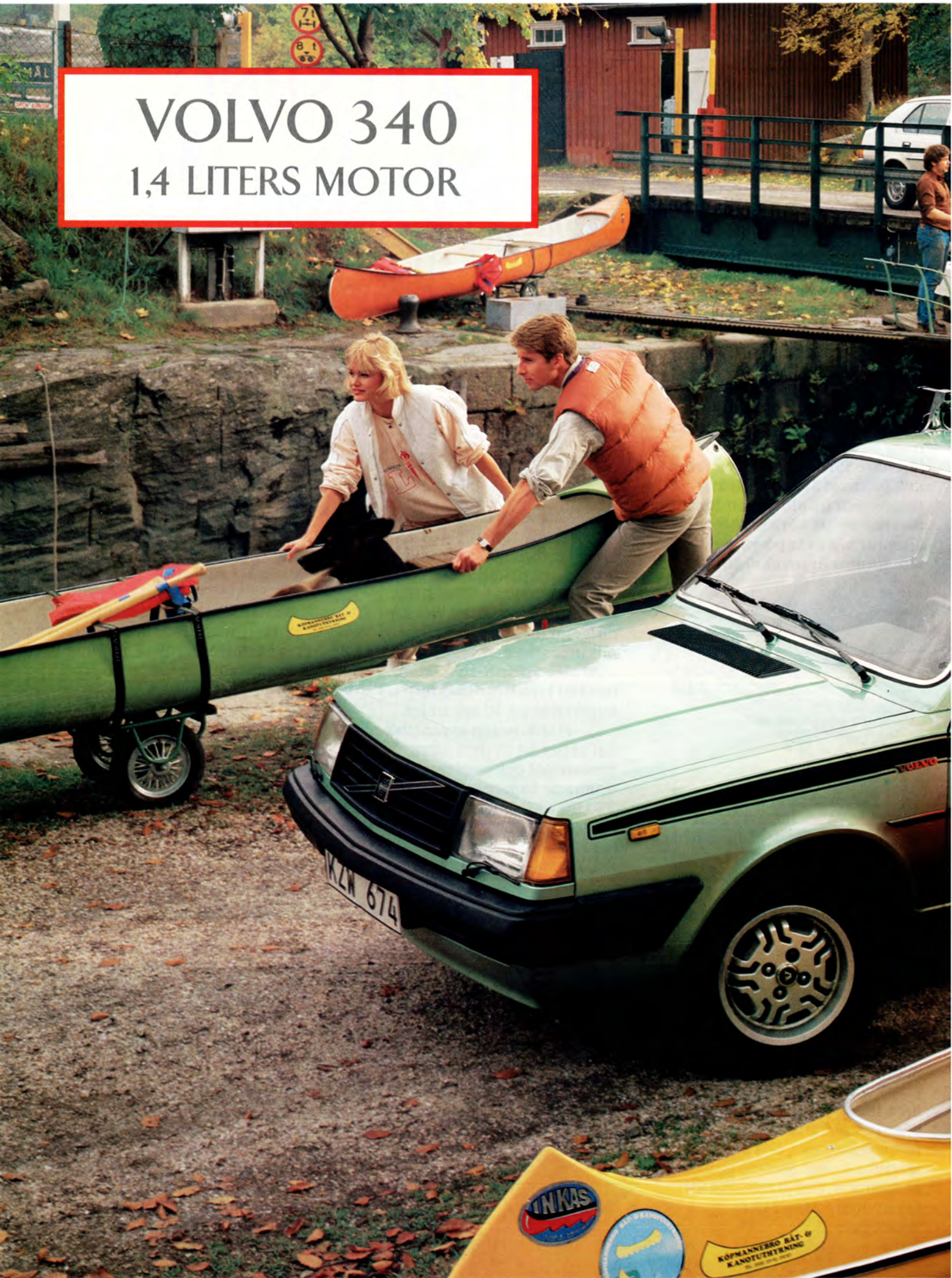



Dalslands kanal är en 255 km lång vattenväg med 28 slussar mellan Vänern och norska gränsen. I Köpmannebro börjar äventyret för många kanotister. Här lastas utrustningen av från en Volvo 345 av 1982 års modell.



340 DL '83

| MODELL | MOTOR | VÄXELLÅDA | STANDARDUTRUSTNING |
|----------------------|--------------------------|--------------------------------|--|
| 340 DL 3-d 5-d | B14 70 hk (51 kW) DIN | 4-vxl, steglös aut (3-d) | Textilklädsel, klocka, eluppvärmd förarstol, intervalltorkare, värmekanal till baksätet. |

Nyheter: Ny instrumentpanel. Metallic-lack som extra utrustning.



340 DL '84

| MODELL | MOTOR | VÄXELLÅDA | STANDARDUTRUSTNING |
|--------------------------------|--------------------------|--------------------------------|--|
| 340 DL 3-d 340 DL 5-d | B14 70 hk (51 kW) DIN | 4-vxl, steglös aut (3-d) | Textilklädsel, klocka, eluppvärmd förarstol, intervalltorkare, värmekanal till baksätet, elektroniskt tändsystem. |

Nyheter: Nya yttre backspeglar. Hel främre dörruta. Elektroniskt tändningssystem.



340 DL '85

| MODELL | MOTOR | VÄXELLÅDA | STANDARDUTRUSTNING |
|-----------------------------|--------------------------|-----------|---|
| 340 GL 3-d 4-d 5-d | B14 68 hk (50 kW) DIN | 5-vxl | Tygklädsel, eluppvärda fram- stolar, nackskydd fram, smal svart sidolist. |



340 DL '86

| MODELL | MOTOR | VÄXELLÅDA | STANDARDUTRUSTNING |
|-----------------------------|--------------------------|--------------------------------|--|
| 340 DL 3-d 4-d 5-d | B14 72 hk (52 kW) DIN | 4-vxl, steglös aut (3-d) | Tygklädsel, eluppvärmd förarstol, smal svart sidolist, nackskydd fram. |

Nyheter: Nya strömlinjeformade stötfångare, ny grill, modifierad baklucka, nytt bak-
ljusarrangemang, nytt värmesystem.



340 DL '87

| MODELL | MOTOR | VÄXELLÅDA | STANDARDUTRUSTNING |
|-----------------------------|--------------------------|-----------------------|--|
| 340 DL 3-d 4-d 5-d | B14 72 hk (53 kW) DIN | 5-vxl, steglös aut | Tygklädsel, eluppvärmd förarstol, nackskydd fram, smal svart sido- list. |

EKONOMISK OCH KÖRGLAD

Volvo 340 har de större Volvobilarnas fördelar – men i ett mindre format. Perfekta vägegenskaper och hög säkerhetsnivå är två kännetecken. Andra är god ekonomi och praktisk transportförmåga för både passagerare och bagage. För den bilmedvetne är Volvo 340 ett alternativ att räkna med.

med god vägkontakt och liten krängning hos karossen; god åkkomfort och kursstabilitet. Bakaxeln är av de Dion-typ. Hjulvinklar och spårvidd är konstanta, axelvikten låg, det innebär också god åkkomfort.

Transmissionen är en sk torque tube. I kraftöverföringen mellan motor och växellåda är kardanaxeln lagrad, väl balanserad och skyddad inne i ett rör.

sionstank. Bensinen rinner inte ut om bilen skulle slå runt eller om tanken skulle utsättas för stark värme.

Volvo 340 är genomtänkt och säker.

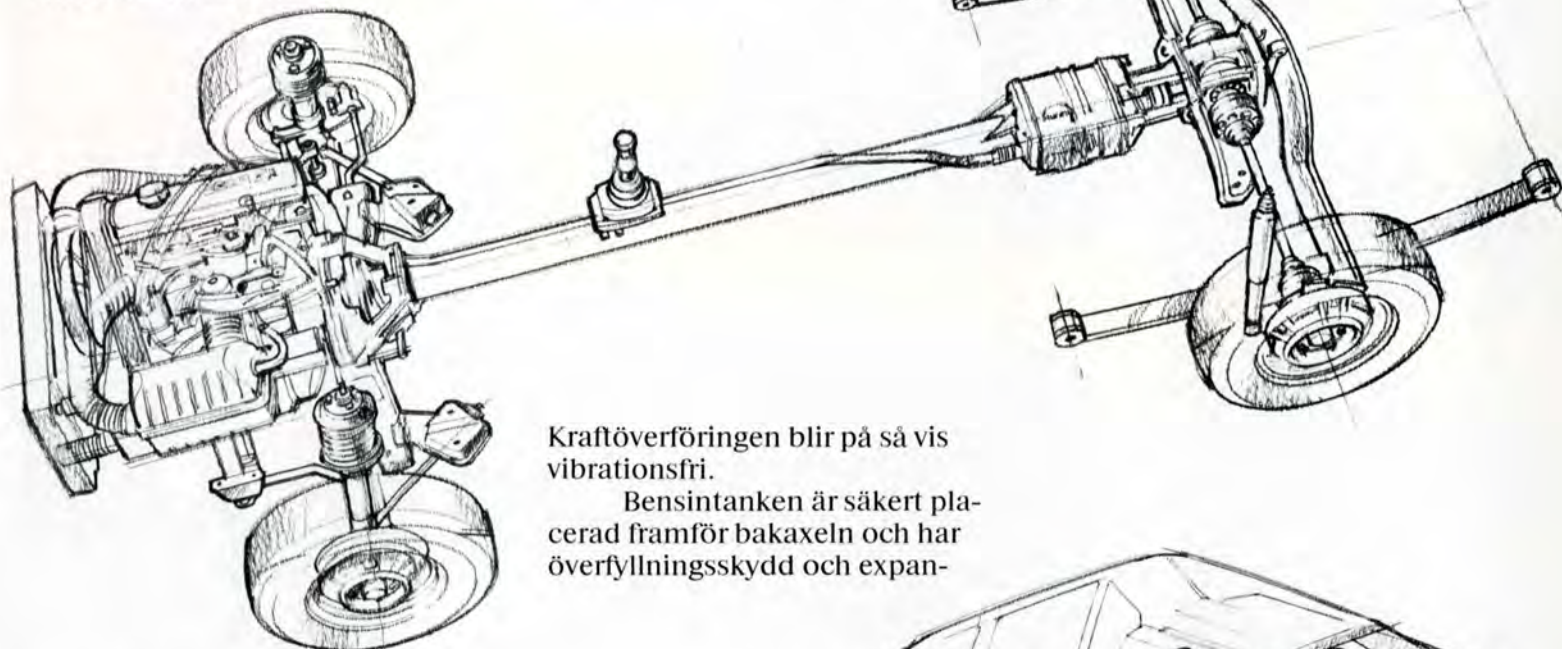

Kraftöverföringen blir på så vis vibrationsfri.

Bensintanken är säkert placerad framför bakaxeln och har överfyllningsskydd och expan-

Förutom den utomordentliga viktfordelningen; med motorn fram och växellådan bak, en konstruktion som man annars bara finner på avancerade sportvagnar som Porsche, har de fina vägegenskaperna för Volvo 340 flera ingredienser. En av dem är framhjulsupphängningen av McPherson-typ. Den innebär att varje hjul är individuellt upphängt i ett fjäderben med en dubbelverkan- de stötdämpare inne i ett rör omgivet av en spiralfjäder. Mellan framhjulen finns dessutom en krängningshämmare. Konstruktionen ger mjuk kurvtagning

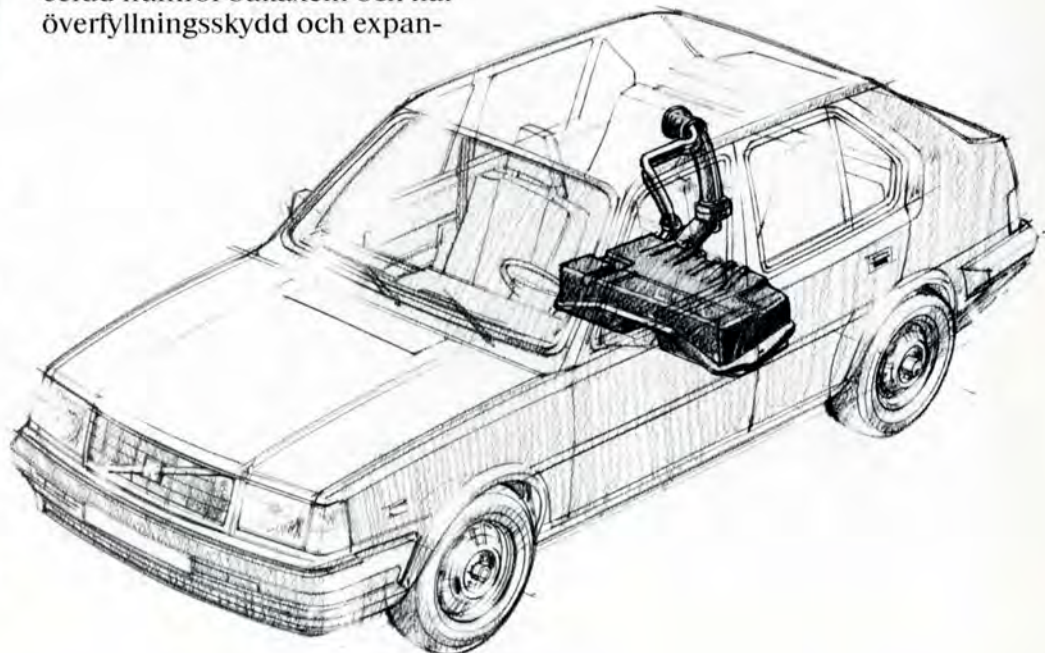

RENAULT 5

Hälleviksstrand är en av Bohusläns många genuina miljöer med doft av hav. Bilarna är Renault 5, 1983, tredörrars och 1987 Super-5 med fem dörrar.





Renault 5 TS '83

| MODELL | MOTOR | VÄXELLÅDA | STANDARDUTRUSTNING |
|--------------|-------------------|-----------|--|
| Renault 5 TS | 61 hk (44 kW) DIN | 5-vxl | Textilklädsel, skälade framsäten, cigaretttändare, klocka, textilmatta fram, öppningsbara bakre sidorutor, bakrutetorkare, 4,5"-fälg, 145 SR13-däck, spoiler, varvräknare. |

Nyheter: 5-vxl låda införs.



Renault 5 TS '84

| MODELL | MOTOR | VÄXELLÅDA | STANDARDUTRUSTNING |
|--------------|-------------------|-----------|--|
| Renault 5 TS | 61 hk (44 kW) DIN | 5-vxl | Textilklädsel av diagonaltyp, spoiler, skälade framsäten, cigaretttändare, varvräknare, öppningsbara bakre sidorutor, textilmatta fram, 4,5"-fälg, 145 SR13-däck, bakrutetorkare, digitalklocka, sidomarkeringsljus, sidolister. |
| Renault 5 TL | 45 hk (33 kW) DIN | 4-vxl | Textilklädsel av diagonaltyp, spoiler, 4"-fälg, 135 SR13-däck, sidomarkeringsljus, sidolister. |

Nyheter: Renault 5 TL introduceras.



Renault 5 GTS '85

| MODELL | MOTOR | VÄXELLÅDA | STANDARDUTRUSTNING |
|---------------------|-------------------|-----------|--|
| Renault 5 TS Le Car | 61 hk (44 kW) DIN | 5-vxl | Textilklädsel, spoiler, färganpassade stötfångare, eluppvärmd förarstol, 4,5"-fälg, 145 SR13-däck skälade framsäten, cigaretttändare, klocka, varvräknare, öppningsbara bakre sidorutor, textilmatta fram, bakrutetorkare, läsbart tanklock. |
| Renault 5 TL Le Car | 45 hk (33 kW) DIN | 4-vxl | Textilklädsel, spoiler, färganpassade stötfångare, eluppvärmd förarstol, 4,5"-fälg, 135 SR13-däck bakrutetorkare, läsbart tanklock. |

Nyheter: Ny bil, både kaross- och chassimässigt. Längre och bredare. Ny även interiört. Tvärmonterad motor.



Renault 5 GTS '86

| MODELL | MOTOR | VÄXELLÅDA | STANDARDUTRUSTNING |
|---------------|-------------------|-----------|--|
| Renault 5 GTS | 71 hk (52 kW) DIN | 5-vxl | Tweedklädsel, eluppvärmda skälade framsäten, 155/70-däck, värmekanaler till baksätet, två extra luftutsläpp på instrumentpanel, varvräknare, oljenivåvarning, inifrån justerbar vänster backspegel, förvaringsfack, läslampa, makeupspegel, radioantenn, läsbart tanklock. |
| Renault 5 TS | 71 hk (52 kW) DIN | 5-vxl | Tygklädsel, eluppvärmd förarstol, 155/70-däck, varvräknare, oljenivåvarning, läsbart tanklock. |
| Renault 5 TL | 47 hk (34 kW) DIN | 4-vxl | Tygklädsel, eluppvärmd förarstol, 145/70-däck, läsbart tanklock. |



Renault 5 GTS '87

| MODELL | MOTOR | VÄXELLÅDA | STANDARDUTRUSTNING |
|-----------------------|-------------------|-----------|--|
| Renault 5 GTS 3-d 5-d | 71 hk (52 kW) DIN | 5-vxl | Tygklädsel, eluppvärmd förarstol, 155/70-däck, varvräknare, oljenivåvarning, läsbart tanklock. |
| Renault 5 TS | 71 hk (52 kW) DIN | 5-vxl | Samma som 5 GTS. |
| Renault 5 TL | 47 hk (34 kW) DIN | 4-vxl | Samma som 5 GTS. |

Nyheter: GTS även i 5-dörrars variant.

EN SLITVARG OCH SNÅLVARG

Renault 5 är en liten bil med fantastiska innerutrymmen, den är snabb och lättkörd och bensinsnål som få. Det finns 5 miljoner Renault 5-ägare världen över. Och man förstår att de är så många när man väl satt sig in i hur trevlig och praktisk och ekonomisk Renault femman är. I Sverige finns dessutom hela Volvohandelns resurser bakom den för service och reparationer, reservdelar och tillbehör. Dessutom kan den försäkras genom Volvia. I den här klassen talar allt för R5.

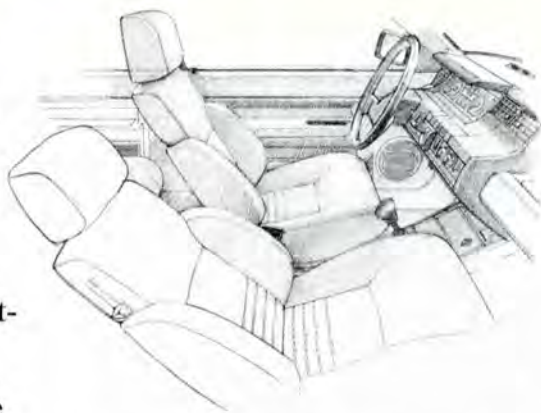

lastas utan att man behöver lyfta över någon tröskel. Bränslesnålheten är en annan. Den klarar sig med omkring en halv liter på landsväg och cirka 0,70 l i blandad körning. Det ger låga driftskostnader. Den rymmer och är godkänd för fem personer. Med en sådan folksamling i bilen rymmer bagagerummet 225 eller 233 liter (för Super 5). Fälls baksätets ryggstöd ökar lastförmågan till 900 eller 940 liter (för Super 5). Det är mycket bra för en bil som inte är mycket mer än 3,5 meter lång.

Motorprogrammet består av fyrcylindriga radmotorer med topplock i aluminium. De finns med effektuttag från 45 hk DIN till 71. Det senare motoralternativet gör R5:an till en nästan extremt snabb och pigg bil.

Renault 5 finns i två varianter. Dels den som tillverkades fram till och med 1984 års modell, och dels Renault Super 5 som kom i och med 1985 års modell. Skillnaden mellan dem är ganska stor. Super 5 är längre och bredare än sin föregångare. Motorn är tvärställd. Allt samverkar till att göra kupén större. Hjulupphängningen är modifierad och bränsletanken har placerats framför bakaxeln på den nya varianten.

Många av de grundläggande egenskaperna är förstas identiska för alla Renault 5. Den stora bakluckan är en. Bilen kan lätt

Bromsarna är servoassisterade på de flesta modellerna och bromssystemet är tvådelat med bromsledningar i koppar. Systemet har skivbromsar fram och självjusterande trumbromsar bak. En lastavkännande tryckregleringsventil förhindrar att bakhjulena låser sig.

Chassit har teleskopstötdämpare, krängningshämmare och separat fjädring av torsions-typ. Det senare är en konstruktion som vanligen bara finns på exklusiva bilar. Åkkomforten är därmed mycket god, också på dåliga vägar.

Komforten är väl tillgodosedd även i form av bekväma säten. Instrument och reglage är översködligt placerade i förarens blickfält och inom bekvämt räckhåll. Rostskyddet är mycket grundligt utfört och många modeller har en omfattande rostskyddsgaranti. Allt sammantaget är Renault 5 och Super 5 mycket vettiga investeringar för den som vill ha funktion och ekonomi i sin bil.

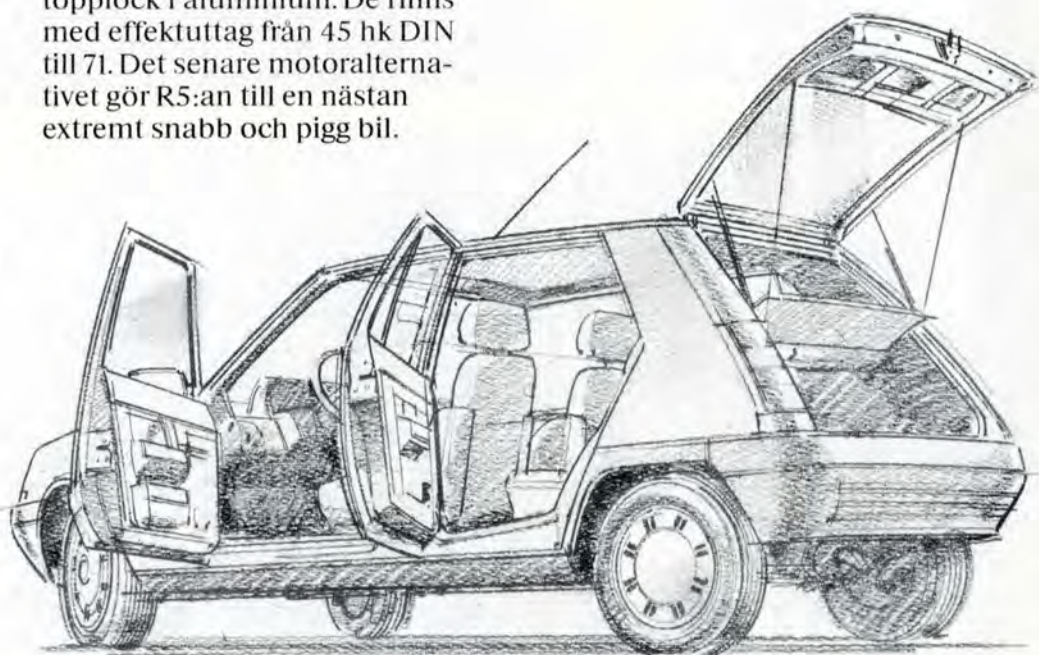
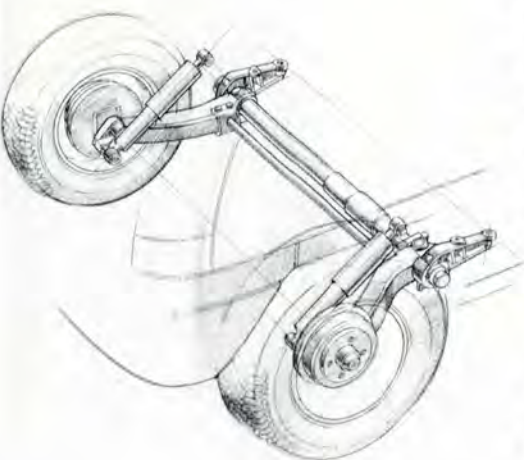

VOLVO 1975 – 1982



Öland är ett sommarparadis och vägen dit går över Ölandsbron, som är hela 6070 meter lång. Här är det en Volvo 240, 1982 som är på semester med sina ägare.



| | 75 | | 76 | | 77 | | 78 | | 79 | |
|--------------------|---|--|-------------------------|--|-------------------------|--|-------------------------|---|-------------------------|--|
| Modell | Motor | Växellåda | Motor | Växellåda | Motor | Växellåda | Motor | Växellåda | Motor | Växellåda |
| 760 GLE | | | | | | | | | | |
| 264 DL | B27E 140 hk (103 kW) | 4-vxl, 3-steps aut | B27A 125 hk (92 kW) | 4-vxl, 4-vxl + övxl, 3-steps aut | | | | | | |
| 264 GL | B27E 140 hk (103 kW) | 4-vxl, 5-vxl, 3-steps aut | B27E 140 hk (113 kW) | 5-vxl, 3-steps aut | B27A 125 hk (92 kW) | 4-vxl + övxl, 3-steps aut | | | | |
| 264 GLE | | | | | B27E 140 hk (103 kW) | 3-steps aut | B27E 140 hk (103 kW) | 4-vxl + övxl, 3-steps aut | B27E 140 hk (103 kW) | 4-vxl + övxl, 3-steps aut |
| 265 DL | | | B27A 125 hk (92 kW) | 4-vxl, 4-vxl + övxl, 3-steps aut | | | | | | |
| 265 GL | | | | | B27A 125 hk (92 kW) | 4-vxl + övxl, 3-steps aut | | | | |
| 265 GLE | | | | | | | B27E 140 hk (103 kW) | 4-vxl + övxl, 3-steps aut | B27E 140 hk (103 kW) | 4-vxl + övxl, 3-steps aut |
| 242 L 244 L | B20A 82 hk (60 kW) | 4-vxl, 3-steps aut (242) | B20A 82 hk (60 kW) | 4-vxl, 3-steps aut (242) | B19A 90 hk (66 kW) | 4-vxl, 3-steps aut (244) | B19A 90 hk (66 kW) | 4-vxl, 3-steps aut (244) | | |
| 242 DL 244 DL | B20A 82 hk (60 kW) samt B21A 97 hk (71 kW) | 4-vxl, 3-steps aut | B21A 100 hk (74 kW) | 4-vxl, 4-vxl + övxl, 3-steps aut | B21A 100 hk (74 kW) | 4-vxl, 4-vxl + övxl, 3-steps aut | B21A 100 hk (74 kW) | 4-vxl, 4-vxl + övxl, 3-steps aut (244) | B21A 100 hk (74 kW) | 4-vxl, 3-steps aut |
| 244 GL | B21E 123 hk (90 kW) | 4-vxl, 4-vxl + övxl, 3-steps aut | B21E 123 hk (90 kW) | 4-vxl, 4-vxl + övxl, 3-steps aut | B21E 123 hk (90 kW) | 4-vxl, 4-vxl + övxl, 3-steps aut | B21E 123 hk (90 kW) | 4-vxl, 4-vxl + övxl, 3-steps aut | B21A 100 hk (74 kW) | 4-vxl, 4-vxl + övxl, 3-steps aut |
| 244 GL Diesel | | | | | | | | | | |
| 245 L | B21A 97 hk (71 kW) | 4-vxl, 3-steps aut | B21A 100 hk (74 kW) | 4-vxl, 3-steps aut | B21A 100 hk (74 kW) | 4-vxl, 3-steps aut | B21A 100 hk (74 kW) | 4-vxl, 3-steps aut | | |
| 245 DL | B21A 97 hk (71 kW) | 4-vxl, 3-steps aut | B21A 100 hk (74 kW) | 4-vxl, 4-vxl + övxl, 3-steps aut | B21A 100 hk (74 kW) | 4-vxl, 4-vxl + övxl, 3-steps aut | B21A 100 hk (74 kW) | 4-vxl, 4-vxl + övxl, 3-steps aut | B21A 100 hk (74 kW) | 4-vxl, 3-steps aut |
| 245 GL | B21E 123 hk (90 kW) | 4-vxl + övxl, 3-steps aut | | | | | B21E 123 hk (90 kW) | 4-vxl, 4-vxl + övxl, 3-steps aut | B21A 100 hk (74 kW) | 4-vxl + övxl, 3-steps aut |
| 245 GL Diesel | | | | | | | | | | |
| 244 GLT 4-cyl. | | | | | | | | | | |
| 244 GLT 6-cyl. | | | | | | | | | | |
| 244 GLE | | | | | | | | | B21E 123 hk (90 kW) | 4-vxl + övxl, 3-steps aut |
| 244 Turbo | | | | | | | | | | |
| 245 GLT 4-cyl. | | | | | | | | | | |
| 245 GLT 6-cyl. | | | | | | | | | | |
| 245 GLE | | | | | | | | | B21E 123 hk (90 kW) | 4-vxl + övxl, 3-steps aut |
| 343 L | | | | | | | | | B14 70 hk (51 kW) | 4-vxl |
| 343 DL | | | B14 70 hk (51 kW) | steglös aut | B14 70 hk (51 kW) | steglös aut | B14 70 hk (51 kW) | steglös aut | B14 70 hk (51 kW) | 4-vxl, steglös aut |
| 345 DL | | | | | | | | | | |
| 343 GL | | | | | | | | | | |
| 345 GL | | | | | | | | | | |
| 343 DLS 345 DLS | | | | | | | | | | |
| 343 GLS | | | | | | | | | | |
| 345 GLS | | | | | | | | | | |
| R5 TS | | | | | | | | | | |

Samtliga motoreffekter angivna i DIN.

| 80 | | 81 | | 82 | | |
|----------------------|------------------------------|--------------------------|------------------------------|--------------------------|------------------------------|--------------------|
| Motor | Växellåda | Motor | Växellåda | Motor | Växellåda | Modell |
| | | | | B28E 156 hk (115 kW) | 4-steps aut | 760 GLE |
| | | | | | | 264 DL |
| | | | | | | 264 GL |
| E 141 hk (114 kW) | 4-vxl + övxl, 3-steps aut | B28E 155 hk (114 kW) | 4-vxl + övxl, 3-steps aut | | | 264 GLE |
| | | | | | | 265 DL |
| | | | | | | 265 GL |
| | | | | | | 265 GLE |
| | | | | | | 242 L 244 L |
| A 102 hk (78 kW) | 4-vxl, 3-steps aut | B21A 106 hk (78 kW) | 4-vxl, 3-steps aut | B21A 106 hk (78 kW) | 4-vxl, 3-steps aut | 242 DL 244 DL |
| A 102 hk (82 kW) | 4-vxl + övxl, 3-steps aut | B23A 112 hk (82 kW) | 4-vxl + övxl, 3-steps aut | B23A 112 hk (82 kW) | 4-vxl + övxl, 3-steps aut | 244 GL |
| D 82 hk (60 kW) | 4-vxl + övxl, 3-steps aut | D24 82 hk (60 kW) | 4-vxl + övxl, 3-steps aut | D24 82 hk (60 kW) | 4-vxl + övxl | 244 GL Diesel |
| | | | | | | 245 L |
| A 102 hk (78 kW) | 4-vxl, 3-steps aut | B21A 106 hk (78 kW) | 4-vxl, 3-steps aut | B21A 106 hk (78 kW) | 4-vxl, 3-steps aut | 245 DL |
| A 102 hk (82 kW) | 4-vxl + övxl, 3-steps aut | B23A 112 hk (82 kW) | 4-vxl + övxl, 3-steps aut | B23A 112 hk (82 kW) | 4-vxl + övxl, 3-steps aut | 245 GL |
| D 82 hk (60 kW) | 4-vxl + övxl, 3-steps aut | D24 82 hk (60 kW) | 4-vxl + övxl, 3-steps aut | D24 82 hk (60 kW) | 4-vxl + övxl | 245 GL Diesel |
| E 140 hk (100 kW) | 4-vxl + övxl | B23E 136 hk (100 kW) | 4-vxl + övxl, 3-steps aut | B23E 136 hk (100 kW) | 4-vxl + övxl, 3-steps aut | 244 GLT 4-cyl. |
| E 141 hk (114 kW) | 4-vxl + övxl, 3-steps aut | B28E 155 hk (114 kW) | 4-vxl + övxl, 3-steps aut | B28E 155 hk (114 kW) | 4-vxl + övxl, 4-steps aut | 244 GLT 6-cyl. |
| | | | | | | 244 GLE |
| | | B21ET 155 hk (114 kW) | 4-vxl + övxl | B21ET 155 hk (114 kW) | 4-vxl + övxl | 244 Turbo |
| | | B23E 136 hk (100 kW) | 4-vxl + övxl, 3-steps aut | B23E 136 hk (100 kW) | 4-vxl + övxl, 3-steps aut | 245 GLT 4-cyl. |
| E 141 hk (114 kW) | 4-vxl + övxl, 3-steps aut | B28E 155 hk (114 kW) | 4-vxl + övxl, 3-steps aut | B28E 155 hk (114 kW) | 4-vxl + övxl, 4-steps aut | 245 GLT 6-cyl. |
| | | | | | | 245 GLE |
| 70 hk (51 kW) | 4-vxl | B14 70 hk (51 kW) | 4-vxl | B14 70 hk (51 kW) | 4-vxl | 343 L |
| 70 hk (51 kW) | 4-vxl, steglös aut | B14 70 hk (51 kW) | 4-vxl, steglös aut | B14 70 hk (51 kW) | 4-vxl, steglös aut | 343 DL |
| | | B14 70 hk (51 kW) | 4-vxl, steglös aut | B14 70 hk (51 kW) | 4-vxl | 345 DL |
| 70 hk (51 kW) | 4-vxl, steglös aut | B14 70 hk (51 kW) | 4-vxl, steglös aut | | | 343 GL |
| 70 hk (51 kW) | 4-vxl, steglös aut | B14 70 hk (51 kW) | 4-vxl | | | 345 GL |
| | | B19A 95 hk (70 kW) | 4-vxl | | | 343 DLS 345 DLS |
| | | | | B19A 95 hk (70 kW) | 4-vxl | 343 GLS |
| | | B19A 95 hk (70 kW) | 4-vxl | B19A 95 hk (70 kW) | 4-vxl | 345 GLS |
| | | | | 64 hk (47 kW) | 4-vxl | R5 TS |

FAKTA OM VOLVO OCH RENAULT 1975 - 1982

Över Volvo och Renault från 1975 till 1982 lämnar vi här bara de mest grundläggande uppgifterna om vilka motorer och växellådor som finns för de olika modellerna. Volvohandlaren kan ge fylligare information om varje speciell modell.

EN HÖGST
PERSONLIG VOLVO





En Volvo 740 på Kinnekulle. Den är helt och hållet utrustad med Volvo Original Tillbehör - med hög kvalitet och passform. Och spännande utseende.

VOLVOBUTIKEN

Oavsett din Volvos ålder kan du hitta vad som behövs för att hålla den i skick i Butiken. Där finns kunnig och utbildad personal som kan ge dig sakkunnig hjälp och goda råd. Tveka inte med att utnyttja den sakkunskapen.



Vi ställer gärna upp med tips om hur du gör en bra reparation eller vilka delar och tillbehör du behöver. En del jobb bör du dock överlåta till Volvoverkstaden om du inte är fackman – speciellt sådana som kan påverka din bils trafiksäkerhet.

En sak är säker – Volvo Original.

I Volvobutiken finner du alltid Volvo Original Reservdelar och Tillbehör. Det är samma delar som din Volvo är byggd av. De motsvarar samma höga krav på

kvalitet och passform som fanns på delarna i din Volvo när den var ny. Vill du bevara Volvokvaliteten – så använd Volvo Original Reservdelar och Tillbehör.

Volvokatalogen

I Volvokatalogen får du massor av tips och idéer kring hela det stora sortimentet av Volvo Original Reservdelar och Tillbehör som finns i Volvobutiken. Med katalogen framför dig kan du hemma i lugn och ro gå igenom vad som behövs för att underhålla och utrusta din Volvo.



Har du inte den aktuella katalogen är du välkommen in i Volvobutiken att hämta ditt exemplar.



Volvo Original Tillbehör för barnsäkerhet

Barnen har en självklar rätt att åka lika säkert i bilen som de vuxna. Därför har Volvo utvecklat en hel rad produkter för barnsäkerhet. Volvo Original barnsäkerhetstillsbehör är konstruerade för att ge maximal säkerhet för barnen i Volvos bilar – utan kompromisser. Funktionen är testad i krocktester och Volvos barnsäkerhetsprogram motsvarar samma höga krav som Volvo ställer på all sin säkerhets-

utrustning. Volvo är den enda biltillverkare som utvecklat ett barnsäkerhetsprogram.



Gör det själv

Och gör det rätt! Volvos Gör-det-själv-handböcker visar vad och hur du kan göra enklare reparationer och underhållsarbeten själv. Steg för steg redovisas hur du skall gå tillväga för att lyckas med arbetet. I Volvobutiken finns också verktyg och annan utrustning som hjälper dig att göra jobbet lättare.



Gör din bil personligare

Det finns kompletta Volvo Original styling-program till de flesta nyare Volvomodellerna. Nedan ser du en Volvo 740 utrustad med spoiler fram och bak, spoilervinge, kjolar, stötfångare och utvändiga backspeglar i samma färg som karossen samt aluminiumfälgar. Till vänster ser du en 240 med ungefär samma utrustning. Resultatet blir effektivt!



VOLVO- VERKSTADEN

Det finns Volvoverkstäder på 220 platser runt om i Sverige. De är specialiserade på reparationer och service av Volvo och Renault. De har en unik erfarenhet att falla tillbaka på och kan ställa säkra diagnoser om bilen krånglar. Tack vare denna erfarenhet kan du i de allra flesta fall få en exakt prisuppgift på reparationen redan innan jobbet påbörjats. Det finns fler än 300 verkstadsjobb till fast pris i Volvoverkstaden. I det ingår alltid arbete, originaldelar och moms.

Hög kompetens

Yrkesarbetarna i Volvoverkstäderna är mycket kompetenta. De genomgår kontinuerligt vidareutbildning, bl a på Volvo Svenska Bils Serviceskola för verkstadspersonal. Lika effektivt satsar Volvo på att ta fram specialverktyg och -utrustning som underlättar och förenklar arbetet i verkstäderna. Det senaste inom forskning och utveckling av metoder och utrustning kommer alltid snabbt ut på verkstadsgolvet - där det kommer till nytta såväl för mekanikerna som för Volvoägarna.



Endast Original

I alla reparations- och underhållsarbeten som utförs i Volvoverkstäderna används uteslutande Volvo Originaldelar. Det är samma delar som bilen är byggd av och de bibehåller Volvo-kvaliteten.



Volvoland

Den här kartan anger alla de platser på vilka det finns Volvoverkstäder. Som du märker är de aldrig särskilt långt borta om något skulle inträffa. Det finns över 220 stycken i Sverige. Det är naturligtvis ojämförligt flest av alla bilmärken. Det är en sida av den unika tryggheten med att äga och köra Volvo.



HELGARDERA MED VOLVIA

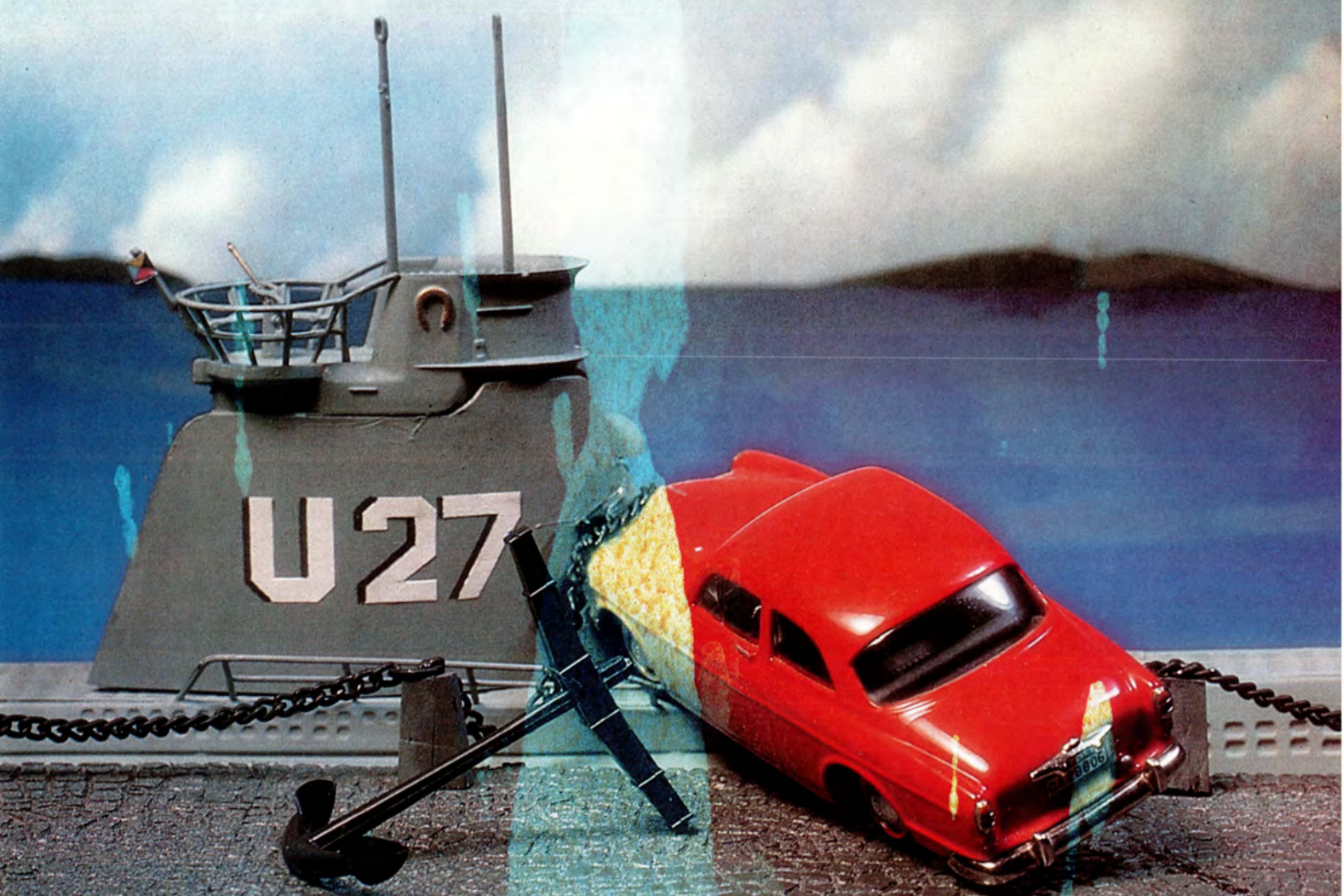

Ingenting är omöjligt. Inte i trafiken. Inte ens den här situationen. Det sägs att en bil verkligen krockade med en u-båt för en del år sedan i ett litet västkustsamhälle.



Delkaskoförsäkring

Delkaskoförsäkringen består av brand-, stöld-, rättskydds-, räddnings-, glas-, maskinskade-, avbrotts- och avställningsförsäkring.

Brandförsäkringen ger ersättning för skador på bilen som förorsakas av brand, åsknedslag och explosion.



Stödförsäkringen ersätter dig om din bli blir stulen och inte kommit tillrätta inom 30 dygn. Den gäller även skador som uppstått vid en stöld eller ett stöldförsök. Stulna, fast monterade tillbehör ersätts också.

Rättskyddsförsäkringen hjälper dig ekonomiskt i en rättslig tvist efter en trafikolycka.

Räddningsförsäkringen gäller i de flesta västeuropeiska länder. Blir bilen stående ersätts kostnaderna för bärgning till närmaste verkstad. Blir bilen obrukbar eller stulen betalas hemtransport av alla åkande. Blir någon sjuk eller skadad utomlands betalas transport till sjukhus. Hemresan betalas om vården måste fortsätta i Sverige.

Glasrutförsäkring ersätter skador på rutorna som skadats av en olyckshändelse, exempelvis stenskott.

Maskinskadeförsäkringen betalar reparationer av maskinella delar på bilen som det blir allvarliga fel på under bilens första 6 år eller 10 000 mil. Försäkringen gäller inte förslitningsdelar som avgassystem och lameller.

Avbrottsförsäkring ersätter dig när du inte kan använda bilen på grund av brand, stöld eller maskinskada.

Avställningsförsäkringen kan du teckna särskilt om du skall ställa av bilen en längre tid. I den ingår brand-, glas-, rättskydds-, stöld- och begränsad vagnskadeförsäkring.



Vagnskadeförsäkring

En vagnskadeförsäkring är det enda sättet att få kostnaden för skador täckta på den egna bilen, om man själv förorsakat dem eller om man döms som vållande i en olycka. Den ger också ersättning för skadegörelse som någon annan orsakar på din bil.

Alla nya Volvo och Renault personbilar säljs i Sverige med treårig PV-garanti. Har du PV-garanti behövs ingen vagnskadeförsäkring. Men när PV-garantin upphör bör du naturligtvis ha en.



Kör vidare-försäkring

Den ger dig rätt till hyrbil under 45 dygn och självriskbefrielse om olyckan skulle vara framme på utlandsresan med bilen. Du behöver heller inte betala någon självrisk för stöld, brand, glas-, maskin- och vagnsskada som du råkar ut för. Försäkringen tecknas med en låg tilläggspremie. Gäller bara utanför Sveriges gränser.

Kontakta din Volvohandlare eller Volvias Kundtjänst, tel 031-66 85 85, och komplettera ditt försäkringskydd så att du är helgarderad.



Volvia är Volvos eget försäkringsbolag. Nu kan du försäkra hela bilen i Volvia. Trafikförsäkringen, vagnskadeförsäkringen och delkaskoförsäkringen tar du genom Volvia. Omkring en halv miljon Volvo och Renault är försäkrade i Volvia. Förklaringen är att det är lätt att ha med oss att göra, vi vet hur vi skall hantera skador på våra bilar så smärftfritt som möjligt för våra kunder. Det är heller aldrig långt till Volvia - alla Sveriges Volvohandlare är ombud för oss. Det är till Volvohandlaren du vänder dig vid en skada.



Trafikförsäkring

När det gäller trafikförsäkring har Volvia ett samarbete med Skandia. Trafikförsäkringen är obligatorisk enligt lag. Den täcker personskador, vid kollisioner, oavsett vem som är vållande, och vid singelolyckor. Den täcker också skador på motpartens fordon om du är vållande till olyckan eller skador som du förorsakar på exempelvis lyktstolpar, staket och andra föremål. Är motparten vållande täcker hans eller hennes försäkring skadorna på din bil. Men trafikförsäkringen täcker inte skador på din bil vid en singelolycka eller om du är vållande till en kollision.

VOLVOKORTET





Volvokortet är Volvohandelns speciella förmånskort. Med det får du tillgång till många specialerbjudanden och rabatter inom allt Volvohandeln har att erbjuda. Det kan gälla bensin, verkstadsjobb, reservdelar och tillbehör.

Kreditmöjlighet

Du väljer själv om du skall utnyttja kreditmöjligheten och dela upp betalningen över en längre tid eller om du skall betala allt under inköps månaden. Oavsett vilket betalningssätt du väljer ger de månatliga redovisningarna av dina inköp en god överblick över dina samlade bilkostnader.

"Sparkortet"

Ett sätt att göra kortet ännu förmånligare är att använda det som sparkort. Då sätter du i förväg in pengar – med jämna eller ojämna mellanrum, som du själv vill – för att gardera dig mot större framtida bilutgifter. Det kan vara bra att ha en reserv att ta av. Självklart får du en förmånlig ränta på pengarna så länge kontot står på plus.

Inga avgifter

Vi tar inte ut någon uppläggningsavgift för Volvokortet. Inte heller någon årsavgift. Däremot en räntekostnad för den utnyttjade krediten. Inom familjen kan medlemmarna ha var sitt kort knutet till samma konto utan att det kostar något extra.

Mer än 200 000 svenskar har idag skaffat sig Volvokort. Din Volvohandlare kan lämna ytterligare information om bestämmelserna kring Volvokortet och ansökningsblankett för att skaffa Volvokort.



VOLVOS VÄRDE VARAR

År 1927 rullade den första Volvon från monteringsbandet. Händelsen är klassisk vorden. Det var den 14 april som denna ÖV 4, som serien benämndes, inte kunde köra framåt utan bara backade vilken växel man än lade i. Felet korrigerades lätt och sedan dess har det gått mest framåt för Volvo. "Jakob", som blev den första ÖV 4:ans smeknamn, finns kvar på Volvo i Göteborg än idag och vårdas ömt.

År 1944 gjorde Volvo en verkligt lyckad modell-lansering. Då kom nämligen Volvo PV 444. Produktionen av bilen kom inte igång förrän 1947, men det enorma intresset togs tillvara genom att man kunde teckna förhandskontrakt till ett fast pris. Det var 4 800 kronor. PV:n hade splitterfri, laminerad vindruta, en säkerhetsdetalj som 24 (!) år senare blev lagkrav både i USA och Sverige.

1951 lämnar den 25 000:e PV 444 fabriken. Det görs 10 900 bilar per år på Hisingen. Fem år senare tillverkas den 100 000:e 444:an. Samma år, 1956, introduceras Volvo Amazon.

Tre år senare säljs de första Amazonerna till USA. Den 500 000:e Volvon tillverkas. 1961 kommer P1800 och den nya och så småningom världsberömda B18-motorn introduceras.

1965 upphör produktionen av PV 544, som modellen då heter. Året därefter är det dags för Volvo 144. Den utses till Årets Bil. På den finns det triangeldelade bromssystemet. Den miljonte Volvon byggs under året.

Den sista Amazonen byggs 1970 – och ännu idag är den en ganska vanlig syn på våra vägar. Så visst varar Volvos värde.

År 1975 presenteras Volvo 264 och året därefter kommer Volvo 343. Samma år utses Volvo 244 till normbil för säkerhetskraven på personbilar i USA. Tre miljoner bilar har tillverkats sedan starten.

1982 premiärvisas Volvo 760. Efterfrågan kom att överträffa alla prognoser. Två år senare kommer Volvo 740. 1985 introduceras 700-serien i femdörrarsutförande och 780 som är ett samarbete mellan Volvo och italienska Bertone.

1986 kommer den framhjulsdrivna sportvagnen 480 ES och den 14 april året därpå firar Volvo sitt sextioårsjubileum. Då har sju miljoner Volvo tillverkats. Många miljoner av dem har gått på export och Volvo är Sveriges ledande industriföretag. Det har bara gått framåt sedan "Jakob". Volvo är världsberömt för att tillverka bilar med höga krav på säkerhet, tillförlitlighet och komfort. Volvo har nått en position som en av de ledande biltillverkarna. Att Volvos värde varar är ingen överdrift.

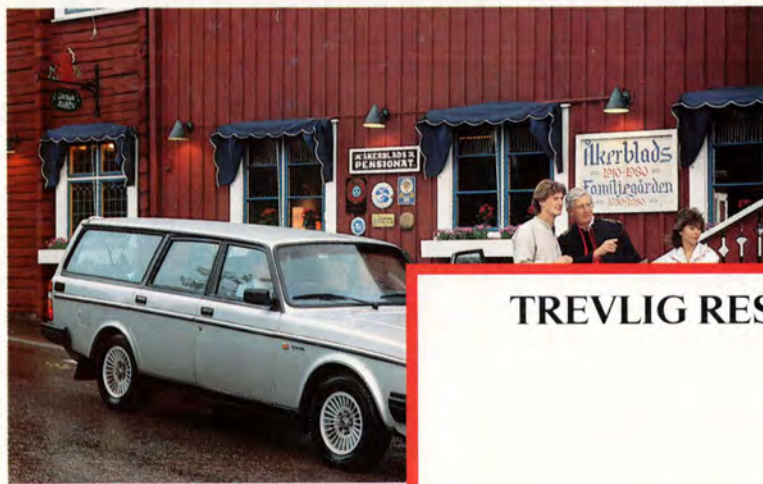

TREVLIG RESA MED VOLVO.

VOLVO
Volvo Svenska Bil AB