

VOLVO 264





Förnuft för finsmakare

Man brukar ibland säga att Volvo är en bil för "folk som tänker". Som använder mer förnuft än känsla – i varje fall när de köper bil – och det är något som inte minst gäller 264 GLE, Volvos exklusivaste bil.

För trots den sobra elegansen och

den generösa komforten är 264 GLE en mycket förnuftig bil. Byggt för folk som är vana att fatta rationella beslut. Som ställer höga krav på sin bil, men som inte vill betala för något i onödan.

Volvo 264 GLE ger dig nämligen

ovanligt mycket bil för pengarna. Trots det jämförelsevis låga priset får du allt du önskar i form av elegans, komfort, prestanda och säkerhetstänkande in i minsta detalj. Och dessutom en ovanligt god totalekonomi. Volvos berömda livslängd och



höga andrahandsvärde är i sig ett bevis på att det lönar sig med kvalitet!

Men det är klart – än har vi inte träffat någon som köpt en Volvo 264 bara för att den är så förnuftig. Tvärtom har känslan ofta haft ett mycket viktigt finger med i spelet.

Volvo 264 GLE är nämligen bilen för den verkliga bilentusiasten!

Sätt dig bakom ratten – upplev de lugna, säkra vägegenskaperna och gläds åt den tysta men kvicka V-sexmotorn som gör varje mil i en 264 GLE till en njutning.



En bil med klass

Volvo 264 GLE är byggd för att motsvara mycket högt ställda krav på komfort och säkerhet. Titta under motorhuven, t.ex. Där hittar du en stark, tyst insprutningsmotor på 155 hk DIN. Och sätt dig bakom ratten - Volvos servostyrning ger en helt suverän väggkänsla. Du ska också finna att standardutrustningen inne-

fattar en rad exklusiva detaljer som vanligen är dyrbar extrautrustning. T.ex. elmanövrerade fönsterhissar och backspeglar, sollucka, luftkonditionering och lättmetallfälgar.

På följande sidor berättar vi utförligt om allt det som gör 264 GLE till ett så förnuftigt bilköp.





Gör det bekvämt för dig

Komfort är inte bara att sjunka ned i en mjuk fåtölj. Visst är sätena ovanligt mjuka och sköna i en Volvo 264 GLE – men dessutom ger de det stöd man behöver för att man ska kunna åka bekvämt timme efter timme.

Volvos berömda förarstol är resultatet av ett nära samarbete mellan Volvos konstruktörer och medicinsk expertis. Den har t.ex. ett justerbart svankstöd som gör att påfrestningarna inte blir så stora där ryggen är som känsligast. En annan viktig komfortdetalj är att stolen är eluppvärmd både i sits och rygg. Värmen slås automatiskt på när det blir kallare än +14°C.

Volvo-stolen ger hela kroppen ett perfekt stöd. Den har ovanligt många inställningsmöjligheter – bl.a. det unika svankstödet som justeras med en ratt på sidan av stolen. Praktiskt taget alla – 97% av alla vuxna – kan få just sin idealiska körställning!

Även i baksätet åker man bekvämt under långturen. Det är utformat för bästa möjliga åkkomfort och där finns ovanligt gott om svängrum för både armar och ben.

Den suveräna väghållningen och den precisa styrningen ger en härlig körkänsla. Alla reglage är lätta att nå – när du sitter bakom ratten känner du att allt sitter där det ska, och den känslan har du kvar även efter flera timmars körning.

1. Den berömda Volvo-stolen med nackskydd och det unika justerbara svankstödet.

2. Förarsätet kan ställas in steglöst ända till fullt nedfällt.

3. Vänddiametern är så snäv som 9,8 meter – mindre än hos många småbilar.

4. Med 14 inblåsningmunstycken dirigerar du luften exakt dit du vill ha den.

5. Du kommer att uppskatta alla små omtänksamma detaljer som t.ex. det belysta handskfacket med nedfällbart "bord" och make up-spegel.

6. En exklusiv Volvo-detalj: en lucka i baksätet som gör att du kan lasta långa, smala och bräckliga saker (de är väl skyddade inne i bilen) även i sedan-modellerna. För att skydda klädsel och passagerare finns som extra utrustning en särskild skyddspåse.

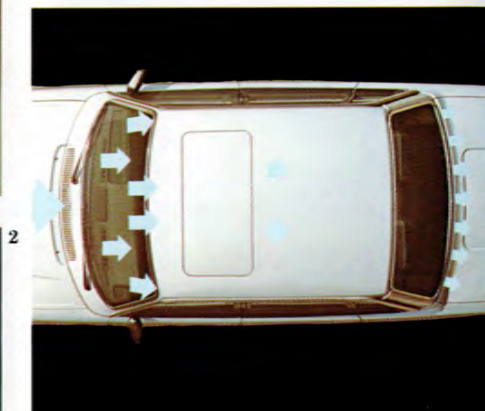

En ovanligt bekväm förarmiljö

I dagens trafik gäller det verkligen att inte slöa till. Antingen du kör på motorväg eller i tät stadstrafik måste du hela tiden vara på alerten. Du ska inte bara ta emot en mängd olika informationer utan också kunna reagera på bråkdelen av en sekund när det händer något.

Därför måste förarmiljön vara så utformad att du hela tiden har maximal överblick både över trafiken och alla instrument. Samtidigt som du snabbt och bekvämt ska kunna nå alla reglage.

Komforten är förstås också viktig för förarmiljön, och till den bidrar den världsberömda Volvo-stolen. Liksom det högeffektiva värme- och ventilationssystemet.

Den information du hela tiden måste ta del av kan delas upp i två områden. Den information du får inne i bilen och den du får utifrån.

Från förarplatsen har du ovanligt god runt-om-sikt. Effektiva torkare/spolare, elektriskt uppvärmd bakruta, stora bländfria backspeglar och ett värme/ventilationssystem som gör att det inte bildas imma eller frost på rutorna ser till, att du alltid har bra sikt hurtant vädret än är.

På instrumentbrädan ryms en imponerande samling instrument och varningssignaler. Redan när du sätter dig får du den första informationen – en ljud- och ljussignal påminner dig om att ta på dig bilbältet. Under körningen varnas du t.ex. för bromskretsfall, om en glödlampa går sönder etc. Till och med när du lämnar bilen fungerar signal-systemet: en varningssignal ljuder om du lämnat nyckeln i tändningslåset eller glömt att slå av ljuset.

Reglagen är ett annat viktigt område – och viktigt är verkligen det rätta ordet. Så fort du fått en information och fattat ditt beslut måste du snabbt kunna nå det ak-



tuella reglaget. Därför är reglagen för vindrutetorkare/spolare, strålkastartorkare/spolare, hel- och halvljus, blinkers etc. ergonomiskt riktigt placerade på rattstängens

Knapparna för de elektriska fön-

terhissarna är bekvämt placerade i förarens armstöd. Även de yttre backspeglarna är elmanövrerade inifrån.

Yttertemperaturmätaren, vacuummetern och voltmätaren som visas på bilden är Volvo original tillbehör.

1. Knapparna med vilka man manövrerar de elektriska fönsterhissarna är bekvämt placerade i förarens armstöd.

2. Den manuella fyrväxlade lådan har överväxel – ger både lägre ljudnivå och minskad bränsleförbrukning.

3. Du kan även få 264 GLE med bekväm automatlåda.

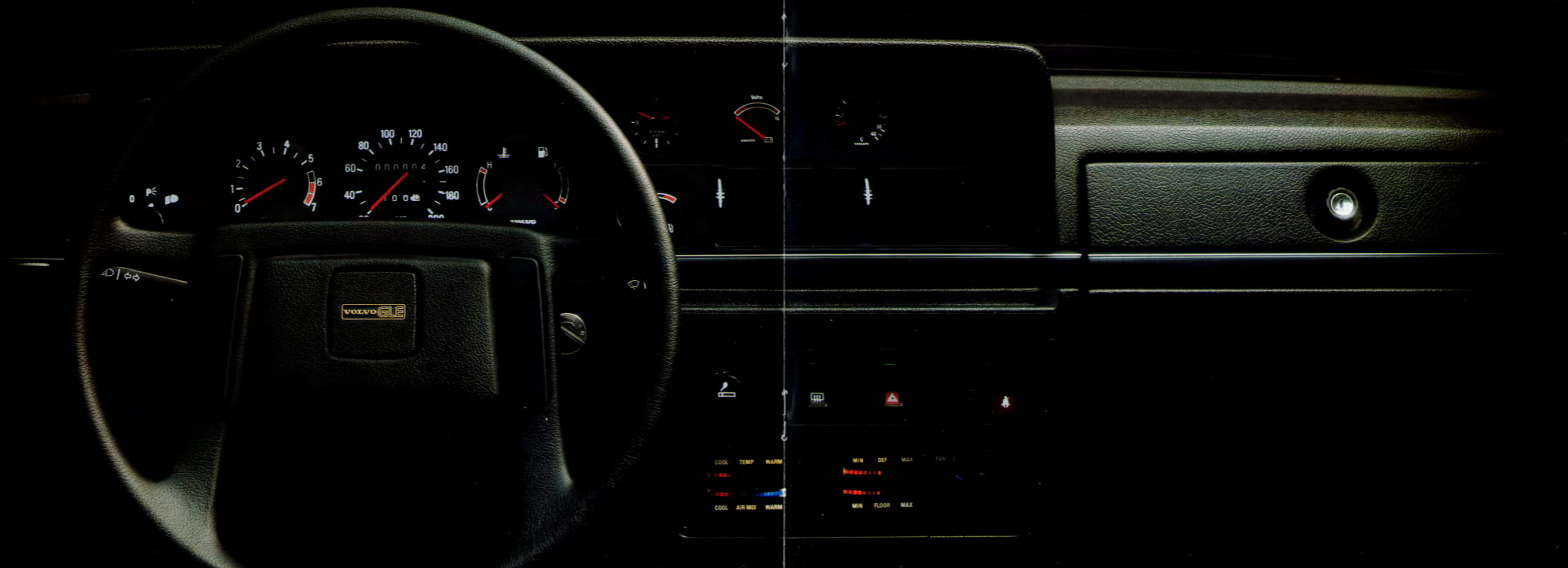

Den dynamiska säkerheten – Volvos extra säkerhetsmarginal

Dynamisk Säkerhet betyder att du har en bil som du alltid kan lita på. En bil som är lydig och följsam även i svåra situationer och som inte kommer med några obehagliga överraskningar även om du råkar vrida lite för häftigt på ratten eller trampa för hårt på bromsen. Med andra ord: en bil som gör att du kan köra avspant och känna verklig körglädje.

Har du inte kört Volvo på ett tag kommer du att bli verkligt ange-

nämt överraskad när du sätter dig bakom ratten i en av de nya modellerna!

Kraft när du verkligen behöver den.

I dag blir ingen imponerad om du sätter i väg så asfalten veckar sig, så fort det blir grönt ljus. Men visst behöver du i många situationer kunna accelerera snabbt – t.ex. vid omkörning – och accelerationsresurserna är en viktig del av Volvos dynamiska säkerhet.

Därför är Volvos motorer byggda så att de ger snabb acceleration när du verkligen behöver det – i de fartregister där du normalt färdas. Dvs. 70–110 km/tim.

Bromsar som alltid fungerar.

Volvo 264:s triangeldelade tvåkrets bromssystem ger både 80% bromsverkan och kursstabilitet även om en bromskrets skulle råka ur funktion. Den unika stegkolven ser till att du inte nämnvärt behöver öka trycket i en sådan situation. Det måste man i de flesta andra bilar, vilket lätt skapar en panikkänsla.

Lätt och exakt styrning.

I Volvos exakta och lättmanövrerade kuggstängsstyrning är reaktionstiden mellan ratt rörelse och hjulrörelse avvägd så att bilen svarar precis så snabbt som du har möjlighet att klara av.

Konstant hjulvinkel och spårvidd = bra väghållning.

Volvos framvagnsupphängning med kraftiga fjädrar ger en mjuk och behaglig gång. Bak har Volvo 264 GLE en s.k. stel, dvs. odelad, bakaxel som i kombination med bl.a. kraftiga krängningshämmare ger hjulen en konstant vinkel mot vägbanan. Hjulen maximala anliggningsyta behålls också under mycket häftiga manövrar.

Tillsammans betyder detta särklassiga köregenskaper också vid hård kurvtagning.

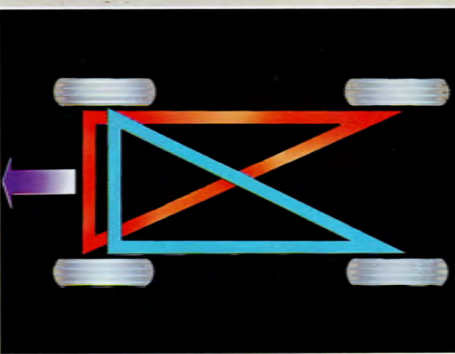

1. Volvos motorer ger sitt bästa när du bäst behöver det – t.ex. vid snabba omkörningar.

2. Det triangeldelade tvåkrets bromssystemet behåller 80% av sin bromsverkan även med en bromskrets ur funktion.

3. Den suveräna väghållningen gör att du behärskar bilen även i ovana och överraskande situationer.



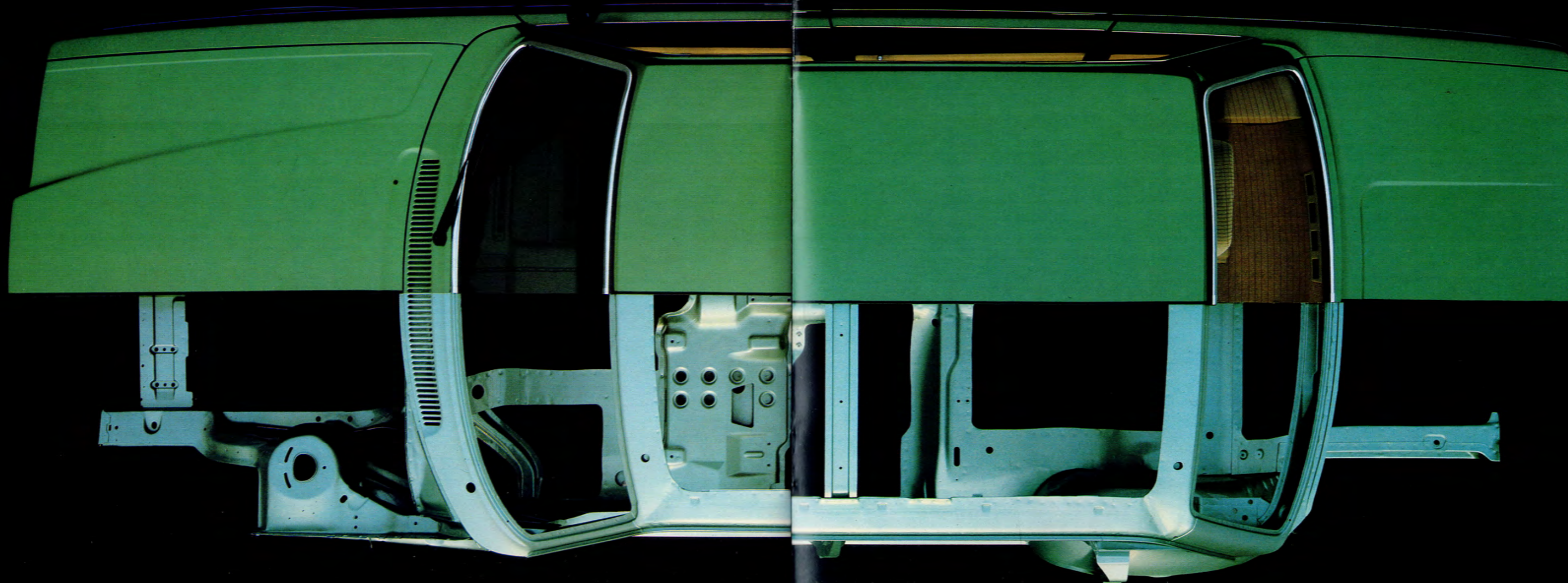

En Volvo

Volvo är känt för att genom åren ha gjort stora och banbrytande insatser inom crocksäkerhetsområdet. Om du någon gång skulle råka krocka, kommer du att vara glad att du sitter i en av världens crocksäkraste bilar.

Även i inredningen sätter Volvo säkerheten främst. Därför hittar du inga farliga detaljer i en Volvo. Instrumentbrädan och andra ställen som du kan komma i kontakt med vid en eventuell krock är rejält stoppade och även sätena är konstruerade för att ge största möjliga säkerhet. En viktig säkerhetsdetalj är också nackskydden som med

de nya sästärmmässen

Alla Volvo-modeller har trepunktsbälten som standard både i fram- och baksätet. De patenterade rullbältena låses automatiskt vid belastning, t.ex. vid en krock, men vid normal körning rör du dig helt obehindrat.



Volvo sätter på betoning på dig om att du skall ha bilbälte på dig - alltid!

Volvos laminerade säkerhetsruta är så stark och så säkert fastsatt att den klarar trycket från en person som slungas emot den vid en frontal-krock i hastigheter upp till 50 km/tim.



1. Den laminerade säkerhetsrutan är ovanligt långa och ena guldskivan i rutan tar upp mycket av kraften i kollisionen. Det är bilen som får ta stöten - inte de som färdas i den.

2. Volvos ratt är konstruerad för att ge största möjliga skydd vid en krock: ratten ska inte tryckas mot föraren, men om föraren pressas mot ratten ska styrinrättningen ge



3. Den mycket kraftiga säkerhetsburen runt passagerarutrymmet ger ytterligare skydd. Alla karossöppningar är omgivna av kraftiga slutna stålprofiler - det gäller också taket där stålprofilerna skyddar om bilen

4. Bensintanken är placerad på trycksäker stånd från bakre stötfångaren och helt skild från passagerarutrymmet. Påfyllningsrörets topp sitter fast vid karossen med ett gummi-beslag som kan lossna vid en kollision - men då med locket fortfarande säkert på sin plats.





En Volvo håller länge

Som du nog vet visar Svensk Bilprovningens statistik att Volvo har längre medianlivslängd än andra bilmärken på den svenska marknaden. Förra året var siffrorna för Volvo drygt 19 år – drygt 2,5 år mer än närmaste konkurrent på listan – Mercedes Benz.

En bidragande orsak till den långa livslängden är den grundliga yt- och rostskyddsbehandlingen. Efter en omfattande lackeringsprocess (hela 5 färglager) rostskyddsbehandlas karossen inte bara på undersidan utan på alla utsatta ställen.

De här är de viktigaste stegen:

- När karossen monterats tätas alla fogar noga.
- För att få en bättre vidhäftning mellan lack och plåt sprayas karossen med zinkfosfat.
- Elektrodoppning: Karossen sänks ned i ett elektriskt laddat färgbud med primer. Laddningen gör att färgskiktet blir jämntjockt på ut- och insidan av karossen.
- Skarvarna tätas ytterligare.
- Sprayning vått i vått med

1. Nötskyddsbeständig polyesterfärg på karosströsklar och golvets undersida – ger bättre motstånd mot mekanisk nötning.

2. Stenskottsfärg på hela karossidan från midjelisten och ner.

3. Grundfärg över hela karossen.

- Ugnshärdning.

- Automatisk täcklackering.

- Ugnshärdning.

Systemet innebär att hela karossen har 5 lacklager under och 4 lacklager ovanför midjelisten.

- Hela karossens undersida och alla chassidetaljer sprutas med rostskyddsmaterial.

- Bilen byggs färdig. Sedan sprutas en speciell rostskyddsvätska i alla slutna sektioner genom 45-50 hål.

- Lacken transportskyddas och bilen är färdig för leverans. Rostskyddsbehandlingen sker alltså i fabriken när karossen är ny, torr, ren och varm.

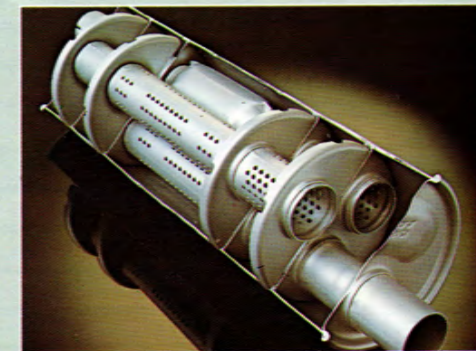
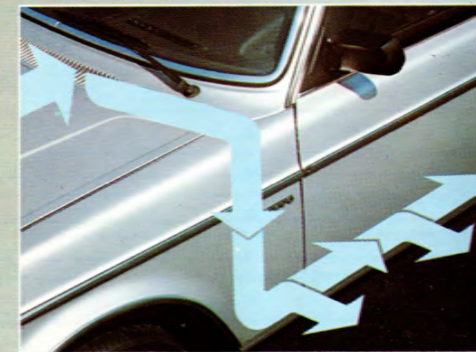
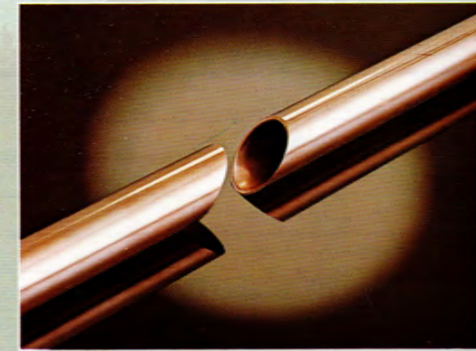

1. Bromsrören är gjorda av en mycket korrosionsbeständig koppar/nickellegering.

2. Genomluftning av fartvinden håller dörrtrösklarna torra och skyddar mot fukt och rost.

3. De mest utsatta karossdelarna är varmgalvaniserade med dubbelsidiga zinklager.

4. Utsatta delar av avgassystemet är tillverkade av rostbeständig, aluminiserad plåt.

Teknisk information 264 GLE

Motor

| | |
|--|------------------------------------|
| Motorbeteckning | B 28 E |
| Motortyp | V6 |
| Cylindervolym cm ³ | 2849 |
| Cylinderdiameter/slaglängd, mm | 91:73 |
| Max. effekt kW DIN vid v/s (kh DIN vid v/min) | 114/92 (155/5500) |
| Max. vridmoment Nm DIN vid v/s (kpm DIN vid v/min) | 230/50 (23,4/3000) |
| Kompression/Oktantal | 9,5:1/97 |
| Bränslesystem | Insprutning enl. CI-systemet |
| Motorblock och cylinderhuvud | Lättmetall |
| Ventilsystem | Överliggande kamaxlar Vipparmar |

Transmission

| | |
|----------------------|---|
| Manuell växellåda | 4-växlad, med överväxel |
| Automatisk växellåda | 3-steps. Momentomvandlare, 6 belysta väljarlägen |

Kylsystem

| | |
|--|------|
| Frostskyddat och slutet. Volym (liter) | 10,9 |
|--|------|

Elsystem

| | |
|------------|-------------------------------|
| Batteri | 12V/70 Ah |
| Generator | 70 A |
| Tändsystem | Brytaröst Transistoriserat |

Bränsletank

| | |
|---|----|
| Säkerhetsplacerad vid bakaxeln. Volym (liter) | 60 |
|---|----|

Styrinrättning

| | |
|--|---------------|
| Kuggstångsstyrning. Delad rattstång av säkerhetstyp. Utväxling | 17,2:1. Servo |
| Antal rattvarv mellan fulla utslag | 3,5 |
| Vänddiameter (meter) | 9,8 |

Hjul

| | |
|------|----------------------|
| Däck | 185/70 HR 14 |
| Fälg | 5,5 J-14". Aluminium |

Hjulupphängning

| | |
|---------|-----------|
| Fram | Fjäderben |
| Bakaxel | Stel |

Bromsar

| | |
|----------|-----------|
| Fram/bak | Skiv/skiv |
|----------|-----------|

Stötdämpare

| | |
|----------|-------------------|
| Fram/bak | Standard/gastryck |
|----------|-------------------|

Bränsledeklaration enligt Konsumentverkets riktlinjer

| Modell | Motoreffekt hk/kW DIN | Växellåda | Stadskörning l/mil | Landsvägskörning l/mil | Blandad körning l/mil | Rekommenderat oktantal |
|---------|-----------------------|-------------------|--------------------|------------------------|-----------------------|------------------------|
| 264 GLE | 155/114 | manuell/överväxel | 1,50 | 0,90 | 1,23 | 97 |
| 264 GLE | 155/114 | automat | 1,56 | 1,05 | 1,33 | 97 |

Volvos speciella reservhjul.

Erfarenheten visar att ett reservdäck numera sällan utnyttjas. Det kan därför bli 4-5 år gammalt innan det eventuellt börjar användas som ordinarie däck under ytterligare 4-5 år. Att använda ett så gammalt däck är inte tillrådligt eftersom gummi åldras, och därför har Volvo tagit fram ett särskilt reservhjul, som endast skall användas under den korta tid som det tar att få det ordinarie hjulet reparerat. Volvos speciella reservhjul har ett däck, som är hälften så tungt som ett vanligt däck. Det fyller alla lagkrav och klarar normala hastigheter och axeltryck.

Garantier.

Alla nya Volvo personbilar av 1982 års modell levereras med 3-årig vagnskadegaranti, den välkända PV-garantin. Självrisken är 1000:- + moms. Dessutom 12 månaders nybilsgaranti. PV-garantin kompletteras lämpligen med Volvias fördelaktiga delkaskoförsäkring.

Volvobilarna anpassas till olika marknader genom variationer i standardutrustning. Därför kan vissa bilder i broschyren visa bilar med utrustning som inte är standard på den svenska marknaden.

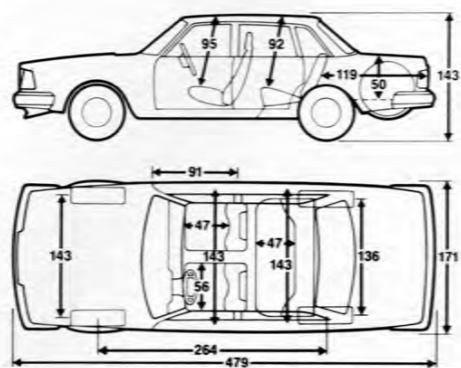

Fabriken förbehåller sig rätt till ändring av konstruktion och utrustning utan föregående meddelande.

Standardutrustning

| Standardutrustning | 264 GLE |
|---|---------|
| Eluppvärmd förarstol | ● |
| Justerbart svankstöd/fram | ● |
| Inställbar sitthöjd/förarstol | ● |
| Nackskydd/fram | ● |
| Nackskydd/bak | ● |
| Dynor för nackskydden | ● |
| Förvaringsfack/framörrar | ● |
| Bältespåminnare | ● |
| Trepunkts rullbälte/fram och bak | ● |
| Klocka | ● |
| Eluppvärmd bakruta | ● |
| Färgat glas runt om | ● |
| Intervalltorkare vid ratten | ● |
| Strålkastarspolare och -torkare | ● |
| Varselljus | ● |
| Dimbakklys | ● |
| Glödtrådsvakt | ● |
| Triangeldelat bromssystem av 2-kretstyp | ● |
| Varningslampa för bromskretsfall | ● |
| Varningssummer för ljus och tändningsnyckel | ● |
| Bagage- och motorrumsbelysning | ● |
| Låsbart handskfack med spegel | ● |
| Handskfacksbelysning | ● |
| Barnlås/bakörrar | ● |
| Servostyrning | ● |
| Servobromsar runt om | ● |
| Ventilerade bromsskivor/fram | ● |
| Soltak | ● |
| Fällbart armstöd i baksätet | ● |
| Plyschklädsel | ● |
| 4-växlad manuell låda med överväxel | ● |
| Varvräknare | ● |
| Spoiler | ● |
| Elektriska fönsterhissar | ● |
| Elektriskt justerbara backspeglar | ● |
| Solskydd/bakruta | ● |
| Radiofack | ● |
| Centrallås | ● |
| Lättmetallfälgar, 25-ekrade | ● |
| Gasstötdämpare bak | ● |
| Laminerad vindruta av typ "high impact" | ● |
| Extra lastutrymme för lång last | ● |
| Luftkonditionering | ● |

VOLVO

VB/PV 3-82 Svenska/S.
Printed in Germany.