

PRODUKT P	AVD. 0	GRUPP 00
BETR. Nyheter 1988		NR. 14
240		DATUM Aug. 1987

Serviceomeddelande

Sida 1 av 6

FÖRORD

Detta servicemeddelande innehåller dels ett sammandrag över nyheterna, dels kortfattade beskrivningar över de viktigaste ändringarna på 1988-års modeller.

Reparationsanvisningar saknas nästan helt. Vi kommer i stället att sända ut kompletterande servicemeddelanden för de viktigaste ändringarna. I dessa lämnar vi anvisningar för mekanikerns arbete.

1988-års modeller får årsmodellbeteckning J och chassinummer från och med följande:

244 chassinummer 278400

245 chassinummer 766600

De uppgifter som lämnas är inte bindande. Rätt till ändringar utan föregående meddelande förbehålls.

SAMMANDRAG AV NYHETER, ÅRSMODELL 1988

Ändrad detalj/komponent

Anmärkningar

Avd 2 Motor

Motor B 200/230

Motor B 200 K, B 230 K, B 230 F får ny oljefälla

Motor B 230 F

Nytt bränslefördelningsrör lika 700-serien

Ny styrenhet införs för att få bättre kallstart

Tanklock

Bilar som kan köras på blyfri bensin får grönt tanklock

Avd 3 Elsystem

Tändsystem

Nya tändledningar och resistortändstift införs på samtliga B 200/230

Ny positions-/varvtalsgivare för B 230 K

Ändrad detalj/komponent	Anmärkningar
Avd. 3 Elsystem, forts	
Sidoblinklykta	Ändrad lamphållare och kontaktstycke
Dimbakljus	Relä för dimbakljus utgår Dimbakljus tillkommer för Australien
Kontaktstycken	Dubbellästa kontaktstycken tillkommer för sidoblinklyktor och extra bromsljus
Instrument	Indikering för oljebyte tillkommer (B230 F)
Avd 4 Kraftöverföring	
Manuell växellåda	Samtliga kugghjul blir nållagrade
Kardan-, bakaxel	På bilar med AW 70/71 har färgmärkning införts på kardanaxlar och bakaxelns medbringare
Avd 8 Kaross och inredning	
Lackering	Doppfosfatering införs
Mellanbräda (B230 F)	Lucka flyttad för att kunna sätta dit parkeringsvärmare typ 071.

Servicedata 1988 års modeller

BENSIN-MOTORER

CO-halt och tomgångsvarvtal

- o På bilar med automatväxellåda ska växelspaken stå i P-läge vid kontroll/justering
- o CO-halten ska kontrolleras/justeras vid varm motor och tomgång
- o CO-halt **utom** kontrollvärdena = justera till föreskrivet inställningsvärde
- o CO-halt **inom** kontrollvärdena behöver inte justeras, detta förutsatt att motorn arbetar tillfredsställande

Motor-utförande	CO-halt % Inställningsvärde (Kontrollvärde)	Tomgångsvarvtal r/s (r/min)	Anmärkningar:
B 200 K	1,5 (1,0-2,5) ¹	15,0 (900)	1 Eventuellt Pulsair-system bortkopplat och pluggat.
B 200 E	1,0 (0,5-2,0)	15,0 (900)	2 Lambda-sond bortkopplad. B 230 F: Alternativ inställningsmetod med Volvo Mono-Tester 20-70. Observera att Lambda-sonden då ska vara ansluten.
B 230 K	1,0 (0,5-1,5) ¹	M 45, M 47: 13,3 (800) AW 71: 15,0 (900)	3 Plomberad CO-justering.
B 230 E	1,0 (0,5-2,0) ¹	15,0 (900)	4 System för tomgångsreglering (CIS-system).
B 230 F	0,6 (0,4-0,8) ^{2,3}	12,5 (750) ⁴	

DIESEL-MOTORER

Insprutningstidpunkt och tomgångsvarvtal

Motor- utförande	Insprutningstidpunkt, mm Inställningsvärde (kontrollvärde)	Tomgångsvarvtal r/s (r/min)	
		Låg	Hög
D 24	0,80 (0,77 - 0,85)	12,5 (750)	90 (5400)

TÄNDNING

Motor	Tändinställning, grader vid r/s (r/min)	Tändstift		
		Volvo satsnr	Elektrod- avstånd	Åtdragnings- moment
B 200 K	7°/12,5 (750)*	270 746-1	0,7 mm	25 ± 5 Nm
B 200 E	10°/12,5 (750)	270 747-9	0,7 mm	25 ± 5 Nm
B 230 K	12°/12,5 (750)	270 747-9	0,7 mm	25 ± 5 Nm
B 230 E	10°/12,5 (750)	270 747-9	0,7 mm	25 ± 5 Nm
B 230 F	12°/12,5 (750)	270 746-1	0,7 mm	25 ± 5 Nm

*Overseas 10°/12,5 (750)

AVD 2 MOTOR

Prestanda, kompressionstal, oktantalbehov

Motor- utförande	Anmärkning	Kompres- sionstal	Oktan- tals- behov	Effekt		Max moment	
				kW vid r/s	hk vid r/min	Nm vid r/s	kpm vid r/min
B 230 K	Finland	10,0	98	76/90	103/5400	165/45	16,8/2700
	Övriga Europa	10,0	98	74/90	101/5400	160/40	16,3/2400
	Overseas	8,5	91-93	72/90	98/5400	160/45	16,3/2700
B 200 E	Europa, Overseas	10,0	98	87/100	118/6000	155/63	15,8/3800
B 230 K		10,5	95 ¹⁾	85/85	116/5100	192/50	19,6/3000
B 230 E	Norden, Schweiz, England	10,3	98	95/88	129/5250	190/50	19,4/3000
B 230 F	Europa	9,8	91 ²⁾	85/90	116/5200	185/46	18,8/2700
D 24		23,0	-	58/80	79/4700	140/47	14,3/2800

Anmärkningar:

- 1) Blyfri bensin kan användas.
- 2) Blyfri bensin ska användas

Ny oljefälla

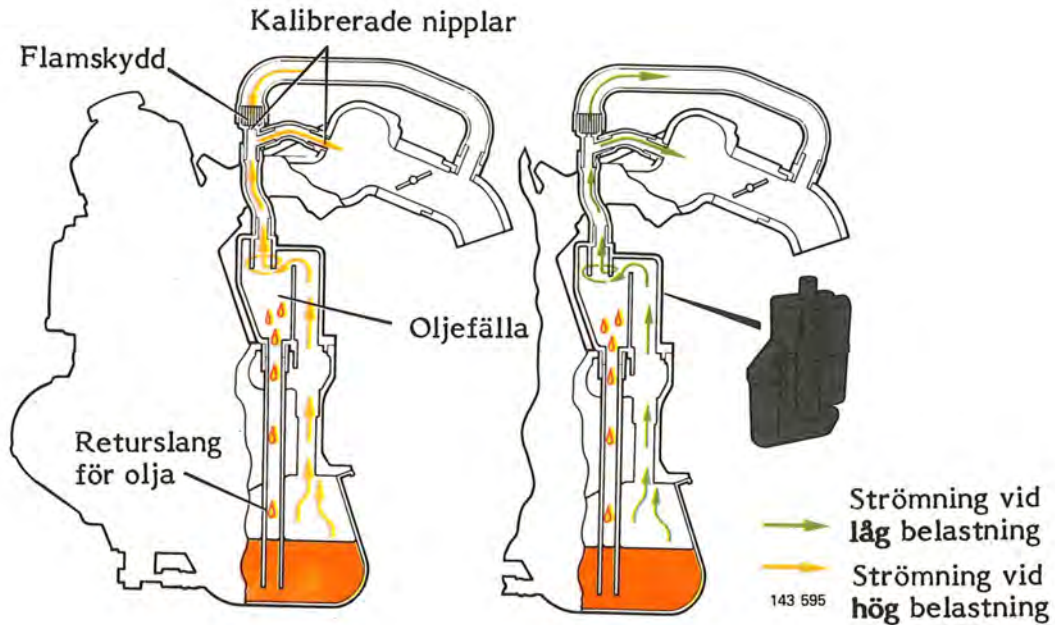

Vevhusventilationen på K och F-motorer får ny oljefälla.

Oljefällan införs för att uppfylla nya lagkrav i USA angående serviceintervall på 8000 mil. Den nya oljefällan ger bättre oljeavskiljning än den gamla.

Flamskyddet har fått ny placering ovanför insugningsröret och är därmed mer lättåtkomligt än tidigare.

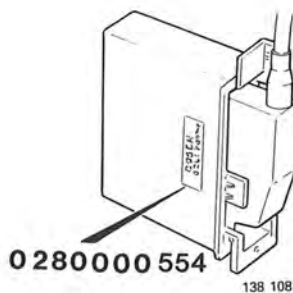

Boschnummer 0 280 000 554
Volvonummer 3 517 011-7

Ny styrenhet för motor B 230 F

Ny styrenhet införs för att få bättre kallstartsegenskaper och förhindra eventuella tjuvstopp.

Förändringarna är följande:

- Justerat chokeförlopp, dvs. något fetare bränsleblandning under chokeförloppet, för att förhindra ev tjuvstopp.
- Taktad kallstartsstyrning dvs en rad korta bränsleinsprutningar istället för en lång insprutning.
- Fullastuppfetningen är justerad för att begränsa avgastemperaturen.

Nytt tanklock (grönt)

Motorer som **kan** köras på blyfritt bränsle förses med grönt tanklock.

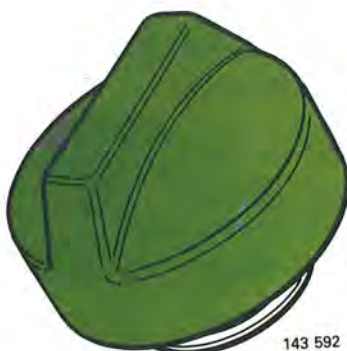

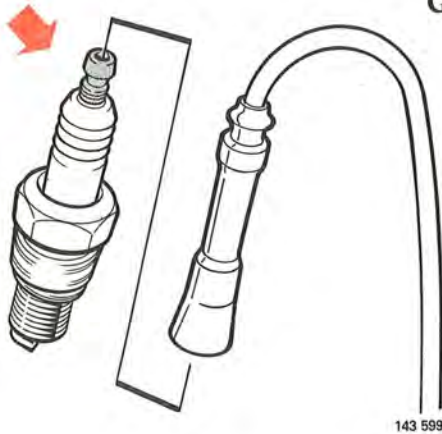
AVD 3 ELSYSTEM**Grupp 34 Tändsystem****Nya tändledningar och tändstift**

Samtliga bilar med bensinmotorer har fått nya tändstift och nya tändledningar.

Tändledningarna består av en speciell typ av motståndskabel. Anslutningarna till tändstiften har ändrats, så att anslutningsmuttern på tändstiften nu ska sitta på. Tändstiften är speciella resistortändstift med ett inbyggt avstörningsskydd.

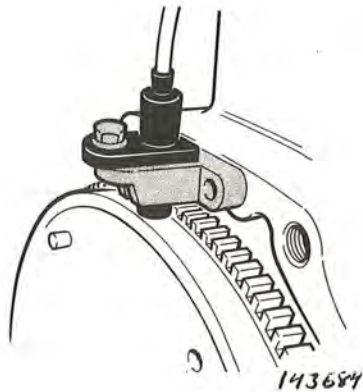
**Ny varvtals-positionsgivare**

Placeringen av varvtals-positionsgivaren för B 230 K har ändrats. Den sitter nu i en konsol på motorblocket rakt ovanför svänghjulet. Den nya placeringen gör det enklare att komma åt givaren.

Den nya konsolen har inneburit att givarens utseende ändrats något.

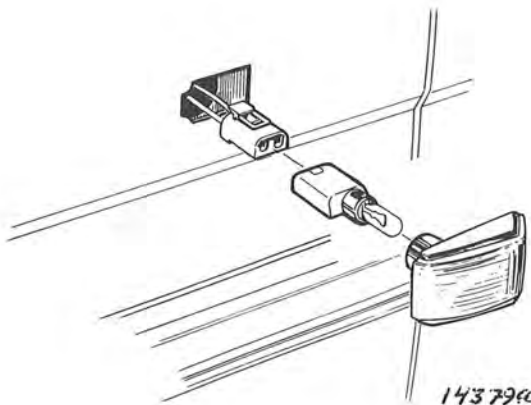
Grupp 35 Belysning**Sidoblinklykta**

Lamphållaren i sidoblinklyktan sitter med bajonettfatning i lamphuset. Kontaktstycket är låsbart och hylsorna i kontaktstycket är fukttätade.

**Dimbakljus**

Reläet för dimbakljuset har utgått. Dimbakljuset lyser dock under samma förutsättningar som innan.

Grupp 38 Instrument

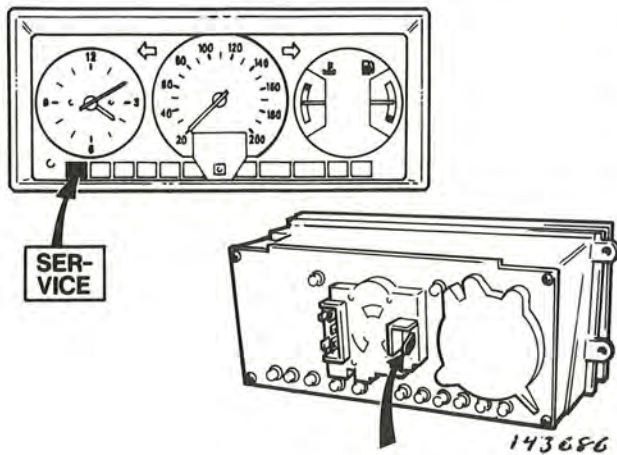

Serviceindikering

Kombinationsinstrumentet för USA/Kanadabilar har fått ett räkneverk och en indikeringslampa som talar om när det är dags att byta olja.

Lampan börjar lysa efter 5000 ± 250 miles, och lyser då i ca 2 minuter vid varje starttillfälle tills servicen är gjord.

Efter servicen nollställs räkneverket på baksidan av instrumentet.

AVD 4 KRAFTÖVERFÖRING

Grupp 43 Växellåda

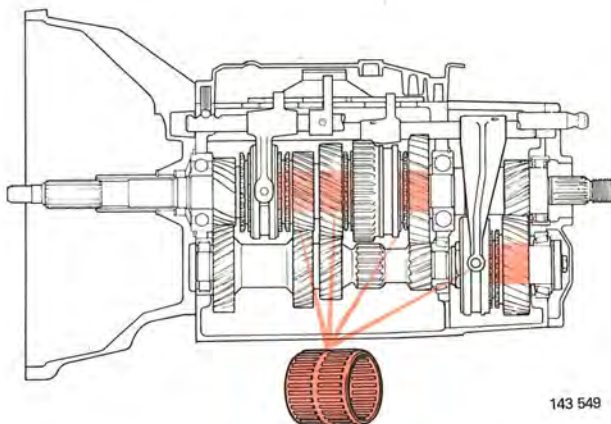

Alla manuella växellådor nållagrade

Löphjulen till 1:an, 2:an och 3:ans växel på alla manuella växellådor är nu nållagrade. På M 47 II är 5:ans löphjul nållagrat sedan gammalt.

Det är tvåradiga nållager med plasthållare som används. 2:ans, 3:ans och 5:ans nållager är likadana och 1:ans är något mindre.

Grupp 45-46 Kardan-, bakaxel

Färgmärkning på kardan- och bakaxel

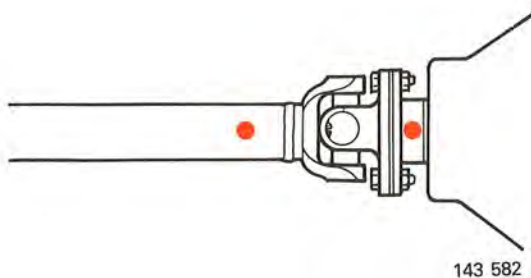

På bilar med 4-cylindriga motorer och AW 70/AW 71 har färgmärkning gjorts på kardanaxeln och bakaxelns medbringare. På bakaxelns medbringare sitter färgmärkningen (rosa) på den sida där det största kastet förekommer (den "tyngsta" sidan).

På kardanaxeln sitter färgmärkningen på den "lättaste" sidan.

Vid montering ska dessa färgmärkingar komma så nära varandra som möjligt. Detta är en sista finjustering mot ljud och vibrationer.