

PRODUKT	AVD.	GRUPP
P	6	62
BETR.		NR
Fjäderben och kullefäste		7
240, 260		DATUM
		Mars
		77

Servicemeddelande

Nytt utförande av fjäderben och kullefäste

En konstruktionsändring har gjorts på fjäderbenen för 240 och 260.

I det nya utförandet fixeras stötdämparens nedre ände mot ett ringformat säte, istället för som tidigare kullefästet.

Även kullefästet har ändrats, så att det nya kullefästet inte kan användas på ett tidigare fjäderben, och inte heller ett tidigare fäste på ett nytt fjäderben.

Ur servicesynpunkt medför detta att stötdämparen inte behöver lossas vid kullebyte.

Då kulle 122 9237 används, ska inte distansring 122 9235 användas i fortsättningen.

Ändringen är införd i produktionen på vagnar tillverkade efter årsskiftet 76 - 77.

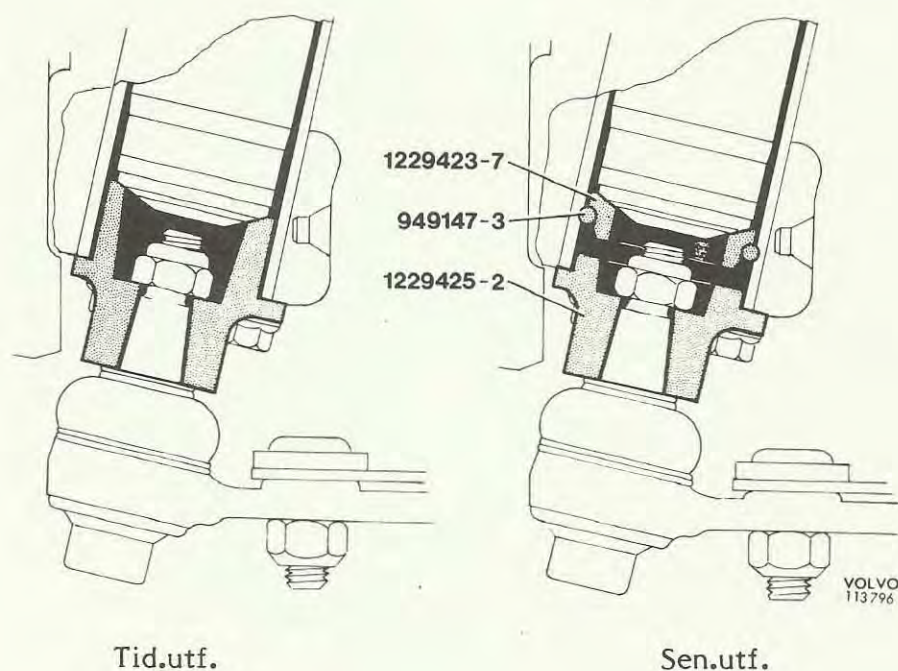

Nya detaljer	Kullefäste	122 9425-2
	Säte, stötdämpare	122 9423-7
	Spårring	94 9147-3