

VOLVO 242 244 245

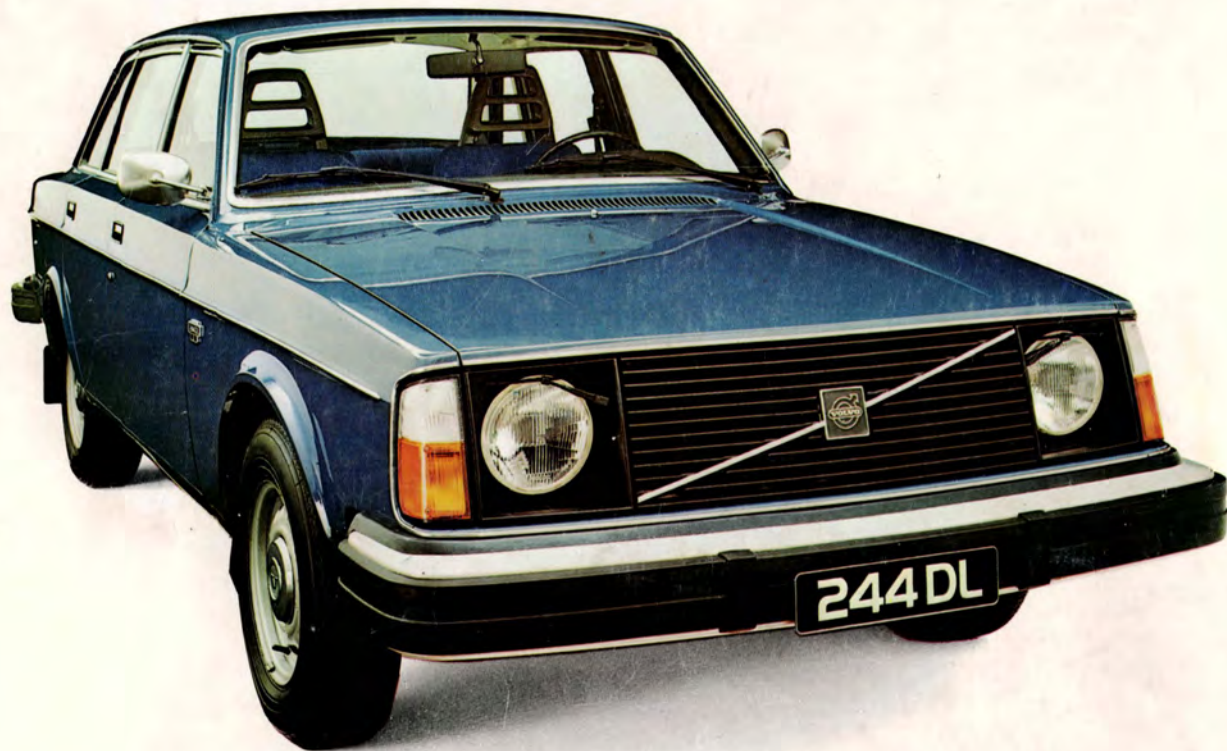

INSTRUKTIONSBOK

Personliga uppgifter

Namn

Adress

Tel.

Körkort nr

Försäkringsbolag

Försäkringsbrev

Närmaste Volvo-återförsäljare

Namn

Adress

Tel.

Verkstadschef

Tel.

Vagnuppgifter

Typbeteckning

Chassinummer

Motornummer

Registreringsnummer

Tändlåsnyckel nr

Dörrnyckel nr

När Ni behöver service: **de auktoriserade Volvo-verkstäderna** underhåller och reparerar Er bil enligt anvisningar från Volvofabriken — och alltid med **Volvo original reservdelar.**

HANDHAVANDE

Presentation	2
Nycklar	3
Instrument och reglage	4
Kombinationsinstrument	6
Varningslampor	7
Tändnings-/rattlås, körriktningsvisare	8
Vindrutetorkare, strålkastartorkare	9
Belysning	10
Parkeringsbroms, choke	11
Klocka, cigarrtändare, askkopp	12
Bakrutetorkare, elbakruta, varningsljus	13
Värme och ventilation	14, 15, 16
Luftkonditionering	17
Framstolar	18
Bilbälten	20
Dörrar och lås	22
Bakdörrar, bagagelucka	23
Motorhuv	24
Ventilationsruta, backspeglar	25
Innerbelysning, soltak, tanklock	26
Baksäte, 245	27
Bagagelucka, 245	28

START OCH KÖRNING

Inkörning	31
Start av motor	32
Växellågen	33
Automatväxel	34
Bogsering	36
Körning med husvagn, takräcke	37
Observera	38

SKÖTSEL

Vid tankning	40
Volvo Service	42
Underhållsschema	44
Oljor, smörjmedel	45
Motorrum B 20	46
Motorrum B 21	47
Oljenivåkontroller, oljebyten	48
Karossmörjning	52
Växelströmgeneratorer, insprutningssystem, OBS!	53
Kylvätska	54
Fläktrem (+ ev andra remmar)	55
Byte av glödlampor	56
Säkringar	59
Hjul och däck	60
Byte av blad, vindrutetorkare	64
Tvättning, polering	65
Klädsel, mattor, rengöring	66
Vintertid	67
Långfärd	67
Lacksador	68
Felsökning	70
Typbeteckningar	72
Specifikationer	73

ALFABETISKT REGISTER

79

Presentation

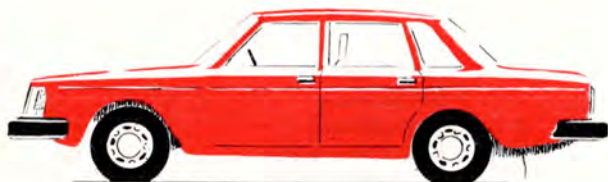

Dessa varianter av Volvo 242/244/245 förekommer.

Volvo 242 Luxe
244 Luxe
245 Luxe
242 de Luxe
244 de Luxe
245 de Luxe
244 Grand Luxe

Alla varianter saluförs dock inte på alla marknader.

Instruktionsboken är baserad på **Volvo 242/244/245 de Luxe**. Endast de väsentliga olikheterna på övriga varianter behandlas. Om Ni önskar utförliga beskrivningar på justeringar eller reparationer på Er bil hänvisar vi till våra servicehandböcker, vilka Ni kan beställa via Volvoåterförsäljaren.

De specifikationer och konstruktionsuppgifter som anges liksom även de bilder som förekommer i instruktionsboken är inte bindande.

Vi förbehåller oss rätten att vidta ändringar utan föregående meddelande.



**Framdörrar
Bagagelucka
Handskfack**

Nr:



Tändnings/rattlås

Nr:

Anteckna nycklarnas nummer. Om Ni förlorar en nyckel kan Ni beställa en ny hos någon Volvo-återförsäljare.

Instrument och reglage

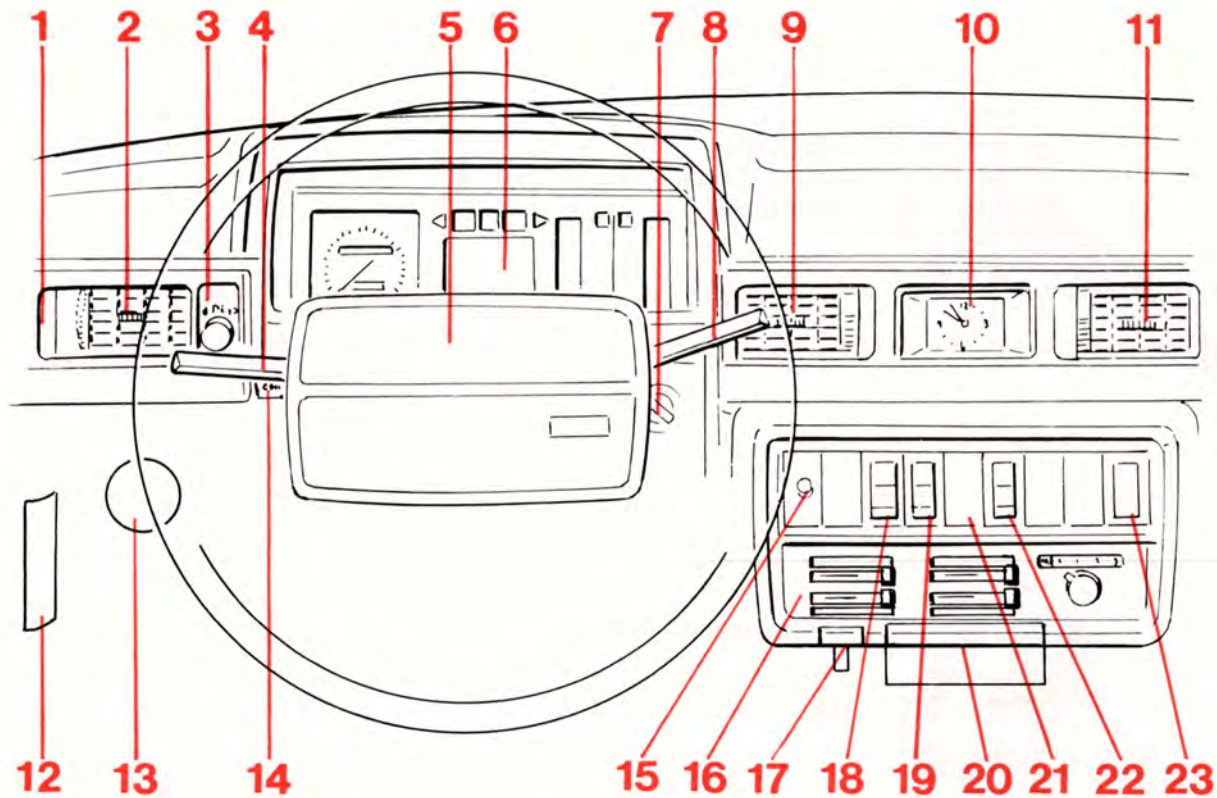

	Beskrivning på sid
1 Defroster för sidoruta.....	14
2 Ventilationsmunstycke	15
3 Strålkastare och positionsljus	10
4 Körriktningsvisare, hel/halvljusomkoppling, helljussignal	8
5 Signalhorn	—
6 Kombinationsinstrument	6
7 Tändnings-, rattlås	8
8 Vindrutetorkare, -spolare, strålkastartorkare	9
9 Ventilationsmunstycke	15
10 Klocka (vissa varianter)	12
11 Ventilationsmunstycke	15
12 Säkringsdosa	59
13 Motorhuvlås	24
14 Choke (endast förgasarmotor)	11
15 Instrumentbelysning	10
16 Värmereglage	14, 16
17 Cigarrettändare	12
18 Bakrutetorkare, -spolare (245)	13
19 Eluppvärmd bakruta	13
20 Askkopp	12
21 Luftkonditionering (extra utrustning)	17
22 Varningsljus	13
23 Varningslampa, bilbälte	20

På sidorna 6—17 finns noggrann beskrivning av bilens alla instrument och reglage.

Observera att variationer förekommer mellan olika marknader bland annat beroende på olika lagbestämmelser.

Kombinationsinstrument

A Vägmätare

Anger antal kilometer

B Hastighetsmätare

C Kontrollampa, körriktningvisare (grön)

D Varningslampa, parkeringsbroms (röd)

E Kontrollampa, helljus (blå)

F Varningslampa, bromskretsfel (röd)

G Kontrollampa, körriktningvisare (grön)

H Varningslampa, oljetryck (röd)

I Varningslampa, laddning (röd)

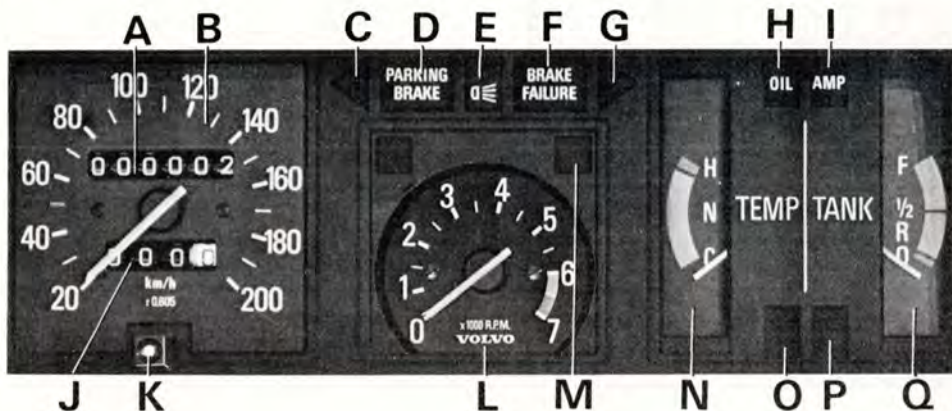

J Trippmätare

Högra siffran anger 100-tals meter

K Knapp för nollställning av trippmätare

Tryck in för nollställning

L Varvtalsmätare (vissa modeller)

Anger motorvarv i tusentals varv/minut.

Orange fält får användas tillfälligt, t ex vid acceleration.

Rött fält ska inte användas.

M Varningslampa, trasig glödlampa (gul)

N Temperaturmätare

Visaren ska vid körning normalt vara i det gröna fältet.

Kommer visaren upprepade gånger in i det röda fältet ska kylvätskenivån och fläktremmens spänning kontrolleras, sidorna 54, 55.

O Kontrollampa, överväxel (grön)

Lyser då överväxeln är inkopplad.

P Kontrollampa, choke (orange)

Lyser då choken är utdragen.

Q Bränslemätare

Bränsletanken rymmer ca 60 liter.

F full

1/2

R reserv

O tom

Det röda fältet mellan R och O motsvarar ca 8 liter.

De fem varningslamporna på den här sidan ska aldrig lysa under körning

Däremot ska de tändas då tändningen kopplas till innan motorn startas. Härigenom har Ni kontroll på att varningslamporna fungerar. När motorn startat ska samtliga lampor slockna (varningslampan för parkeringsbromsen slocknar förstas inte förrän Ni släpper bromsen).

D Varningslampan, parkeringsbroms (röd)

PARKING
BRAKE

Lampan lyser då parkeringsbromsen (handbromsen) mellan framstolarna är åtdragen.

F Varningslampan, bromskretsfel (röd)

BRAKE
FAILURE

Om lampan tänds under körning och bromspedalen tar djupare än normalt är en av fotbromsens bromskretsar ur funktion. Bilen kan dock försiktigt köras till verkstad för kontroll.

H Varningslampan, oljetryck (röd)

OIL

Om lampan tänds under körning är motorns oljetryck för lågt. Stanna genast motorn och kontrollera oljenivån i motorn, sidan 48.

Efter mycket hård körning kan lampan tändas då motorn går ned på tomgång. Detta är normalt förutsatt att den åter släcks då motorvarvet ökas.

I Varningslampan, laddning (röd)

AMP

Lampan tänds om generatoren inte laddar. **Observera** att om fläktremmen går av eller om fläktremspänningen är så dålig att generatoren inte laddar, **tänds, förutom denna lampa också samtidigt varningslamporna D, F och M.**

Detta beror på speciella lagkrav på vissa marknader och är alltså **fullt normalt.**

M Varningslampan, trasig glödlampa (gul)



Tänds lampan är någon av följande glödlampor sönder:

halvljus

bakljus

nummerskyltbelysning

bromsljus (varningslampan tänds då bromspedalen trampas ned).

Byte av glödlampor sidorna 56–59.

Om varningslampan lyser trots att en trasig glödlampa har bytts mot en ny, ska även motsvarande glödlampa på bilens andra sida bytas.

Tändnings-/rattlås, körriktningsvisare

Tändnings- och rattlås



Låsläge: Ratten låses om nyckeln tas ur.



Mellanläge: Vissa elkompnenter (t ex värmefläkt, cigarrettändare) inkopplade.



Körläge: Nyckelns läge under körning.



Startläge: Släpp nyckeln då motorn startat. Den fjädrar automatiskt tillbaka till körläge.

Om bilen är parkerad så att det uppstår spänningar i rattlåset och nyckeln går trögt: Rör ratten en smula fram och tillbaka då nyckeln vrids.

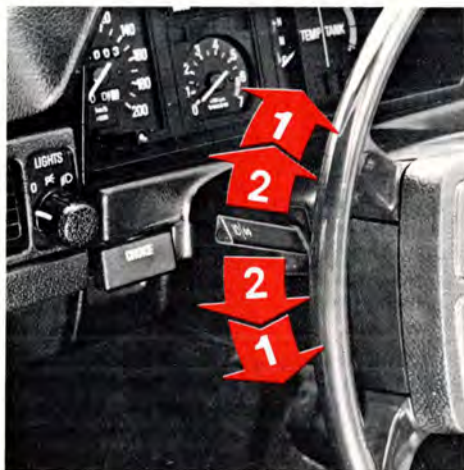

Körriktningsvisare, hel/halvljusomkoppling och helljussignal

- 1 Normala svängar
- 2 "Tryckpunktsläge". Vid svängar med litet rattutslag (filbyte, omkörning) förs spaken till detta läge och hålls kvar med fingret. Spaken återgår då den släpps.

- 3 Hel/halvljusomkoppling (tända strålkastare).

För spaken mot ratten och släpp den igen.

- 3 Helljussignal (släckta strålkastare)

För spaken mot ratten. Helljuset lyser tills spaken släpps igen.

Vindrutetorkare, strålkastartorkare



Vindrutetorkare, -spolare Strålkastartorkare, -spolare

- 1 "Tryckpunktsläge". Om Ni önskar att torkarna endast gör ett eller ett par slag (vid t ex duggregn), för spaken till tryckpunktsläget och håll den kvar med fingret.
- 2 Vindrutetorkare, normalhastighet
- 3 Vindrutetorkare, hög hastighet
- 4 Vindrutespolare + strålkastartorkare och -spolare

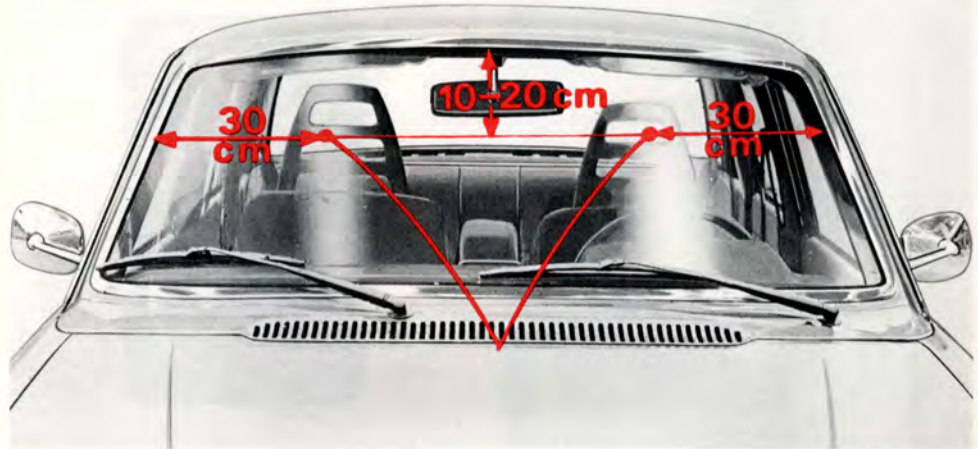

Justering av spolarmunstycken

Stick en knappnål i munstyckena och vrid dessa så att strålarna träffar rutan enligt bild.

Vätskebehållaren, gemensam för vindrutespolare och strålkastarspolare, finns under motorhuven och rymmer ca 6 liter.

Belysning



Strålkastare och positionsljus

- 0 Frånkopplad tändning:** All belysning släckt.
- Tillkopplad tändning:** Varselljuset (fram och bak) tändt.
- Varselljuset tänds alltså automatiskt då tändningen kopplas till.**
- P** Positionsljus (parkeringsljus). Varselljuset släckt.
- ☰** Strålkastare + positionsljus. Varselljuset släckt.

Vid körning i dagsljus samt på väl upplysta gator och vägar under mörker ska strömställaren stå på **0**

Då Ni kör i mörker på dåligt upplysta gator och vägar måste naturligtvis strålkastarna **☰** tändas.

Positionsljus (parkeringsljuset) **P** ska bara användas vid parkering, **aldrig under körning**. Varselljus förekommer bara på bilar för Sverige och Danmark. Övriga nordiska länder har i stället en summer som ljuder då frambörren öppnas och belysningen är tänd.

Instrumentbelysning

Medurs: starkare instrumentbelysning.
Moturs: svagare instrumentbelysning.

Parkeringsbroms, choke



Parkeringsbroms

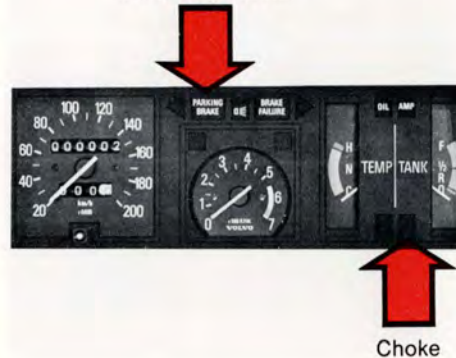

Choke



Parkeringsbroms (handbroms)

Spaken sitter mellan framstolarna.
Parkeringsbromsen verkar på bakhjulen.
Vid åtdragen broms lyser varningslampan
PARKING BRAKE i kombinationsinstrumentet.
Använd parkeringsbromsen några gånger per
vecka så att den inte kärvar fast.

Kontrollampor

Choke (endast bilar med förgasarmotor)

Chokereglaget ska dras ut helt före start av kall
motor.
Om reglaget endast dras ut de första 10–20 mm
kan motorns tomgångsvarvtal regleras något.
Då chokereglaget är utdraget lyser en kontroll-
lampa i kombinationsinstrumentet.

Använd choken så kort tid som möjligt!

Klocka, cigarrettändare, askkopp



Klocka (vissa varianter)

Klockan är elektrisk och drivs av bilens batteri. Ska den ställas om: tryck in knappen och vrid.

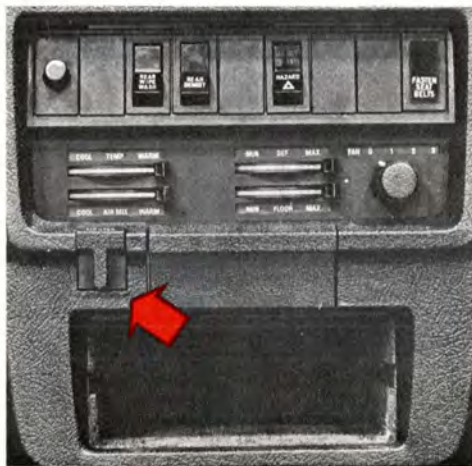

Cigarrettändare

Tryck in tändaren helt då den ska användas. Då den är tillräckligt varm skjuts den automatiskt ut.

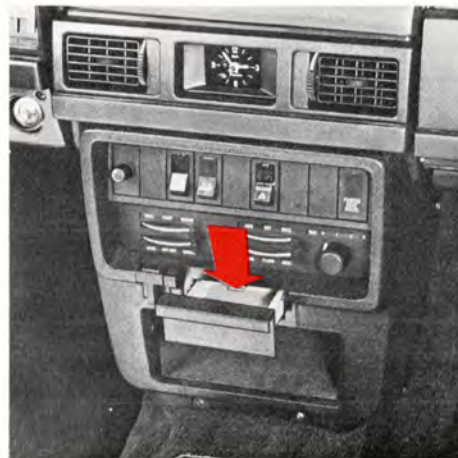

Askkopp

Då askkoppen ska tömmas: dra ut den helt, tryck ned plättungen med tummen och ta bort askkoppen.

Bakrutetorkare, elbakruta, varningsljus



Bakrutetorkare, -spolare 245 (18)

0 Frånkopplad

1 Bakrutetorkare och -spolare

Tangenten måste hållas med fingret i detta läge.

2 Bakrutetorkare

Vätskebehållaren för spolaren finns i utrymmet under golvet längst bak till höger i bagageutrymmet och rymmer ca 1,5 liter.

Eluppvärmd bakruta (19)

0 Frånkopplad

1 Uppvärmning

Koppla från uppvärmningen då bakrutan blivit im- och isfri. Batteriet belastas annars i onödan.

Placera inte föremål så att uppvärmningstrådarna på rutans insida skadas. Var försiktig då rutans insida torkas ren då t.ex. ringar kan skada trådarna.

Varningsljus (22)

0 Frånkopplad

1 Varningsljus (alla fyra körriktningvisarna blinkar).

Använd endast varningsljuset då Ni tvingas stanna eller parkera bilen så att den innebär fara för andra trafikanter.

Kom ihåg: lagbestämmelserna för användning av varningsljus kan variera mellan olika länder.

Värme och ventilation

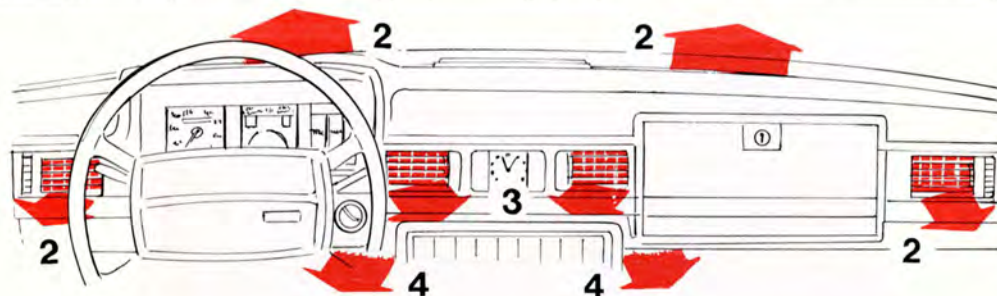

Värmesystem "Standard"

1 TEMP

Vänster (COOL)=kallt
Höger (WARM)=varmt

2 DEF (defroster)

Luft till vindruta och de **två yttre ventilationsmunstyckena**.

Vänster (MIN)=stängt
Höger (MAX)=öppet

3 AIR MIX

Luft till de **två mitre ventilationsmunstyckena**.

Vänster (COOL)=kall friskluft
Höger (WARM) = uppvärmd friskluft

Kall och uppvärmd friskluft kan blandas till önskad temperatur, dock inte varmare än vad TEMP-reglaget är inställt på.

4 FLOOR (golv)

Vänster (MIN)=ingen luft till golv
Höger (MAX)=helt öppet till golv

5 FAN (fläkt)

0=avstängd
3=full effekt

Så här får Ni varmast:

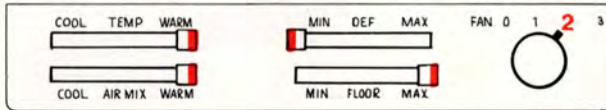

... bort is:

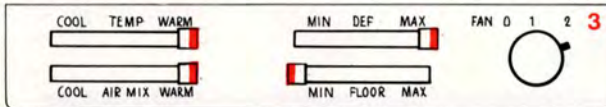

Stäng också ventilationsmunstyckena på instrumentbrädan. Om det har snöat, ska snön över luftintaget till värmesystemet sopas bort.

... bäst ventilation:

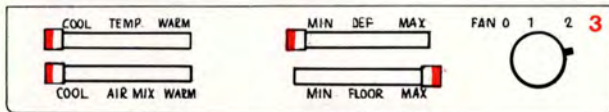

Lägg märke till att de fyra ventilationsmunstyckena fungerar olika. Luftmängden genom de två yttre munstyckena kan Ni reglera med defrosterspaken. Luftmängden genom de båda mittre kan däremot varieras endast med den lodräta ratten på munstycket.

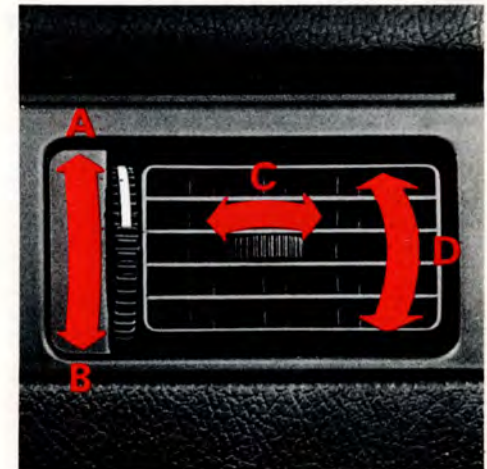

Ventilationsmunstycken

- A stängt
- B öppet
- C riktning av luftströmmen i sidled
- D riktning av luftströmmen i höjdlid

Värme och ventilation

Värmesystem "Kombinationssystem" (extra utrustning)

1 TEMP

Vänster (COOL)=kallt
Höger (WARM)=varmt

2 FLOOR (golv)

Ej intryckt=ingen luft till golv
Intryckt=helt öppet till golv

3 DEF (defroster)

Ej intryckt=svag defroster
Intryckt=helt öppen defroster

4 REC (recirkulation)

Är endast avsedd att användas om bilen har luftkonditionering. Ska inte användas vid uppvärmning.

5 FAN (fläkt)

0=avstängd
3=full effekt

6 Ventilationsmunstycken

Luften genom dessa påverkas **inte** av läget på 2 FLOOR och 3 DEF.

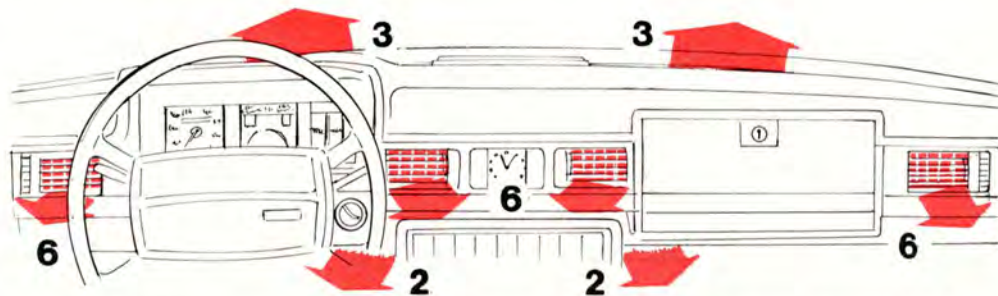

Så här får man varmast

- 1 TEMP → WARM
- 2 FLOOR intryckt
- 5 FAN → 2 (ev 3)
- 6 Alla munstyckena halvöppna

... bort imma

- 1 TEMP → WARM
 - 3 DEF intryckt
 - 5 FAN → 3
 - 6 Alla munstyckena stängda
- Har det snöat, sopa bort snön över luffintaget (framför vindrutan).



Luftkonditionering (extra utrustning)

Så här används luftkonditioneringen:

1 FAN (fläkt)

Läge 3 för snabb nedkylning.

2 AIR COND (kompressor)

Tryck in knappen så startar kompressorn.

3 REC (recirkulation)

Ska vara intryckt under nedkylningsperioden samt om yttre temperatur och/eller luftfuktigheten är hög.

4 TEMP

Till COOL för snabb nedkylning. Därefter kan lämplig temperatur ställas in efter behag.

Kom dessutom ihåg följande:

Bilens fönster ska vara stängda! FLOOR och DEF ska **inte** vara intryckta!

All luft kommer nu in genom ventilationsmunstyckena på instrumentbrädan.

Munstyckena ska givetvis vara öppna.

Ett tips: För att snabbt få bort imma ur bilen kan Ni med fördel använda luftkonditioneringen även när det är relativt kallt ute.

Fuktigheten i bilen försvinner då mycket snabbt beroende på att luftkonditioneringen avfuktar luften innan den blåses in i bilen.

Låt en Volvo-verkstad kontrollera anläggningen varje år.

Framstolar

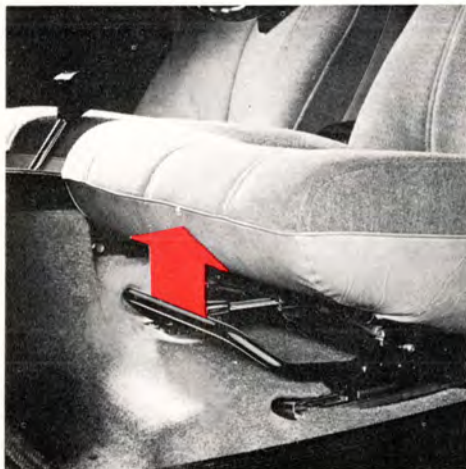

Längdinställning

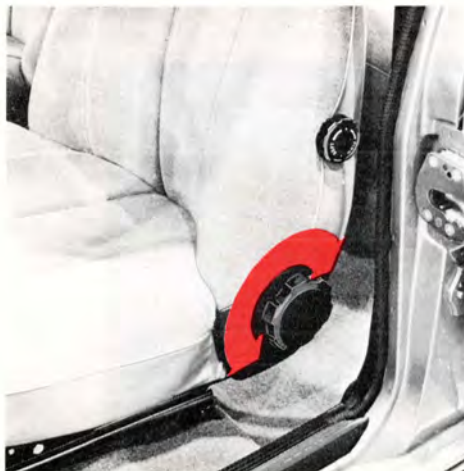

Ryggstödet lutning



Svankstödetets hårdhet

FIRM = hårdare
SOFT = mjukare

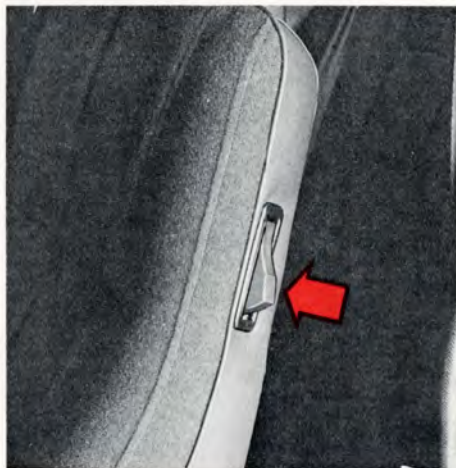

Ryggstödet framåtfällning, 2-dörrars bilar

Då ryggstödet ska fällas framåt för instigning till baksäte måste knappen tryckas in.

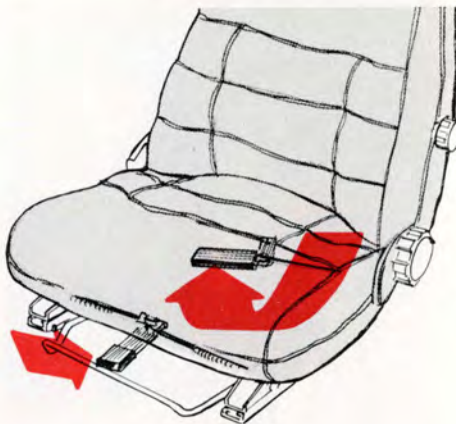

Förarstolens höjdinställning

Stolens fram- och bakkant kan ställas in med var sin spak i vardera tre olika höjdlägen. Sittdynans vinkel kan alltså också ändras i olika lägen.

Kontrollera att stolen är ordentligt spärrad efter justeringen.

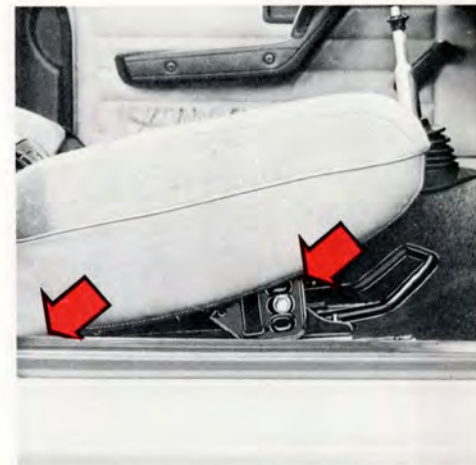

Passagerarstolens höjdinställning

Passagerarstolen är skruvad fast i fyra konsoler i golvet. Vid justering måste alltså verktyg användas.

I övrigt har passagerarstolen samma inställningsmöjligheter som förarstolen, d v s tre olika lägen i vardera fram- och bakkant.

Bilbälten



Framstolar



Baksäte

Bilbälten, "rullbälten"

Använd alltid bilbälte vid all slags körning! Även baksätesspassagerarna ska naturligtvis använda bältena. Till och med en hastig inbromsning kan få svåra följder om bältet inte används.

En varningslampa på instrumentbrädan blinkar om bilen körs och föraren eller framsätesspassageraren inte tagit på bältet.

Små barn bör inte använda bilbälten. Inte heller bör de sitta på framstolen, utan bör alltid transporteras sittande i en barnstol som sätts fast baklänges antingen på passagerarstolen eller i baksätet.

Framstolarna samt baksätets två ytterplatser har automatiska "rullbälten".

Så här gör Ni: dra ut bältet relativt långsamt och lås fast det genom att skjuta ned låstungan i låset. Ett kraftigt klick indikerar låsning. Bältet ska inte vara snott eller vridet.

Då bältet ska tas av, tryck på den röda knappen på låset. Låt sedan rullen dra in bältet helt.

Bältet är normalt "oläst".

Bältet låses och kan alltså inte dras ut:

- om det dras ut för snabbt
- vid bromsning och acceleration
- om bilen lutar kraftigt åt något håll
- vid kurvtagning

Rullbältets låsfunktion kan kontrolleras enligt följande:

- Ta på bältet och ryck hastigt i det
- Bromsa bilen kraftigt från ca 50 km/h eller kör runt i en snäv cirkel. (Kontrollera först omkringvarande trafik.) Dra i bältet.

Vid dessa prov ska bältet **inte gå att dra ut.**



Bilbälten, manuellt justerbara

Baksätets mittbälte är ett höftbälte. Detta ska alltid justeras till rätt längd.

Förlängning: vrid justerspännet/låstungen och dra ut bältet enligt bild.

Förkortning: dra i den övre delen av det dubbla bältet.

Skötsel

Kontrollera att bandet inte kläms eller nöter mot skarpa kanter och kontrollera då och då att skruvarna är väl åtdragna och att bältet i övrigt är i gott skick.

Använd vatten och något syntetiskt tvättmedel för rengöring.

Om bältet utsatts för en kraftig belastning, t.ex. i samband med en kollision ska **hela bältet med låsanordning bytas** även om det är till synes oskadat eftersom en del av dess skyddsegenskaper kan ha gått förlorade. Byt också bältet om det är mycket slitet eller skadat. Utför aldrig några modifieringar eller reparationer av bältet på egen hand utan vänd Er till en Volvo-verkstad.

Dörrar och lås

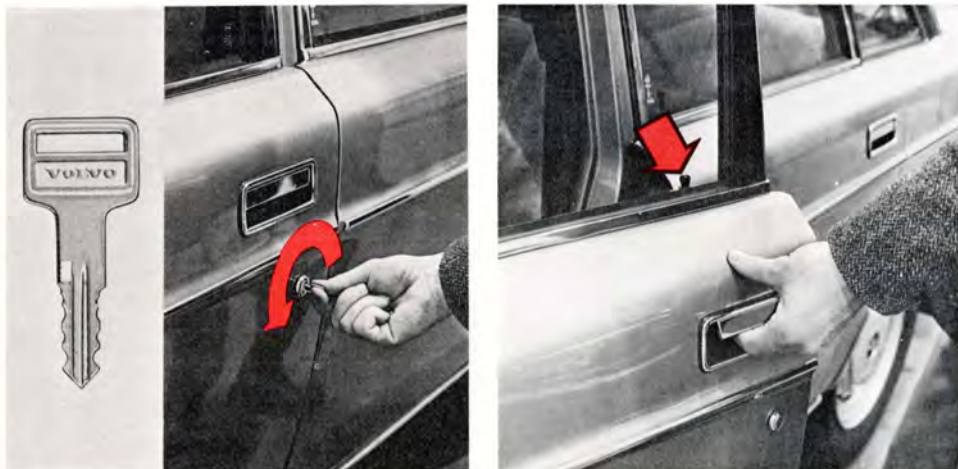

Upplåsning av framdörr

Båda framdörrarna kan låsas upp med nyckel. Då nyckeln vrids moturs 1/4 varv skjuts låsknappen på fönsterkarmen upp och dörren kan öppnas med dörrhandtaget.

Låsning av dörrar

Samtliga dörrar är låsta då låsknappen på dörrkarmen är nedtryckt.

Då framdörrarna ska låsas utifrån, tryck ned låsknappen och håll ytterhandtaget utdraget enligt bilden då dörren slås igen.

På **bakdörrarna** behöver inte handtaget hållas utdraget.

Då en bakdörr ska öppnas inifrån måste först låsknappen dras upp.

Vid körning bör dörrarna inte vara låsta då detta vid en eventuell olycka kan hindra räddningspersonal att snabbt komma in i bilen.

Vintertid bör låsen "smörjas" med någon lämplig låsolja för att hindra frysning.

Om låset har frusit, var då försiktig så att Ni inte bryter av nyckeln. Tina upp isen genom att värma låset eller nyckeln.

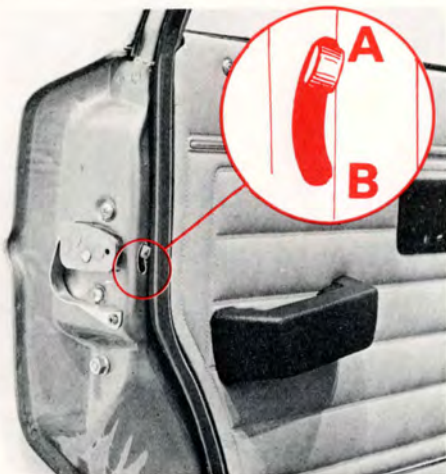

Barnsäkerhetslås, 244 och 245

Knappen sitter längst bak på bakdörrarnas insida.

A låset fungerar helt normalt.

B dörren kan **inte** öppnas **inifrån**.



Bagagelucka 242, 244

Luckan öppnas om låsvredet vrids medurs.

OBS! Nyckeln måste tas ur låset för att luckan ska kunna öppnas.

Reservhjul, domkraft och verktygsväska är fastspända till vänster i bagageutrymmet.

Motorhuv

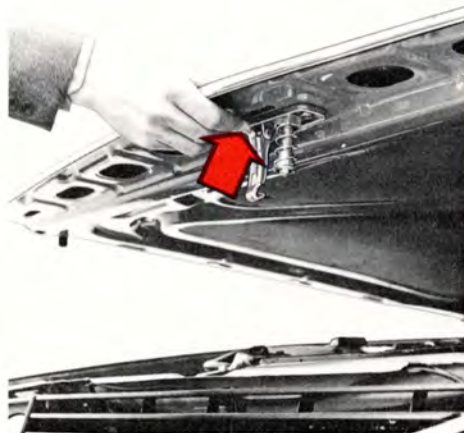
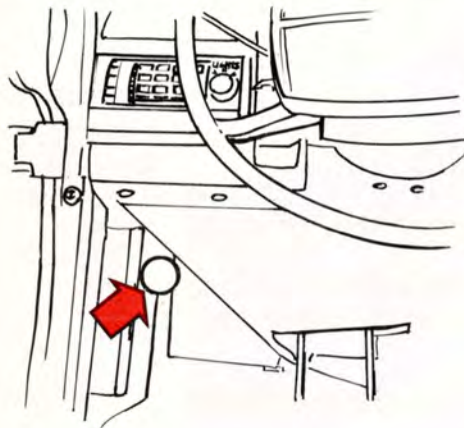

Motorhuven öppnas

Dra i låshandtaget (längst till vänster under instrumentbrädan).

Lyft upp huven någon cm och för in handen och tryck upp säkerhetspärrens handtag. Öppna huven. Kontrollera att huven låses ordentligt när den fälls ned.

Ventilationsruta, backspeglar

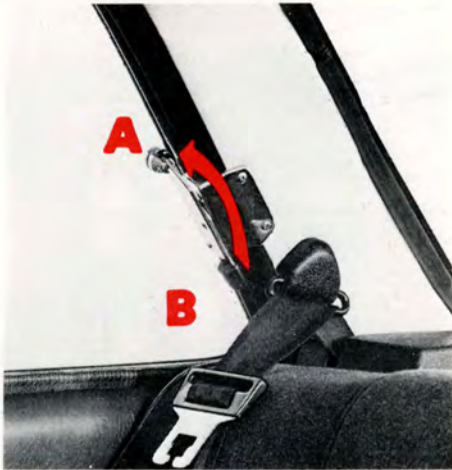

**Bakre ventilationsruta,
2-dörrars bilar**

A öppen
B stängd

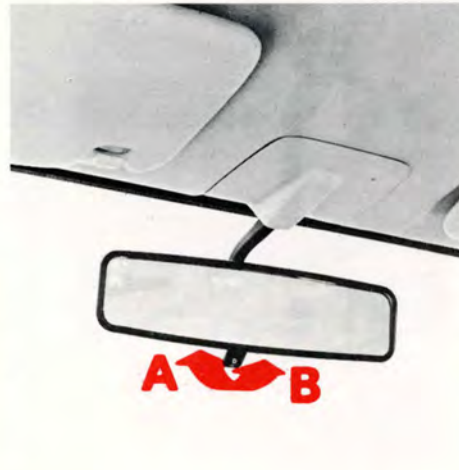

Inre backspeglar

A normalt läge
B avbländat läge, om bakomvarande bils
strålkastare irriterar.

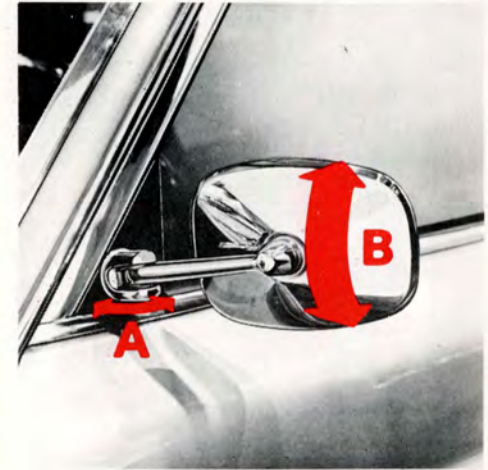

Yttre backspeglar

A justering i sidled
B justering i höjdlid

**Kontrollera speglarnas inställning
innan körningen påbörjas!**

Innerbelysning, soltak, tanklock

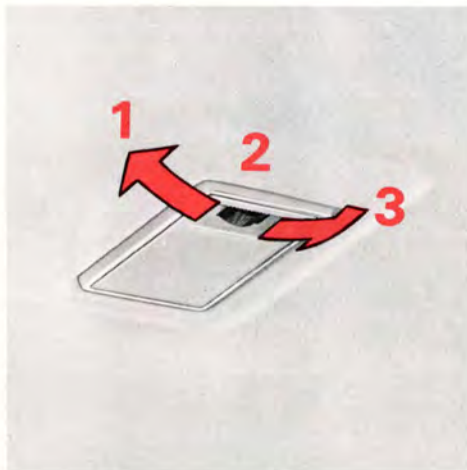

Innerbelysning

- 1 Lampan alltid tänd.
- 2 Lampan alltid släckt.
- 3 Lampan tänds när någon av framdörrarna öppnas.

På 245 förekommer ett något annorlunda utförande av lamphuset för innerbelysningen.

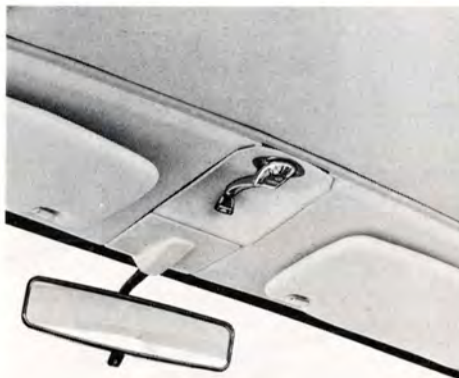

Soltak (vissa modeller)

Soltaket manövreras med veven mellan solskydden.

Fäll ned veven och vrid den moturs för öppning, medurs för stängning.

Av säkerhetsskäl ska veven alltid vara uppfälld under körning.

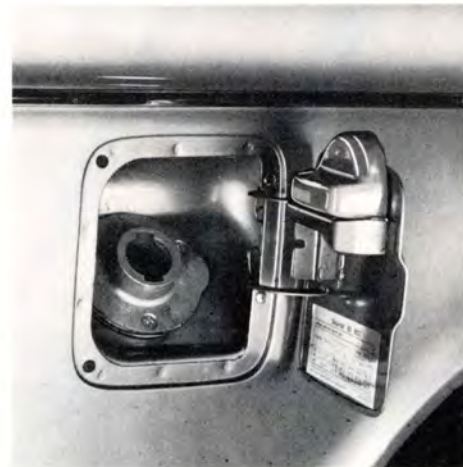

Tanklock

Tanklocket finns innanför luckan på höger bakstänkskärm. Vid tankning är det lämpligt att placera locket i ett fack på luckans insida. Volvoåterförsäljaren har låsbara tanklock till alla Volvomodeller.

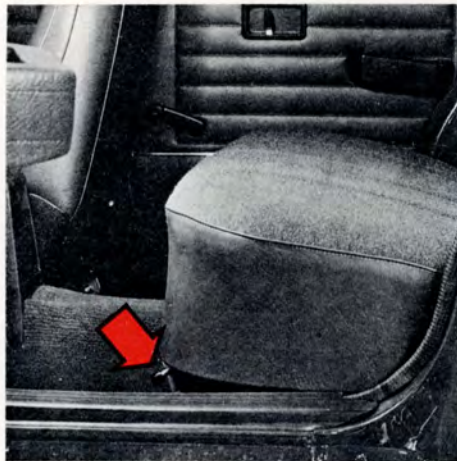

Uppfällning av baksäte

Tryck ned **en** av spakarna vid sittdynans framkant (en på varje sida). Fäll upp sittdynan mot framstolarnas ryggstöd.

För ett av ryggstödet handtag uppåt och fäll ned ryggstödet.

Se till att samtliga bilbälten hamnar rätt, då ryggstödet och sittdynan fälls upp igen.

245, Bagagelucka



Öppning utifrån

Samma nyckel som till främörrarna ska användas.
Luckan öppnas genom att plattan trycks in.



Öppning inifrån

Dra ut handtaget nedtill på luckan.

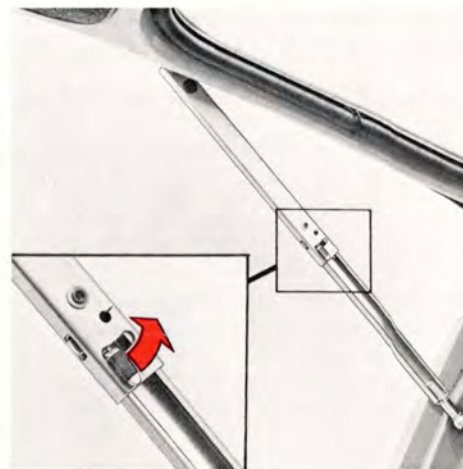

Stängning

Tryck den röda spärren uppåt samtidigt som luckan lyfts uppåt några mm. Stäng luckan.

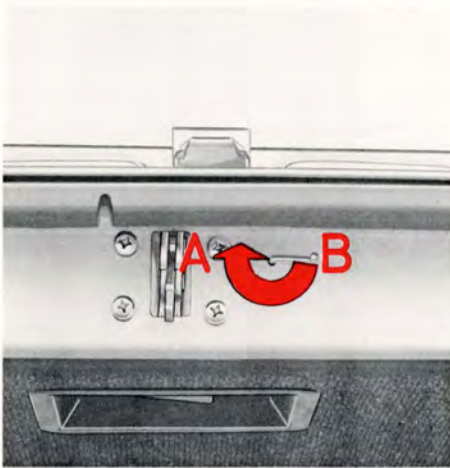

Säkerhetspärr

A luckan kan inte öppnas inifrån.
B luckans lås fungerar normalt.

Ett extra säte avsett att monteras "baklänges" längst bak i 245:an finns att köpa hos Volvo-återförsäljaren.

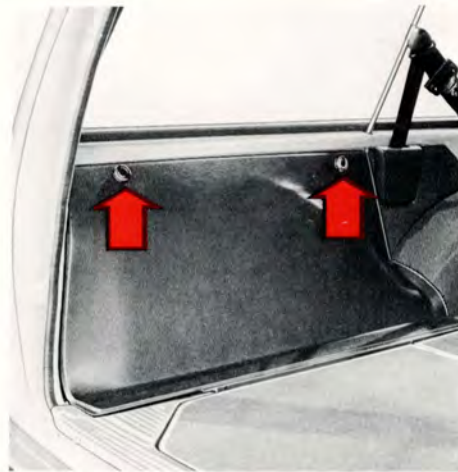

Reservhjul

Skruva loss de två skruvarna och lyft bort kåpan.

Reservhjulet är nu åtkomligt.



Extra förvaringsutrymmen

Under bagageutrymmets golv finns två extra förvaringsutrymmen. I det mindre facket till höger står vätskebehållaren för bakrutespolaren samt domkraften.

[Faint, illegible text, possibly bleed-through from the reverse side of the page]

country measurements 2-199

1990-1991

1991-1992

[Faint, illegible text, possibly bleed-through from the reverse side of the page]

Start och körning



En ny bil ska köras in!

Under inkörningen ska följande hastigheter inte överskridas.

Under de första 1000 km:

1:a växeln	30 km/h
2:a växeln	55 km/h
3:e växeln	80 km/h
4:e växeln	110 km/h

Mellan 1000 och 2000 km:

1:a växeln	35 km/h
2:a växeln	65 km/h
3:e växeln	100 km/h
4:e växeln	130 km/h

Kör inte heller med låg fart på hög växel och använd inte "kick-down" på bil med automatväxellåda under de första 2 000 km.

Garantiservice

Efter de första 1 000 km körning ska bilen lämnas in till en Volvo-verkstad för garantiservicen. Efter denna service ska bilens underhåll anpassas till servicehoken med service efter varje 10 000 km.

Alla Volvos motorer provkörs före leverans. Vi har härigenom erhållit kontroll på att alla passningar är tillfredsställande och fransäger oss allt ansvar för eventuella skador beroende på oförsiktig inkörning.

Start av motor

Så här startas motorn:

Förgasarmotor

- 1 Dra åt parkeringsbromsen (handbromsen).
- 2 Växelspaken i neutralläge (läge N eller P på automatlåda).
- 3 Trampa ned kopplingspedalen.

4 Kall motor

Temperatur under +10° C: Dra ut choken helt, rör inte gaspedalen.

Temperatur över +10° C: Dra ut choken till 3/4.

Varm motor:

Trampa ned gaspedalen till hälften.

Om motorn inte startar genast då den är varm, tryck gaspedalen i botten och håll den där tills motorn går igång.

- 5 Vrid tändningsnyckeln till startläget. Släpp nyckeln då motorn startat.
- 6 För in choken tills bästa tomgång erhålls. Skjut in choken mer och mer efterhand som motorn blir varmare. Då motorn är genomvarm ska choken vara helt inskjuten.

Rusa inte upp motorn i höga varv genast efter en kallstart!

Insprutningsmotor

- 1 Dra åt parkeringsbromsen (handbromsen).
- 2 Växelspaken i neutralläge (läge N eller P på automatlåda).

3 Trampa ned kopplingspedalen.

4 Rör inte gaspedalen!

- 5 Vrid tändningsnyckeln till startläget. Släpp nyckeln då motorn startat.

Om motorn inte startar omedelbart, trampa ned gaspedalen till hälften och håll den kvar där tills motorn startat.

Undvik upprepade korta startförsök. (Varje gång startmotorn kopplas in sprutas nämligen bränsle in i motorn).

Låt istället startmotorn arbeta något längre tid (dock max. 15–20 sekunder) vid varje startförsök.

Rusa inte upp motorn i höga varv genast efter en kallstart!

Varning!

Öppna alltid garagedörrarna helt om Ni startar bilen i garaget.

Avgaserna innehåller nämligen koloxid, vilken är osynlig och luktfri men mycket giftig!

Kör motorn varm så fort som möjligt

Erfarenheten har visat att motorer i bilar som körs korta sträckor med många stopp slits onormalt fort. Detta beror på att motorn aldrig hinner uppnå normal arbetstemperatur.

När motorn startas ska man alltså så fort som möjligt försöka uppnå normal arbetstemperatur.

Låt inte motorn gå på tomgång utan påbörja körningen med lätt belastning så snart som möjligt.

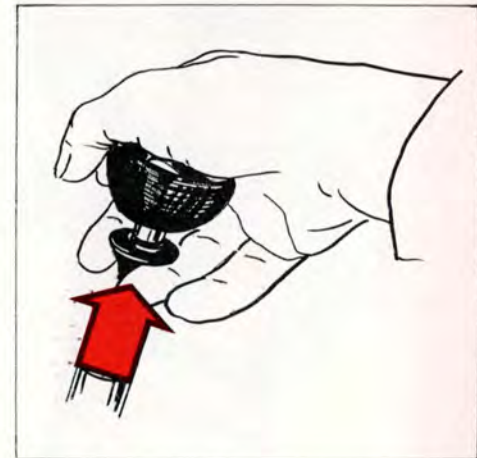

4-växlad växellåda

Trampa ned kopplingspedalen helt vid varje växling.

Överväxel (endast vissa modeller)

Överväxel kan endast kopplas in på 4:ans växel.

IN inkopplad överväxel
OUT urkopplad överväxel

Någon manöver med kopplings- eller gaspedalen behöver normalt inte göras men **inkoppling** underlättas vid bibehållet gaspådrag.

Vid **urkoppling** ger en lätt tryckning på kopplingen en mjukare övergång.

För bästa bränsleekonomi bör överväxeln användas så ofta som möjligt vid normal landsvägskörning över ca 60 km/h.

Backväxelspär

Lyft med fingrarna upp ringen mot växelspaxknoppen och lägg in backväxeln. Ringen påverkar backväxelspärren, vilken förhindrar att backväxeln läggs in oavsiktligt.

Automatväxel



Växellägen

- P** parkeringsläge
- R** backläge
- N** neutralläge
- D** körläge
- 2** } lågväxellägen
- 1** }

Väljarspaken kan föras fritt mellan **D** och **2** medan övriga lägen är försedda med spärr som manövreras med tangenten på väljarspakens knapp.

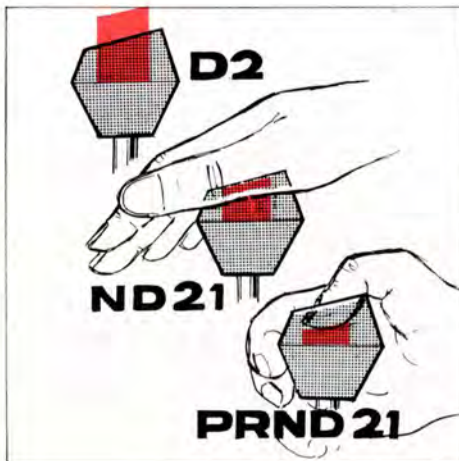

Växelväljarspärr

Med en lätt tryckning på tangenten med handflatan kan spaken föras dessutom till lägena **N** och **1**.

Då tangenten trycks ned helt kan lägena **R** och **P** läggas in. Detta krävs också för att föra spaken ur **P**-läget.

Med tangenten helt nedtryckt kan alltså väljarspaken föras fritt mellan växellådans alla lägen.

P parkering

Detta läge väljs då bilen parkeras med motorn stoppad eller gående.

Bilen ska stå still då P väljs!

I P-läget är växellådan mekaniskt spärrad. Vid parkering i backe bör ändå parkeringsbromsen dras åt.

R backning

Bilen ska stå still då R väljs!

N neutralläge

N-läget är neutralläge d v s ingen växel är ilagd. **Dra åt parkeringsbromsen då bilen står stilla med väljarspaken i läge N.**

D körläge

D är det normala körläget. Upp- och nedväxling mellan växellådans 3 växlar sker automatiskt beroende på gaspådrag och hastighet.

2

Upp- och nedväxling mellan 1:an och 2:an sker automatiskt.

Uppväxling till 3:an sker **inte**.

Lägg in läge 2 om Ni önskar omedelbar nedväxling till 2:an (kraftigare motorbroms).

Läge 2 kan användas ...

... vid relativt långsam landsvägskörning

... vid stadskörning

... vid bergskörning

... vid omkörning

... för att få ökad motorbroms

95 km/h är max. tillåten hastighet då läge 2 väljs (110 km/h för bil med insprutningsmotor).

1

Om läge 1 väljs vid hög hastighet går 2:an in. Först när hastigheten sjunkit till ca 10 km/h går 1:an in (dock även vid "kick-down" under ca 50 km/h).

OBS! Uppväxling från 1:an sker inte!

Välj läge 1 om Ni önskar köra på 1:an och vill att uppväxling **inte** ska ske, t.ex. vid bergskörning då läge 1 ger bästa motorbroms.

95 km/h är max. tillåten hastighet då läge 1 väljs (110 km/h för bil med insprutningsmotor).

Kick-down

Då gaspedalen trampas helt i botten (förbi det normala fullgasläget) sker automatiskt en omedelbar nedväxling till lägre växel (kick-down-nedväxling). När max.hastigheten för denna växel uppnås eller om Ni släpper gaspedalen något ur "kick-down"-läget, sker uppväxling automatiskt.

Kick-down ska användas då Ni önskar maximal acceleration t.ex. vid en omkörning.

Att starta och stanna med automatväxellåda

- 1 För väljarspaken till **P** eller **N**. (Motorn kan inte startas i något annat läge).
- 2 Starta motorn med tändningsnyckeln på normalt sätt.
- 3 Dra åt parkeringsbromsen eller tryck lätt på bromspedalen (annars kommer bilen att röra sig sakta när väljarspaken förs till något av körlägena).
- 4 För väljarspaken till önskat körläge.
- 5 Släpp bromsen och ge gas.

Bilen stannas på enklaste sätt: släpp gaspedalen och bromsa med bromspedalen. Väljarspaken behöver inte röras.

Om bilen sitter fast

Om Ni kört fast i t.ex. snö eller lös sand kan bilen gungas loss genom att växelväljaren förs fram och tillbaka mellan **D** och **R** under konstant, lätt gaspådrag.

Kom ihåg!

- **Bilen ska stå still då P eller R väljs!**
- **Motorn ska gå på tomgång då D, 2, 1 eller R väljs och bilen står still!**
- **95 km/h är max. tillåten hastighet när läge 2 eller 1 väljs under körning.** (110 km/h för bilar med insprutningsmotor).

Bogsering



Bogserögla, fram

Höger sida.

Kom ihåg detta vid bogsering!

Lås upp rattlåset så att bilen går att styra!

Tänk på den enligt lag högsta tillåtna hastigheten!

Tänk på att fotbromsens servohjälp inte fungerar då motorn står still! Ni måste trampa 3, 4 gånger hårdare på bromspedalen!

Har bilen servostyrning går styrningen betydligt tyngre!

Speciellt för automatlådor: Växelväljaren ska vara i läge N, växellådan rätt justerad och oljenivån rätt (se sidan 49).

Högsta tillåtna hastighet: 30 km/h! Längsta tillåtna sträcka: 30 km!



Bogserögla, bak

Ögla sitter till höger under bilen.

Start av motor genom bogsering

OBS! Bil med automatisk växellåda går inte att bogsera igång!

Om batteriet är urladdat ska istället ett hjälpstartbatteri användas.

Koppla alltid +ledningen från hjälpstartbatteriet till +polen på bilens batteri och -ledningen till -polen (annars förstörs bilens generator).

Bilar med manuell växellåda

Dragbilen startas och körs med jämn fart.

Koppla till tändningen (dra ut choken om motorn är kall).

Lägg in 3:an eller 4:an och släpp upp kopplingspedalen mjukt.

Trampa ned kopplingen igen då motorn går igång.

Körning vid bogsering

Kör så mjukt som möjligt. Håll bogserlinan sträckt så undviker Ni onödiga ryck.

Då Ni börjar förbereda Er bil för husvagnskörning tänk på följande:

- Draganordningen på bilen ska vara av godkänd typ. Volvoåterförsäljarna har Volvo-konstruerade draganordningar till Er bil och utför monteringen samt den elektriska kopplingen av släpvagnskontakten. **Observera att inkopplingen av kablarna till släpvagnskontakten inte kan göras var som helst i bilens kabelhärvar.** Detta beror på att glödlampsvakten (varningslampan för glödlampor) är kopplad på ett speciellt sätt.
- Backspeglarnas armar måste förlängas då släpvagnen i regel är bredare än bilen.
- Ombesiktning av bilen ska ske hos Svensk Bilprovning då draganordningen monterats.
- Högsta tillåtna släpvagnsvikt är 1 500 kg.

Körningen med husvagn eller annan släpvagn erbjuder normalt inga speciella problem men vi tycker ändå att Ni bör beakta att ...

- lasten i husvagnen bör fördelas så att dragstången trycker på bilens draganordning med ca 50–70 kg.
- draganordningens kula bör regelbundet göras ren och fettas in tunt för att undvika onödigt slitage.

Körning med takräcke

- bilens motor, koppling och växellåda belastas hårdare än normalt. Växla ned i god tid och låt inte motorn segdra. Starta och växla så mjukt som möjligt.
- bromssträckorna är längre än normalt. Undvik hårda inbromsningar.
- bensinförbrukningen blir något högre på grund av dels den högre vikten, dels större luftmotstånd.
- Accelerationsförmågan vid omkörningar är något sämre än normalt på grund av den högre vikten.
- husvagnens stora sidoytor kan göra den vindkänslig.
- lufttrycket i bilens bakdäck ska ökas. Hur mycket beror på hur stor tyngd som ligger på draganordningen.
- backning med husvagn fordrar en del träning. Lär Er det före semesterresan.
- lagbestämmelserna för högsta tillåtna hastighet varierar från land till land. För Sverige gäller:
släpvagn **med** bromsar: 70 km/h
släpvagn **utan** bromsar: 40 km/h
- Använd ett stabilt takräcke, som är avsett för och kan fästas ordentligt på bilen. Volvoåterförsäljarna saluför takräcken, som utvecklats vid Volvofabriken.
- Fördela lasten jämnt över takräcket, undvik snedbelastning.
- Placera den tyngsta lasten närmast biltaket.
- Kom ihåg att bilens tyngdpunkt och köregenskaper ändras med lastens vikt.
- Tänk på att bilens vindfång ökar med lastens storlek.
- Förankra lasten väl med ett kraftigt rep.
- Kör mjukt, undvik rivstarter, tvära kurvtagningar och häftiga inbromsningar.
- Högsta tillåtna taklastvikt är 100 kg.

Kör- och styregenskaper

Er bil har vid tjänstevikt en tendens till understyrning. Detta innebär att Ni i en och samma kurva får öka rattutslaget med hastigheten.

Med detta blir bilen stabil och risken för bakhjulssladd minskar.

Kom ihåg att dessa egenskaper kan ändras beroende på hur bilen belastas.

Av största betydelse för bilens köregenskaper är också lufttrycket i däckerna. Vi råder Er att inte experimentera alltför mycket med lufttrycket utan följa våra rekommendationer på sidan 40. Vi avråder Er också från att blanda olika däcktyper t.ex. radial- och diagonaldäck då bilens köregenskaper markant kan förändras.

Körning med öppen bagagelucka

Vid körning med öppen bagagelucka kan en del avgaser och därmed giftig koloxid sugas in i bilen via bagagerummet. Detta gäller speciellt 245-modellen.

Normalt innebär detta ingen risk för de åkande, men gör ändå så här:

- 1 Stäng alla fönster.
- 2 Sätt värmesystemets FLOOR- och DEF-reglage på MAX och fläkten (FAN) på 3.

Fukt på bromsskivor och bromsbelägg ändrar bromsegenskaperna!

Då Ni kör bilen i kraftigt regn eller genom vattensamlingar samt vid tvättning av bilen stänker vatten upp på bromsdelarna. Detta kan ändra bromsbeläggets friktionsegenskaper så att en viss fördröjning av bromseffekten kan märkas.

Tryck lätt på bromspedalen då och då om Ni kör längre sträckor i regn eller snöslask så att bromsbeläggen värms upp och vattnet torkar. Detta bör också utföras då Ni börjar köra efter tvättning samt efter start i mycket fuktig väderlek.

Om bromsservon inte fungerar

Bromsservon fungerar endast då motorn går. Om Ni rullar eller bogserar med avstängd motor måste Ni trampa 3, 4 gånger hårdare på bromspedalen jämfört med då motorn går.

Bromspedalen känns stum och hård.

Om en bromskrets havererar

Då tänds varningslampan F sidan 6.

Bromspedalen tar något djupare och kan kännas en smula mjukare än normalt. Observera att Ni dock inte behöver trampa märkbart hårdare på bromspedalen för att uppnå normal bromseffekt.

Ett eventuellt bromskretshaveri märks alltså inte genom att pedaltrycket måste ökas.

Om varningslampan tänds: kör till verkstad för kontroll av bromssystemet.

Om bromsarna belastas mycket hårt

Vid körning i Alperna eller i annan terräng med motsvarande nivåskillnader kommer bilens bromsar att belastas mycket hårt.

Eftersom hastigheten dessutom ofta är låg kyls bromsarna inte så effektivt som vid hård körning på slät väg.

För att inte belasta bromsarna hårdare än nödvändigt bör Ni, i stället för att använda fotbromsen, växla ned och använda samma växel nedför backen som Ni använder då Ni kör uppför. På bilar med automatväxellåda: lägg in läge 2 eller eventuellt läge 1. På detta sätt utnyttjas motorbromsen effektivare och fotbromsen behöver endast användas korta stunder.

SKÖTSEL

Vid tankning

Det som finns med på detta uppslag är sådant som Ni ska kontrollera vid varje gång Ni fyller bensen.

Rätt bränsle är bensen med lägst 93 oktan

Bensintanken rymmer ca 60 liter.

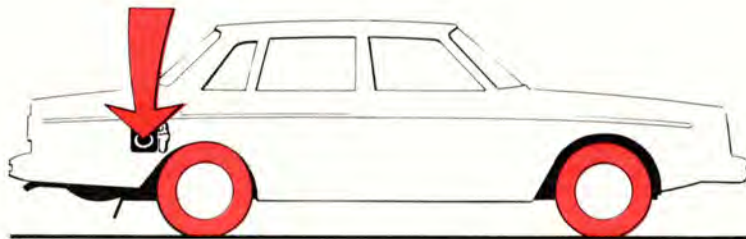

Rätt däcktryck ser Ni i tabellen nedan

Kom ihåg att trycket ska kontrolleras då däcken är kalla.

Däcktryck i kPa (kilopascal). 100 kPa = 1 kp/cm²

Värdena inom parentes är i psi

Bilmodell	Däck	1-3 personer		Full last		Max tryck
		Fram	Bak	Fram	Bak	
242, 244 Luxe	165 R 14	180 (26)	190 (27)	190 (27)	230 (32)	260 (37)
de Luxe	175 R 14	180 (26)	190 (27)	180 (26)	220 (31)	260 (37)
Grand Luxe	185/70 R 14	180 (26)	190 (27)	190 (27)	230 (32)	270 (38)
245 Luxe, de Luxe	185 R 14	190 (27)	190 (27)	200 (28)	240 (34)	270 (38)

Vid långvarig körning i hög fart (mer än 1 timme över 120 km/h) bör lufttrycket ökas med ca 30 kPa (0,3 kp/cm²).

Trycket får dock inte överstiga maxtrycket.

Motoroljan

Nivån ska ligga mellan strecken på mätsticken.
Avståndet mellan strecken motsvarar ca 1 liter.
Om så behövs, fyll på multigradeolja SAE 10 W-40 (se även sid 45).

Kylvätskan

Nivån ska ligga mellan MAX- och MIN-strecken på expansionstanken.

Kylsystemet ska alltid innehålla en blandning av 50% frostskyddsmedel (glykol) och 50% vatten.

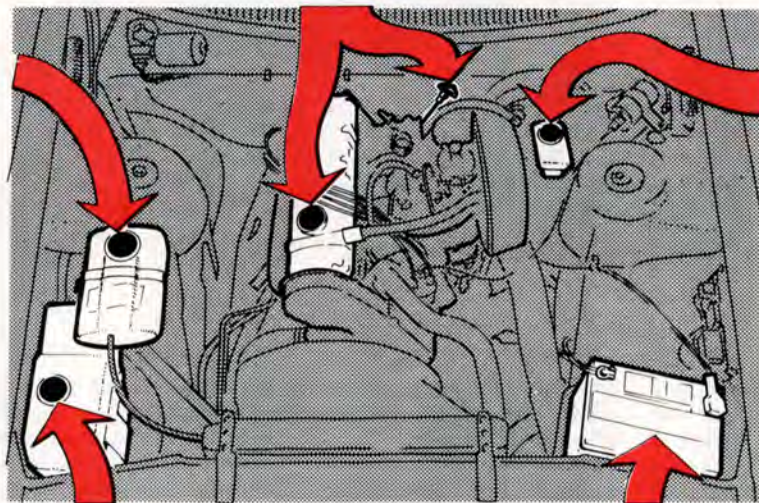

Bromsvätskan

Kontrollera, utan att ta bort locket, att nivån överstiger MIN-märket.

Bromssystemet innehåller bromsvätska SAE J 1703 (DOT 3, DOT 4).

Spolarvätskan

Behållaren för vindrute- och strålkastarspolaren ska alltid vara välfylld.

Använd vatten (+frostskyddsmedel, t.ex. T-sprit, vintertid).

Batteriet

Elektrolytnivån ska stå 5-10 mm över cellplattorna.

Vid påfyllning får bara destillerat vatten användas.

OBS! Gasen i batteriet är explosiv.

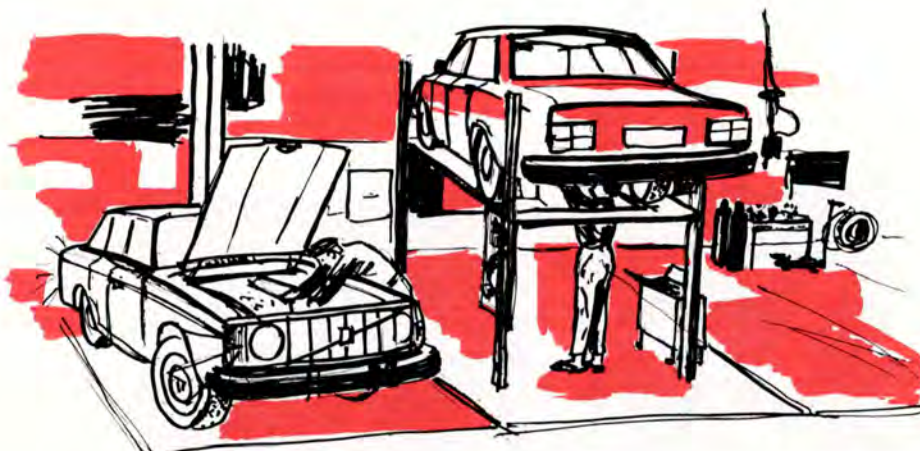

Service

Innan Er bil överlämnades till Er av återförsäljaren har den genomgått två inspektioner. Den första gjordes på Volvo-fabriken och därefter utförde återförsäljaren i sin tur en leveransinspektion enligt Volvofabrikens specifikationer. Då Ni kört 100 mil ska bilen lämnas in till återförsäljaren för en garantiservice vid vilken bl.a. oljan i motor, växellåda och bakväxel byts. **Efter denna service bör Ni anpassa bilens underhåll till serviceboken med service efter varje 1 000 mil.**

De långa intervallerna mellan servicetillfällena gör det nödvändigt att Er bil verkligen får den tillsyn vi föreskriver.

Enklaste och säkraste sättet att ge bilen det underhåll den kräver är att alltid anlita en Volvoverkstad. Här får Ni dessutom garanti på monterade originaldelar och på utfört arbete.

Varje service kvitteras med en stämpel i serviceboken. En "välstämplad" servicebok höjer bilens andrahandsvärde.

För att vår garanti ska gälla ställer vi dock som ett absolut villkor, att ovannämnda garantiservice företas vid ungefär rätt mätarställning, att bilen i övrigt sköts enligt anvisningarna i denna instruktionsbok, att t.ex. föreskrivna oljebyten och 1000-milsservicar utförs vid rätt körsträcka samt att reparationer och servicar utförs av auktoriserad Volvoverkstad.

1 000-mils service

För att bilen även efter garantiservicen vid 100 mil ska få den regelbundna service vi föreskriver bör Ni följa det 1 000-milsserviceprogram som finns i **serviceboken**. Detta serviceprogram innehåller kontroll- och underhållsåtgärder som är nödvändiga för att bilens trafik- och driftsäkerhet ska bibehållas under de kommande 1 000 milen.

I 1 000-milsservicen finns en mängd kontroll- och justeringsåtgärder på komponenter som kan påverka utsläppet av föroreningar med avgaserna.

Från och med 1976 års bilmodeller ställer Statens Trafiksäkerhetsverk betydligt hårdare

krav än tidigare på avgasutsläppen från personbilar.

I samband med detta krävs också att det i fordonet, vid leverans till kunden, medföljer tryckta instruktioner som klart anger vilka serviceåtgärder som erfordras för att avgasutsläppen ska hålla sig under de gränsvärden som fastställts.

Dessa instruktioner har vi samlat i en speciell trycksak där, för överskådlighets skull, hela 1 000-milsservicen samlats i tabellform och de åtgärder som ingår i avgaskontrollservicen beskrivs punkt för punkt, samtidigt som vi

redogör för vilka konsekvenserna kan bli om Ni underlåter att utföra servicen.

I fortsättningen av den här boken finns beskrivning på de skötselåtgärder t.ex. oljenivåkontroller, oljebyten som bilägaren ev. kan utföra själv eller på någon servicestation samt sådana "reparationer" som en förare måste räkna med att förr eller senare vara tvungen att utföra, exempelvis glödlampsbyte, säkringsbyte, hjulbyte.

För Er som vill ha mer utförliga beskrivningar på reparationer och justeringar hänvisar vi till våra servicehandböcker vilka Ni kan beställa via Volvo-återförsäljaren.

Underhållsschema

Här nedan är en tabell över vad bilen kräver ifråga om oljekontroller och oljebytten. Dessutom några åtgärder som de flesta bilägare någon gång får utföra.

På nästa sida finns en komplett förteckning över alla oljor och smörjmedel, kvaliteter, viskositeter och kvantiteter.

På de därpå följande sidorna beskrivs samtliga oljebytten.

Åtgärd	Utförs efter varje (antal km)		Beskrivn. se sidan.
	Kontroll (nivå)	Byte	
Motor, olja	Vid tankning	10.000 ²⁾ ³⁾	48
Motor, oljefilter	—	10.000	48
Manuell växellåda, olja	10.000	40.000 ²⁾	49
Automatväxellåda, olja	10.000	Se anm 4	49
Bakväxel, olja	10.000	Se anm 1	50
Förgasare, olja	10.000	—	50
Servostyrning, olja	10.000	—	51
Bromssystem, vätska	Vid tankning	Vart tredje år	41, 50
Kylsystem, vätska	Vid tankning	Vartannat år	54
Fläktrem (+ ev. andra remmar)	10.000	Vid behov	55
Batteri, syra	Vid tankning	—	41
Däck, lufttryck	Vid tankning	—	40
Rostskyddsbehandling	Varje år	—	65

Anm 1 Endast efter de först körda 1 000 km.

Anm 2 Under inkörningen även efter de först körda 1 000 km.

Anm 3 Oljebyte ska ske minst 2 ggr årligen. För bilar i taxitrafik eller liknande: oljebyte var 5 000 km.

Anm 4 För vagnar med hård körning, bergskörning och liknande, är det lämpligt att var 40 000:e km låta utföra en förebyggande service på en auktoriserad Volvo-verkstad.

SMÖRJMEDEL	Oljekvalitet	Viskositet Temperaturområde ¹⁾			Oljerymd liter
		Över 30° C	Mellan +30° C och -10° C	Under -10° C	
MOTOR	För Service SE	SAE 10 W-40 (alt. 10 W-30 eller 10 W-50) SAE 20 W-50			Motor Motor B21: B20: 3,85 3,75
	För Service SE	SAE 30	SAE 20/20 W	Anm 3 SAE 10 W	
VÄXELLÅDA (manuell)	Växellådsolja API-GL-1	SAE 80 W/90 (alt SAE 80/90)			0,75 (2,3 m överväxel)
VÄXELLÅDA (automat)	ATF-olja typ F	ATF-olja typ F			6,4
BAKVÄXEL ²⁾	API-GL-5 (MIL-L-2105 B)	SAE 90	SAE 90	SAE 80 W ³⁾	1,3
FÖRGASARE	ATF-olja	ATF-olja			4,5 cm ³
SERVOSTYRNING	ATF-olja	ATF-olja			1,1
BROMSSYSTEM	Bromsvätska	SAE J 1703 (DOT 3, DOT 4)			0,4

- 1) Avser stadigvarande lufttemperatur.
- 2) För bilar med differentialbroms ska bakväxelolja API-GL-5 (MIL-L-2105 B) med ett speciellt tillsatsmedel användas.
- 3) Vid mycket låga temperaturer (under -20° C) eller då kallstartsvårigheter kan väntas rekommenderas multigradeolja SAE 5W-20

Motor B20

Motor B20

- 1 Dataskylt
- 2 Förgasare
- 3 Oljemätsticka, motor
- 4 Bromsvätskebehållare
- 5 Tändspole
- 6 Batteri
- 7 Oljepåfyllningslock, motor
- 8 Generator
- 9 Expansionstank, kylvätska
- 10 Vätskebehållare, vindrute-, strålkastarspolare

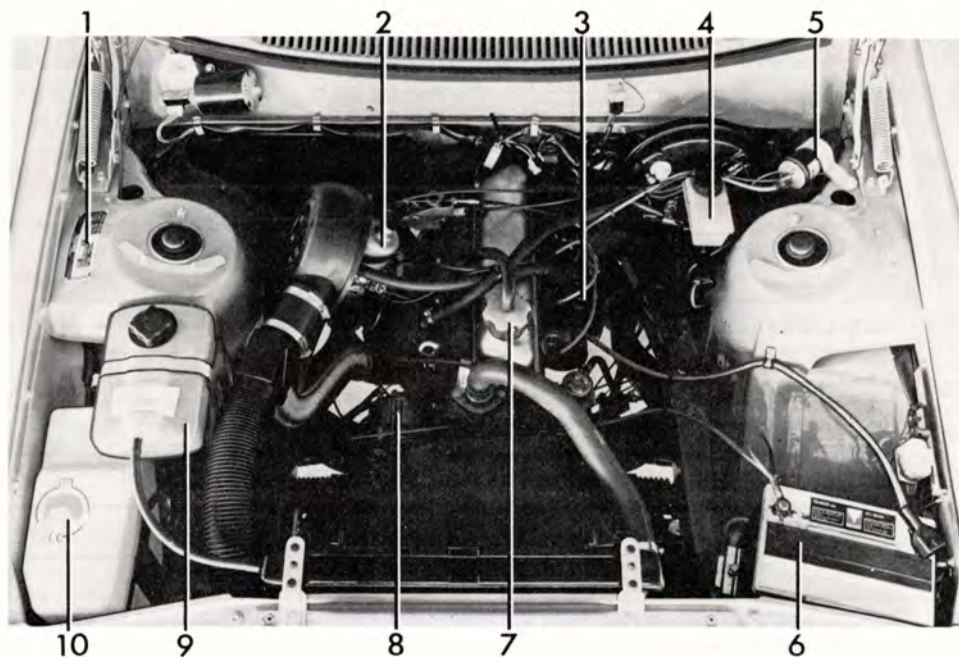

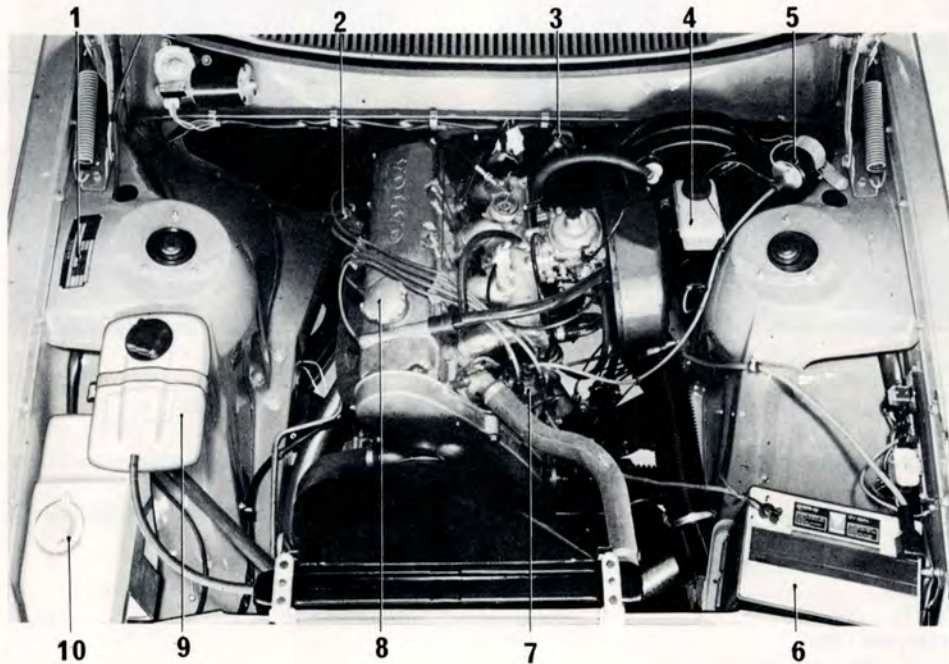

Motor B21

Bilden visar förgasarversionen (B21 A)

- 1 Dataskylt
- 2 Oljemätsticka, automatväxellåda
- 3 Oljemätsticka, motor
- 4 Bromsvätskebehållare
- 5 Tändspole
- 6 Batteri
- 7 Strömfördelare
- 8 Oljepåfyllningslock, motor
- 9 Expansionstank, kylvätska
- 10 Vätskebehållare, vindrute-, strålkastarspolare

Motorolja

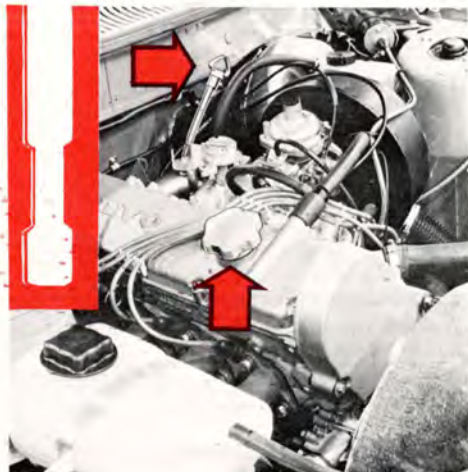

Kontroll av oljenivå

Kontrollera oljenivån vid varje tankning. Nivån ska ligga mellan markeringarna på mätstickan. Den får aldrig vara under den undre markeringen, men bör inte heller stå över den övre då i så fall onormal oljeförbrukning kan bli följden. Avståndet mellan markeringarna på stickan motsvarar c:a 1 liter.

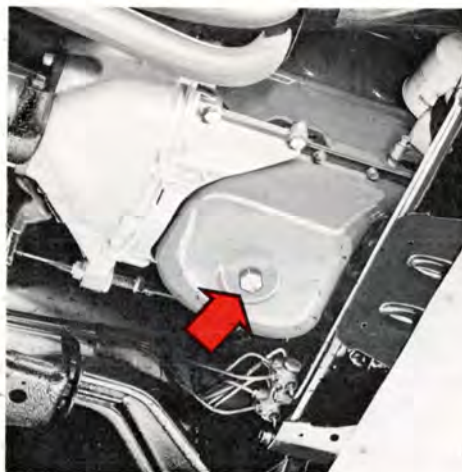

Påfyllning eller byte av olja

Påfyll vid behov olja av samma typ som redan finns i motorn.
Använd vid oljebyte i första hand **multigradeolja** SAE 10 W-40 (se även sid 45).
Avtappning bör ske efter körning då oljan ännu är varm.

Oljerymd i liter

Motor B20-exkl. oljefilter 3.25
inkl. oljefilter 3.75
Motor B21 exkl. oljefilter 3.35
inkl. oljefilter 3.85

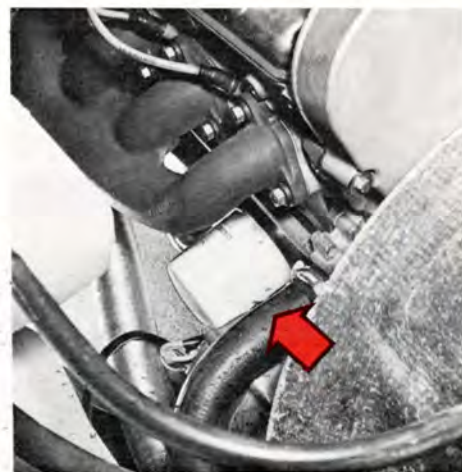

Byte av smörjoljefilter

Byt smörjoljefilter vid varje oljebyte i motorn. Kassera det gamla filtret.
Vid byte av enbart filter ska 1/2 liter olja fyllas på motorn.

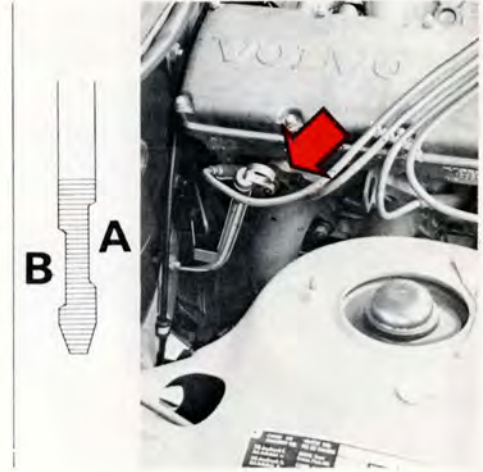

Växellåda utan överväxel

- A nivå/påfyllningsplugg
- B avtappningsplugg

Oljan ska nå upp till nivå/påfyllningspluggen. Påfyll vid behov växellådsolja SAE 80 W/90 alt SAE 80/90.

Vid byte ska avtappning ske efter körning då oljan ännu är varm.

Oljerymd: 0,75 liter

Växellåda med överväxel

- A nivå/påfyllningsplugg } se bild på
- B avtappningsplugg } föregående spalt

Oljan ska nå upp till nivåpluggen. Samma olja smörjer både växellåda och överväxel.

Vid avtappning ska avtappningspluggen samt locket för överväxeln oljesil demonteras och oljesilen rengöras.

Vid påfyllning se till att oljan hinner rinna över till överväxeln.

Växellådsolja SAE 80 W/90 alt SAE 80/90.

Oljerymd: 2,3 liter.

Automatisk växellåda

Vid nivåkontrollen ska bilen stå på plan mark. För växelväljarspaken genom alla växellägen till läge P och vänta 2 minuter före kontrollen.

OBS! Mätsticken har olika graderingar för varm (A) och kall (B) växellådsolja.

Torka av mätsticken med nylonduk, papper eller sämskskinn. Använd ej trasor, som kan kvarlämna rester på sticken. Påfyll vid behov ATF-olja typ F. Påfyllning ska ske genom röret, i vilket mätsticken sitter.

Oljan behöver normalt inte bytas (se dock även anm 4, sidan 44).

Bakväxel, förgasare, bromsvätska

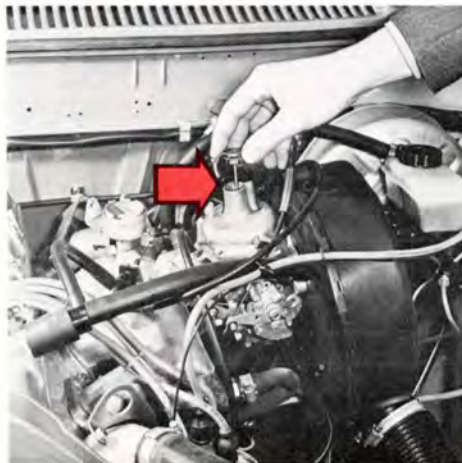
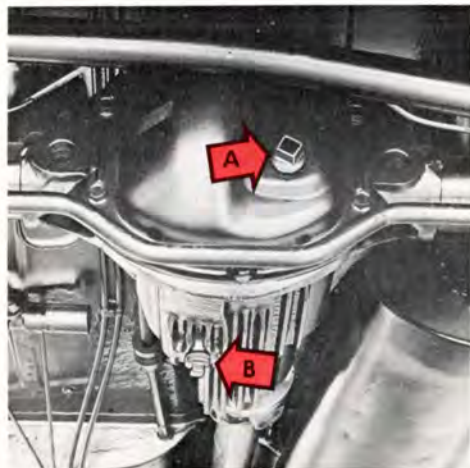

Bakväxel

A nivå-/påfyllningsplugg
B avtappningsplugg

Oljan ska nå upp till påfyllningshålet. Påfyll vid behov bakväxelolja API-GL-5 (MIL-L-2105 B) SAE 90 (SAE 80 W vid stadigvarande temp under -10°C).

På bilar med differentialbroms ska bakväxeloljan vara försedd med tillsatsmedel för differentialbroms. Oljan behöver bytas endast vid garantiservicen (1 000 km).

Förgasare

Olja ska nå upp till ca 6 mm från centrumspindelns kant. Fyll vid behov på ATF-olja.

Bromsvätska

Kontrollera vid varje tankning att bromsvätskenivån överstiger MIN-märket.

Påfyll vid behov bromsvätska som uppfyller kraven enligt SAE J 1703. (Även DOT 3, DOT 4 kan användas).

Normalt ska bromsvätskan bytas vart 3:e år eller var 80 000 km. Byte bör göras på Volvo-verkstad.

(Vid kontinuerlig körning där bromsen utnyttjas ofta och hårt, ex. alpkörning, bör bromsvätskan bytas en gång om året).

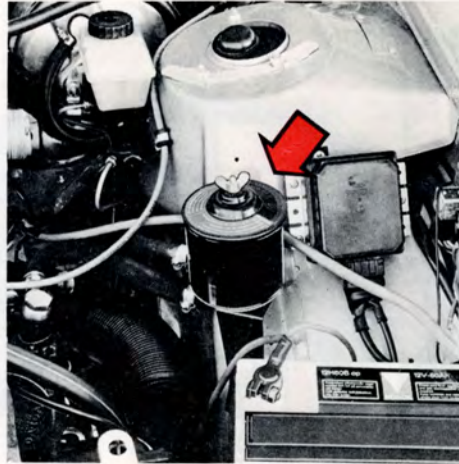

Styrväxel, mekanisk

Inga åtgärder är nödvändiga utöver läckagekontrollerna vid 1 000-milsinspektionerna.

Servostyrning (vissa modeller)

Låt motorn gå på tomgång. Torka ren oljebhållaren.
Skruva loss vingmuttern och ta bort locket.
Oljenivån ska ligga vid nivåranden på behållarens insida.
Fyll på ATF-olja vid behov.
Då motorn stoppas stiger oljenivån 5-10 mm.
Oljan behöver normalt inte bytas.

Karossmörjning

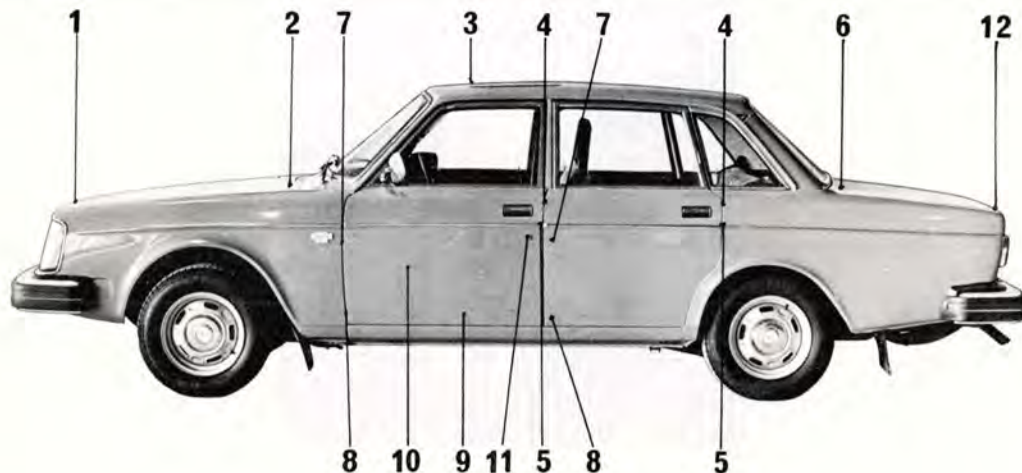

Smörjning av karosseri

Smörj karosseriet någon eller några gånger per år så undviker ni gnissel och onödigt slitage. Motorhuvens, dörrarnas och bagageluckans gångjärn samt dörrstopparna bör smörjas var 10 000 km.

Under vinterhalvåret bör dessutom dörrhandtagens och bagageluckans låskolvar försees med något frostskyddsmedel som hindrar dessa att frysa igen.

Nr	Smörjställe	Smörjmedel	Nr	Smörjställe	Smörjmedel
1	Motorhuvens lås	Paraffin	9	Framstolarnas glidskenor och spärranordningar	Olja
* 2	Motorhuvens gångjärn	Olja	10	Fönsterhiss	Olja, fett
3	Takluckans vindavvisare	Olja		Låsanordning (inuti dörrarna)	Silikonfett
4	Dörrlåsens yttre glidytor	Paraffin	11	Nyckelhål	Låsolja
5	Låsbleck	Paraffin	12	Bagageluckans lås	Olja
* 6	Bagageluckans gångjärn	Olja		Nyckelhål	Låsolja
* 7	Dörrgångjärn	Fett			
* 8	Dörrgångjärn	Fett			
	Dörrstopp (Se sid 53)	Olja			

* Smörjning ingår i 1 000-milsinspektion.

Växelströmsgenerator, insprutningssystem, OBS!

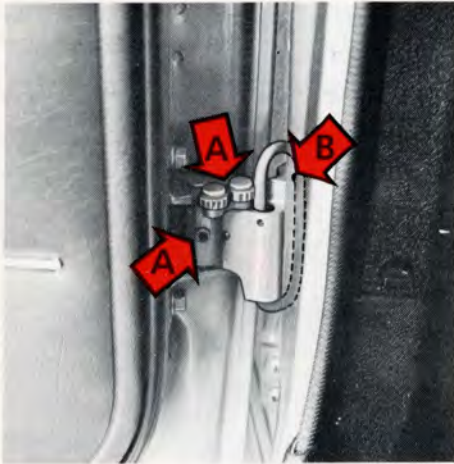

Smörjning av dörrgångjärn och dörrstopp

A fett
B olja

Generatoren är av växelströmstyp

Vid arbete med elsystemet bör följande beaktas då i annat fall dyrbara och tidsödande reparationer på generatoren blir följden.

- Förvissa Er om att batterianslutningarna är riktigt kopplade och väl åtdragna.
- Om hjälpstartbatteri används för start ska +pol kopplas till +pol och -pol till -pol.
- Koppla aldrig ifrån batteriet då motorn är igång (ex.vis vid batteribyte).
- Vid elsvetsning koppla ifrån batteriets jordkabel och därpå samtliga kablar till generator och laddningsregulator.
- Om snabbbladdare används ska batteriledningarna vara fränkopplade. Snabbbladdare får användas som starthjälp. Dock ska den vara fränkopplad vid fastsättning och borttagning av ledningarna.

Bränslesystemet på insprutningsmotorn (B21E)

Vid allt arbete med bränsleinsprutningssystemet måste stor försiktighet iakttas, så att inte smuts kommer in i systemet.

Arbeten med bränsleinsprutningssystemet ska överlåtas åt en Volvo-verkstad som har den nödvändiga utrustningen härför.

Kylvätska



Kylvätskenivå

Kontrollera kylvätskenivån vid varje tankning. Nivån ska ligga mellan MAX- och MIN-markeringarna på expansionstanken.

Komplettering av kylvätska

Komplettera då kylvätskenivån sjunkit till MIN-markeringen.

Skruva av expansionstankens lock långsamt om motorn är varm så att övertrycket försvinner.

Använd året om en blandning av 50 % Volvos frostskyddsvätska och 50 % vatten.

Fyll till MAX-strecket.

Komplettera aldrig med enbart vatten!

Frostskyddsvätskan förhindrar sommartid rostbildning och vintertid sönderfrysning.

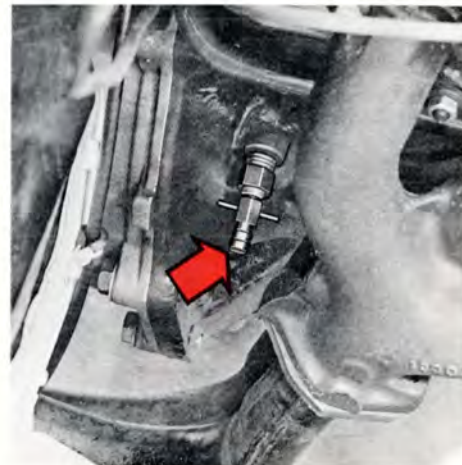

Byte av kylvätska

Kylvätskan ska bytas varannan höst. Vid avtappning, ta först av locket på expansionstanken, öppna därpå kranen på motorblockets högra sida och lossa nedre slangen vid kylaren. Påfyllning av ny vätska sker genom expansionstanken.

Värmereglaget ska stå på WARM.

Fläktrem (+ ev. andra remmar)

Räknat från motorn och framåt drivs komponenterna enligt följande:

Motor B20

Rem 1: fläkt, vattenpump, generator

Rem 2: luftkonditionering (extra utrustn.)

Motor B21

Rem 1: fläkt, vattenpump, generator. Insprutningsmotor har dubbla remmar. (Vid ev. byte av rem 1 på insprutningsmotor ska **alltid två nya remmar** monteras)

Rem 2: servostyrning eller luftkonditionering (extra utrustn.)

Har bilen både servostyrning och luftkonditionering, drivs servostyrningens pump med en rem från luftkonditioneringen.

Kontrollera regelbundet att remmarna är hela och rena. Förslitna eller nedsmutsade remmar kan förorsaka dålig kylning och generatoreffekt samt i förekommande fall dålig effekt på luftkonditionering och servostyrning.

Efter byte av någon rem ska remspänningen kontrolleras och vid behov justeras efter 500–1 000 km.

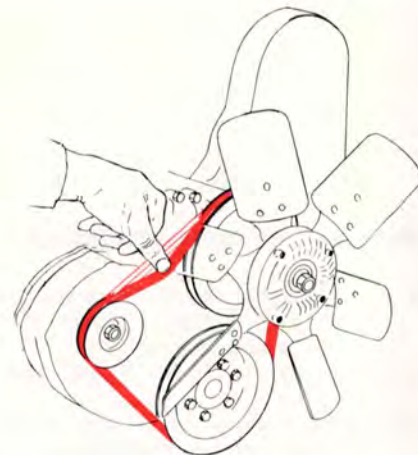

Kontroll av remspänning

Med normal kraft ska remmarna kunna tryckas ned på mitten enligt följande

Motor B20

Rem 1: 5–10 mm (justeras med generatorn)

Rem 2: 7–15 mm (justeras med en spännrulle)

Motor B21

Samtliga remmar: 5–10 mm

Rem 1 justeras med generatorn.

Justering (byte) av övriga remmar ska överlämnas till Volvoverkstad.

Fyll expansionstanken till MAX-markeringen eller något över.

Varmkör motorn och kontrollera att kylsystemet är tätt, och efterfyll vätska till MAX-markeringen.

Kylsystemet rymmer 9,5 liter på motor B21.

Kylsystemet rymmer 9,3 liter på motor B20.

Glödlampsbyte

Byte av strålkastarglödampa

- 1 Fäll fram armen för strålkastartorkaren (A). Tryck ned och vrid de två plastskruvarna 1/4 varv och ta bort dessa (B).
- 2 Lyft upp sargen några millimeter och ta bort den framåt.
- 3 Vrid den kromade ringen något moturs. Ta bort ringen och lyft ut strålkastaren någon centimeter.
- 4 Ta bort kabelskon och gummimanschetten. Tryck ihop och vik upp fjädern som håller glödlampan. Byt ut denna.

Montering av detaljerna görs omvänt. Se till att den kromade ringen sitter fast i alla fyra clipsen. Ta aldrig på glaset på glödlamporna med fingrarna. Fett och olja förångas nämligen av värmen och kan snabbt förstöra reflektorn.

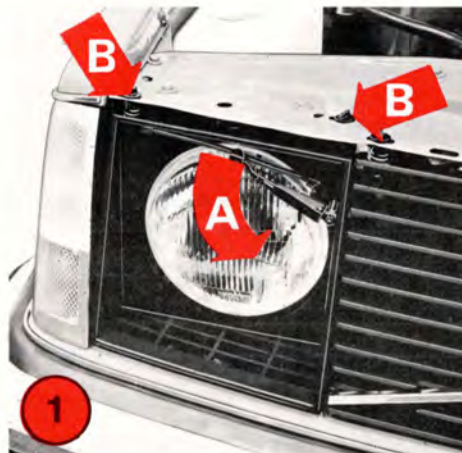

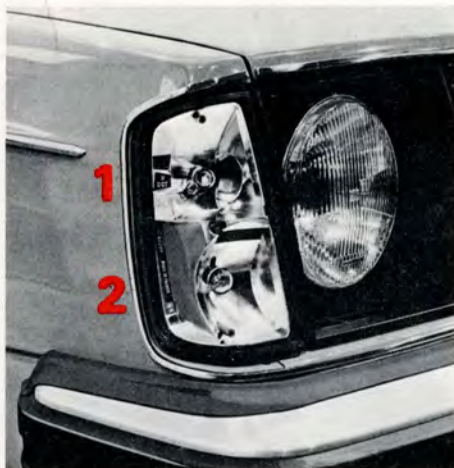

Glödlampor

	Bilmodell	Effekt	Socket
1 Främre positionsljus (varselljus)	242, 244, 245	5/21 W*	Ba 15 d
2 Främre körriktningsvisare	242, 244, 245	21 W/32 cp	Ba 15 S
3 Bakre körriktningsvisare	242, 244	21 W/32 cp	Ba 15 S
4 Backljus	242, 244	21 W/32 cp	Ba 15 S
5 Bakljus	242, 244	5 W/ 4 cp	Ba 15 S
6 Bromsljus	242, 244	21 W/32 cp	Ba 15 S
7 Bakre körriktningsvisare	245	21 W/32 cp	Ba 15 S
8 Backljus	245	21 W/32 cp	Ba 15 S
9 Bromsljus	245	21 W/32 cp	Ba 15 S
10 Bakljus	245	5 W/ 4 cp	Ba 15 S

Byte av lampor

Vid byte ta bort krysspårskruvarna som håller glaset. Lampan byts genom att trycka den inåt en aning samtidigt som den vrids moturs.

* OBS! För varselljuset ska glödlampa med typnr. 1157 användas. Andra 5/21 W glödlampor har inte erforderlig livslängd.

Glödlampsbyte

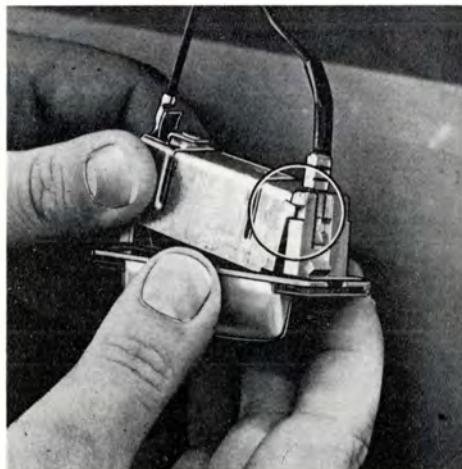
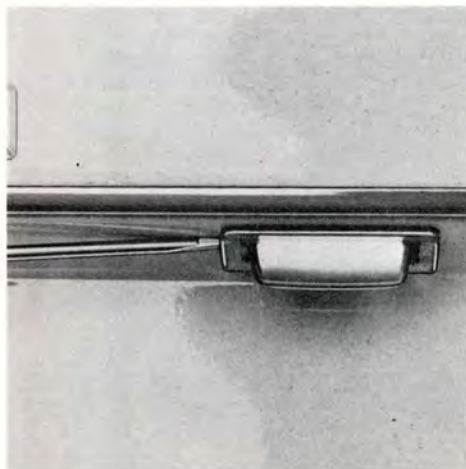

Nummerskyltbelysning

Tryck in spärren i lamphuset genom att föra in en skruvmejsel i öppningen på lamphusets ena sida.

Dra ut lamphuset ur infästningen.

Dra ut den ända av kåpan som inte är försedd med styrstift.

Vid montering, stick först in styrstiften i urtagen och pressa sedan på kåpan. Kontrollera att gummipackningen ligger på plats och tryck fast lamphuset.

Innerbelysning

Tryck in spärren i lamphuset genom att föra in en skruvmejsel i öppningen på lamphusets högra sida. Dra ut lamphuset ur infästningen och byt lampå.

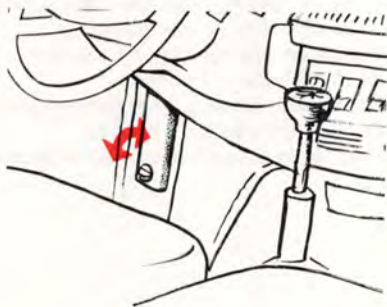

Säkringsbyte

Säkringarna sitter samlade under ett lock framför vänster frambörr.

Locket kan tas bort då knappen längst ned vridits 1/4 varv.

Om någon säkring behöver bytas var då noga med att alltid sätta dit rätt "amperetal".

Sätt **aldrig** dit en kraftigare säkring. Om säkringarna på samma säkringsställe ofta bränns av bör bilen lämnas in till verkstad för översyn.

Halv/helljus är inte kopplade över någon säkring.



1	Cigarrettändare	8A
2	Strålkastartorkare Bakrutetorkare (245)	16A
3	Vindrutetorkare Värmefläkt Signalhorn	16A
4	Eluppvärmd bakruta Överväxel	8A
5	Handskfackbelysning Backljus	8A
6	Eluppvärmd förarstol Luftkonditionering	8A
7	Instrument Körriktningsvisare Kontroll-, varningslampor Relä, insprutningsmotor Bilbältesvarning	8A
8	Varningsljus	8A
9	Bakre innerbelysning (245) Motorrumsbelysning (vissa modeller)	16A
10	Klocka Bränslepump (insprutningsmotorer)	8A
11	Bromsljus Innerbelysning	8A
12	Varselljus	16A
	Reserv	8A
	Vänster positionsljus Vänster nummerskyltbelysning (245: vänster + höger)	8A
	Höger positionsljus Höger nummerskyltbelysning Instrument- och panelbelysning	8A

Hjul och däck

Kontroll av lufttryck

Kontrollera lufttrycket i däcken i samband med tankning.

Glöm inte bort reservhjulet vid kontrollen.

Lufttryck, se tabell sidan 78.

Korrigerig av lufttryck

Korrigerig lufttrycket i däcken endast när dessa är kalla.

Vid varma däck bör ändring ske endast i de fall trycket är för lågt. Redan efter några kilometers körning höjs temperaturen och därmed även lufttrycket, i förhållande till bilens hastighet och last.

Slitagevarnare

Däcken har s.k. slitagevarnare i form av ett antal partier i slitbanan, där mönsterdjupet är ca 1 1/2 mm grundare än på slitbanan i övrigt. Då däckets har slitits ned så att dessa partier framträder är det hög tid att byta till nya däck. Tänk på att däck med ett mönsterdjup mindre än 1 1/2 mm har ett mycket dåligt väggrepp vid körning i regn eller snö.

Kom ihåg att mönsterdjupet enligt lag måste vara minst 1 mm över hela slitbanan.

Vinterutrustning

Dubbade vinterdäck bör ha en inkörningssträcka på 50–100 mil, under vilken man ska köra mjukt, så att dubbarna sätter sig riktigt i däckets.

Bilens däck bör ha samma rotationsriktning under hela sin livslängd. Vill Ni skifta hjulen så se alltså till att hjulen hela tiden sitter på samma sida av bilen.

Snökedjor kan användas på bilens bakhjul under förutsättning att kedjorna är finlänkade och inte står ut så mycket från däckets att de kan skava mot bromsok eller andra detaljer. Volvoåterförsäljarna har godkända, Volvokonstruerade snökedjor.

Obs! Max 60 km/t med snökedjor.

Snabblänkar får inte monteras då utrymmet mellan skivbromsarnas bromsok och fälgarna inte tillåter detta.

Några råd för att undvika onödigt däckslitage

- Håll rätt lufttryck.
- Kör mjukt, undvik rivstarter, tvära kurvtagningar och häftiga inbromsningar.
- Tänk på att slitaget ökar med farten.
- Skifta inte däcken i onödan.
- Kör inte med felaktig framhjulsinställning.
- Kör inte med obalans i hjulen.
- Akta däcken vid parkering intill en trottoarkant.

Obs!

Observera att hjul från tidigare årsmodeller av 142, 144, 145 **inte** går att använda på Er bil. Detta beror på att däcken då skaver emot karossen i vissa situationer.

Volvoåterförsäljarna saluför som tillbehör en lättmetallfälg till 242, 244, 245.

Denna fälg har testats på Volvofabriken och är den enda godkända "specialfälg" till Er Volvo. Fälgens detaljnummer är 283075.

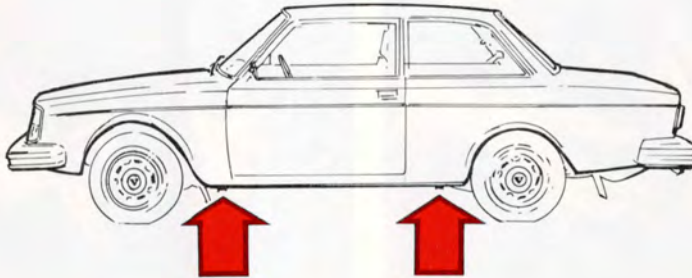

Verkstadslyft

Lyft bilen på de fyra domkraftsfästena.
Dessa är speciellt förstärkta för detta ändamål.

Verkstadsdomkraft

Lyft bilen på något av de fyra domkraftsfästena
(bilden).

En verkstadsdomkraft kan också anbringas mot den gjutna bakväxelkåpan samt mot framaxelbalken mellan framhjulen. I det sistnämnda fallet bör stänklådan under motorn tas bort.

Var noga med att domkraften anbringas så att bilen inte kan glida av domkraften.

Använd alltid pallbockar eller liknande.

OBS! Sätt aldrig domkraften mot styrstag eller oljetråg.

Hjulbyte

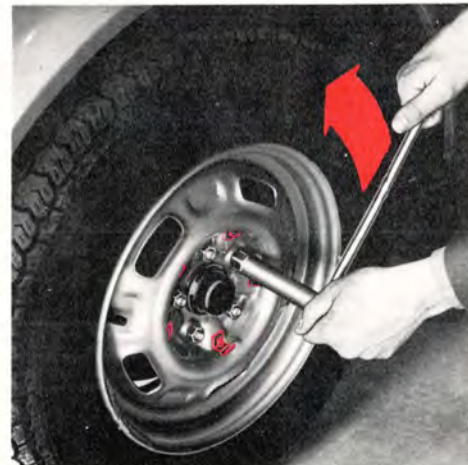

Byte av hjul

Reservhjul, domkraft och verktygssats förvaras i bagageutrymmet.

Bilen bör, då den ska lyftas med domkraften, stå på plant fast underlag. Kryp aldrig under bilen, när denna står på domkraften, då viss risk för att bilen ska falla ned alltid föreligger, speciellt på mjukt underlag.

Dra åt parkeringsbromsen och lägg i någon växel.

Lossa hjulkapseln med hylsnyckelns hävarm eller med skruvmejseln i verktygssatsen.

Lossa hjulmuttrarna 1/2–1 varv med hylsnyckeln.

Muttrarna lossas genom att vridas moturs.

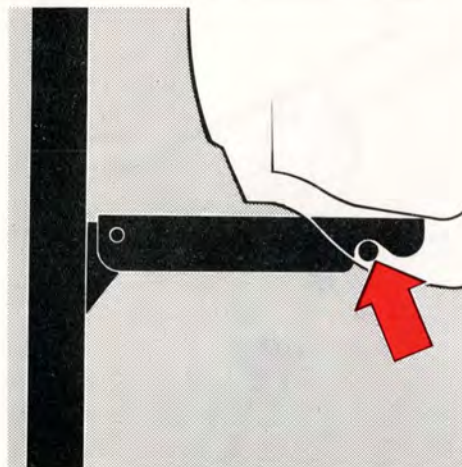

Placera domkraften vid det hjul som ska lyftas. Vid varje hjul finns ett domkraftsfäste.

Var noga med att domkraftens lyftarm kommer tillräckligt långt in i fästet. Lyft bilen så högt att hjulet går fritt.

Ta bort hjulmuttrarna och lyft av hjulet. Var försiktig så att inte gängorna på hjulbultarna skadas.

Montering

- Rengör anläggningsytorna mellan hjul och nav.
- Lyft på hjulet. Skruva fast hjulmuttrarna.
- Sänk ned bilen och efterdra muttrarna korsvis. Åtdragningsmoment: 100–140 Nm (10–14 kpm).
- Sätt på hjulkapseln.

Vindrutetorkare

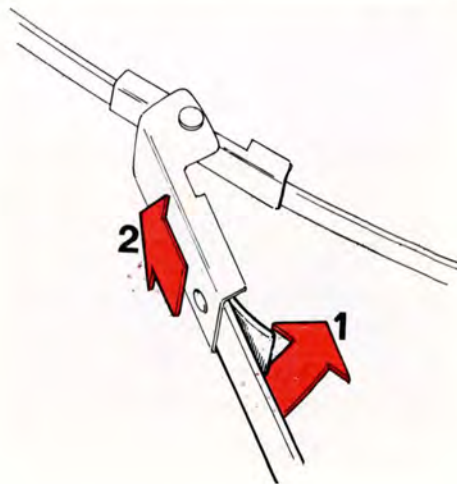
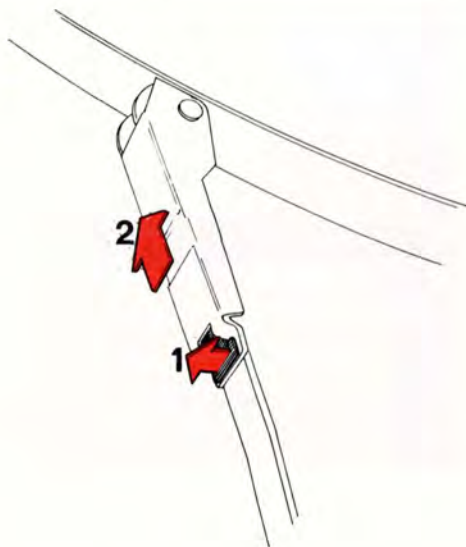

Vindrutetorkarblad, byte

För Er egen och andra trafikanters säkerhet ska vindrutetorkarnas blad bytas då de börjar lämna ränder på rutan och alltså inte torkar helt rent.

Två olika typer av torkarblad med något olika fastsättningsanordning kan förekomma.

Antingen gör Ni så här ...:

Fäll torkararmen framåt. Dra upp den tunna plåttungan (1) med t.ex. nageln och dra loss torkarbladet framåt (2). Skjut på det nya torkarbladet.

... eller också så här:

Fäll torkararmen framåt. Böj torkarbladet enligt (1) och dra loss torkarbladet framåt (2). Skjut på det nya torkarbladet.

Tvättning

Bilen bör tvättas så snart den blivit smutsig. Speciellt vintertid då vägsalt och fukt lätt kan ge upphov till korrosion.

Tvättningen kan gå till enligt följande:

- Spola av smutsen på karossens undersida (hjulhusen m.m.)
- Spola hela bilen till smutsen mjuknat
- Tvätta med svamp (med eller utan tvättmedel) under rikligt vattenflöde. Använd gärna ljummet, men inte hett vatten.

Lämpliga tvättmedel:

Biltvättmedel eller 5–10 cl vanligt flytande diskmedel till 10 liter vatten.

- Om bilen är hårt nedsmutsad kan den tvättas med kallavfettningssmedel och då måste den tvättas på en spolplatta med avloppsseparator.
- Efterskölj noggrant med rent vatten.
- Torka bilen torr med ett rent mjukt sämskskinn.

I samband med tvättning bör dräneringshålerna i dörrar och trösklar rensas.

OBS! När bilen körs omedelbart efter tvättning, provbromsa för att avlägsna fukt från bromsbelägen.

Fläckar på lister runt rutor, skärmar och dörrar poleras bort med polish (använd aldrig slippasta eller stålull). Övriga förkromade delar kan rengöras med kromputsmedel.

Polering och vaxning

Polera och vaxa bilen då lackens lyster börjar mattas och då vanlig tvättning inte längre är tillräcklig för att återge den dess glans.

Polering behöver normalt inte utföras förrän tidigast ett år efter leverans av bilen, vaxning kan dock göras tidigare.

Tvätta och torka bilen noggrant före polering och/eller vaxning.

Använd lacknafta (kristallolja) för asfaltfläckar eller tjärstänk. Svårare fläckar kan tas bort med en fin slippasta avsedd för billack.

Polera först med polermedel och vaxa sedan med flytande eller fast vax. Många preparat innehåller både polermedel och vax.

På matta ytor utgör enbart vaxning ingen ersättning för polering.

Rostskyddsbehandling

Er Volvo rostskyddsbehandlades på fabriken. Utvändigt på underrede och i hjulhus en tjockare nötningsbeständig rostskyddsmassa. Invändigt i balkar och slutna sektioner används en tunnare rostskyddsvätska.

Kontroll och eventuell bättring av den utvändiga rostskyddsbehandlingen bör göras med jämna intervaller och minst en gång per år. År rostskyddet på något ställe i behov av bättring bör denna utföras omedelbart så att fukt inte tränger in under rostskyddet. Rengör noggrant och avlägsna eventuella avflagningar före behandlingen.

Den invändiga rostskyddsbehandlingen behöver normalt förnyas första gången inom 3 år och därefter minst en gång vartannat år.

Rengöring av klädsel

Rengöring av klädsel

Tygklädseln på framstolar och baksäte kan i allmänhet göras ren med tvål och vatten eller en tvättmedelslösning.

Vid mycket svåra fläckar av t.ex. olja, glass, skokräm, smör m.m. kan något lämpligt fläckurtagningsmedel användas (trikloretylen, perkloretylen, tvättbensin eller tvättnafta).

I så fall, kom ihåg att ångorna av trikloretylen och perkloretylen är giftiga att inandas.

Se till att Ni har god ventilation i bilen då dessa preparat används.

Kom också ihåg att tvättbensin och tvättnafta är brandfarliga vätskor.

Vinylklädseln (på Luxe-modellens framstolar och baksäte) och **vävplasten** (på dörrsidorna) görs ren med syntetiskt tvättmedel och ljumt vatten.

Skinklädseln (på Grand Luxe-modellen) görs ren med fuktig trasa, eventuellt med en mild tvällösning.

För vinylklädsel, skinklädsel eller vävplast ska aldrig bensin, kristallolja eller liknande rengöringsmedel användas, då de kan skada klädselmaterialet.

Rengöring av bilbälten

Använd vatten och något syntetiskt tvättmedel.

Rengöring av golvmattor

Golvmattorna ska dammsugas eller sopas rena någon gång emellanåt, speciellt vintertid varvid mattorna också bör tas loss för torkning. Sopa samtidigt ordentligt där mattorna legat.

Fläckar på textilmattor tas bort med ljum tvättmedelslösning.

Gummimattor kan tvättas med T-sprit som sedan sköljs bort med vatten.

Åtgärder vid kall väderlek

Vill Ni själv se över Er bil, för att undvika onödiga besvär under den kalla årstiden bör följande råd beaktas:

- 1 Förvissa Er om att **glykoltillsatsen** i motorns kylsystem uppgår till ca 50 %, vilket nedsätter fryspunkten till ca -35° C. Beträffande byte av kylvätska, se sidan 54.
- 2 För att förhindra att kondensvatten bildas i **bränsletanken** ska man sträva efter att hålla denna så välfylld som möjligt. Använd dessutom ett lämpligt karburatorskydd, vilket bör tillsättas innan Ni fyller bensin.
- 3 Använd lättflytande **oljor** till motorns smörjsystem, för att undvika startsvårigheter. Se oljerekommendationer sidan 45.
- 4 **Batteriet** utsätts på vintern för betydligt större påfrestningar än under sommaren, eftersom belysning m.m. används mera. Dessutom sjunker batteriets kapacitet med temperaturen. Kontrollera batterikapaciteten och infetta batteriets anslutningar.
- 5 Undvik vid minusgrader att parkera med åtdragen **parkeringsbroms**, utan lägg in ettan eller backen och blockera gärna hjulen.

Åtgärder före långfärd

När Ni tänker företa en längre bilresa, bör Ni låta Er bil få en komplett genomgång.

Det är alltid en god idé att före avresan förse sig med en mindre uppsättning av de nödvändigaste reservdelarna. Många verkstäder har speciella satser för detta ändamål, (glödlampor, säkringar m.m.).

Vill Ni själv se över bilen före färden är följande råd värda att beakta:

- 1 Kontrollera att motorn fungerar felfritt och att bränsleförbrukningen är normal.
- 2 Kontrollera motor och kraftöverföring med avseende på olje-, kylvätske- och bränsleläckage.
- 3 Kontrollera drivremmarnas kondition och sträckning. Byt ut slitna remmar.
- 4 Undersök batteriets laddningstillstånd.
- 5 Undersök däckens noggrant, även reservdäcket. Byt ut opålitliga däck.
- 6 Låt kontrollera bromsarna, hjulinställningen och styrinrättningen.
- 7 Kontrollera belysningen.
- 8 Se över verktygsutrustningen. För färd i vissa länder krävs varningstriangel. (I Storbritannien vänsterasymmetriska strålkastare).

Om Ni ämnar resa till platser, där det är svårt att anskaffa bränsle med rätt oktantal, kan en viss motoranpassning göras.

Lackskador

Bättring av lackskador

Lackskadorna kräver en omedelbar behandling för att rostangrepp inte skall uppstå. Kontrollera därför regelbundet lacken och utför eventuella bättringar exempelvis i samband med att Ni tvättar bilen.

Mindre stenskott (upp till en 25-örings storlek) och repor kan Ni penselbättra själv.

Större lackskador fordrar verkstadsutrustning och yrkeskunnighet. Vid bättring av större skador bör Ni därför vända Er till en verkstad.

Avflagningar på t.ex. skärmkanter och trösklar kan Ni dock bättra själv med hjälp av sprayflaska om inte för stora krav ställs på finishen.

Färgkod

För att alltid erhålla rätt färg, använd färgkod-numret som finns på typskylten i motorrummet.



Mindre stenskott och repor

Materiel:

Rostborttagningsmedel (kallfosfateringsmedel) — tub eller burk.

Grundfärg — burk

Lack — burk el. s.k. färgpenna

(I färgpennans huv finns även slippasta för efterbehandling)

Pennkniv eller liknande

Pensel

OBS! Vid bättring bör bilen vara väl rengjord och torr samt ha en temperatur över +15° C.

Om stenskottet inte gått ner till plåten och ett oskadat färgskikt fortfarande finns kvar kan färgen fyllas i direkt efter en lätt skrapning för att avlägsna smuts.

Har stenskottet gått ner till plåten förfäres enligt följande:

- 1 Skrapa den skadade ytan plåtren samt fasa av färgkanterna med en pennkniv eller liknande.

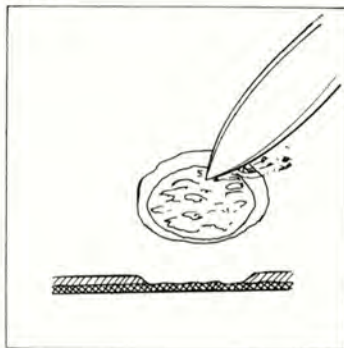

- 2 Applicera rostborttagningsmedlet (akta ögon och hud), vänta några minuter och skölj sedan noggrant med vatten.
- 3 Rör om grundfärgen (primer) väl och lägg på med hjälp av en fin pensel eller tändsticka.



- 4 När grundfärgen torkat lägger Ni på ytlack med pensel. Se till att färgen är väl omrörd och lägg därefter på färg tunt i flera omgångar och låt den torka mellan varje målning.

Bättring av avflagnig vid skärmkanter och trösklar

- 5 Vid repor förfäres som ovan men för att skydda den oskadade lacken kan det vara lämpligt att maskera.

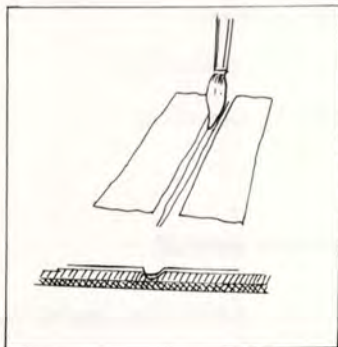

I huven på färgpennan finns slippasta som används för att polera bättringarna. Använd mjuk trasa och sparsamt med slippasta. OBS! Vänta någon dag med efterbehandlingen.

Materiel:
Rostborttagningsmedel (kallfosfateringsmedel) — tub eller burk.
Grundfärg — spray
Lack — spray
Slippapper (grovlek 150–300)
Thinner
OBS! Vid bättring bör bilen vara väl rengjord och torr samt ha en temperatur över +15° C.

Vid lackering av större ytor maskeras lämpligen i förväg med målningstape och papper. Avlägsna maskeringen omedelbart efter sista sprutningen innan lacken torkat.

- 1 Peta loss lösa flagor.
- 2 Applicera rostborttagningsmedlet (akta ögon och hud), vänta några minuter och skölj sedan noggrant med vatten.
- 3 Skaka sprayflaskan minst 1 min.
Spruta med grundfärg. Vid sprutningen förs flaskan med jämn hastighet fram och tillbaka och 20–30 cm från ytan. Använd pappkartong för att skydda omkringliggande ytor.

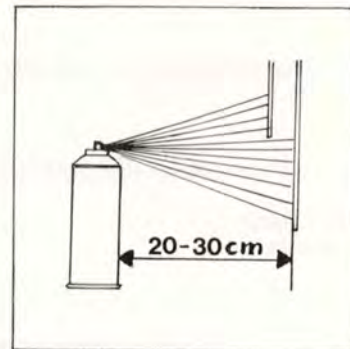

- 4 När grundfärgen torkat, spruta med ytack på samma sätt. Spruta i flera omgångar och låt färgen torka någon minut mellan varje skikt.

Felsökning

Tänkbart fel

Åtgärd

Motorn startar inte (startmotorn drar inte runt motorn med normalt varvtal eller startmotorn fungerar inte alls).

Batteriet dåligt laddat eller helt urladdat.

Lämna in batteriet för laddning eller montera nytt batteri.
Ev kan bilen startas genom bogsering eller med ett hjälpbatteri (Ta reda på orsaken till att batteriet laddats ur).

Dålig kontakt vid batteriet eller startmotorns anslutningar.

Gör ren och dra fast polskor och alla anslutningar.

Fel på startmotor.
Fel på tändningslås.

Lämna in bilen på Volvoverkstad för reparation.

Motorn startar inte (trots att startmotorn drar runt motorn med normalt varvtal)

Bränsle kommer inte fram.

Kontrollera att bränsle finns i tanken och att bränsle kommer fram till motorn.
På insprutningsmotor, kontrollera att säkring nr. 7 (för bränslepumpen) är hel (se sidan 59).

Vatten eller smuts i bensinen.

Låt tappa ur bensinen och gör ren bensintanken.

Fel på tändningssystemet.

Kontrollera tändstiften (elektroavstånd, sprickor m m).
Kontrollera brytarkontakternas kondition och avstånd.
Kontrollera tändfördelarens lock så att det inte finns sprickor eller andra skador.
Kontrollera att samtliga elkablar i tändsystemet är ordentligt anslutna och att de är rena.
Kontrollera tändspolen.

Fel i förgasare eller insprutningssystemet.

Ska åtgärdas på verkstad.

Tänkbart fel

Åtgärd

Misständningar och ojämn gång genom hela varvtalsområdet

Fel i tändsystemet.

Kontrollera tändstiftens utseende och kondition. Kontrollera brytarkontakterna, kondensator, fördelarlock och elkablar i tändsystemet.

Fel i förgasaren eller insprutningssystemet.

Ska åtgärdas på verkstad.

Misständningar på höga varvtal

Fel på tändstift eller brytarkontakter.

Kontrollera dessa samt kondensatorn.

Fel i förgasaren eller insprutningssystemet.

Ska åtgärdas på verkstad.

Motorn är kraftlös

Igensatt luftfilter.

Kontrollera luftfiltret.

Igensatt bränslefilter.

Gör rent (byt på insprutningsmotor).

Felaktig slutningsvinkel.

Kontrollera.

Felaktig tändinställning.

Kontrollera.

Hög bränsleförbrukning

Bränslesystemet otätt.

Täta ev. läckor.

Dåliga tändstift.

Kontrollera ev. byt tändstift.

Felaktig tändinställning.

Justera tändinställningen.

Igensatt luftfilter.

Kontrollera/byt luftfilter.

Fel i förgasare eller insprutningssystem.

Ska åtgärdas på verkstad.

Typbeteckningar

Typbeteckningar

Vid all korrespondens om Er bil med återförsäljaren, samt vid beställning av reservdelar, ska bilens typbeteckning samt chassi- och motornummer uppges.

1 Typ- och modellårsbeteckning samt chassinummer

Instansade i högra främre dörrestolpen samt på skylt monterad på stag för bagageutrymmets bakre vägg (242/244) eller på sidostycket under högra bakre sidofönstret (245).

2 Typbeteckning samt kodnummer för färg och klädsel.

Höger innerskärm.

3 Motorns typbeteckning, detalj- och tillverkningsnummer

På motorns vänstra sida.

4 Växellådans typbeteckning, detalj- och tillverkningsnummer

På växellådans undersida.

5 Bakväxels utväxling, detalj- och tillverkningsnummer

På skylt på bakväxelhusets vänstra sida.

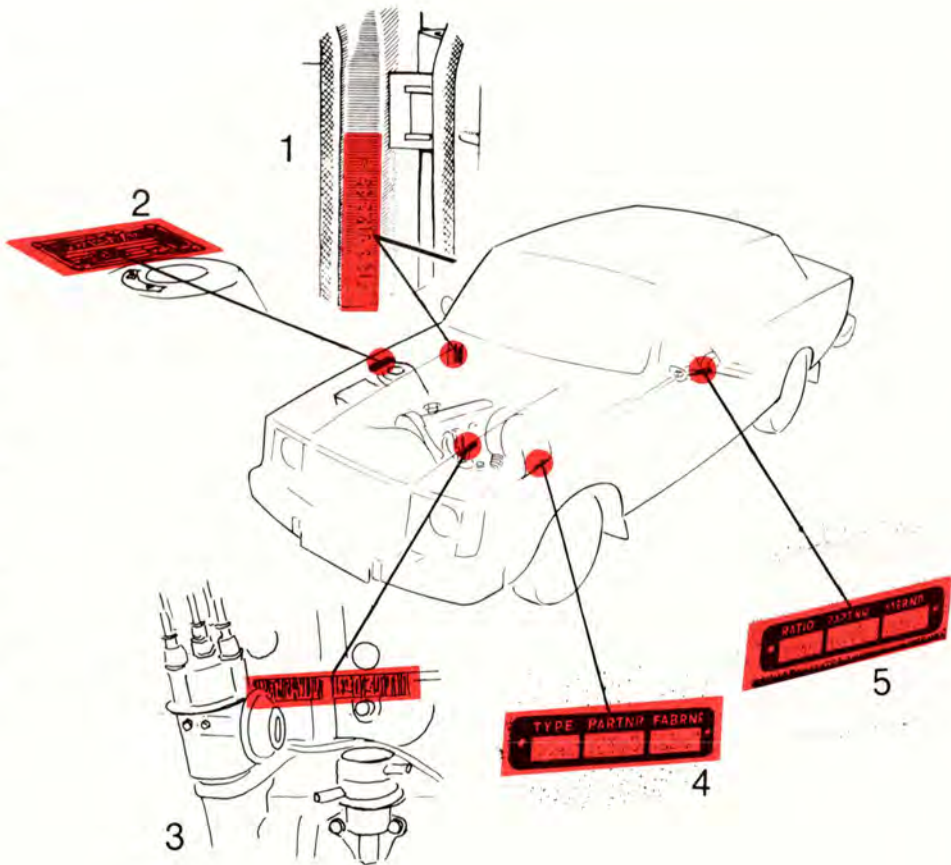

Nya måttenheter

Teknikerna har länge strävat efter ett internationellt standardiserat måttssystem. 1960 fastställdes ett sådant system kallat SI (Système International d'Unites). Detta bygger till stora delar på tidigare system men enheterna är samstämda, dvs inga omräkningar behövs. SI-systemet tillämpas nu inom europeisk industri.

I det följande specifikationskapitlet i instruktionsboken är de nya SI-enheterna införda. De tidigare enheterna anges dock inom parentes. De nya enheterna som berör instruktionsboken är följande:

Effekt anges i kW (kilowatt)

tidigare enhet hk (hästkraft)

Moment anges i Nm (newtonmeter)

tidigare enhet kpm (kilopondmeter)

Varvtal anges i r/s (varv per sekund)

tidigare enhet r/m (varv per minut)

Tryck anges i kPa (kilopascal)

tidigare enhet kp/cm²

Mått och vikter

	242	244	245
Längd	4 898 mm	4 898 mm	4 898 mm
Bredd	1 707 mm	1 707 mm	1 707 mm
Höjd	1 427 mm	1 427 mm	1 460 mm
Hjulbas	2 640 mm	2 640 mm	2 640 mm
Spårvidd, fram	1 420 mm	1 420 mm	1 420 mm
Spårvidd, bak	1 350 mm	1 350 mm	1 350 mm
Vänddiameter, ca.	9,8 m	9,8 m	9,8 m
Tjänstevikt (beroende på utförande)	1 335—1 400 kg	1 355—1 475 kg	1 405—1 465 kg
Tillåten belastning (utan förare)	380— 445 kg	305— 425 kg	485— 545 kg
Max. axeltryck, fram	830 kg	830 kg	830 kg
Max. axeltryck, bak	970 kg*	970 kg*	1 160 kg
Max. taklast	100 kg	100 kg	100 kg
Max. släpvagnsvikt	1 500 kg	1 500 kg	1 500 kg
* 244 Grand Luxe: 990 kg			

Lastutrymme, 245

Längd med uppfällt baksäte	1 130 mm
Längd med nedfällt baksäte	1 880 mm
Största bredd	1 330 mm
Största höjd	835 mm
Volym med uppfällt baksäte	ca 1,5 m ³
Volym med nedfällt baksäte	ca 1,9 m ³
Lastöppningens största bredd	1 160 mm
Lastöppningens största höjd	780 mm

Specifikationer

MOTOR

4-cylindrig, vätskekyld bensinmotor.

Cylinderblocket är tillverkat av specialgjutjärn.

Cylinderloppen är borrarade direkt i blocket.

Cylinderlocket av lättmetall (gjutjärn på motor B20) har separata in- och utloppskanaler.

Enkel överliggande kamaxel på motor B21.

Smörjningen ombesörjs av en kugghjulspump som drivs från vevaxeln.

Oljerenaren är av fullflödestyp.

Bränslesystem med förgasare eller bränsleinsprutning.

Kylsystemet är slutet övertryckssystem.

Typbeteckning	B20A	B21A	B21E
Effekt DIN	60 kW vid 78 r/s (82 hk vid 4 700 r/m)	74 kW vid 88 r/s (100 hk vid 5 250 r/m)	90 kW vid 92 r/s (123 hk vid 5 500 r/m)
Vridmoment DIN	157 Nm vid 38 r/s (16 kpm vid 2 300 r/m)	170 Nm vid 50 r/s (17,3 kpm vid 3 000 r/m)	170 Nm vid 58 r/s (17,3 kpm vid 3 500 r/m)
Cylinderantal	4	4	4
Cylinderdiameter	88,9 mm	92 mm	92 mm
Slaglängd	80 mm	80 mm	80 mm
Slagvolym	1,99 dm ³ (1,99 l)	2,13 dm ³ (2,13 l)	2,13 dm ³ (2,13 l)
Kompressionsförhållande	8,7:1	8,5:1	9,3:1
Ventilsystem	Toppventiler	Toppventiler	Toppventiler
Ventilspel			
varm motor, inlopp, utlopp	0,40—0,45 mm	0,40—0,45 vid justering 0,35—0,50 vid kontroll	

Kylsystem

Typ
Termostat, börjar öppna vid
Termostat, fullt öppen vid
Fläktrem

B20

Slutet övertryck
87° C
97° C
HC-38-888

B21 A

Slutet övertryck
92°
102°
HC-38-925

B21 E

Slutet övertryck
87° C
97° C
HC-38-925 (2 st)

Bränslesystem

Förgasare

SU-HIF 6 alt
Zenith-Stromberg
175 CD 2 SE

SU HIF 6 alt
Zenith-Stromberg
175 CD 2 SE

Bränsleinsprutning

Tändsystem

Tändföljd
Tändinställning,
(bortkopplad vakuumregulator)
Tändsiift

elektroдавstånd
åtdragningsmoment
Fördelare, rotationsriktning
kontaktgap

1-3-4-2
10° f.ö.d. vid
12-13 r/s (700-800 r/m)
Volvo det.nr. 27 35 25
(Bosch W 175 T 35*)
0,7-0,8 mm
20-30 Nm (2-3 kpm)
Moturs
0,4-0,5 mm

1-3-4-2
15° f.ö.d. vid
12-13 r/s (700-800 r/m)
Volvo det.nr. 27 35 45
(Bosch W 175 T 30*)
0,7-0,8 mm
20-30 Nm (2-3 kpm)
Medurs
0,4-0,5 mm

1-3-4-2
8° f.ö.d. vid
12-13 r/s (700-800 r/m)
Volvo det.nr. 27 35 46
(Bosch W 200 T 30*)
0,7-0,8 mm
20-30 Nm (2-3 kpm)
Medurs
Brytarkontakter saknas

* eller motsvarande

KRAFTÖVERFÖRING

Enskivig torrlamellkoppling, mekaniskt påverkad med wire (högerstyrda bilar har hydrauliskt påverkad koppling).

Helsynkroniserad 4-växlad växellåda med golvspak. Överväxel på vissa modeller.

Alternativt helautomatisk växellåda bestående av hydraulisk momentomvandlare med planetväxellåda.

Bakväxel av hypoidtyp. Differentialbroms som extra utrustning.

Koppling

Kopplingsgaffelns frigång 3 mm

Växellåda

Typbeteckning	M 40	M 45	M 46	BW 35 (aut)
Utväxling 1:an	3,41:1	3,71:1	3,71:1	2,39:1
2:an	1,99:1	2,16:1	2,16:1	1,45:1
3:an	1,36:1	1,37:1	1,37:1	1,00:1
4:an	1,00:1	1,00:1	1,00:1	—
Överväxel	—	—	0,80:1	—
Back	3,25:1	3,68:1	3,68:1	2,09:1

Växellåda M 40 förekommer endast på ett fåtal modeller på vissa marknader.

Bakväxel

Utväxling 3,91:1
(Bilar med B 20-motor samt bilar med överväxel har utväxling 4,10:1)

Hastighet i km/h vid 17 r/s (1000 motorvarv/min)

Växellåda	M 40	M 45	M 45	M 46
Bakväxelutväxling	4,10:1	4,10:1	3,91:1	4,10
1:an	8,4	7,7	8,1	7,7
2:an	14,5	13,4	13,9	13,4
3:an	21,0	20,8	21,9	20,8
4:an	28,7	28,7	30,0	28,7
Överväxel	—	—	—	35,9
Back	8,8	7,8	8,2	7,8

Lägg märke till att dessa värden är teoretiska. I praktiken kan de variera beroende på t.ex. lufttrycket i däcken eller däckens förslitningsgrad.

Rekommenderade min- och maxhastigheter km/h

Motorvariant	1:an	2:an	3:an	4:an
B 20 A (växellåda M 40)	-40	15-70	25-100	35-
B 20 A (växellåda M 45)	-35	15-65	25-100	35-
B 21 A	-40	15-70	25-110	35-*
B 21 E	-45	20-75	30-115	40-*

* ca 60 km/h med inkopplad överväxel om bilen har sådan.

Specifikationer

DÄCK

Luftryck

100 kPa (kilopascal = 1 kp/cm²)

Vagntyp	Däcktyp	Luftryck, kalla däck kPa(psi)				Max. tryck kPa (psi)
		1-3 personer		Full last		
		Fram	Bak	Fram	Bak	
242 244 Luxe	165 R 14	180 (26)	190 (27)	190 (27)	230 (34)	260 (37)
242, 244 de Luxe	175 R 14	180 (26)	190 (27)	180 (26)	220 (31)	260 (37)
244 Grand Luxe	185/70 R 14	180 (26)	190 (27)	190 (27)	230 (32)	270 (38)
245 Luxe, de Luxe	185 R 14	190 (27)	190 (27)	200 (28)	240 (34)	270 (38)

Vid långvarig körning i hög fart (mer än en timme över 120 km/h) bör luftrycket höjas med 30 kPa. Trycket får dock inte överstiga max.värdet.

RYMDUPPGIFTER

Bränsletank	60 liter
Kylsystem motor B20	9,3 liter
motor B21	9,5 liter
Motorolja, inkl. filter, B20	3,75 liter
B21	3,85 liter
exkl. filter, B20	3,25 liter
B21	3,35 liter
Växellådsolja, 4-växlad	0,75 liter
4-växlad m. överväxel	2,3 liter
automat	6,4 liter
Bakväxelolja	1,3 liter
Servostyrning	1,1 liter

VERKTYGSUTRUSTNING

Verktögsväskan innehåller:
Hylsnyckel för hjulmuttrar och tändstift
Hävarm för d:o
Krysspårmejsel
Fasta nycklar (2 st)
Skruvmejsel (vissa modeller)

Alfabetiskt register

Motor	46, 74	Service	42	Varningsljus	13
Motorhuv	24	Servostyrning	51	Varvräknare	6
Motornummer	72	Signalhorn	4	Vaxning	65
Motorolja	45	Slitagevarnare	60	Ventilationsmunstycken	15
Mått och vikter	73	Snökedjor	60	Verktyg	78
		Soltak	26	Vikter	73
		Specifikationer	73	Vindrutetorkare, -spolare	9
		Start av motor	32	Vinterdäck	60
Nummerskyltbelysning	58, 76	Startnyckel	8	Vintertid, åtgärder	67
Nycklar	3	Stenskott	68	Vägmätare	6
		Stolar	18	Värme och ventilation	14
		Strålkastare	10	Växellåda, lägen	33
		Strålkastare, byte av-lampor	56	Växellåda, oljor	45
		Strålkastartorkare, -spolare	9	Växelströmgenerator	53
		Svankstöd	18		
Oljebyte, bakväxel	50	Säkerhetsbälten	20	Överväxel	33
motor	48	Säkringar	59		
växellåda	49				
Oljefilter	48				
Oljemätsticka	48				
Oljetryck	7				
		Tanklock	26		
		Tekniska data	73		
		Temperaturmätare	6		
Parkeringsbroms	11	Trippmätare	6		
Parkeringsljus	10, 57	Tvättning	65		
Polering	65	Typbeteckningar	72		
		Tändnings- och rattlås	8		
		Tändstift	75		
Rattlås	8				
Reservhjul	23, 29				
Ringtryck	78				
Rullbälten	20				
Rymduppgifter	78	Underhållsschema	44		

Kontroller vid tankning

Bränslet

Motoroljan

Kylvätskan

Spolarvätskan

Bromsvätskan

Batterisyran

Däcktrycket

Allt detta finns beskrivet på mittuppslaget, sid 40, 41.

VOLVO

AB VOLVO • GÖTEBORG
