

VOLVO 264 265



INSTRUKTIONSBOK 1977

Personliga uppgifter**Närmaste Volvo-återförsäljare****Vagnuppgifter**

Namn

Namn

Typbeteckning

Adress

Adress

Chassinummer

Tel.

Tel.

Motornummer

Körkort nr

Verkstadschef

Registreringsnummer

Försäkringsbolag

Tel.

Tändlåsnyckel nr

Försäkringsbrev

Dörrnyckel nr

När Ni behöver service – **de auktoriserade Volvo-verkstäderna** underhåller och reparerar Er bil enligt anvisningar från Volvofabriken – och alltid med **Volvo original reservdelar.**

HANDHAVANDE	Sid	SKÖTSEL	
Presentation	2	Vid tankning	40
Nycklar	3	Volvo Service	42
Instrument och reglage	4	Underhållsschema	44
Kombinationsinstrument	6	Smörjmedel	45
Varningslampor	7	Motorrum	46
Tändnings/rattlås, körriktningsvisare	8	Oljenivåkontroller, oljebyten	48
Vindrutetorkare, strålkastartorkare	9	Karossmörjning	52
Strålkastare, instrumentbelysning	10	Växelströmsgenerator,	
Parkeringsbroms, choke	11	insprutningssystem OBS!	53
Klocka, cigarrettändare, askkopp,		Kylvätska	54
elektriska fönsterhissar	12	Fläktremmar	55
Bakrutetorkare, elbakruta, varningsljus	13	Glödlampsbytte	56
Värme och ventilation	14	Säkringar	59
Luftkonditionering	17	Hjul och däck	60
Framstolar	18	Vindrutetorkare	64
Bilbälten	20	Karossvård	65
Dörrar och lås	22	Åtgärder vintertid och före långfärd	69
Bakdörrar, bagagelucka	23	Felsökning	70
Motorhuv	24	Typbeteckningar	72
Backspeglar	25	Mått och vikter	73
Innerbelysning, soltak, tanklock	26	Specifikationer	74
Baksäte, 265	27		
Bagagelucka, 265	28	ALFABETISKT REGISTER	79
START OCH KÖRNING			
Garantiservice	30		
Inkörning	31		
Start av motor	32		
Växellägen	33		
Automatväxel	34		
Bogsering	36		
Körning med husvagn, takräcke	37		
Observera	38		

Presentation



Volvo 264/265 förekommer i följande utföranden

Volvo 264 GL
264 GLE
265 GL

Om Ni önskar utförliga beskrivningar på justeringar eller reparationer på Er bil hänvisar vi till våra servicehandböcker, vilka Ni kan beställa via Volvoåterförsäljaren.

De specifikationer och konstruktionsuppgifter som anges liksom även de bilder som förekommer i instruktionsboken är inte bindande.

Vi förbehåller oss rätten att vidta ändringar utan föregående meddelande.

Om Ni ska flytta till ett annat land än det Ni nu bor i, ta då reda på vilka bestämmelser som gäller för import av bilar och besiktning i det land Ni ämnar flytta till. Lagstiftningen i resp. länder skiljer sig avsevärt från varandra, varför det kan medföra avsevärda kostnader att bygga om en bil.



**Framdörrar
Bagagelucka
Handskfack**



Tändnings/rattlås

Anteckna nycklarnas nummer på omslagets insida. Om Ni förlorar en nyckel kan Ni beställa en ny hos någon Volvo-återförsäljare.

Instrument och reglage

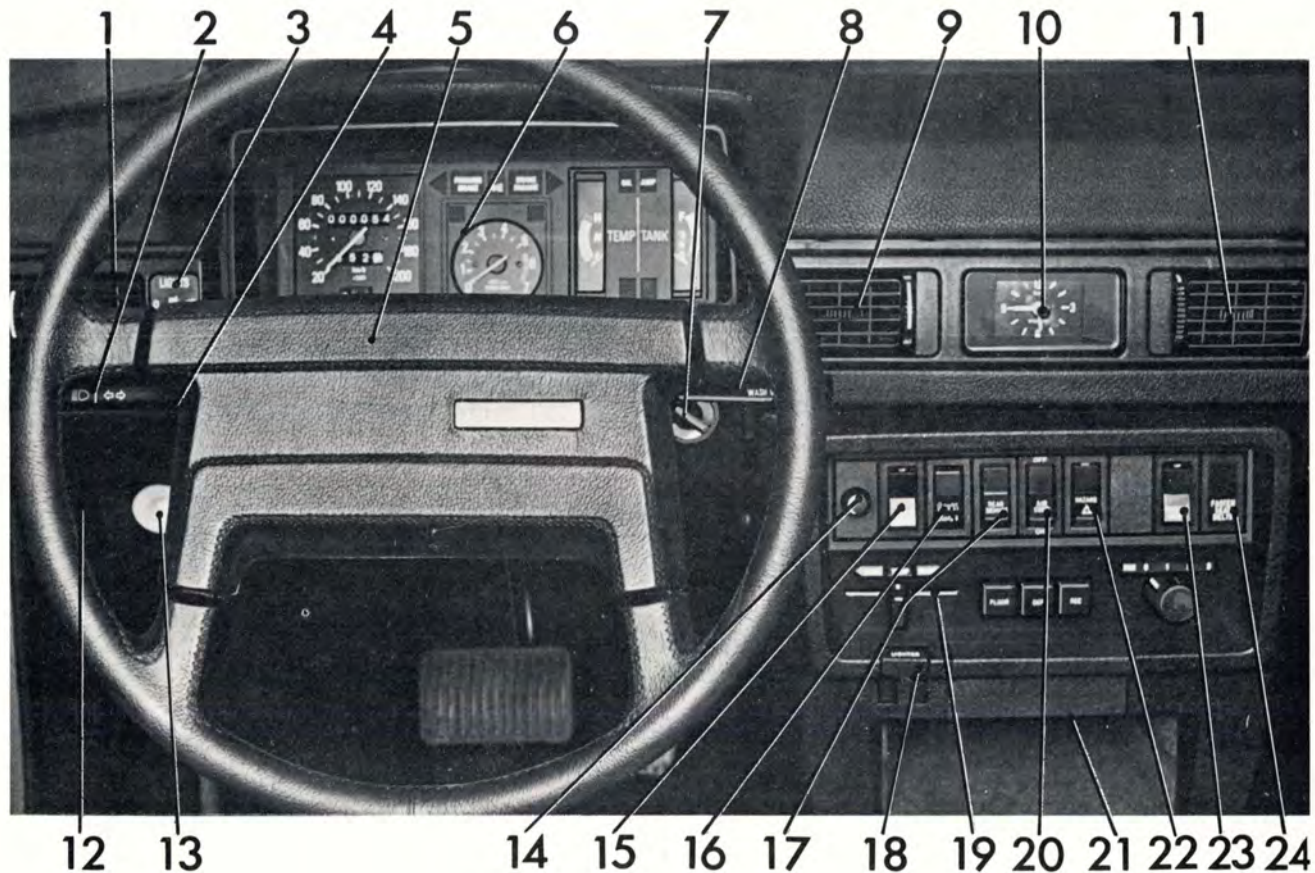

	Beskrivning på sid
1	Ventilationsmunstycke 15
2	Körriktningsvisare, hel/halv- ljusomkoppling, helljussignal 8
3	Strålkastare och positionsljus 10
4	Choke (endast förgasarmotor) 11
5	Signalhorn —
6	Kombinationsinstrument 6
7	Tändnings-, rattlås 8
8	Vindrutetorkare, -spolare, strålkastartorkare, -spolare 9
9	Ventilationsmunstycke 15
10	Klocka 12
11	Ventilationsmunstycke 15
12	Säkringsdosa 59
13	Huvlås 24
14	Instrumentbelysning 10
15	Elektrisk fönsterhiss, vänster sida 12
16	Bakrutetorkare, -spolare (265) 13
17	Eluppvärmd bakruta 13
18	Cigarrettändare 12
19	Värmereglage 14, 16
20	Luftkonditionering 17
21	Askkopp 12
22	Varningsljus 13
23	Elektrisk fönsterhiss, höger sida 12
24	Varningslampa, bilbälte 20

På sidorna 6–30 finns noggrann beskrivning av bilens alla instrument och reglage.

Observera att variationer förekommer mellan olika marknader bland annat beroende på olika lagbestämmelser.

Kombinationsinstrument

A Vägmatrare
Anger antal kilometer

B Hastighetsmatrare

C Kontrollampa, körriktningvisare (grön)

D Varningslampa, parkeringsbroms (röd)

E Kontrollampa, helljus (blå)

F Varningslampa, bromskretsfel (röd)

G Kontrollampa, körriktningvisare (grön)

H Varningslampa, oljetryck (röd)

I Varningslampa, laddning (röd)

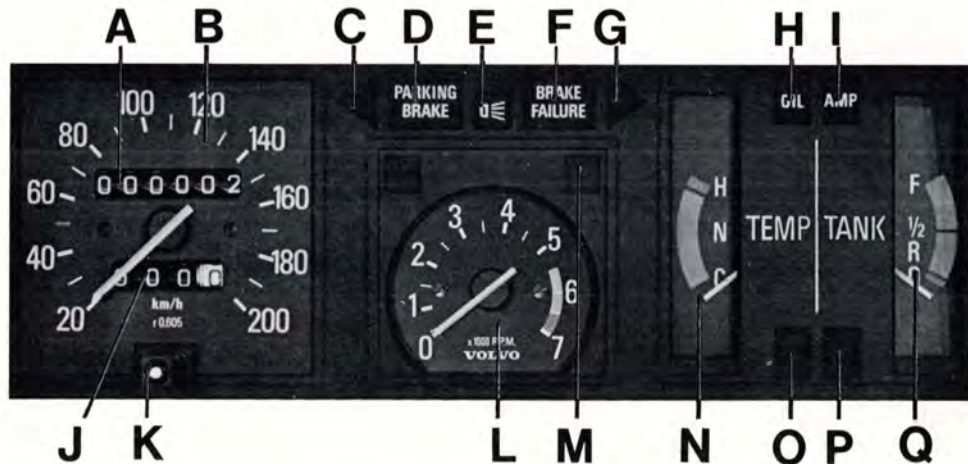

J Trippmatrare
Högra siffran anger 100-tals meter

K Knapp för nollställning av trippmatrare
Tryck in för nollställning

L Varvtalsmatrare
Anger motorvarv i tusental varv/minut.
Orange fält får användas tillfälligt, tex vid acceleration.
Rött fält ska inte användas.

M Varningslampa, trasig glödlampa (gul)

N Temperaturmatrare
Visaren ska vid körning normalt vara i det gröna fältet.
Kommer visaren upprepade gånger in i det röda fältet ska kylvätskenivån och fläktrömspänningen kontrolleras, sidorna 54, 55.

O Kontrollampa, överväxel (grön)
Lyser då överväxeln är inkopplad.

P Kontrollampa, choke (orange)
Lyser då choken är utdragen

Q Bränslemätare
Bränsletanken rymmer ca 60 liter.
F full
1/2
R reserv
0 tom
Det röda fältet mellan R och 0 motsvarar ca 8 liter.

De fem varningslamporna på den här sidan ska aldrig lysa under körning

Däremot ska de tändas då tändningen kopplas till innan motorn startas. Härigenom har Ni kontroll på att varningslamporna fungerar. När motorn startat ska samtliga lampor utom varningslampan för parkeringsbromsen slockna. Varningslampan för parkeringsbromsen slocknar inte förrän bromsen släpps.

D Varningslampan, parkeringsbroms (röd)

PARKING
BRAKE

Lampan lyser då parkeringsbromsen (handbromsen) mellan framstolarna är åtdragen.

F Varningslampan, bromskretsfel (röd)

BRAKE
FAILURE

Om lampan tänds under körning och bromspedalen tar något djupare än normalt, är en av fotbromsens bromskretsar ur funktion. Bilen kan dock försiktigt köras till verkstad för kontroll.

H Varningslampan, oljetryck (röd)

OIL

Om lampan tänds under körning är motorns oljetryck för lågt. Stanna genast motorn och kontrollera oljenivån i motorn, sidan 48.

Efter mycket hård körning kan lampan tändas då motorn går ned på tomgång. Detta är normalt förutsatt att den åter släcks då motorvarvet ökas.

I Varningslampan, laddning (röd)

AMP

Lampan tänds om generatoren ej laddar. Skulle lampan tändas under körning föreligger antingen fel på det elektriska systemet eller också är fläktremmarna dåligt spända. Beträffande fläktremsspänning, se sidan 55.

Observera! Om fläktremmarna går av eller om fläktremsspänningen är så dålig att generatoren inte laddar, **tänds, förutom denna lampa också samtidigt varningslamporna D, F och M.** Detta beror på speciella lagkrav på vissa marknader och är alltså **fullt normalt.**

M Varningslampan, trasig glödlampa (gul)



Tänds lampan är någon av följande glödlampor sönder: halvljus bakljus nummerskyltbelysning bromsljus (varningslampan tänds då bromspedalen trampas ned). Byte av glödlampor, se sidorna 56–58.

Om varningslampan lyser trots att en trasig glödlampa har bytts mot en ny, ska även motsvarande glödlampa på bilens andra sida bytas.

Tändnings-/rattlås, körriktningsvisare

Tändnings- och rattlås



0 låsläge

Tas nyckeln ur, låses ratten.



I mellanläge

Vissa elkomponenter inkopplade.



II körläge

Nyckelns läge under körning.



III startläge

Då motorn startat släpp nyckeln. Den fjädrar automatiskt tillbaka till körläge.



Körriktningsvisare, hel/halvljusomkoppling och helljussignal

1 Normalsvängar.

2 "Tryckpunktsläge". Vid svängar med litet rattutslag (filbyte, omkörning) förs spaken till detta läge och hålls kvar med fingret. Spaken återgår till neutralläget då den släpps.

3 Hel/halvljusomkoppling (tända strålkastare).

För spaken mot ratten och släpp den igen.

3 Helljussignal (släckta strålkastare).

För spaken mot ratten. Helljuset lyser tills spaken släpps igen.

Om bilen är parkerad så att det uppstår spänningar i styrmekanismen är låset lättare att låsa upp om ratten vrids en smula fram och tillbaka.

Vindrutetorkare, strålkastartorkare

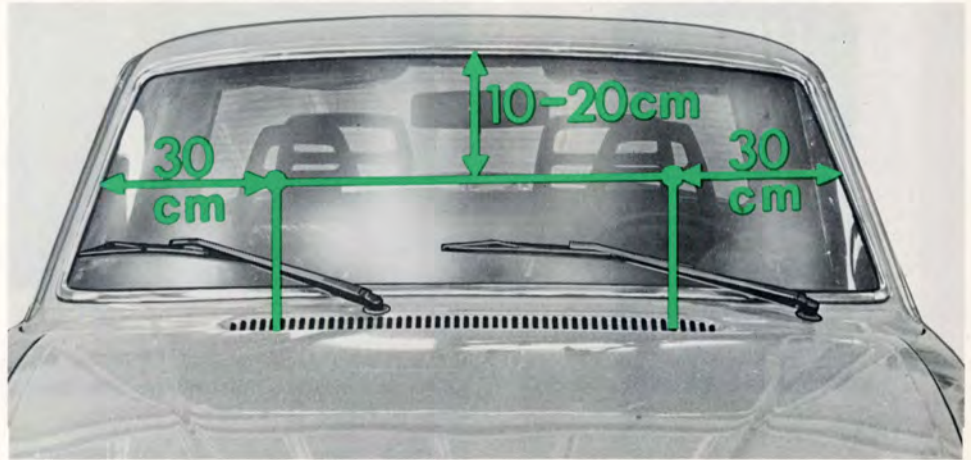
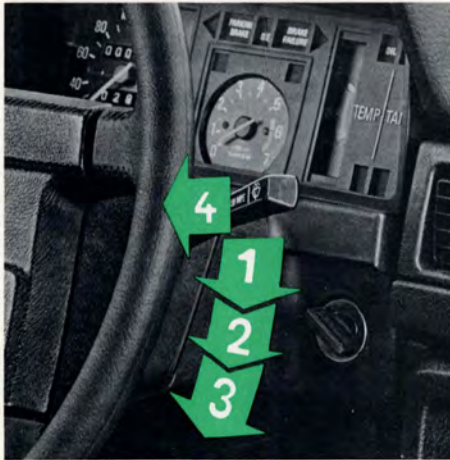

Vindrutetorkare, -spolare Strålkastartorkare, -spolare

- 1 "Tryckpunktsläge". Om Ni önskar att torkarna endast ska göra ett eller ett par slag (vid tex duggregn), för spaken till tryckpunktsläget och håll den kvar med fingret.
- 2 Vindrutetorkare, normal hastighet.
- 3 Vindrutetorkare, hög hastighet.
- 4 Vindrutespolare + strålkastartorkare och -spolare.

Justering av spolarmunstycken

Stick en knappnål i munstyckena och vrid dessa så att strållarna träffar rutan enligt bild.

Vätskebehållaren, gemensam för vindrutespolare och strålkastarspolare, finns under motorhuv och rymmer ca 6 liter.

Strålkastare, instrumentbelysning



Vid körning i dagsljus samt på väl upplysta gator och vägar under mörker ska strömställaren stå på **0**

Eftersom detta normalt är strömställarens läge då bilen står parkerad behöver Ni alltså inte röra strömställaren då Ni kör iväg.

Varselljuset tänds ju automatiskt när tändningen kopplas till.

Då Ni kör i mörker på dåligt upplysta gator och vägar måste naturligtvis strålkastarna  tändas.

Positionsljuset (parkeringsljuset)  ska bara användas vid parkering, **aldrig under körning.**

Varselljus förekommer bara på bilar för Sverige och Danmark.

Övriga nordiska länder har en summer som ljuder då framdörren öppnas och belysningen är tänd.

Belysning

0

Frånkopplad tändning: All belysning släckt.

Tillkopplad tändning: Varselljuset (fram och bak) tänd.

Varselljuset tänds alltså automatiskt då tändningen kopplas till.



Positionsljus (parkeringsljus).
Varselljuset släckt.



Strålkastare + positionsljus.
Varselljuset släckt.

Instrumentbelysning

Medurs – starkare belysning.

Moturs – svagare belysning.



Parkeringsbroms (handbroms)

Spaken sitter mellan framstolarna. Parkeringsbromsen verkar på bakhjulen. Vid åtdragen broms lyser varningslampan PARKING BRAKE i kombinationsinstrumentet. Använd parkeringsbromsen några gånger per vecka så att den inte kärvar fast.



Kontrolllampor

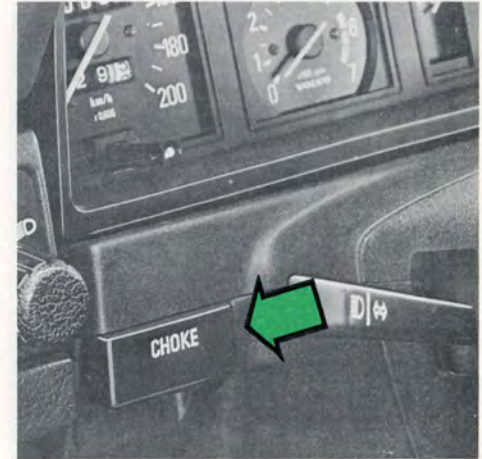

Choke (endast bilar med förgasarmotor)

Chokereglaget ska dras ut helt före start av kall motor.

Om reglaget endast dras ut de första 10–20 mm kan motorns tomgångsvarvtal regleras något.

Då chokereglaget är utdraget lyser en kontrollampa i kombinationsinstrumentet.

Använd choken så kort tid som möjligt!

Klocka, cigarrettändare, askkopp, elektriska fönsterhissar

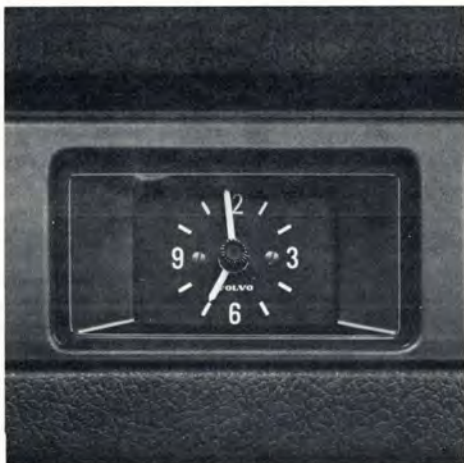

Klocka

Klockan är elektrisk och drivs av bilens batteri. Ska den ställas om – tryck in knappen och vrid.

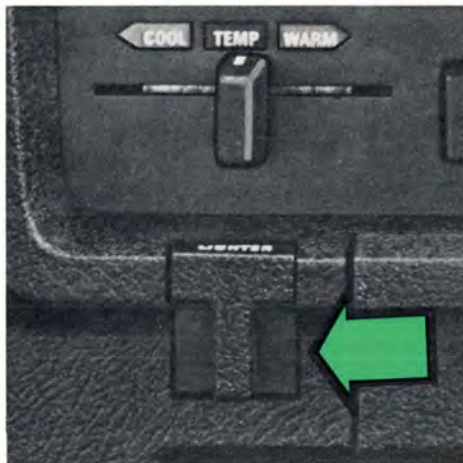

Cigarrettändare

Tryck in tändaren helt då den ska användas. Då den är tillräckligt varm skjuts den automatiskt ut.

Askkopp

Då askkoppens ska tömmas – dra ut den helt, tryck ned plättungen med tummen och ta bort askkoppens.

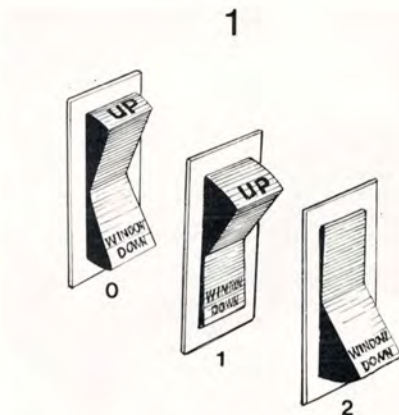

1 Elektriska fönsterhissar

0 Frånkopplad

1 Fönsterrutan ned

2 Fönsterrutan upp

Tangenten måste hållas med fingret i läge 1 och 2.

2



3-4



2 Bakrutetorkare, -spolare 265

0 Frånkopplad

1 Bakrutetorkare och -spolare

Tangenten måste hållas med fingret i detta läge.

2 Bakrutetorkare

Vätskebehållaren för spolaren finns i utrymmet under golvet längst bak till höger i bagageutrymmet och rymmer ca 1,5 liter.

3 Eluppvärmd bakruta

0 Frånkopplad

1 Uppvärmning

Koppla från uppvärmningen då bakrutan blivit im- och isfri. Batteriet belastas annars i onödan.

Placera inte föremål så att uppvärmningstrådarna på rutans insida skadas. Var försiktig då rutans insida torkas ren då tex ringar kan skada trådarna.

4 Varningsljus

0 Frånkopplad

1 Varningsljus (alla fyra körriktningsvisarna blinkar).

Använd endast varningsljuset då Ni tvingas stanna eller parkera bilen så att den innebär fara för andra trafikanter.

Kom ihåg: lagbestämmelserna för användning av varningsljus kan variera mellan olika länder.

Värme och ventilation

Värmesystem "Standard"

1 TEMP

Vänster (COOL) = kallt
Höger (WARM) = varmt

2 DEF (defroster)

Luft till vindruta och de **två yttre ventilationsmunstyckena**.

Vänster (MIN) = stängt
Höger (MAX) = öppet

3 AIR MIX

Luft till de **två mitterre ventilationsmunstyckena**.

Vänster (COOL) = kall friskluft
Höger (WARM) = uppvärmd friskluft
Kall och uppvärmd friskluft kan blandas till önskad temperatur, dock inte varmare än vad TEMP-reglaget är inställt på.

4 FLOOR (golv)

Vänster (MIN) = ingen luft till golv
Höger (MAX) = helt öppet till golv

5 FAN (fläkt)

0 = avstängd
3 = full effekt

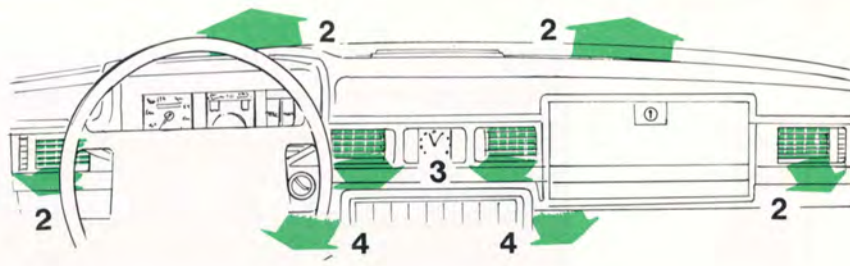

Så här får Ni varmast

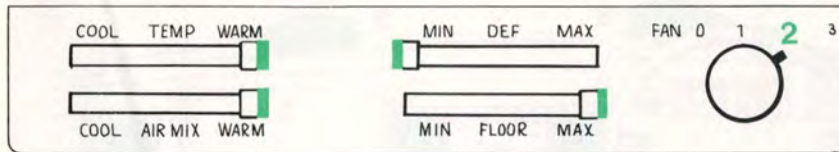

Så här får Ni bäst ventilation

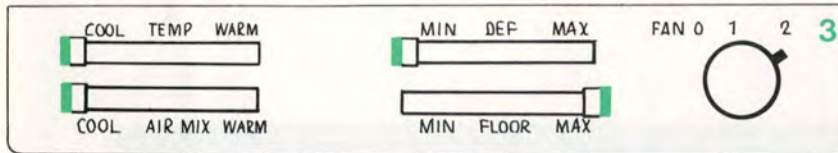

Lägg märke till att de fyra ventilationsmunstyckena fungerar olika. Luftmängden genom de två yttre munstyckena kan Ni reglera med defrosterspaken. Luftmängden genom de båda mittre kan däremot varieras endast med den lodräta ratten på munstycket.

Så här får Ni bort is

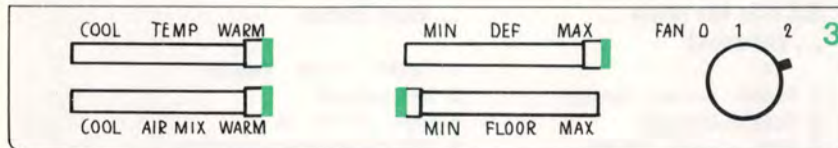

Stäng också de två mittre ventilationsmunstyckena på instrumentbrädan. Om det har snöat, ska snön över luftintaget till värmesystemet sopas bort.

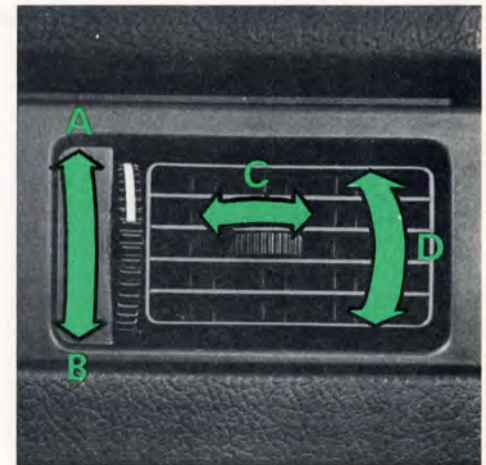

Ventilationsmunstyckena

- A Stängt
- B Öppet
- C Riktning av luftströmmen i sidled
- D Riktning av luftströmmen i höjddled

Värme och ventilation

Värmesystem "Kombinationssystem"

1 TEMP

Vänster (COOL) = kallt
Höger (WARM) = varmt

2 FLOOR (golv)

Ej intryckt = ingen luft till golv
Intryckt = helt öppet till golv

3 DEF

Ej intryckt = svag defroster
Intryckt = helt öppen defroster

4 REC (recirkulation)

Är endast avsedd att användas om bilen har luftkonditionering. Ska inte användas vid uppvärmning.

5 FAN (fläkt)

0 = avstängd
3 = full effekt

6 Ventilationsmunstycken

Luften genom dessa påverkas **inte** av läget på 2 FLOOR och 3 DEF.

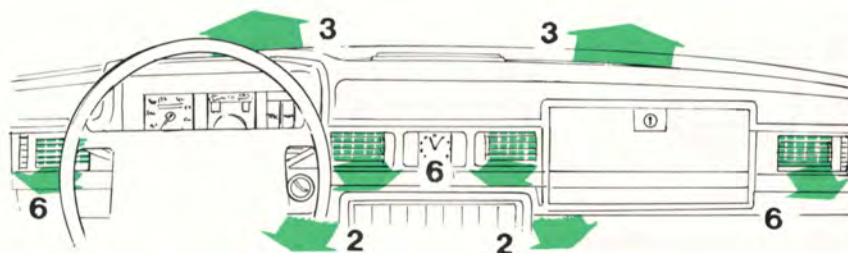

Så här får manvarmast

- 1 TEMP → WARM
- 2 FLOOR intryckt
- 5 FAN → 2 (ev 3)
- 6 Alla munstyckena halvöppna

...Bort imma

- 1 TEMP → WARM
- 3 DEF intryckt
- 5 FAN → 3
- 6 Alla munstyckena stängda

Har det snöat, sopa bort snön över luftintaget (framför vindrutan).

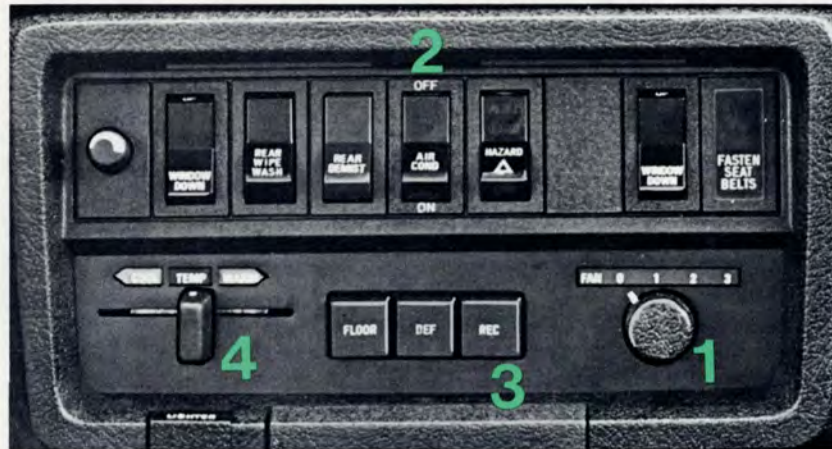

Luftkonditionering (extra utrustning)

Så här används luftkonditioneringen:

1 FAN (fläkt)

Läge 3 för snabb nedkylning. **OBS! Fläkten måste vara inkopplad** för att luftkonditioneringsanläggningen ska starta.

2 AIR COND (kompressor)

Tryck in knappen så startar kompressorn.

3 REC (recirkulation)

Ska vara intryckt under nedkylningsperioden samt om yttertemperaturen och/eller luftfuktigheten är hög.

4 TEMP

Till COOL för snabb nedkylning. Därefter kan lämplig temperatur ställas in efter behag.

OBS! Bilens alla fönster ska vara stängda!

FLOOR, DEF inte intryckta. All luft kommer nu in genom ventilationsmunstyckena på instrumentbrädan. Munstyckena ska givetvis vara öppna.

Ett tips: För att snabbt få bort imma ur bilen kan luftkonditioneringen med fördel användas även då det är relativt kallt ute, eftersom luften avfuktas i anläggningen innan den blåses in i bilen.

Låt en Volvo-verkstad kontrollera anläggningen varje år.

Framstolar

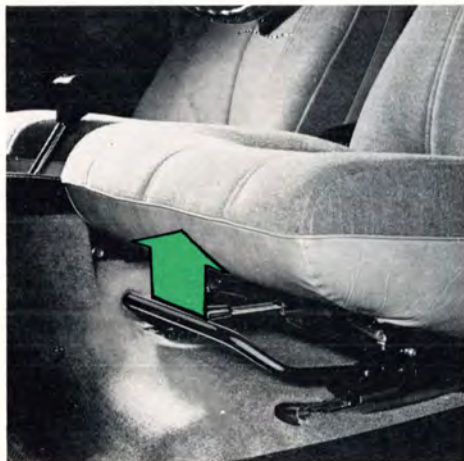

Längdinställning



Ryggstödet's lutning



Svankstödet's hårdhet

FIRM = hårdare

SOFT = mjukare

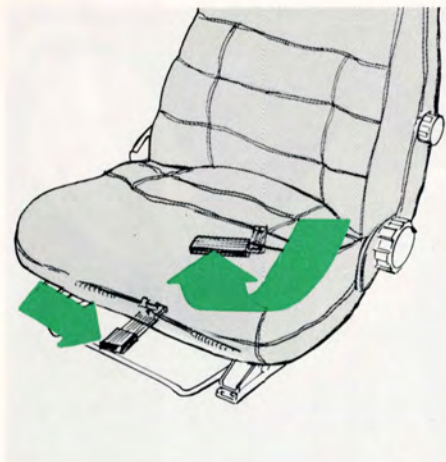

Förarstolens höjdinställning

Stolens fram- och bakkant kan ställas in med var sin spak i vardera tre olika höjdlägen. Sittdynans vinkel kan alltså ändras i olika lägen. Kontrollera efter höjjustering att stolen är ordentligt spärrad.

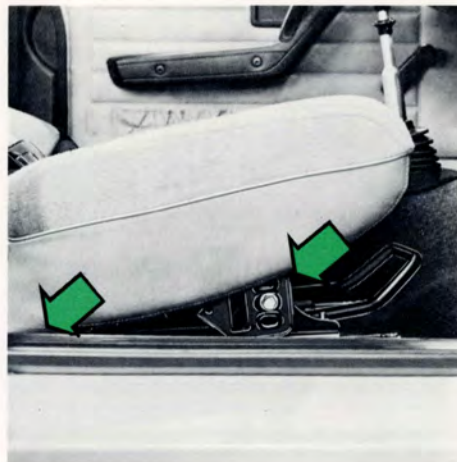

Passagerarstolens höjdinställning

Passagerarstolen är skruvad fast i fyra konsoiler i golvet. Vid justering måste alltså verktyg användas. I övrigt har passagerarstolen samma inställningsmöjligheter som förarstolen, dvs tre olika lägen i vardera fram- och bakkant.

Bilbälten



Framstolar



Baksäte

Bilbälten, "rullbälten"

Använd alltid bilbälte vid all slags körning! Även baksätesspassagerarna ska naturligtvis använda bältena. Till och med en hastig inbromsning kan få svåra följder om bältet inte används.

Två varningslampor, en på instrumentbrädan och en på konsolen mellan framstolarna blinkar om bilen körs och föraren eller framsätesspassageraren inte tagit på bältet.

Små barn bör inte använda bilbälten. Inte heller bör de sitta på framstolen, utan bör alltid transporteras sittande i en barnstol som sätts fast baklänges antingen på passagerarstolen eller i baksätet.

Framstolarna samt baksätets två ytterplatser har automatiska "rullbälten".

Så här gör Ni: dra ut bältet relativt långsamt och lås fast det genom att skjuta ned låstungen i låset. Ett kraftigt klick indikerar låsning. Bältet ska inte vara snott eller vridet.

Då bältet ska tas av, tryck på den röda knappen på låset. Låt sedan rullen dra in bältet helt.

Bältet är normalt "olåst".

Bältet låses och kan alltså inte dras ut:

- om det dras ut för snabbt
- vid bromsning och acceleration
- om bilen lutar kraftigt åt något håll
- vid kurvtagning

Rullbältets låsfunktion kan kontrolleras enligt följande:

- Ta på bältet och ryck hastigt i det.
- Bromsa bilen kraftigt från ca 50 km/h eller kör runt i en snäv cirkel.
(Kontrollera först omkringvarande trafik.)
 Dra i bältet.

Vid dessa prov ska bältet **inte gå att dra ut.**



Bilbälten, manuellt justerbara

Baksätets mittbälte är ett höftbälte. Detta ska alltid justeras till rätt längd.

Förlängning: vrid justerspännet/låstungan och dra ut bältet enligt bild.



Förkortning: dra i den övre delen av det dubbla bältet.

Skötsel

Kontrollera att bandet inte kläms eller nöts mot skarpa kanter och kontrollera då och då att skruvarna är väl åtdragna och att bältet i övrigt är i gott skick.

Använd vatten och något syntetiskt tvättmedel för rengöring.

Om bältet utsatts för en kraftig belastning, t.ex. i samband med en kollision ska bälte med lås bytas även om det är till synes oskadat eftersom en del av dess skyddsegenskaper kan ha gått förlorade. Byt även bältet om bandet är mycket slitet och skadat.

Utför aldrig några modifieringar eller reparationer av bältet på egen hand utan vänd Er till en Volvo-verkstad.

Dörrar och lås

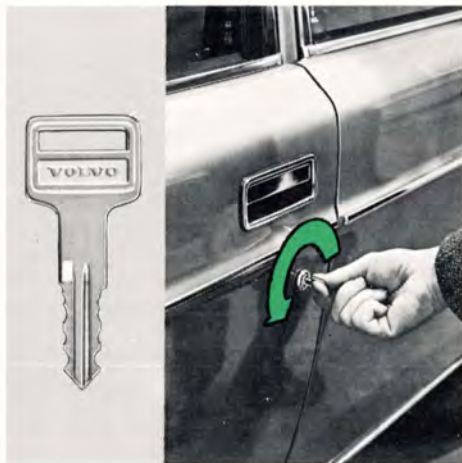

Upplåsning av framdörr

Båda framdörrarna kan låsas upp med nyckel. Då nyckeln vrid moturs $\frac{1}{4}$ varv skjuts låsknappen på fönsterkarmen upp och dörren kan öppnas med dörrhandtaget.



Låsning av dörrar

Samtliga dörrar är låsta då låsknappen på dörrkarmen är nedtryckt.

Då **framdörrarna** ska låsas utifrån, tryck ned låsknappen och håll ytterhandtaget utdraget enligt bilden då dörren slås igen.

På **bakdörren** behöver inte handtaget hållas utdraget.

Då en bakdörr ska öppnas inifrån måste först låsknappen dras upp.

Vid körning bör dörrarna inte vara låsta då detta vid en eventuell olycka kan hindra räddningspersonal att snabbt komma in i bilen.

Vintertid bör låsen "smörjas" med någon lämplig låsolja för att hindra frysning. Om låset har frusit, var då försiktig så att Ni inte bryter av nyckeln. Tina upp isen genom att värma låset eller nyckeln.

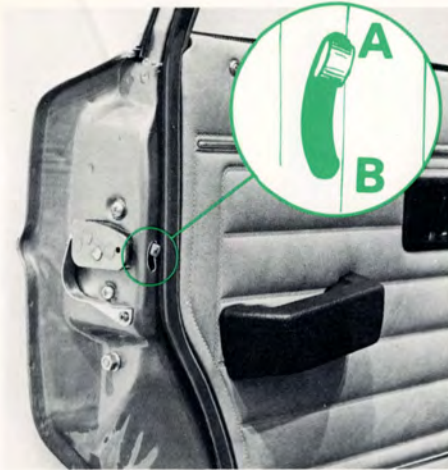

Barnsäkerhetslås

Knappen sitter längst bak på bakdörrarnas insida.

- A Låset fungerar helt normalt
- B Dörren kan **inte** öppnas **inifrån**.



Bagagelucka, 264

Luckan öppnas om låsvredet vrids medurs.

OBS! Nyckeln måste tas ur låset för att luckan ska kunna öppnas.

Reservhjul, domkraft och vertygsväska är fastspända till vänster i bagageutrymmet.

Motorhuv

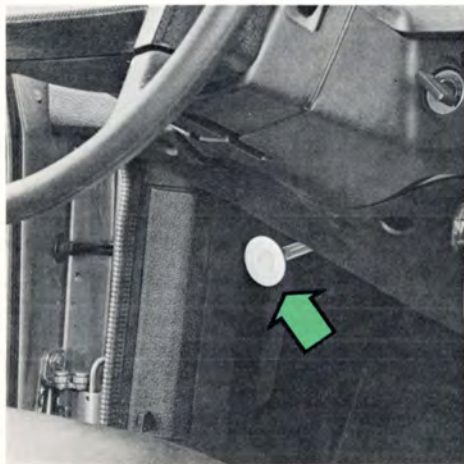

Motorhuvens öppnas

Dra i låshandtaget (längst till vänster under instrumentbrädan).

Lyft upp huvan någon cm och för in handen och tryck upp säkerhetsspärrens handtag. Öppna huvan. Kontrollera att huvan låses ordentligt när den fälls ned.



Yttre backspeglar

- A Justering i sidled
- B Justering i höjdlid

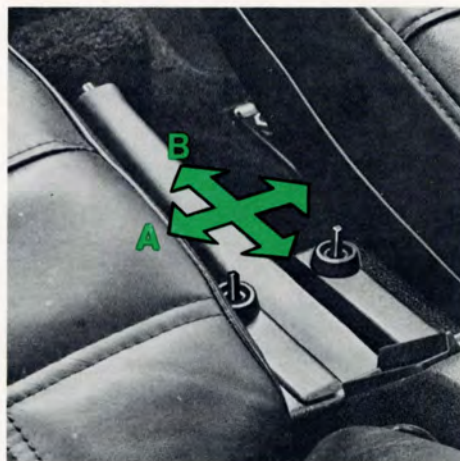

Yttre El-manövrerade backspeglar (endast GLE)

- A Justering i sidled
- B Justering i höjdlid

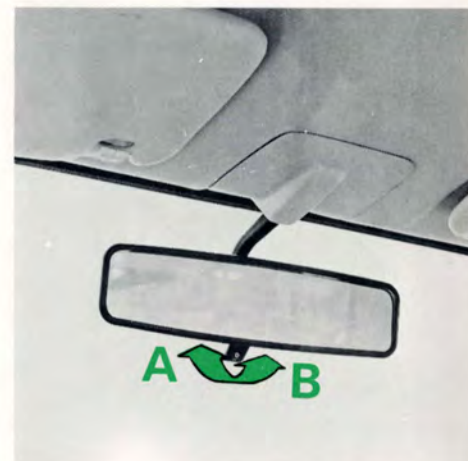

Inre backspegel

- A Normalt läge, (D=Dag).
- B Avbländat läge, (N=Natt), används om strålkastarljuset från bakomvarande bil irriterar.

Kontrollera speglarnas inställning innan körningen påbörjas!

Innerbelysning, soltak, tanklock



Innerbelysning

- 1 Lampan alltid tänd.
- 2 Lampan alltid släckt.
- 3 Lampan tänds när någon av framdörrarna öppnas.

På 265 förekommer ett något annorlunda utförande av lamphuset för innerbelysningen.



Soltak (vissa modeller)

Soltaket manövreras med veven mellan solskydden.
Fäll ned veven och vrid den moturs för öppning, medurs för stängning.
Av säkerhetsskäl ska veven alltid vara uppfälld under körning.



Tanklock

Tanklocket finns innanför luckan på höger bakstänkskärm. Vid tankning är det lämpligt att placera locket i facket på luckans insida. Volvoåterförsäljaren har låsbara tanklock till alla Volvomodeller.



Uppfällning av baksäte

Tryck ned **en** av spakarna vid sittdynans framkant (en på varje sida). Fäll upp sittdynan mot framstolarnas ryggstöd.

För ett av ryggstödet's handtag uppåt och fäll ned ryggstödet.
Se till att samtliga bilbälten hamnar rätt, då ryggstödet och sittdynan fälls upp igen.

Bagagelucka, 265



Öppning utifrån

Samma nyckel som till framdörrarna ska användas.

Luckan öppnas genom att plattan trycks in.



Öppning inifrån

Dra ut handtaget nedtill på luckan.

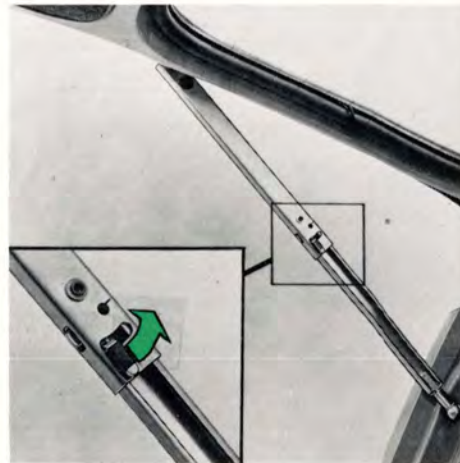

Stängning

Tryck spärren uppåt samtidigt som luckan lyfts uppåt några mm. Stäng luckan.



Säkerhetsspärr

A Luckan kan **inte** öppnas **inifrån**.

B Luckans lås fungerar normalt.



Reservhjul

Skruva loss de två skruvarna och lyft bort kåpan.

Reservhjulet och domkraften är nu åtkomliga.

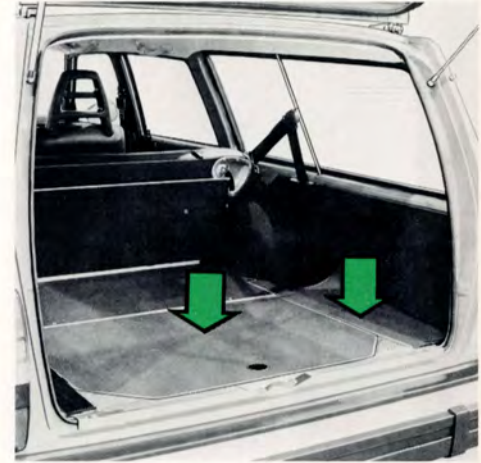

Extra förvaringsutrymmen

Under bagageutrymmets golv finns två extra förvaringsutrymmen. I det mindre facket till höger är vätskebehållaren för bakrutespolaren placerad.

Ett extra säte avsett att monteras "baklänges" längst bak i 265:an finns att köpa hos Volvo-återförsäljaren.

START OCH KÖRNING

Garantiservice

Efter de första 1 000 km körning ska bilen lämnas in till en Volvo-verkstad för garantiservice. Efter denna service ska bilens underhåll anpassas till serviceboken med service efter varje 10 000 km.

Alla Volvos motorer provkörs före leverans. Vi har härigenom erhållit kontroll på att alla passningar är tillfredsställande och fransäger oss allt ansvar för eventuella skador beroende på oförsiktig inkörning.

En ny bil ska köras in!

Under inkörningen ska följande hastigheter inte överskridas. Kör inte heller med låg fart på hög växel.

Under de första 1000 km:

1:a växeln	30 km/h
2:a växeln	50 km/h
3:e växeln	80 km/h
4:e växeln	110 km/h ¹⁾

Mellan 1000 och 2000 km:

1:a växeln	40 km/h
2:a växeln	70 km/h
3:e växeln	100 km/h
4:e växeln	130 km/h ²⁾

¹⁾ 130 km/h med inkopplad överväxel

²⁾ 150 km/h med inkopplad överväxel

Automatväxellåda, BW55

Använd inte "kick-down" på bil med automatväxellåda under de första 2 000 km.

Start av motor

Så här startas motorn:

Förgasarmotor

- 1 Dra åt parkeringsbromsen (handbromsen).
- 2 Växelspaken i neutralläge (läge N eller P på automatlåda).
- 3 Trampa ned kopplingspedalen.

4 Kall motor

Temperatur under +10°C: Dra ut choken helt, rör inte gaspedalen.

Temperatur över +10°C: Dra ut choken till 3/4.

Varm motor: trampa ned gaspedalen till hälften.

Om motorn inte startar genast då den är varm, tryck gaspedalen i botten och håll den där tills motorn går igång.

- 5 Vrid tändningsnyckeln till startläget. Släpp nyckeln då motorn startat.
- 6 För in choken tills bästa tomgång erhålls. Skjut in choken mer och mer efterhand som motorn blir varmare. Då motorn är genomvarm ska choken vara helt inskjuten.

Rusa inte upp motorn i höga varv genast efter en kallstart!

Insprutningsmotor

- 1 Dra åt parkeringsbromsen (handbromsen).
- 2 Växelspaken i neutralläge (läge N eller P på automatlåda).
- 3 Trampa ned kopplingspedalen.
- 4 Rör inte gaspedalen!
- 5 Vrid tändningsnyckeln till startläget. Släpp nyckeln då motorn startat.

Om motorn inte startar omedelbart, trampa ned gaspedalen till hälften och håll den kvar där tills motorn startat.

Undvik upprepade korta startförsök. (Varje gång startmotorn kopplas in sprutas nämligen bränsle in i motorn.)

Låt istället startmotorn arbeta något längre tid (dock max. 15–20 sekunder) vid varje startförsök.

Rusa inte upp motorn i höga varv genast efter en kallstart!

Varning!

Öppna alltid garagedörrarna helt om Ni startar bilen i garaget.

Avgaserna innehåller nämligen koloxid, vilken är osynlig och luktfri men mycket giftig!

Kör motorn varm så fort som möjligt

Erfarenheten har visat att motorer i bilar som körs korta sträckor slits onormalt fort. Detta beror på att motorn aldrig hinner uppnå normal arbetstemperatur.

När motorn startas ska man alltså så fort som möjligt försöka uppnå normal arbetstemperatur.

Låt inte motorn gå på tomgång utan påbörja körningen med lätt belastning så snart som möjligt.

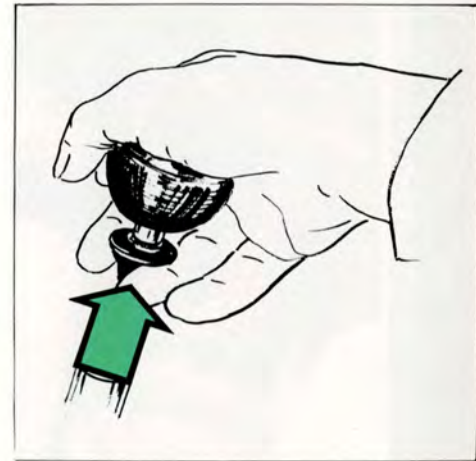

Manuella växellådor

Trampa ned kopplingspedalen helt vid varje växling.

Överväxel

Överväxel kan endast kopplas in på 4:ans växel (M46).

IN inkopplad överväxel

OUT urkopplad överväxel

Någon manöver med kopplings- eller gaspedal behöver normalt inte göras men **inkoppling** underlättas vid bibehållet gaspådrag.

Vid **urkoppling** ger en lätt tryckning på kopplingen en mjukare övergång.

För bästa bränsleekonomi bör överväxeln användas så ofta som möjligt vid normal landsvägskörning över ca 70 km/h.

Backväxelspärr

Lift med fingrarna upp ringen mot växelspasknappen och lägg in backväxeln. Ringen påverkar backväxelspärren, vilken förhindrar att backväxeln läggs in oavsiktligt.

Automatväxel



Växellägen

- P parkeringsläge
- R backläge
- N neutralläge
- D körläge
- 2 } lågväxellägen
- 1 }

Väljarspaken kan föras fritt mellan **D** och **2** medan övriga lägen är försedda med spärr som manövreras med tangenten på väljarspakens knapp.

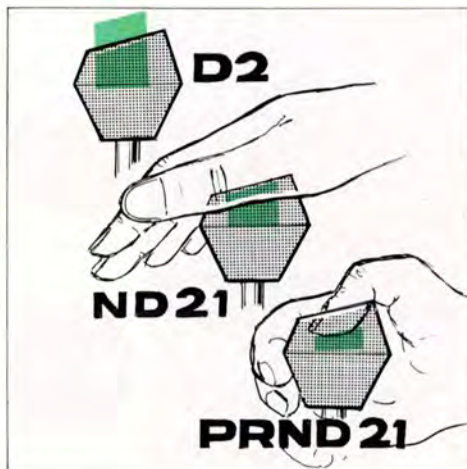

Växelväljarspärr

Med en lätt tryckning på tangenten med handflatan kan spaken föras fritt mellan lägena **N** och **1**.

Då tangenten trycks ned helt kan dessutom lägena **R** och **P** läggas in. Detta krävs också för att föra spaken ur **P-läget**.

Med tangenten helt nedtryckt kan alltså väljarspaken föras fritt mellan växellådans alla lägen.

P parkering

Detta läge väljs då bilen parkeras med motorn stoppad eller gående.

Bilen ska stå still då P väljs!

I P-läge är växellådan mekaniskt spärrad. Vid parkering i backe bör ändå parkeringsbromsen dras åt.

R backning

Bilen ska stå still då R väljs!

N neutralläge

N-läget är neutralläge, dvs ingen växel är ilagd.

Dra åt parkeringsbromsen då bilen står stilla med väljarspaken i läge N.

D körläge

D är det normala körläget. Upp- och nedväxling mellan växellådans 3 växlar sker automatiskt beroende på gaspådrag och hastighet.

2 lågväxelläge

Upp- och nedväxling mellan 1:an och 2:an sker automatiskt.

Uppväxling till 3:an sker **inte**.

Lägg in läge 2 om Ni önskar omedelbar nedväxling till 2:an (kraftigare motorbroms).

Läge 2 kan användas ...

vid relativt långsam landsvägskörning

vid stadskörning

vid bergskörning

vid omkörning

för att få ökad motorbroms

125 km/h är max. tillåten hastighet då läge 2 får väljas (120 km/h för bilar med förgasarmotor).

1 lågväxelläge

Om läge 1 väljs vid hög hastighet går 2:an in. Först när hastigheten sjunkit till ca 50 km/h går 1:an in.

OBS! Uppväxling från 1:an sker inte!

Välj läge 1 om Ni önskar köra på 1:an och vill att uppväxling **inte** ska ske, t ex vid bergskörning då läge 1 ger bästa motorbroms.

125 km/h är max. tillåten hastighet då läge 1 får väljas (120 km/h för bilar med förgasarmotor).

Kick-down

Då gaspedalen trampas helt i botten (förbi det normala fullgasläget) sker automatiskt en omedelbar nedväxling till lägre växel (kick-down-nedväxling). När max-hastigheten för denna växel uppnås eller om Ni släpper gaspedalen något ur "kick-down"-läget, sker uppväxling automatiskt.

Kick-down ska användas då Ni önskar maximal acceleration t ex vid en omkörning.

Att starta och stanna med automatväxellåda

- 1 För väljarspaken till **P** eller **N**. (Motorn kan inte startas i något annat läge.)
- 2 Starta motorn med tändningsnyckeln på normalt sätt.
- 3 Dra åt parkeringsbromsen eller tryck lätt på bromspedalen (annars kommer bilen att röra sig sakta när väljarspaken förs till något av körlägena).
- 4 För väljarspaken till önskat körläge.
- 5 Släpp bromsen och ge gas.

Bilen stannas på enklaste sätt: släpp gaspedalen och bromsa med bromspedalen. Väljarspaken behöver inte röras.

Om bilen sitter fast

Om Ni kört fast i t ex snö eller lös sand kan bilen gungas loss genom att växelväljaren förs fram och tillbaka mellan **D** och **R** under konstant, lätt gaspådrag.

Kom ihåg!

- **Bilen ska stå still då P eller R väljs!**
- **Motorn ska gå på tomgång då D, 2, 1 eller R väljs och bilen står still!**
- **125 km/h är max. tillåten hastighet när läge 2 eller 1 får väljas under körning. (120 km/h för bilar med förgasarmotor.)**

Bogsering



Bogseröglan, fram



Bogseröglan, bak

Kom ihåg detta vid bogsering!

- Lås upp rattlåset så att bilen går att styra!
- Tänk på den enligt lag högsta tillåtna hastigheten!
- Tänk på att fotbromsens servohjälp inte fungerar då motorn inte är igång! Ni måste trampa ca 4 gånger hårdare på bromspedalen!
- Har bilen servostyrning går styrningen betydligt tyngre.
- Kör så mjukt som möjligt. Håll bogserlinan sträckt så undviker Ni onödiga ryck.

Speciellt för automatlådor: Växelväljaren ska vara i läge N, växellådan rätt justerad och oljenivån rätt (se sidan 50).

Högsta tillåtna hastighet: 30 km/h! Längsta tillåtna sträcka: 30 km!

Motorn kan inte bogseras igång!

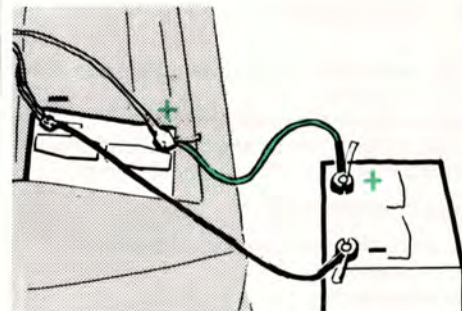

Hjälstartbatteri

OBS! Bil med automatisk växellåda går inte att bogsera igång!

Om batteriet är urladdat ska istället ett hjälstartbatteri användas.

Koppla alltid + ledningen från hjälstartbatteriet till + polen på bilens batteri och - ledningen till - polen (annars förstörs bilens generator).

Start av motor genom bogsering (manuell växellåda)

Dragbilen startas och körs med jämn fart.

Koppla till tändningen (dra ut choken om motorn är kall).

Lägg in 3:an eller 4:an och släpp upp kopplingspedalen mjukt.

Trampa ned kopplingen igen då motorn går igång.

Då Ni börjar förbereda Er bil för husvagnskörning tänk på följande:

- Draganordningen på bilen ska vara av godkänd typ. Volvoåterförsäljarna har Volvo-konstruerade draganordningar till Er bil och utför monteringen samt den elektriska kopplingen av släpvagnskontakten. **Observera att inkopplingen av kablarna till släpvagnskontakten inte kan göras var som helst i bilens kabelhärvor.** Detta beror på att glödtrådvakten (varningslampan för glödlampor) är kopplad på ett speciellt sätt.
- Backspeglarnas armar måste förlängas då släpvagnen i regel är bredare än bilen.
- Ombesiktning av bilen ska ske hos Svensk Bilprovning då draganordningen monterats.
- Högsta tillåtna släpvagnsvikt är 1 500 kg.

Körningen med husvagn eller annan släpvagn erbjuder normalt inga speciella problem men vi tycker ändå att Ni bör beakta att ...

- lasten i husvagnen bör fördelas så att dragstängens trycker på bilens draganordning med ca 50–70 kg.
- draganordningens kula bör regelbundet göras ren och fettas in tunt för att undvika onödigt slitage.
- bilens motor, koppling och växellåda belastas hårdare än normalt. Växla ned i god tid och låt inte motorn segdra. Starta och växla så mjukt som möjligt.
- bromssträckorna är längre än normalt. Undvik hårda inbromsningar.
- bensinförbrukningen blir något högre på grund av dels den högre vikten, dels det större luftmotståndet.
- accelerationsförmågan vid omkörningar är något sämre än normalt på grund av den högre vikten.
- husvagnens stora sidoytor kan göra den vindkänslig.
- lufttrycket i bilens bakdäck ska ökas. Hur mycket beror på hur stor tyngd som ligger på draganordningen.
- backning med husvagn fodrar en del träning. Lär Er det före semesterresan.
- lagbestämmelserna för högsta tillåtna hastighet varierar från land till land. För Sverige gäller:
släpvagn **med** bromsar: 70 km/h
släpvagn **utan** bromsar: 40 km/h

Körning med takräcke

- Använd ett stabilt takräcke, som kan fästas ordentligt på bilen. Volvo-återförsäljarna saluför takräcken, som utvecklats vid Volvofabriken.
- Fördela lasten jämnt över takräcket, undvik snedbelastning.
- Placera den tyngsta lasten närmast biltaket.
- Kom ihåg att bilens tyngdpunkt och köregenskaper ändras med lastens vikt.
- Tänk på att bilens vindfång ökar med lastens storlek.
- Förankra lasten väl med ett kraftigt rep.
- Kör mjukt, undvik rivstarter, tvära kurvtagningar och häftiga inbromsningar.
- Det är inte tillrådligt att låta takräcket sitta kvar på taket oanvänt under längre perioder. Takräcket blir då utsatt för väder och vind och även ett tomt takräcke höjer bilens luftmotstånd och ökar således bilens bensinförbrukning.
- Högsta tillåtna taklastvikt är 100 kg.

Observera

Kör- och styregenskaper

Er bil har vid tjänstevikt en tendens till understyrning. Detta innebär att Ni i en och samma kurva får öka rattutslaget med hastigheten. Med detta blir bilen stabil och risken för bakhjulssladd minskar.

Kom ihåg att dessa egenskaper kan ändras beroende på hur bilen belastas.

Av största betydelse för bilens köregenskaper är också lufttrycket i däcken. Vi råder Er att inte experimentera alltför mycket med lufttrycket utan följa våra rekommendationer på sidan 78. Vi avråder Er också från att blanda olika däcktyper tex radial- och diagonaldäck då bilens köregenskaper markant kan förändras, likaså bör man av samma anledning inte blanda olika fabrikat och dimensioner.

Körning med öppen bagagelucka

Vid körning med öppen bagagelucka kan en del avgaser och därmed giftig koloxid sugas in i bilen via bagagerummet. Detta gäller speciellt 265-modellen.

Normalt innebär detta ingen risk för de åkande, men gör ändå så här:

- 1 Stäng alla fönster.
- 2 Sätt värmesystemets FLOOR- och DEF-reglage på MAX och fläkten (FAN) på 3.

Fukt på bromsskivor och bromsbelägg ändrar bromsegenskaperna!

Då Ni kör bilen i kraftigt regn eller genom vattensamlingar samt vid tvättning av bilen stänker vatten upp på bromsdetaljerna. Detta kan ändra bromsbeläggens friktionsegenskaper så att en viss fördröjning av bromseffekten kan märkas.

Tryck lätt på bromspedalen då och då om Ni kör längre sträckor i regn eller snöslask så att bromsbeläggen värms upp och torkar. Detta bör också utföras då Ni börjar köra efter tvättning samt efter start i mycket fuktig väderlek.

Om bromsservon inte fungerar

Bromsservon fungerar endast då motorn är igång.

Om Ni rullar bilen eller bogserar med avstängd motor måste Ni trampa ca 4 gånger hårdare på bromspedalen jämfört med då motorn är igång.

Bromspedalen känns stum och hård.

Om en bromskrets går sönder

Då tänds varningslampan F sidan 6.

Bromspedalen tar något djupare och kan kännas en smula mjukare än normalt. Observera att Ni dock inte behöver trampa märkbart hårdare på bromspedalen för att uppnå normal bromseffekt.

Ett eventuellt bromskretshaveri märks alltså inte genom att pedaltrycket måste ökas.

Om varningslampan tänds: kör till verkstad för kontroll av bromssystemet.

Om bromsarna belastas mycket hårt

Vid körning i Alperna eller i annan terräng med motsvarande nivåskillnader kommer bilens bromsar att belastas mycket hårt.

Eftersom hastigheten dessutom ofta är låg kyls bromsarna inte så effektivt som vid hård körning på slät väg.

För att inte belastas bromsarna hårdare än nödvändigt bör Ni, i stället för att använda fotbromsen, växla ned och använda samma växel nedför backen som Ni använder då Ni kör uppför. På bilar med automatväxellåda: Lägg in läge 2 eller eventuellt läge 1. På detta sätt utnyttjas motorbromsen effektivare och fotbromsen behöver endast användas korta stunder.



SKÖTSEL

Kategori	1. Förbrukning		2. Förbrukning		Däck	Övrigt
	litrar/100 km	litrar/100 km	litrar/100 km	litrar/100 km		
1.0	5.5	6.5	7.5	8.5	1000	100
1.3	6.5	7.5	8.5	9.5	1000	100
1.6	7.5	8.5	9.5	10.5	1000	100
1.8	8.5	9.5	10.5	11.5	1000	100
2.0	9.5	10.5	11.5	12.5	1000	100

Vid tankning

Det som finns med på detta uppslag är sådant som Ni ska kontrollera vid varje gång Ni fyller bensin.

Rätt bränsle är bensin med lägst 93 oktan

Bensintanken rymmer ca 60 liter.

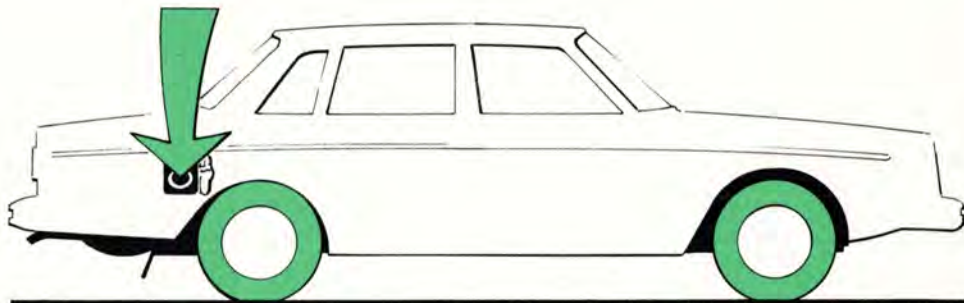

Rätt däcktryck ser Ni i tabellen nedan

Kom ihåg att trycken gäller **kalla** däck. För varma däck gäller 10–30 kPa (0,1–0,3 kp/cm²) högre värden beroende på temperaturen.

Däck i kPa (kilopascal). 100 kPa = 1 kp/cm²

Bilmodell	Däck	1–3 personer		Full last		Max tryck
		Fram	Bak	Fram	Bak	
264 GL GLE	185/70 HR 14	190	190	200	240	270
265 GL	185 SR 14	190	190	200	240	270

Vid långvarig körning i hög fart (mer än 1 timme över 120 km/h) bör lufttrycket i kalla däck ökas med ca 30 kPa (0,3 kp/cm²).

Trycket får dock inte överstiga max.trycket.

Motoroljan

Nivån ska ligga mellan strecken på mätstickan. Avståndet mellan strecken motsvarar ca 2 liter.

Torka av mätstickan före varje kontroll.

Om så behövs, fyll på multigradeolja

SAE 10 W-40 (se även sid. 48).

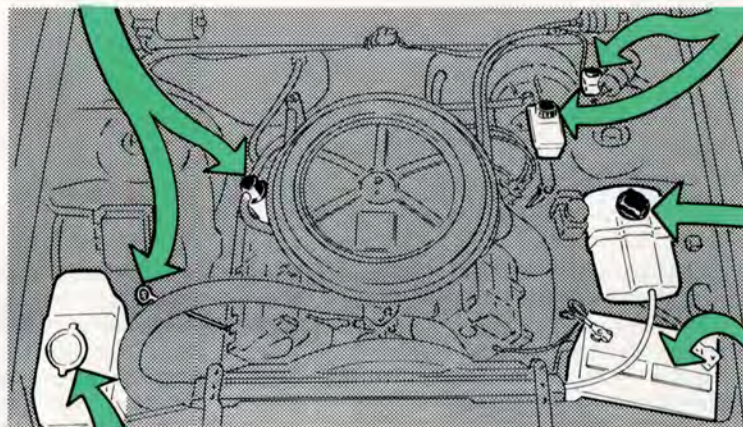

Nivån i spolarbehållaren

Spolarbehållaren bör alltid vara välfylld. Använd vatten (+ frostskyddsmedel, tex T-sprit, vintertid).

Bromsvätskenivån Kopplingsvätskenivån

Kontrollera, utan att ta bort locket, att nivån överstiger MIN-märket.

Kopplingsvätskebehållare förekommer endast på bilar med manuell växellåda.

Bromsvätska SAE J 1703. (DOT 3 eller DOT 4.)

Kylvätskenivån

Nivån ska ligga mellan MAX- och MIN-strecken på expansionstanken.

Kylsystemet ska alltid innehålla en blandning av 50 % frostskyddsvätska (glykol) och 50 % vatten.

Syranivån i batteriet

Nivån ska stå 5–10 mm över cellplattorna. Vid påfyllning får bara destillerat vatten användas.

OBS! Syragasen är explosiv.

Service

Innan Er bil överlämnades till Er av återförsäljaren har den genomgått två inspektioner. Den första gjordes på Volvo-fabriken och därefter utförde återförsäljaren i sin tur en leveransinspektion enligt Volvofabrikens specifikationer. Då Ni kört 1 000 km ska bilen lämnas in till återförsäljaren för en garantiservice vid vilken bl.a oljan i motor, växellåda och bakväxel byts. **Efter denna service bör Ni anpassa bilens underhåll till serviceboken med service efter varje 10 000 km.**

De långa intervallerna mellan servicetillfällena gör det nödvändigt att Er bil verkligen får den tillsyn vi föreskriver.

Enklaste och säkraste sättet att ge bilen det underhåll den kräver är att alltid anlita en Volvoverkstad. Här får Ni dessutom garanti på monterade originaldelar och på utfört arbete. Varje service kvitteras med en stämpel i serviceboken. En "välstämplad" servicebok höjer bilens andrahandsvärde.

För att vår garanti ska gälla ställer vi som ett absolut villkor, att ovannämnda garantiservice företas vid ungefär rätt mätarställning, att bilen i övrigt sköts enligt anvisningarna i denna instruktionsbok, att tex föreskrivna oljebyten och 1 000-milsservicar utförs vid rätt körsträcka samt att reparationer och servicar utförs av auktoriserad Volvoverkstad.

1 000-mils service

För att bilen även efter garantiservicen vid 100 mil ska få den regelbundna service vi föreskriver, bör Ni följa det 1 000-milsserviceprogram som finns i serviceboken. Detta serviceprogram innehåller kontroll- och underhållsåtgärder som är nödvändiga för att bilens trafik- och driftsäkerhet ska bibehållas under de kommande 1 000 milen.

I 1 000-milsservicen finns en mängd kontroll- och justeringsåtgärder på komponenter som kan påverka utsläppet av föroreningar med avgaserna.

Från och med 1976 års bilmodeller ställer Statens Trafiksäkerhetsverk i Sverige betydligt

hårdare krav än tidigare på avgasutsläppen från personbilar.

I samband med detta krävs också att det i fordonet, vid leverans till kunden, medföljer tryckta instruktioner som klart anger vilka serviceåtgärder som erfordras för att avgasutsläppen ska hålla sig under de gränsvärden som fastställts.

Dessa instruktioner har vi samlat i en speciell trycksak där, för överskådliggetskull, hela 1 000-milsservicen samlats i tabellform och de åtgärder som ingår i "avgaskontrollservicen" beskrivs punkt för punkt. Samtidigt redogör vi för vilka konsekvenserna kan bli om Ni under-

låter att utföra servicen.

I fortsättningen av den här boken finns beskrivningar på de skötselåtgärder tex oljenivåkontroller, oljebyten som bilägaren ev. kan utföra själv eller på någon servicestation samt sådana "reparationer" som en förare måste räkna med att förr eller senare vara tvungen att utföra, exempelvis glödlampsbyte, säkringsbyte, hjulbyte.

För Er som vill ha mer utförliga beskrivningar på reparationer och justeringar hänvisar vi till våra servicehandböcker vilka Ni kan beställa via Volvoåterförsäljaren.

Underhållsschema

Här nedan är en tabell över vad bilen kräver ifråga om oljekontroller och oljebytten. Dessutom några åtgärder som de flesta bilägare någon gång får utföra.

På nästa sida finns en komplett föteckning över alla oljor och smörjmedel, kvaliteter, viskositeter och kvantiteter.

På de därpå följande sidorna beskrivs samtliga oljebytten.

Åtgärd	Utförs efter varje (antal km)		Beskrivn. se sidan
	Kontroll (nivå)	Byte	
Motor, olja	Vid tankning	10 000 ²⁾³⁾	48
Motor, oljefilter	–	10 000	48
Manuell växellåda, olja	10 000	40 000 ²⁾	49
Automatväxellåda, olja	10 000 ⁵⁾	Se anm. 4	50
Bakväxel, olja	10 000	Se anm. 1	50
Bromssystem, vätska	Vid tankning	Vart tredje år	50
Koppling, vätska	Vid tankning	–	51
Förgasare, olja	10 000	–	51
Servostyrning, olja	10 000	–	51
Kylsystem, vätska	Vid tankning	Vartannat år	54
Fläktremmar (+ andra remmar)	10 000	Vid behov	55
Batteri, syra	Vid tankning	–	41
Däck, lufttryck	Vid tankning	–	78
Karossvård	10 000	–	65

Anm 1 Endast efter de första 1 000 km.

Anm 2 Under inkörningen även efter de först körda 1 000 km.

Anm 3 Oljebyte ska ske minst 2 ggr årligen. För bilar i taxitrafik eller liknande: oljebyte var 5 000 km.

Anm 4 För vagnar med hård körning, bergskörning och liknande, är det lämpligt att var 40 000:e km låta utföra en förebyggande service på en auktoriserad Volvo-verkstad.

Anm 5 Kontrollera minst 2 ggr per år.

SMÖRJMEDEL

	Oljekvalitet	Viskositet Temperaturområde ¹⁾			Oljerymd liter
		Över 30°C	Mellan +30°C och -10°C	Under -10°C	
MOTOR	För Service SE För Service SE	SAE 10 W-40 eller 10 W-30 SAE 20 W-50 SAE 30 SAE 20/20 W Anm. 3 SAE 10 W			6,5
VÄXELLÅDA, manuell 4-växlad (M45) 4-växlad med överväxel (M46)	ATF-olja typ F	ATF-olja typ F			0,75 2,3
VÄXELLÅDA, automat (BW 55)	ATF-olja typ F	ATF-olja typ F			6,5
BAKVÄXEL ²⁾	API-GL-5 (MIL-L-2105 B el. C)	SAE 90	SAE 90	SAE 80 W ¹⁾	1,6
FÖRGASARE	Motorolja	SAE 10 W-40			4,5 cm ³
SERVOSTYRNING	ATF-olja	ATF-olja			1,2
BROMSSYSTEM	Bromsvätska	SAE J 1703 (DOT 3, DOT 4)			0,4
KOPPLING	Bromsvätska	SAE J 1703 (DOT 3, DOT 4)			0,2

¹⁾ Avser stadigvarande lufttemperatur.

²⁾ För bilar med differentialbroms ska bakväxelolja API-GL-5 (MIL-L-2105 B eller C) med tillsatsmedel användas.

³⁾ Vid mycket låga temperaturer (under -20°C) eller då kallstartsvårigheter kan väntas rekommenderas multigradeolja SAE 5 W-20 eller SAE 5 W-30.

Motor, B27A

Motor B27A

- 1 Dataskylt
- 2 Tändspole
- 3 Oljepåfyllningslock, motor
- 4 Strömfördelare
- 5 Förgasare
- 6 Luftrenare
- 7 Bromsvätskebehållare
- 8 Kopplingsvätskebehållare
- 9 Vätskebehållare, vindrute-, strålkastarspolare
- 10 Oljemätsticka, motor
- 11 Expansionstank, kylvätska
- 12 Oljebehållare, servostyrning
- 13 Batteri

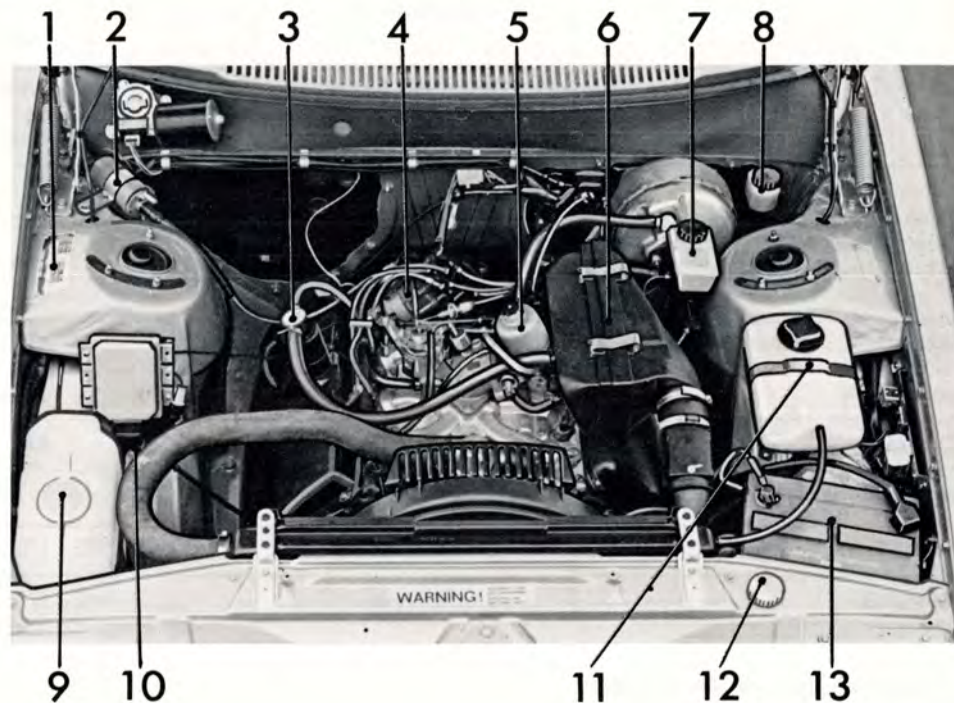

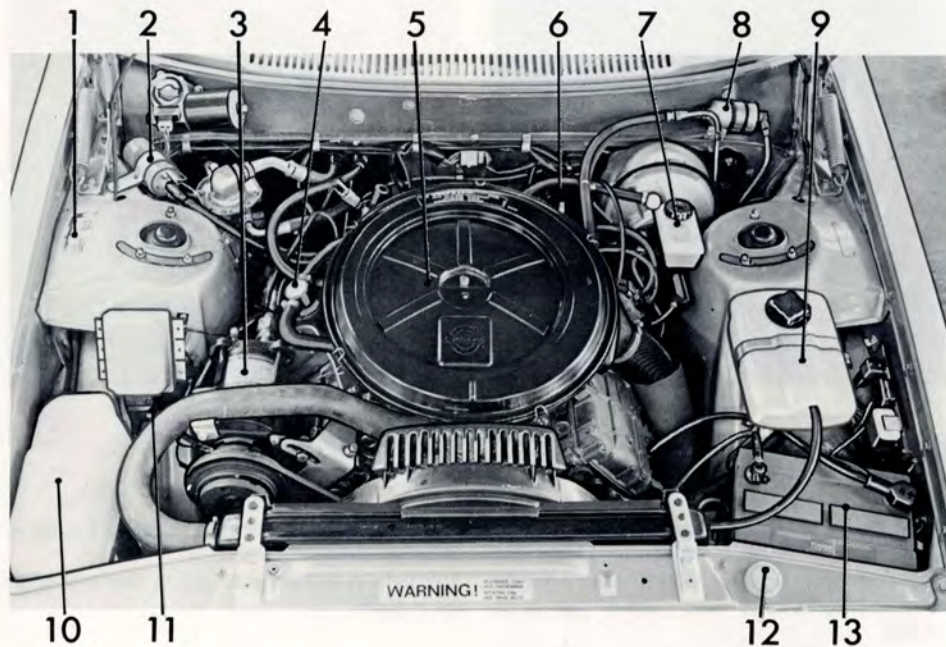

Motor B27E

- 1 Dataskylt
- 2 Tändspole
- 3 Kompressor, luftkonditionering
- 4 Oljepåfyllningslock, motor
- 5 Luftrenare
- 6 Oljemätsticka, automatväxellåda
- 7 Bromsvätskebehållare
- 8 Bränslefilter
- 9 Expansionstank, kylsystem
- 10 Vätskebehållare, vindrute- och strålkastarspolare
- 11 Oljemätsticka, motor
- 12 Oljebhållare, servostyrning
- 13 Batteri

Motorolja

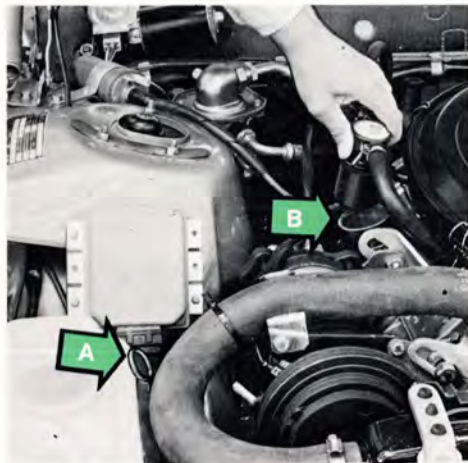

A Kontroll av oljenivå

Kontrollera oljenivån vid varje tankning. Nivån ska ligga mellan markeringarna på mätstickan. Den får aldrig vara under den undre markeringen, men bör inte heller stå över den övre då i så fall onormal oljeförbrukning kan bli följden. Avståndet mellan markeringarna på stickan motsvarar ca 2 liter.

Obs! Torka av mätstickan före **varje** kontroll av oljenivån.



B Påfyllning av olja C Avtappning av olja

Vid behov fyll på olja av samma typ som redan finns i motorn. Påfyllningslocket (B) dras rakt upp. Använd vid oljebyte i första hand **multigradeolja** SAE 10W-40 (se även sid 45).

Avtappning bör ske efter körning då oljan ännu är varm.

Oljerymd i liter: exkl. oljefilter 6,0 liter
inkl. oljefilter 6,5 liter



Byte av smörjoljefilter

Byt smörjoljefilter vid varje oljebyte i motorn. Kassera det gamla filtret.

Vid byte av enbart filter ska 1/2 liter olja fyllas på motorn.

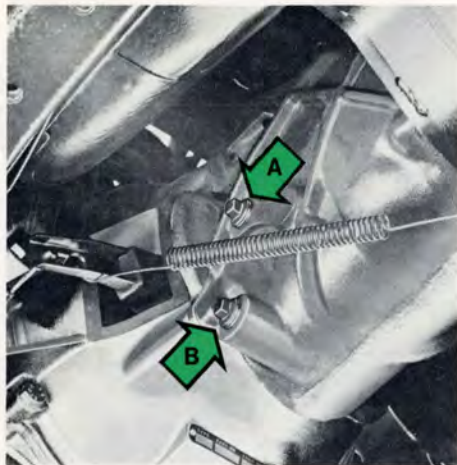

Manuell växellåda (M45)

- A Nivå/påfyllningsplugg
- B Avtappningsplugg

Oljan ska nå upp till nivå/påfyllningspluggen. Påfyll vid behov ATF-olja typ F.

Vid byte ska avtappning ske efter körning då oljan ännu är varm.

Oljerymd: 0,75 liter.

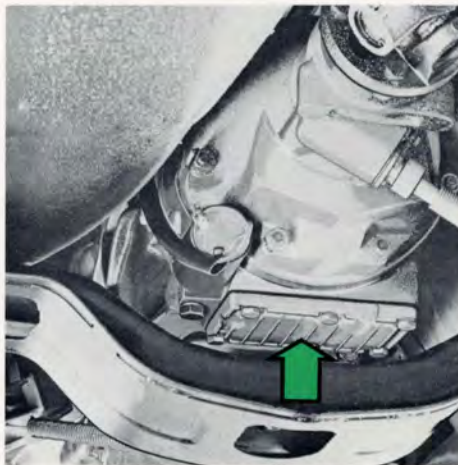

Växellåda med överväxel (M46)

- A Nivå/påfyllningsplugg } se bild på
- B Avtappningsplugg } föregående spalt

Oljan ska nå upp till nivåpluggarna. Samma olja smörjer både växellåda och överväxel.

Vid avtappning ska avtappningspluggen samt locket för överväxels oljesil demonteras och oljesilen rengöras.

Vid påfyllning se till att oljan hinner rinna över till överväxeln.

Påfyll vid behov ATF-olja typ F.

Oljerymd: 2,3 liter

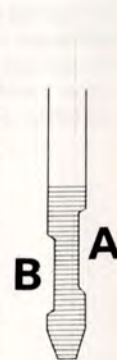

Automatisk växellåda (BW 55)

Vid nivåkontrollen ska bilen stå på plan mark (med motorn gående på tomgång). För växelväljarspaken långsamt genom alla växel-lägena, därefter till läge P och vänta sedan 2 minuter innan kontrollen görs.

OBS! Mätsticken har olika graderingar för varm (A) och kall (B) växellådsolja.

A varm växellådsolja – normal arbetstemperatur

B kall växellådsolja – oljetemperatur direkt efter start

Torka av mätsticken med nylonduk, papper

Bakväxel, bromsvätska

eller sämskskinn. Använd ej trasor, som kan kvarlämna rester på stickan. Påfyll vid behov ATF-olja typ F. Påfyllning ska ske genom röret, i vilket mätstickan sitter. Olja behöver normalt inte bytas (se dock även anm. 4, sidan 44).

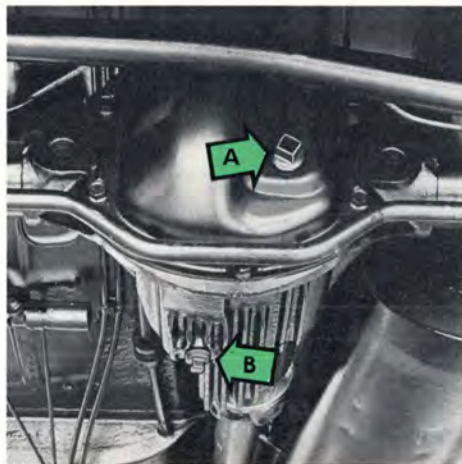

Bakväxel

- A nivå-/påfyllningsplugg
- B avtappningsplugg

Oljan ska nå upp till påfyllningshålet.
Påfyll vid behov bakväxelolja API-GL-5 (MIL-L-2105 B eller C) SAE 90 (SAE 80 W vid stadigvarande temp under -10°C).
På bilar med differentialbroms ska bakväxeloljan vara försedd med tillsatsmedel för differentialbroms. Oljan behöver bytas endast vid garantiservicen (1 000 km).

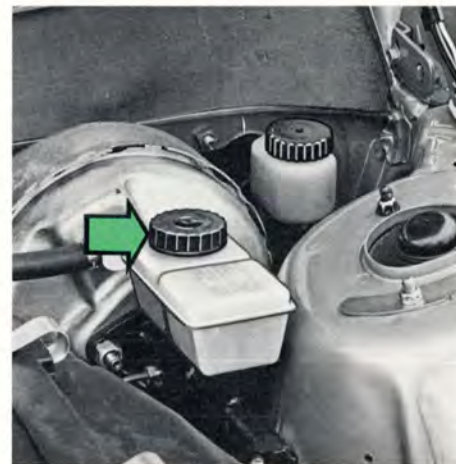

Bromsvätska

Kontrollera vid varje tankning att bromsvätskenivån överstiger MIN-märket.
Påfyll vid behov bromsvätska som uppfyller kraven enligt SAE J 1703. (Även DOT 3, DOT 4 kan användas).
Normalt ska bromsvätskan bytas vart 3:e år eller var 80 000 km. Byte bör göras på Volvo-verkstad.
(Vid kontinuerlig körning där bromsen utnyttjas ofta och hårt, ex. alpkörning och i extremt fuktigt klimat, bör bromsvätskan bytas en gång om året).

Kopplingsvätska, förgasare, styrinrättning

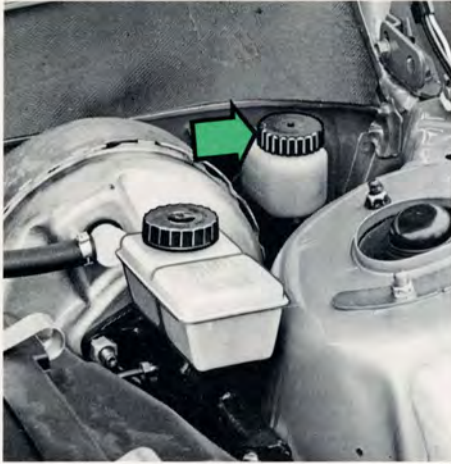

Kopplingsvätska (end. bilar med manuell växellåda)

Kontrollera vid varje tankning att kopplingsvätskenivån överstiger MIN-märket. Påfyll vid behov bromsvätska som uppfyller kraven enligt SAE J 1703 (även DOT 3, DOT 4 kan användas).
Vätskan behöver inte bytas.

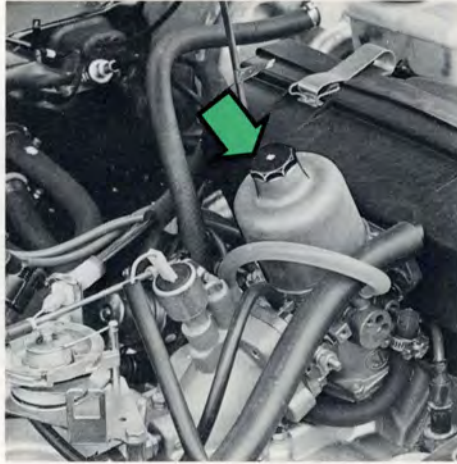

Förgasare

Olja ska nå upp till ca 6 mm från centrumspindelns kant. Fyll vid behov på motorolja SAE 10 W-40.



Servostyrning

Kontrollera oljenivån efter körning då oljan är varm. Motorn på tomgång. Nivån ska ligga mellan MIN- och MAX-märket på mätsticken, vilken sitter fast i locket. Påfyll vid behov ATF-olja. Oljan behöver inte bytas.

Karossmörjning

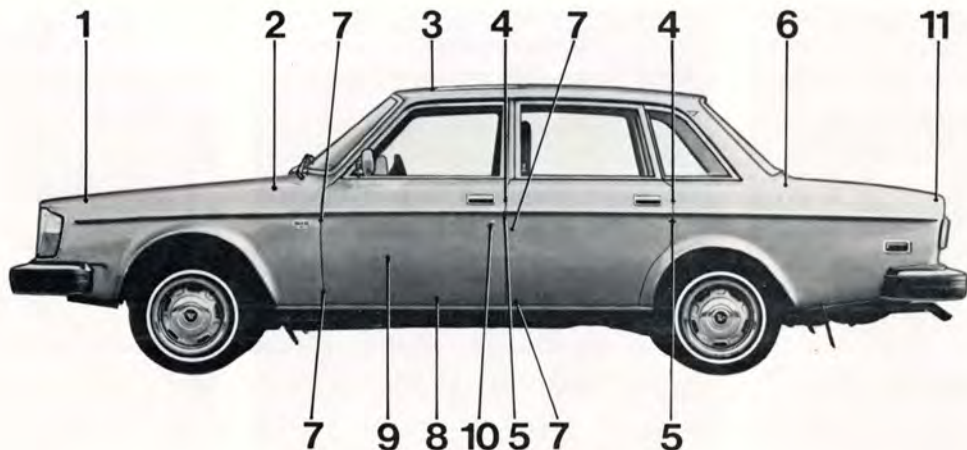

Smörjning av karosseri

Smörj karosseriet någon eller några gånger per år så undviker ni gnissel och onödigt slitage. Motorhuvens, dörrarnas och bagageluckans gångjärn bör smörjas var 10 000 km. Under vinterhalvåret bör dessutom dörrhandtagens och bagageluckans låskolvar försees med något frostskyddsmedel som hindrar dessa att frysa igen.

Nr Smörjställe

- 1 Motorhuvens lås
- 2* Motorhuvens gångjärn
- 3 Takluckans vindavvisare
- 4 Dörrlåsens yttre glidytor
- 5 Låsbleck
- 6* Bagageluckans gångjärn
- 7* Dörrgångjärn
Dörrstopp (se sid 53)

Smörjmedel

- Paraffin
- Olja
- Olja
- Paraffin
- Paraffin
- Olja
- Fett
- Olja

Nr Smörjställe

- 8 Framstolarnas glidskenor
och spärranordningar
- 9 Fönsterhiss
Låsanordning
(inuti dörrarna)
- 10 Nyckelhål
- 11 Bagageluckans lås
Nyckelhål

Smörjmedel

- Olja
- Olja, fett
- Silikonfett
- Låsolja
- Olja
- Låsolja

* Ingår i 1 000-milsservice

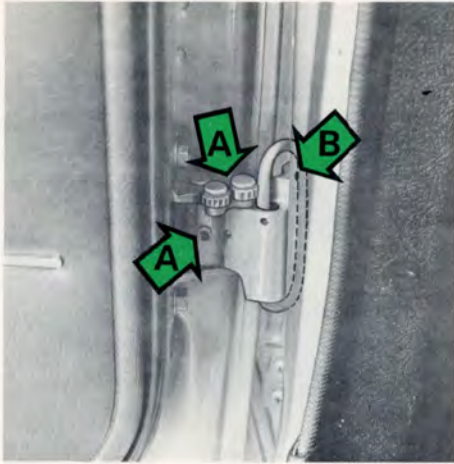

Smörjning av dörrgångjärn med dörrstopp.
A Fett B Olja

Generatoren är av växelströmstyp

Vid arbete med elsystemet bör följande beaktas då i annat fall dyrbara och tidsödande reparationer på generatoren blir följden.

- Förvissa Er om att batterianslutningarna är riktigt kopplade och väl åtdragna.
- Om hjälpstartbatteri används för start ska + pol kopplas till + pol och – pol till – pol.
- Koppla aldrig ifrån batteriet då motorn är igång (ex.vis vid batteribyte).
- Vid elsvetsning koppla ifrån batteriets jordkabel och därpå samtliga kablar till generator och laddningsregulator.
- Om snabbbladdare används ska batteriledningarna vara fränkopplade. Snabbbladdare får användas som starthjälp. Dock ska den vara fränkopplad vid fastsättning och borttagning av ledningarna.

Bränslesystemet på insprutningsmotorn (B27E)

Vid allt arbete med bränsleinsprutningssystemet måste stor försiktighet iakttas, så att inte smuts kommer in i systemet.

Arbeten med bränsleinsprutningssystemet ska överlätas åt en Volvo-verkstad som har den nödvändiga utrustningen härför.

Kylvätska



Kylvätskenivå

Kontrollera kylvätskenivån vid varje tankning. **Nivån ska ligga mellan MAX- och MIN-markeringarna på expansionstanken.** Från fabrik levereras bilen med en kylvätska som har ett frostskydd ned till -35°C .

Komplettering av kylvätska

Komplettera då kylvätskenivån sjunkit till MIN-markeringen.

Skruva av expansionstankens lock långsamt om motorn är varm så att övertrycket försvinner.

Använd året om en blandning av 50 % Volvos frostskyddsvätska och 50 % vatten.

Fyll till MAX-strecket.

Komplettera aldrig med enbart vatten!

Frostskyddsvätskan förhindrar sommartid rostbildning och vintertid sönderfrysning.

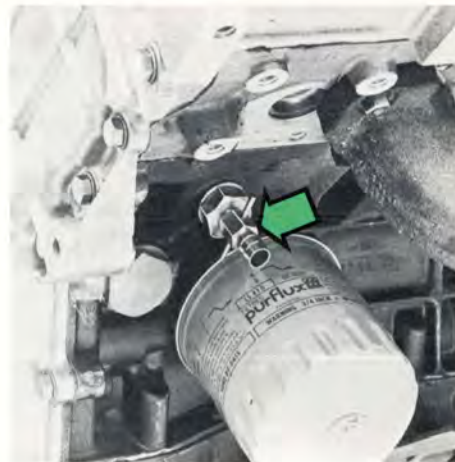

Byte av kylvätska

Kylvätskan ska bytas varannan höst. Vid avtappning, ta först av locket på expansions-tanken, öppna därpå kranarna på motorblockets båda sidor och lossa nedre slangen vid kylaren. Påfyllning av ny vätska sker genom expansionstanken.

Värmereglaget ska stå på WARM.

Fyll expansionstanken till MAX-markeringen eller något över.

Varmkör motorn och kontrollera att kylsystemet är tätt, och efterfyll vätska till MAX-markeringen.

Kylsystemet rymmer 10,9 liter.

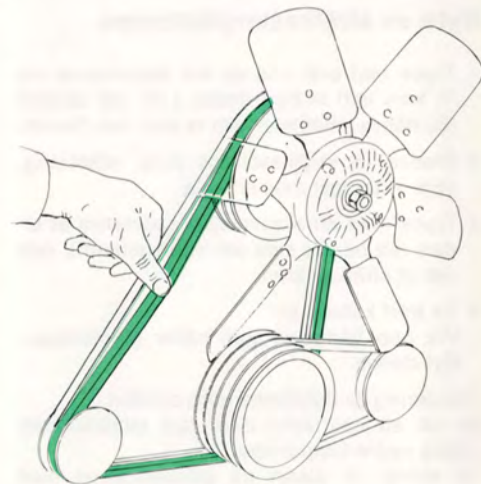

Fläktremmar (+ andra remmar)

Räknat från motorn och framåt
drivs komponenterna enligt följande:

- | | | |
|-------|---|--|
| rem 1 | } | fläkt, generator och vattenpump |
| rem 2 | | |
| rem 3 | | servostyrning |
| rem 4 | | luftkonditionering
(extra utrustning) |

Kontrollera regelbundet att remmarna är hela och rena. Förslitna eller nedsmutsade remmar kan förorsaka dålig kylning och generatoreffekt samt dålig effekt på servostyrning och luftkonditionering.

(Vid ev. byte av rem 1 eller 2 ska alltid två nya remmar monteras). På utbytta remmar ska remspänningen kontrolleras och vid behov justeras efter 5 000–10 000 km.

Kontroll av remspänning

Med normal kraft ska remmarna kunna tryckas ned på mitten 5–10 mm.

Justering (byte) av remmar ska överlåtas till Volvoverkstad.

Glödlampsbyte

Byte av strålkastarglödlampa

- 1 Tryck ned och vrid de två låspinnarna (A) $\frac{1}{4}$ varv och ta bort dessa. Lyft upp sargen (B) några millimeter och ta bort den framåt.
- 2 Pressa ut strålkastarens övre infästning, som sitter fast med en kula.
- 3 Tryck med en skruvmejsel spjärrarna åt sidan (en på var sida om strålkastaren), och lyft ut strålkastaren.
- 4 Ta bort kabelskon. Vik upp fjädrarna som håller glödlampan. Byt denna.

Montering av detaljerna görs omvänt.

Se till att spärrarna låser fast strålkastaren i dess nedre fästpunkter.

Ta aldrig på glaset på glödlamporna med fingrarna.

Fett och olja förångas nämligen av värmen och kan snabbt förstöra reflektorn.

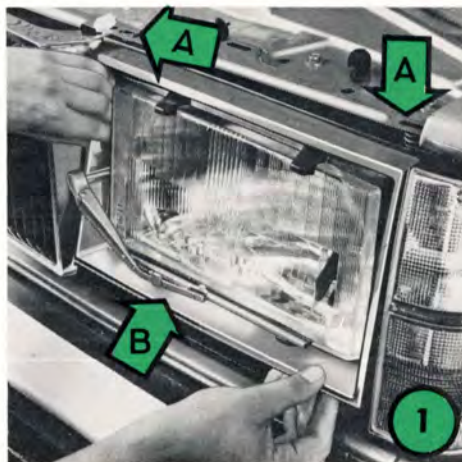



Glödlampor

- 1 Främre positionsljus (varselljus)
- 2 Främre körriktningssvisare
- 3 Bakre körriktningssvisare
- 4 Backljus
- 5 Bromsljus
- 6 Bakljus
- 7 Reflex
- 8 Bromsljus
- 9 Bakre körriktningssvisare
- 10 Backljus
- 11 Bromsljus
- 12 Bakljus

Bilmodell

Effekt

Socket

Byte av lampor

264, 265	5/21 W	Ba 15 d*
264, 265	21 W/32 cp	Ba 15 S
264	21 W/32 cp	Ba 15 S
264	21 W/32 cp	Ba 15 S
264	5 W/4 cp	Ba 15 S
264	—	—
264	21 W/32 cp	Ba 15 S
265	21 W/32 cp	Ba 15 S
265	21 W/32 cp	Ba 15 S
265	21 W/32 cp	Ba 15 S
265	5 W/4 cp	Ba 15 S

De främre lamporna och de bakre i 265

Ta bort krysspårskruvarna som håller glaset. Lampan byts genom att trycka den inåt en aning samtidigt som den vrids moturs.

De bakre lamporna i 264

Ta bort pappklädseln vid bagageutrymmets bakre vägg. Lossa de två plastmuttrarna som håller lampglaset. Lampan byts genom att trycka den inåt en aning samtidigt som den vrids moturs.

* Typ nr. 1157

Glödlampsbyte

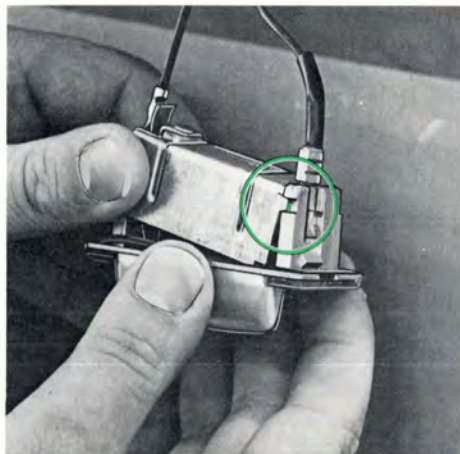
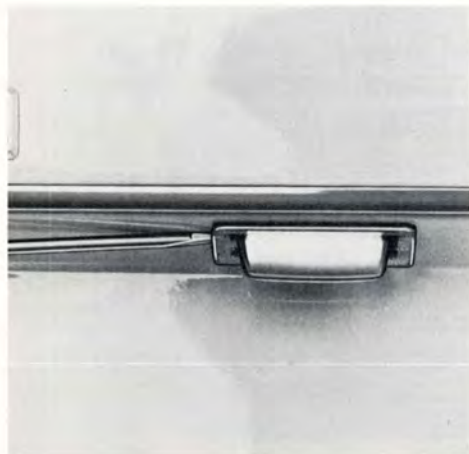

Nummerskyltbelysning

Tryck in spärren i lamphuset genom att föra in en skruvmejsel i öppningen på lamphusets ena sida.

Dra ut lamphuset ur infästningen.

Dra ut den ända av kåpan som inte är försedd med styrtift.

Vid montering, stick först in styrtiften i urtagen och pressa sedan på kåpan. Kontrollera att gummipackningen ligger på plats och tryck fast lamphuset!

Innerbelysning

Tryck in spärren i lamphuset genom att föra in en skruvmejsel i öppningen på lamphusets högra sida. Dra ut lamphuset ur infästningen och byt lampa.

På 265 förekommer ett något annorlunda utförande av lamphus för innerbelysningen.



Säkringsbyte

Säkringarna sitter samlade under ett lock framför vänster framdörr.

Locket kan tas bort då knappen längst ned vridits $\frac{1}{4}$ varv.

Om någon säkring behöver bytas var då noga med att alltid sätta dit säkring med rätt "amperetal".

Sätt **aldrig** dit en kraftigare säkring. Om säkringarna på samma säkringsställe ofta bränns av bör bilen lämnas in till verkstad för översyn. Halv/helljus är inte kopplade över någon säkring.



1	Cigarrettändare Strålkastartorkare, spolare Bakrutetorkare, -spolare (265)	8 A
2	Vindrutetorkare, -spolare Värmeblåst Signalhorn	16 A
3	Eluppvärmd bakruta Överväxel	16 A
4	Handskfackbelysning Backljus Eluppvärmd förarstol Fönsterhissar Luftkonditionering	8 A
5	Instrument Körriktningsvisare Kontroll-, varningslampra Relä, insprutningsmotor Bilbältesvarning Magnetventil, förgasare	8 A
6	Varningsljus Bakre innerbelysning (265) Motorrumsbelysning Bagagerumsbelysning	8 A
7	Klocka Bränslepump (insprutningsmotorer)	16 A
8	Bromsljus Innerbelysning	8 A
9	Varselljus	8 A
10	Fönsterhissar	16 A
11	Vänster positionsljus, fram, bak Vänster nummerskyltbelysning (265 vänster + höger) Dimbakljus Sidomarkeringsljus Ljussummer (E) Sverige	8 A
12	Höger positionsljus, fram, bak Höger nummerskyltbelysning Instrument- och panelbelysning Belysning bilbälteslås, askkopp bak Växellågebelysning, automatlåda	8 A

Hjul och däck

Kontroll av lufttryck

Kontrollera lufttrycket i däcken i samband med tankning.

Glöm inte bort reservhjulet vid kontrollen. Lufttryck, se tabell sidan 78.

Korrigerings av lufttryck

Korriger lufttrycket i däcken endast när dessa är kalla.

Vid varma däck bör ändring ske endast i de fall trycket är för lågt. Redan efter några kilometers körning höjs temperaturen och därmed även lufttrycket, i förhållande till bilens hastighet och last.

Se även sidan 40

Slitagevarnare

Däcken har sk slitagevarnare i form av ett antal partier i slitbanan, där mönsterdjupet är ca 1½ mm grundare än på slitbanan i övrigt. Då däck har slitits ned så att dessa partier framträder är det hög tid att byta till nya däck. Tänk på att däck med ett mönsterdjup mindre än 1½ mm har ett mycket dåligt väggrepp vid körning i regn eller snö.

Kom ihåg att mönsterdjupet enligt lag måste vara minst 1 mm över hela slitbanan.

Vinterutrustning

Dubbade vinterdäck bör ha en inkörningssträcka på 50–100 mil, under vilken man ska köra mjukt, så att dubbarna sätter sig riktigt i däckets.

Bilens däck bör ha samma rotationsriktning under hela sin livslängd. Vill Ni skifta hjulen så se alltså till att hjulen hela tiden sitter på samma sida av bilen.

För bästa komfort och säkerhet rekommenderas Volvos vinterhjul.

Snökedjor kan användas på bilens bakhjul under förutsättning att kedjorna är finlänkade och inte står ut så mycket från däckets att de kan skava mot bromsok eller andra detaljer. Undvik onödigt barmarkskörning då sådan sliter hårt på snökedjorna. Volvoåterförsäljarna har godkända, Volvokonstruerade snökedjor.

Obs! Max 60 km/h med snökedjor.

Snabblänkar får inte monteras då utrymmet mellan skrivbromsarnas bromsok och fälgarna inte tillåter detta.

Några råd för att undvika onödigt däckslitage

- Håll rätt lufttryck.
- Kör mjukt, undvik rivstarter, tvära kurvtagningar och häftiga inbromsningar.
- Tänk på att slitaget ökar med farten.
- Skifta inte däcken i onödan.
- Kör inte med felaktig framhjulsinställning.
- Kör inte med obalans i hjulen.
- Akta däckens vid parkering intill en trottoarkant.

Obs!

Observera att hjul från 164 **inte** går att använda på Er bil. Detta beror på att däcken då skaver emot karossen i vissa situationer.

Volvoåterförsäljarna saluför som tillbehör en lättmetallfälg till 264/265.

Denna fälg har testats på Volvofabriken och är den enda godkända "specialfälg" till Er Volvo. Fälgens detaljnummer är 283075.

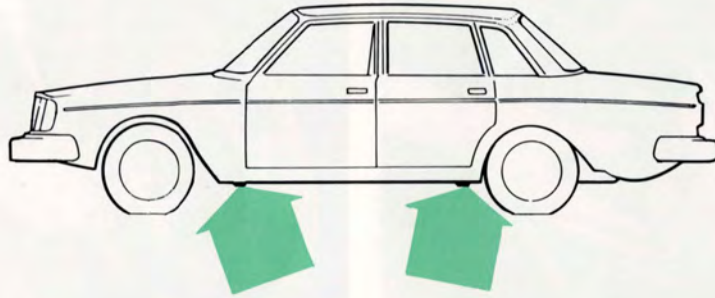

Verkstadslyft

Lyft bilen på de fyra domkraftsfästena. Dessa är speciellt förstärkta för detta ändamål.

Verkstadsdomkraft

Lyft bilen på något av de fyra domkraftsfästena (bilden).

En verkstadsdomkraft kan också anbringas mot den gjutna bakväxelkåpan samt mot framaxelbalken mellan framhjulen. I det sistnämnda fallet bör stänkplåten under motorn tas bort. Var noga med att domkraften anbringas så att bilen inte kan glida av domkraften.

Använd alltid pallbockar eller liknande.

OBS! Sätt aldrig domkraften mot styrstag eller oljetråg.

Hjulbyte

OBS! Vid hjulbyte (ex.vis från sommarhjul till vinterhjul), märk de hjul Ni tar av. När de åter monteras på bilen ska de sitta på samma plats och inta samma läge på hjulnavet som de gjorde tidigare. Ni undviker då risken att behöva balansera om hjulen vid återmontering.



Byte av hjul

Reservhjul, domkraft och verktygssats förvaras i bagageutrymmet.

Bilen bör, då den ska lyftas med domkraften, stå på plant fast underlag. Kryp aldrig under bilen, när denna står på domkraften, då viss risk för att bilen ska falla ned alltid föreligger, speciellt på mjukt underlag.

Dra åt parkeringsbromsen och lägg i någon växel.

Lossa hjulkapseln med hjälp av hylsnyckelns hävarm eller skruvmejseln som finns i verktygssatsen.

Lossa hjulmuttrarna $\frac{1}{2}$ –1 varv med hylsnyckeln.

Muttrarna lossas genom att vridas moturs.

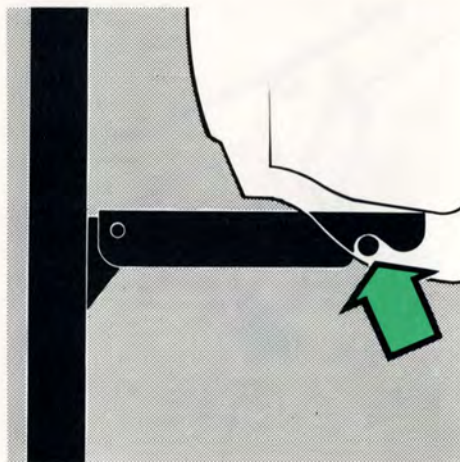

Placera domkraften vid det hjul som ska lyftas.
Vid varje hjul finns ett domkraftsfäste.

Var noga med att domkraftens lyftarm kommer tillräckligt långt in i fästet.

Lyft bilen så högt att hjulet går fritt.

Ta bort hjulmuttrarna och lyft av hjulet. Var försiktig så att inte gängorna på hjulbultarna skadas.

Montering

- Rengör anläggningsytorna mellan hjul och nav.
- Lyft på hjulet. Skruva fast hjulmuttrarna.
- Sänk ned bilen och efterdra muttrarna korsvis. Åtdragningsmoment: 100–140 Nm (10–14 kpm).
- Sätt på hjulkapseln.

Vindrutetorkare

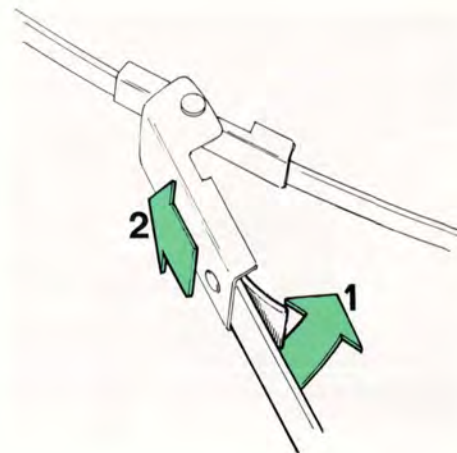
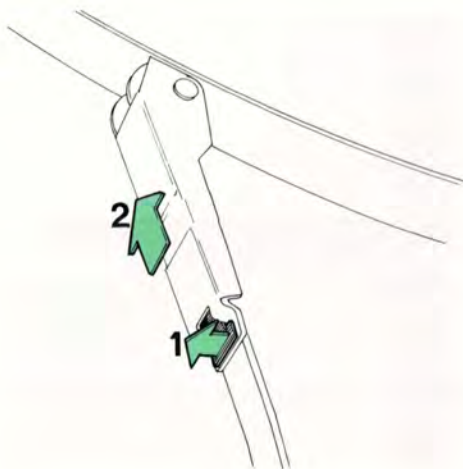

Vindrutetorkarblad, byte

För Er egen och andra trafikanters säkerhet ska vindrutetorkarnas blad bytas då de börjar lämna ränder på rutan och alltså inte torkar helt rent.

Två olika typer av torkarblad med något olika fastsättningsanordning kan förekomma.

Antingen gör Ni så här...:

Fäll torkararmen framåt. Dra upp den tunna plåttungan (1) med t.ex. nageln och dra loss torkarbladet framåt (2). Skjut på det nya torkarbladet.

... eller också så här:

Fäll torkararmen framåt. Böj torkarbladet enligt (1) och dra loss torkarbladet framåt (2). Skjut på det nya torkarbladet.

Tvättning

Bilen bör tvättas så snart den blivit smutsig. Speciellt vintertid då vägsalt och fukt lätt kan ge upphov till korrosion.

Tvättningen kan gå till enligt följande:

- Spola noggrant av smutsen på bilens undersida (hjulhus, skärmkanter m.m.)
- Spola hela bilen tills smutsen mjuknat.
- Tvätta med svamp (med eller utan tvättmedel) under rikligt vattenflöde. Använd gärna ljummet, men inte hett vatten.

Lämpliga tvättmedel:

Biltvättmedel eller 5–10 cl vanligt flytande diskmedel till 10 liter vatten.

- Om bilen är hårt nedsmutsad kan den tvättas med kallavfettningsmedel och då måste den tvättas på en spolplatta med avloppsseparator.
- Efterskölj noggrant med rent vatten.
- Torka bilen torr med ett rent mjukt sämskskinn.

I samband med tvättning bör dräneringshålen i dörrar och trösklar rensas.

OBS! När bilen körs omedelbart efter tvättning, provbromsa för att avlägsna fukt från bromsbeläggen.

Fläckar på lister runt rutor, skärmar och dörrar poleras bort med polish (använd ej slippasta eller stålull). Övriga förkromade delar kan rengöras med kromputsmedel.

Vid tvättning i automattvätt med borstar bör strålkastartorkarnas armar läggas under de

befintliga stoppen. Detta för att förhindra att borstarna sliter tag i armarna och skadar torkarmekanismen.

OBS! Efter tvätt måste armarna åter lyftas till normalt läge.

Polering och vaxning

Polera och vaxa bilen då lackens lyster börjar mattas och då vanlig tvättning inte längre är tillräcklig för att återge den dess glans.

Polering behöver normalt inte utföras förrän tidigast ett år efter leverans av bilen, vaxning kan dock göras tidigare.

Tvätta och torka bilen noggrant före polering och/eller vaxning.

Använd lacknafta (kristallolja) för asfaltfläckar eller tjärstänk. Svårare fläckar kan tas bort med en fin slippasta avsedd för billack.

Polera först med polermedel och vaxa sedan med flytande eller fast vax.

Många preparat innehåller både polermedel och vax.

På matta ytor utgör enbart vaxning ingen ersättning för polering.

Rostskyddsbehandling

Er Volvo rostskyddsbehandlades på fabriken.

Utvändigt på underrede och hjulhus en tjockare nötningsbeständig rostskyddsmassa. Invändigt i balkar och slutna sektioner används en tunnare rostskyddsvätska.

Kontroll och eventuell bättring av den utvändiga rostskyddsbehandlingen bör göras med jämna intervaller och minst en gång per år. Är rostskyddet på något ställe i behov av bättring bör denna utföras omedelbart så att fukt inte tränger in under rostskyddet. Rengör noggrant och avlägsna eventuella avflagningar före behandlingen.

Den invändiga rostskyddsbehandlingen ska förnyas efter 36 mån och därefter en gång var 24:e mån.

Bättring av lackskador

Lackskadorna kräver en omedelbar behandling för att rostangrepp inte skall uppstå. Kontrollera därför regelbundet lacken och utför eventuella bättringar exempelvis i samband med att Ni tvättar bilen.

Mindre stenskott (upp till en 25-örings storlek) och repor kan Ni penselbättra själv.

Större lackskador fordrar verkstadsutrustning och yrkeskunnighet. Vid bättring av större skador bör Ni därför vända Er till en verkstad.

Avflagingar på t.ex. skärkanten och trösklar kan Ni dock bättra själv med hjälp av sprayflaska om inte för stora krav ställs på finishen.

Färgkod

För att alltid erhålla rätt färg, använd färgkodnumret som finns på typskylten i motorrummet.

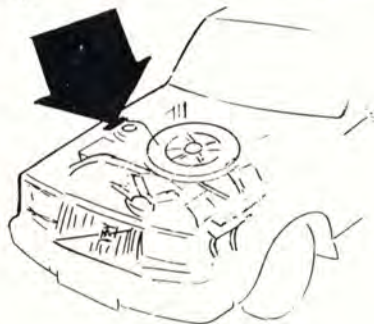

Mindre stenskott och repor

Materiel:

Rostborttagningsmedel (kallfosfateringsmedel) – tub eller burk

Grundfärg – burk

Lack – burk el. s.k. färgpenna

(I färgpennans huv finns även slippasta för efterbehandling)

Pennkniv eller liknande

Pensel

OBS! Vid bättring bör bilen vara väl rengjord och torr samt ha en temperatur över +15°C.

Om stenskottet inte gått ner till plåten och ett oskadat färgskikt fortfarande finns kvar kan färgen fyllas i direkt efter en lätt skrapning för att avlägsna smuts.

Har stenskottet gått ner till plåten förfäres enligt följande.

1 Skrapa den skadade ytan plåten samt fasa av färgkanterna med en pennkniv eller liknande.

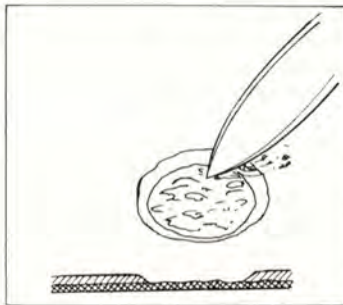

2 Applicera rostborttagningsmedlet (akta ögon och hud), vänta några minuter och skölj sedan noggrant med vatten.

3 Rör om grundfärgen (primer) väl och lägg på med hjälp av en fin pensel eller tändsticka.



4 När grundfärgen torkat lägger Ni på ytlack med pensel.

Se till att färgen är väl omrörd och lägg därefter på färg tunt i flera omgångar och låt den torka mellan varje målning.

- 5 Vid repor förfäres som ovan men för att skydda den oskadade lacken kan det vara lämpligt att maskera.

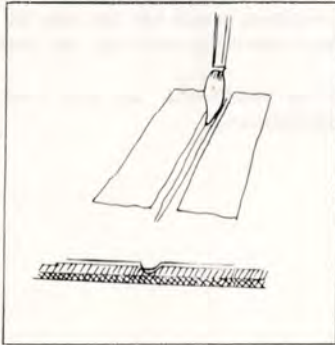

I huven på färgpennan finns slippasta som används för att polera bättringarna. Använd mjuk trasa och sparsamt med slippasta. OBS! Vänta någon dag med efterbehandlingen.

Bättring av avflagnig vid skärmkanter och trösklar

Materiel:
Rostborttagningsmedel (kallfosfateringsmedel) – tub eller burk
Grundfärg – spray
Lack – spray
Slippapper (grovlek 150–300)
Thinner

OBS! Vid bättring bör bilen vara väl rengjord och torr samt ha en temperatur över +15°C. Vid lackering av större ytor maskeras lämpligen i förväg med målningstape och papper. Avlägsna maskeringen omedelbart efter sista sprutningen innan lacken torkat.

- 1 Peta loss lösa flagor.
- 2 Slipa ner den skadade ytan och tvätta rent med thinner.
- 3 Applicera rostborttagningsmedlet (akta ögon och hud), vänta några minuter och skölj sedan noggrant med vatten.

- 4 Skaka sprayflaskan minst 1 min. Spruta med grundfärg. Vid sprutningen förs flaskan med jämn hastighet fram och tillbaka och 20–30 cm från ytan. Använd pappkartong för att skydda omkringliggande ytor.

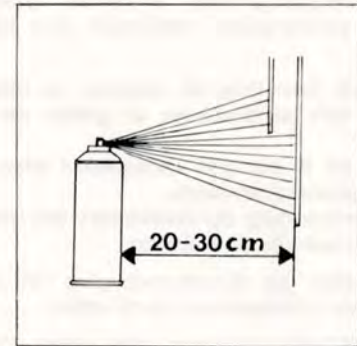

- 5 När grundfärgen torkat, spruta med ytlack på samma sätt. Spruta i flera omgångar och låt färgen torka någon minut mellan varje skikt.

Karossvård

Rengöring av klädsel

Plyschklädseln och **tygklädseln** på framstolar och baksäte kan i allmänhet göras ren med tvål och vatten eller en tvättmedelslösning.

Vid mycket svåra fläckar av t.ex. olja, glass, skokräm, smör m.m. kan något lämpligt fläckborttagningsmedel användas (trikloretylen, perkloretylen, tvättbensin eller tvätt-nafta).

I så fall, kom ihåg att ångorna av trikloretylen och perkloretylen är giftiga att inandas.

Se till att Ni har god ventilation i bilen då dessa preparat används.

Kom också ihåg att tvättbensin och tvätt-nafta är brandfarliga vätskor.

Vävplasten (på dörrsidorna) görs ren med syntetiskt tvättmedel och ljumt vatten.

Skinnklädseln görs ren med fuktig trasa, eventuellt med en mild tvållösning.

För skinnklädsel eller vävplast ska aldrig bensin, kristallolja eller liknande rengöringsmedel användas, då de kan skada klädsel-materialet.

Rengöring av bilbätet

Använd vatten och syntetiskt tvättmedel.

Rengöring av golvmattor

Golvmattorna ska dammsugas eller sopas rena någon gång emellanåt, speciellt vintertid varvid mattorna också bör tas loss för torkning. Sopa samtidigt ordentligt där mattorna legat.

Fläckar på textilmattor tas bort med ljum tvättmedelslösning.

Åtgärder vid kall väderlek

Vill Ni själv se över Er bil, för att undvika onödiga besvär under den kalla årstiden, bör följande råd beaktas:

- 1 Förvissa Er om att **glykoltillsatsen** i motorns kylsystem uppgår till ca 50 %, vilket nedsätter fryspunkten till ca -35°C .
Beträffande byte av kylvätska, se sidan 54.
- 2 För att förhindra att kondensvatten bildas i **bränsletanken** ska man sträva efter att hålla denna så välfylld som möjligt.
Använd dessutom ett lämpligt karburatorskydd, vilket bör tillsättas innan Ni fyller bensin.
- 3 Använd lättflytande **oljor** till motorns smörjsystem, för att undvika startsvårigheter.
Se oljerekommendationer sidan 45.
- 4 **Batteriet** utsätts på vintern för betydligt större påfrestningar än under sommaren, eftersom belysning mm används mera. Dessutom sjunker batteriets kapacitet med temperaturen.
Kontrollera batterikapaciteten och infetta batteriets anslutningar.
- 5 Undvik vid minusgrader att parkera med åtdragen **parkeringsbroms**, utan lägg in ettan eller backen och blockera gärna hjulen.

Åtgärder före långfärd

När Ni tänker företa en längre bilresa, bör Ni låta er bil få en komplett genomgång. Det är alltid en god idé att före avresan förse sig med en mindre uppsättning av de nödvändigaste reservdelarna. Många verkstäder har speciella satser för detta ändamål, (glödlampor, säkringar mm).

Vill Ni själv se över bilen före färden är följande råd värda att beakta:

- 1 Kontrollera att motorn fungerar felfritt och att bränsleförbrukningen är normal.
- 2 Kontrollera motor och kraftöverföring med avseende på olje-, kylvätske- och bränsleläckage.
- 3 Kontrollera drivremmarnas kondition och sträckning. Byt ut slitna remmar.
- 4 Undersök batteriets laddningstillstånd.
- 5 Undersök däcken noggrant, även reservdäcket. Byt ut opålitliga däck.
- 6 Låt kontrollera bromsarna, hjulinställningen och styrinrättningen.
- 7 Kontrollera belysningen.

6 För att undvika isbildning i **strålkastarspolar/vindrutespolarbehållaren** ska denna fyllas med frostbeständig vätska. Detta är viktigt eftersom vinterkörning ofta medför smuts och vattenstänk på vindruta och strålkastare och därmed flitigt bruk av spolare och torkare.

7 För att inte råka ut för att få bilens **dörrlås** igenfrusna, bör Ni i god tid "smörja" låsen med något frostskyddsmedel.

8 Se över verktygsutrustningen.
För färd i vissa länder krävs varningstriangel. (I Storbritannien vänstersymmetriska strålkastare.)

Om Ni ämnar resa till platser, där det är svårt att anskaffa bränsle med rätt oktantal, kan en viss motoranpassning göras.

Felsökning

Motorn startar inte (startmotorn drar inte runt motorn med normalt varvtal eller startmotorn fungerar inte alls)

Tänkbart fel

Batteriet dåligt laddat eller helt urladdat.

Dålig kontakt vid batteriet eller startmotorns anslutningar.

Fel på startmotor.
Fel på tändningslås.

Åtgärd

Lämna in batteriet för laddning eller montera nytt batteri.

Ev kan bilen startas genom bogsering eller med ett hjälpbatteri. (Ta reda på orsaken till att batteriet laddats ur.)

Gör ren och dra fast polskor och alla anslutningar.

Lämna in bilen på Volvoverkstad för reparation.

Motorn startar inte (trots att startmotorn drar runt motorn med normalt varvtal)

Bränsle kommer inte fram.

Vatten eller smuts i bensinen.

Fel på tändningssystemet.

Kontrollera att bränsle finns i tanken och att bränsle kommer fram till motorn.

På insprutningsmotor, kontrollera att säkring nr. 7 (för bränslepumpen) är hel (se sidan 59).

Låt tappa ur bensinen och gör ren bensintanken.

Kontrollera tändstiften (elektroдавstånd, sprickor m.m.)
Kontrollera tändfördelarens lock så att det inte finns sprickor eller andra skador.

Kontrollera att samtliga elkablar i tändsystemet är ordentligt anslutna och att de är rena.

Kontrollera tändspolen.

Ska åtgärdas på verkstad.

Fel i förgasare eller insprutningssystemet.

Misständningar och ojämn gång genom hela varvtalsområdet

Tänkbart fel

Fel i tändsystemet.

Fel i förgasaren eller insprutningssystemet.

Åtgärd

Kontrollera tändstiftens utseende och kondition.
Kontrollera fördelarlock.
Kontrollera elkablar i tändsystemet.
Kontrollera tändspolen.

Ska åtgärdas på verkstad.

Misständningar på höga varvtal

Fel på tändstift.

Fel i förgasaren eller insprutningssystemet.

Kontrollera dessa.

Ska åtgärdas på verkstad.

Motorn är kraftlös

Igensatt luftfilter

Igensatt bränslefilter

Felaktig tändinställning

Kontrollera luftfiltret.

Gör rent (byt på insprutningsmotor)

Kontrollera

Hög bränsleförbrukning

Bränslesystemet otätt

Dåliga tändstift

Felaktig tändinställning

Igensatt luftfilter

Fel i förgasare eller insprutningssystem

Täta ev. läckor.

Kontrollera ev. byt tändstift

Justera tändinställningen

Kontrollera/byt luftfilter

Ska åtgärdas på verkstad.

Typbeteckningar

Typbeteckningar

Vid all korrespondens om Er bil med återförsäljaren, samt vid beställning av reservdelar, ska bilens typbeteckning samt chassi- och motornummer uppges.

1 Typ och modellårsbeteckning samt chassinummer

Instansade i högra främre dörrstolpen samt på skylt monterad på stag för bagageutrymmets bakre vägg (264) eller på sidostycket under högra bakre sidofönstret (265).

2 Typbeteckning samt kodnummer för färg och klädsei.

Höger innerskärm.

3 Motors typbeteckning, detalj- och tillverkningsnummer.

På motorns vänstra sida.

4 Växellådans typbeteckning, detalj- och tillverkningsnummer.

Manuell växellåda: På växellådans undersida.

Automatväxellåda: På växellådans vänstra sida.

5 Bakväxels utväxling, detalj- och tillverkningsnummer.

På skylt på bakväxelhusets vänstra sida.

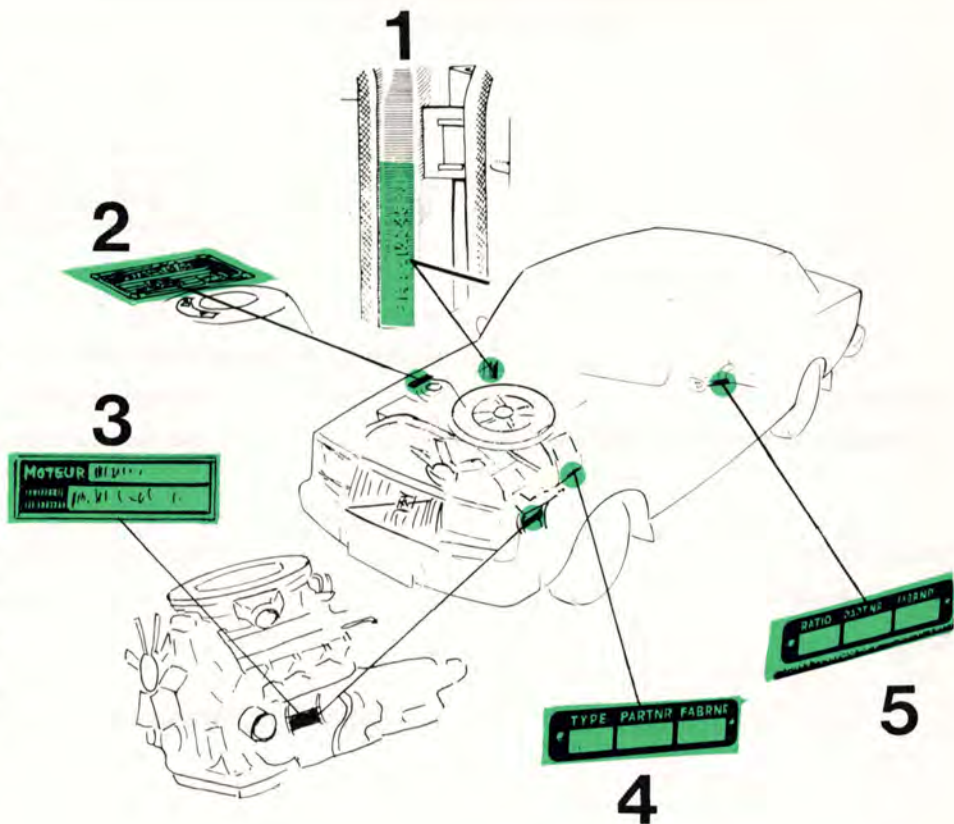

Nya måttenheter

Teknikerna har länge strävat efter ett internationellt standardiserat måttsystem. 1960 fastställdes ett sådant system kallat SI (Système International d'Unites). Detta bygger till stora delar på tidigare system men enheterna är samstämda, dvs inga omräkningar behövs. SI-systemet börjar nu tillämpas inom europeisk industri.

I det följande specifikationskapitlet i instruktionsboken är de nya SI-enheterna införda. De tidigare enheterna anges dock inom parentes. De nya enheterna som berör instruktionsboken är följande:

Effekt anges i kW (kilowatt)

tidigare enhet hk (hästkraft)

Moment anges i Nm (newtonmeter)

tidigare enhet kpm (kilopondmeter)

Varvtal anges i r/s (varv per sekund)

tidigare enhet r/m (varv per minut)

Eventuell varvräknare är dock fortfarande graderad i varv per minut.

Tryck anges i kPa (kilopascal)

tidigare enhet kp/cm²

Mått och vikter

	264	265
Längd	4 878 mm	4 878 mm
Bredd	1 707 mm	1 707 mm
Höjd	1 427 mm	1 460 mm
Hjulbas	2 640 mm	2 640 mm
Spårvidd, fram	1 430 mm	1 430 mm
Spårvidd, bak	1 360 mm	1 360 mm
Vänddiameter, ca	9,8 m	9,8 m
Tjänstevikt (beroende på utförande)	1 420—1 470 kg	1 455—1 470 kg
Tillåten belastning (utan förare)	320—370 kg	480—495 kg
Tillåten totalvikt	1 840 kg	1 950 kg
Max. axeltryck, fram	900 kg	870 kg
Max. axeltryck, bak	990 kg	1 160 kg
Max. taklast	100 kg	100 kg
Max. släpvagnsvikt	1 500 kg	1 500 kg

Lastutrymme, 265

Längd med uppfällt baksäte	1 130 mm
Längd med nedfällt baksäte	1 880 mm
Största bredd	1 350 mm
Största höjd	830 mm
Volym med uppfällt baksäte	ca 1,2 m ³
Volym med nedfällt baksäte	ca 2,0 m ³
Lastöppningens största bredd	1 160 mm
Lastöppningens största höjd	780 mm

Specifikationer

MOTOR

Vätskekyld bensinmotor.

6-cylindrig V-motor med 90° vinkel.

Cylinderblocket är tillverkat av aluminium och försett med utbytbara våta foder i gjutjärn.

Cylinderlocket av lättmetall har separata in- och utloppskanaler.

Enkla överliggande kamaxlar.

Smörjningen ombesörjs av en kugghjuls-pump som drivs från vevaxeln.

Oljerenaren är av fullflödestyp.

Bränslesystem med förgasare eller bränsleinsprutning.

Kylsystemet är slutet övertryckssystem.

Typbeteckning

B27A

B27E

Effekt DIN

92 kW vid 88 r/s
(125 hk vid 5250 r/m)

103 kW vid 100 r/s
(140 hk vid 6000 r/m)

Vridmoment DIN

196 Nm vid 58 r/s
(20,0 kpm vid 3500 r/m)

204 Nm vid 50 r/s
(20,8 kpm vid 3000 r/m)

Cylinderantal

6

6

Cylinderdiameter

88 mm

88 mm

Slaglängd

73 mm

73 mm

Slagvolym

2,66 dm³ (2,66 liter)

2,66 dm³ (2,66 liter)

Kompressionsförhållande

8,7:1

8,7:1

Ventilspel

kall motor, insug,
avgas

0,10–0,15 mm
0,25–0,30 mm

0,10–0,15 mm
0,25–0,30 mm

Kylsystem

B27A

Typ
Termostat, börjar öppna vid
Termostat, fullt öppen vid
Fläktrem

Slutet övertryck
82°C
92°C
HC-38-1125 (2 st)

B27E

Slutet övertryck
82°C
92°C
HC-38-1125 (2 st)

Bränslesystem

Förgasare SU-HIF 6

Bränsleinsprutning enligt
CI-systemet.

Tändsystem

Tändföljd
Tändinställning,
(bortkopplad vakuumregulator)
Tändstift**
elektrodavstånd
åtdragningsmoment
Fördelare, rotationsriktning

1-6-3-5-2-4
10° f.ö.d. vid 12-13 r/s
(700-800 r/m)
Champion BN 9 Y*
0,6-0,7 mm
17,5-20 Nm (1,8-2,0 kpm)
Medurs

1-6-3-5-2-4
10° f.ö.d. vid 12-13 r/s
(700-800 r/m)
Champion BN 9 Y*
0,6-0,7 mm
17,5-20 Nm (1,8-2,0 kpm)
Medurs

* eller motsvarande

** får inte demonteras från varm motor

KRAFTÖVERFÖRING

Enskivig torrlamellkoppling, hydrauliskt påverkad koppling.

Helsynkroniserad 4-växlad växellåda med golvspak.

Överväxel på vissa modeller och marknader.

Alternativt helautomatisk växellåda bestående av hydraulisk momentomvandlare med planetväxellåda.

Bakväxel av hypoidtyp. Differentialbroms som extra utrustning.

Växellåda

Typbeteckning	M45	M46	BW55
Utväxling 1:an	3,71:1	3,76:1	2,45:1
2:an	2,16:1	2,16:1	1,45:1
3:an	1,37:1	1,37:1	1:1
4:an	1:1	1:1	—
Överv.	—	0,80:1	—
back	3,68:1	3,68:1	2,21:1

Bakväxel

Utväxling	3,73:1	3,73:1	3,54:1
-----------	--------	--------	--------

Hastighet i km/h vid 17 r/s (1 000 motorvarv/min)

Växellåda	M45	M46
Bakaxelutväxling	3,73:1	3,73:1
1:an	8,3	8,2
2:an	14,3	14,3
3:an	22,5	22,5
4:an	30,8	30,8
Överv.	—	38,5
Backen	8,4	8,4

Lägg märke till att dessa värden är teoretiska. I praktiken kan de variera beroende på t.ex. lufttrycket i däckerna eller däckens förslitningsgrad.

Rekommenderade min- och maxhastigheter, km/h

	1:an	2:an	3:an	4:an
B27A, M45, M46	0–45	20–80	35–130	45–*
B27E, M46	0–45	20–80	35–130	45–

* ca 70 km/h med inkopplad överväxel om bilen har sådan.

Specifikationer

FRAMVAGN

Fjäderben av McPherson typ. Stötdämpare inbyggda i fjäderbenen.
Kuggstängsstyrning. Rattaxel av säkerhetstyp.

Inställningsvärdena gäller för obelastad bil inkl. bränsle, kylvätska och reservhjul.

Hjulskränkning (Toe-in)	1,5–4,5 mm
Hjullutning (Camber)	+1° till +1½°

DÄCK

Luftryck

100 kPa (kilopascal) = 1 kp/cm²

Bilmodell	Däck	Luftryck, kalla däck kPa (psi)				Max tryck kPa (psi)
		1–3 personer		Full last		
		Fram	Bak	Fram	Bak	
264						
GL	185/70					
GLE	HR 14	190 (27)	190 (27)	200 (28)	240 (34)	270 (38)
265						
GL	185 SR 14	190 (27)	190 (27)	200 (28)	240 (34)	270 (38)

Vid långvarig körning i hög fart (mer än en timme över 120 km/h) bör luftrycket höjas med 30 kPa (4 psi). **Trycket får dock inte överstiga max. trycket.**

RYMDUPPGIFTER

Bränsletank	60,0 liter
Kylsystem	10,9 liter
Motorolja, inkl. filter	6,5 liter
exkl. filter	6,0 liter
Växellådsolja, 4-växlad (M45)	0,75 liter
4-växlad	
m. överväxel (M46)	2,3 liter
automat (BW55)	6,5 liter
Bakväxelolja	1,6 liter
Servostyrning	1,2 liter

VERKTYGSUTRUSTNING

Verktygsväskan innehåller:
Hylsnyckel för hjulmuttrar och tändstift
Hävarm för d:o
Krysspårmejsel
Fasta nycklar (2 st)
Skruvmejsel

Alfabetiskt register

Askoppar	12	Defroster	14, 16	Hjälstartbatteri	36, 53
Automatväxellåda, körning	34	Differentialbroms	50	Huvlås	24
olja	45, 49	Domkraft	63	Husvagnskörning	37
Avtappningskran, kylvätska	54	Domkraftsfästen	61, 63	Höjdställning, framstolar	19
Avtappningsplugg, bakväxelolja	50	Dragkrok	37	Inkörning	31
motorolja	48	Dräneringshål	65	Innerbelysning	26
växellådsolja	49	Dubbade vinterdäck	60	Instrument	6
		Däck	60	Instrumentbelysning	10
Backspeglar	25	Däcktryck	40, 60, 78		
Bagage, takräcke	37	Dörrar	22	Karosserismörjning	52
Bagagerum, 264	23			Karossvård	65
265	27	Elektrolyt, batteri	41, 76	Kick-down	35
Baklyktor	57	Elsystem	76	Klocka	12
Bakruta, uppvärmning	13	Eluppvärmd bakruta	13	Klädsel, rengöring	68
Bakrutetorkare-, spolare	13	Expansionstank, kylsystem	41, 54	Kombinationsinstrument	6
Baksäte, 265	27			Kontrollampor	7
Bakväxel, olja	45, 50	Fastfrusna lås	69	Kontroll av kylvätska	54
Barnsäkra lås	23	Felsökning	70	Kontroll av olja	41, 48
Batteri	41, 76	Fläkt	55	Koppling	77
Belysning	10, 56	Fläktremmar	55, 75	Kylsystem	54
Bensin	40	Framhjulsinställning	78	Kylvätska	54
Bilbälten	20	Framstolar	18	Köregenskaper	38
Blinkers	8, 57	Färgkod	66	Körning med takräcke	37
Bogsering	36	Förgasare	51, 75	Körriktningsvisare	8
Bogseröglor	36				
Bromsar	38	Garanti	42	Lackering, bättring	66
Bromsvätska	50	Garantiinspektion	42	Lampor	56, 76
Bränsle	40	Generator	53, 76	Luftkonditionering	17
Bränslemätare	6	Glykol	54	Lufttryck, däck	78
Byte, glödlampor	56	Glödlampor	56, 76	Lyftning av bilen	61, 62
hjul	62			Lås	22
kylvätska	54	Handbroms	11	Långfärd, åtgärder	69
		Hastighetsmätare	6	Längdställning, framstolar	18
Chassinummer	72	Helljussignal	8		
Choke	11	Hjul och däck	60	Mattor, rengöring	68
Cigarrettändare	12	Hjulbyte	62		

Alfabetiskt register

Max. last	37, 73	Rullbälten	20	Typskyltar	72
Modellårsbeteckning	72	Rymduppgifter	78	Tändnings- och rattlås	8
Motor	46, 74			Tändstift	75
Motorhuv	24	Service	42	Tändsystem	75
Motornummer	72	Servicebok	43		
Motorolja	45	Servostyrning	51	Underhållsschema	44
Motorrum	45, 47	Signalhorn	4	Utväxling, bakväxel	77
Mått och vikter	73	Slitagevarnare	60	växellåda	77
Mätsticka, motorolja	48	Smörjmedel	45		
Mönsterdjup, däck	60	Smörjning, karosseri	52	Varningslampor	7
		Smörjoljefilter	48	Varningsljus	13
Nummerskyltbelysning	58, 76	Snökedjor	60	Varselljus	10, 57
Nycklar	3	Soltak	26	Varvtalsmätare	6
		Specifikationer	74	Vaxning	65
Oktantal	40	Spolarmunstycken, justering	9	Ventilationsmunstycken	15
Oljebyte, bakväxel	50	Spo:arvåtskebehållare	41	Verkstadsdomkraft	61
motor	48	Start av motor	32	Verktyg	78
växellåda	49	Start med hjälpstartbatteri	36, 53	Vid tankning	40, 41
Oljefilter	48	Startnyckel	8	Vikter	73
Oljemätsticka, automatväxellåda	49	Stenskott	66	Vindrutetorkarblad, byte	64
motor	48	Stolar	18	Vindrutetorkare, -spolare	9
Oljetryck	7	Strålkastare	10	Vinterdäck	60
Oljor	45	Strålkastare, byte av lampor	56	Vintertid, åtgärder	69
		Styregenskaper	38	Vägmätare	6
Parkeringsbroms	11	Styrväxel	51	Vänddiameter	73
Parkeringsljus	10, 57	Svankstöd	18	Värme och ventilation	14
Polering	65	Säkerhetsbälten	20	Växellåda, lägen	33
Positionsljus	10, 57	Säkringar	59	Växellåda, oljor	45, 49
Presentation	2			Växelströmsgenerator	53
		Takräcke	37	Växelväljare	34
Rattlås	8	Tanklock	26		
Reglage, belysning	10	Tekniska data	74	Åtgärder, elsystem	53
värme och ventilation	14, 16	Temperaturmätare	6	långfärd	69
Reservhjul	23, 29	Trippmätare	6	vintertid	69
Ringtryck	78	Tvättning	65		
Rostskyddsbehandling	65	Typbeteckningar	72	Överväxel	33

Kontroller vid tankning

Bränsle med lägst 93 oktan

Motoroljan

Kylvätskan

Spolarvätskan

Bromsvätskan

Kopplingsvätskan

Batterisyrans

Däcktrycket

Allt detta finns beskrivet på mittuppslaget, sid 40, 41.

VOLVO

AB VOLVO · GÖTEBORG
