

**VOLVO**

**264**  
**265**



**årsmodell 1980**

**instruktionsbok**

**Personliga uppgifter**

Namn .....

Adress .....

Tel. ....

Körkort nr .....

Försäkringsbolag .....

Försäkringsbrev .....

**Närmaste Volvo-återförsäljare**

Namn .....

Adress .....

Tel. ....

Verkstadschef .....

Tel. ....

**Vagnuppgifter**

Typbeteckning .....

Chassinummer .....

Motornummer .....

Registreringsnummer .....

När Ni behöver service – **de auktoriserade Volvo-verkstäderna** underhåller och reparerar Er bil enligt anvisningar från Volvofabriken – och alltid med **Volvo original reservdelar.**

## Presentation 2

## KÖRNING

### Instrument och reglage 4

Instrument och varningslampor, tändnings-/rattlås, körriktningsvisare, vindrute/strålkastartorkare, elbakruta, parkeringsbroms, klocka, cigarettändare, askkoppar, fönsterhissar, värme och ventilationsanläggning.

### Inredningsdetaljer 20

Backspeglar, innerbelysning, soltak, solskydd, stolar, barnsäkerhet, bilbälten.

## SKÖTSEL

### Volvo service, att observera, motorrum 44

### Oljor, vätskor, smörjning och kylsystem 52

Motor, växellåda, bakväxel, broms, koppling, servostyrning, karrosserismörjning, kylvätska, drivremmar.

### Elsystem 60

Byte av glödlampor, byte av säkringar.

### Hjul och Däck 66

Allmänna råd, reservhjul, byte av hjul.

## SPECIFIKATIONER

### Alfabetiskt register 91

### Dörrar och luckor 26

Dörrar och lås, barnsäkerhetslås, bagagelucka, motorhuv, tanklock, baksäte och bagageutrymme 5-dörrarsmodellen.

### Start och körning 32

Inkörning, ekonomikörning, start av motor, manuell växellåda, automatväxel, bogsering, start med hjälpstartbatteri, observera!, husvagn.

### Karossvård 72

Byte vindrutetorkare, strålkastartorkare, tvättning, polering, vaxning, rostskyddsbehandling, lackskador, rengöring av klädsel m m.

### Åtgärder vintertid, före långfärd 77

### Felsökning 78



## Presentation

---



Denna instruktionsbok behandlar körning och skötsel av Er Volvo

Instruktionsboken omfattar beskrivningar av de modeller som har 6-cylindriga bensinmotorer. Observera dock att vissa skiljaktigheter föreligger mellan olika typer och marknader, varför instruktionsboken kan innehålla uppgifter utöver vad som gäller för just Er bil. Instruktionsboken innehåller dessutom beskrivningar av detaljer som på en del modeller endast kan fås som tillbehör eller extra utrustning.

Om Ni önskar utförliga beskrivningar över justeringar eller reparationer hänvisar vi till våra servicehandböcker, vilka Ni kan beställa via Volvoåterförsäljaren.

**Om Ni ska flytta till ett annat land ta då reda på vilka bestämmelser som där gäller för import och besiktning av bilar. Lagstiftningarna i olika länder skiljer sig avsevärt från varandra, varför det kan medföra avsevärda kostnader att bygga om en bil.**

**De specifikationer och konstruktionsuppgifter som anges liksom även de bilder som förekommer i instruktionsboken är inte bindande.  
Vi förbehåller oss rätten att vidta ändringar utan föregående meddelande.**

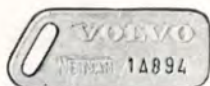

**Nummerbricka**



**Bagagelucka, 4-dörrars-  
modeller  
Handskfack**



**Tändnings/rattlås  
Dörrar  
Baklucka, 5-dörrarsmodeller**

Skriv upp nycklarnas nummer i en anteckningsbok eller på ett papper som förvaras i tex plånbok eller handväska.

Rattlås- och dörrnyckelns nummer finns på den separata nummerbrickan som medföljer nycklarna.

Låt inte nummerbrickan sitta kvar på nyckelknippan.

Om Ni förlorar en nyckel kan Ni beställa en ny hos någon Volvo-återförsäljare.

# Instrument och reglage

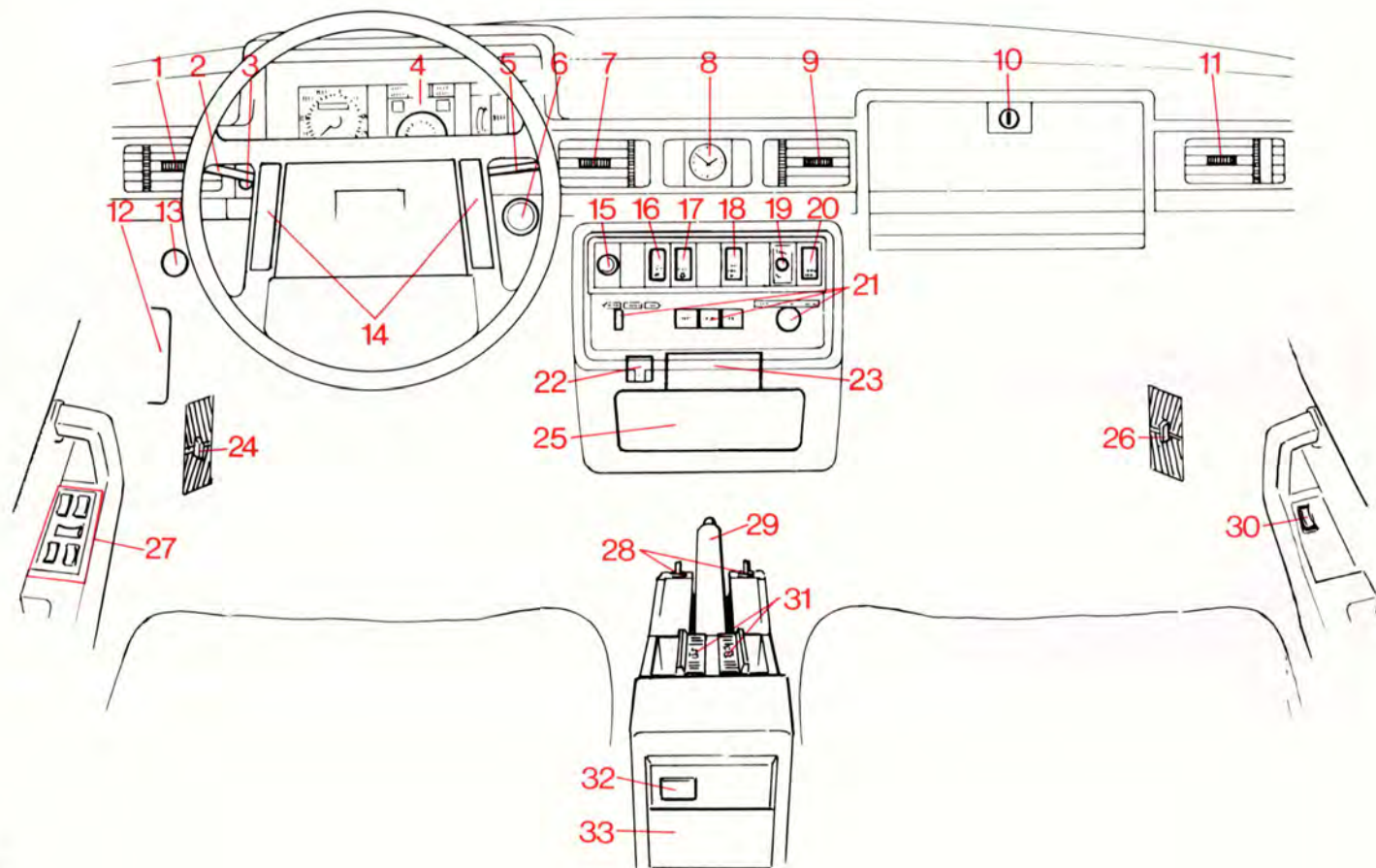



## Instrument och reglage

|    | Beskrivning<br>på sid   |       | Beskrivning<br>på sid                                |
|----|---|-------|--|
| 1  | Ventilationsmunstycke .....   | 17    | 28 Strömställare för elektriska backspeglar ** ..... |
| 2  | Körriktningvisare, hel/halvljusomkoppling,<br>helljussignal .....   | 8     | 29 Parkeringsbroms .....                             |
| 3  | Strålkastare och positionsljus .....  | 9     | 30 Strömställare för elektrisk fönsterhiss** .....   |
| 4  | Kombinationsinstrument .....  | 6     | 31 Losskoppling, bilbälten .....                     |
| 5  | Vindrutetorkare, -spolare, strålkastartorkare,<br>-spolare, bakrutetorkare, -spolare (5-dörrars-<br>modellen) ..... | 10    | 32 Varningslampa, bilbälten .....                    |
| 6  | Tändnings-, rattlås .....   | 8     | 33 Askkopp .....                                     |
| 7  | Ventilationsmunstycke .....   | 17    |  |
| 8  | Klocka .....  | 14    |  |
| 9  | Ventilationsmunstycke .....   | 17    |  |
| 10 | Handskfack .....  | –     |  |
| 11 | Ventilationsmunstycke .....   | 17    |  |
| 12 | Säkringsdosa .....  | 65    |  |
| 13 | Huvlås .....  | 28    |  |
| 14 | Signalhorn .....  | –     |  |
| 15 | Instrumentbelysning .....   | 9     |  |
| 16 | Dimbakljus* .....   | 12    |  |
| 17 | Eluppvärmd bakruta .....  | 12    |  |
| 18 | Varningsljus .....  | 12    |  |
| 19 | Luftkonditionering** .....  | 19    |  |
| 20 | Varningslampa, bilbälten .....  | 24    |  |
| 21 | Värmereglage .....  | 16–19 |  |
| 22 | Cigarettändare .....  | 14    |  |
| 23 | Askkopp .....   | 14    |  |
| 24 | Friskluftsintag .....   | 17    |  |
| 25 | Fack för montering av bilradio .....  | –     |  |
| 26 | Friskluftsintag .....   | 17    |  |
| 27 | Strömställare för elektriska fönsterhissar** .....  | 15    |  |

\*endast vissa marknader

\*\*endast vissa modeller

På sidorna 6–19 finns noggrann beskrivning av bilens alla instrument och reglage.

Observera att variationer förekommer mellan olika marknader bland annat beroende på olika lagbestämmelser.

# Kombinationsinstrument

## A Vägmatrare

Anger antal kilometer

## B Hastighetsmätare

## C Kontrolllampa, körriktningsvisare (grön)

## D Varningslampa, parkeringsbroms (röd)

## E Kontrolllampa, helljus (blå)

## F Varningslampa, bromskretsfel (röd)

## G Kontrolllampa, körriktningsvisare (grön)

## H Varningslampa, oljetryck (röd)

## I Varningslampa, laddning (röd)

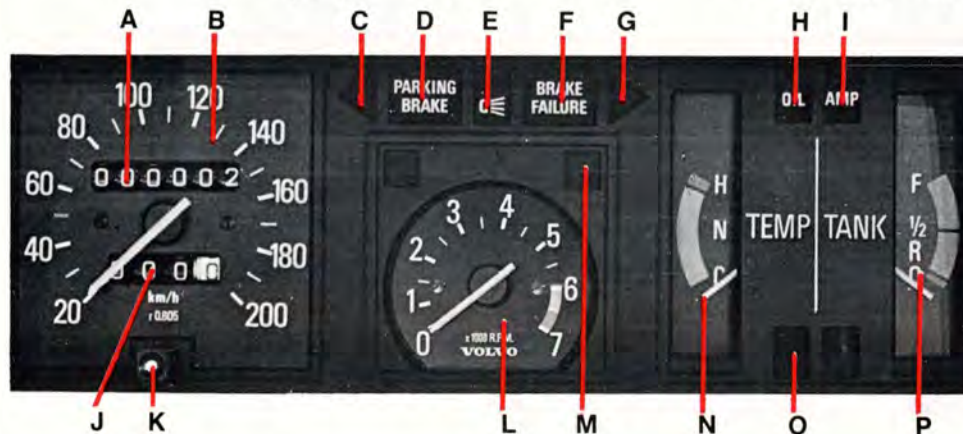

## J Trippmätare

Högra siffran anger 100-tals meter

## K Knapp för nollställning av trippmätare

Tryck in för nollställning

## L Varvtalsmätare

Anger motorvarv i tusental varv/minut. Orange fält får användas tillfälligt, t ex vid acceleration.

Rött fält ska inte användas.

## M Varningslampa, trasig glödlampa (gul)

## N Temperaturmätare

Visaren ska vid körning normalt vara i det gröna fältet.

Kommer visaren upprepade gånger in i det röda fältet ska kylvätskenivån och drivremmarna kontrolleras, sidorna 58–59.

## O Kontrolllampa, överväxel (grön)

Lyser då överväxeln är inkopplad.

## P Bränslemätare

Bränsletanken rymmer ca 60 liter.

F full

1/2

R Reserv

0 tom

Det röda fältet mellan R och 0 motsvarar ca 8 liter.



## Dessa fem varningslampor ska aldrig lysa under körning!

Däremot ska de tändas då tändningen kopplas till innan motorn startas. Härigenom har Ni kontroll på att varningslamporna fungerar. När motorn startat ska samt-

liga lampor utom varningslampan för parkeringsbromsen slockna. Varningslampan för parkeringsbromsen slocknar inte förrän bromsen släpps.

### D Varningslampan, parkeringsbroms



Lampan lyser då parkeringsbromsen (handbromsen) är åtdragen med spaken mellan framstolarna.

### H Varningslampan, oljetryck



Om lampan tänds under körning är motorns oljetryck för lågt. Stanna genast motorn och kontrollera oljenivån i motorn, sidan 52.

Efter mycket hård körning kan lampan tändas då motorn går ned på tomgång. Detta är normalt förutsatt att den åter släcks då motorvarvet ökas.

### M Varningslampan, trasig glödlampa



Tänds lampan är någon av följande glödlampor sönder: varselljus (varningslampan tänds även om hel/halvljus eller parkeringsljus är inkopplat) halvljus bakljus bromsljus (varningslampan tänds då bromspedalen trampas ned).  
Byte av glödlampor, se sidorna 60–64.

### F Varningslampan, bromskretsfel



Om lampan tänds under körning och bromspedalen tar något djupare än normalt, är en av fotbromsens bromskretsar ur funktion. Bilen kan dock försiktigt köras till verkstad för kontroll.

### I Varningslampan, laddning



Lampan tänds om generatoren ej laddar. Skulle lampan tändas under körning föreligger antingen fel på det elektriska systemet eller också är fläktremmarna dåligt spända. Beträffande fläktremsspänning, se sidan 59.

**Observera!** Om fläktremsspänningen är så dålig att generatoren inte laddar, **tänds, förutom denna lampa också samtidigt varningslamporna D, F och M.** Detta beror på speciella lagkrav på vissa marknader och är alltså **fullt normalt.**

Om varningslampan lyser trots att en trasig glödlampa har bytts mot en ny, ska även motsvarande glödlampa på bilens andra sida bytas.

# Tändnings-/rattlås, körriktningsvisare

## Tändnings- och rattlås



- 0 låsläge**  
Tas nyckeln ur, låses rat-  
ten.



- I mellanläge**  
Vissa elkomponenter (t ex  
värmefläkt, cigaretttän-  
dare) inkopplade.



- II körläge**  
Nyckelnns läge under kör-  
ning.



- III startläge**  
Då motorn startat släpp  
nyckeln. Den fjädrar auto-  
matiskt tillbaka till körlä-  
ge.

Om bilen är parkerad så att det uppstår spänningar i rattlåset och nyckeln går trögt: Rör ratten en smula fram och tillbaka då nyckeln vrids.

En påminnelsesummer ljuder då framdörren öppnas och startnyckeln sitter i. Summer ljuder också om positionsljus eller strålkastare är tända när dörren öppnas.



## Körriktningsvisare, hel/halvljusomkoppling och helljussignal

### 1 "Tryckpunktsläge".

Vid svängar med litet rattutslag (filbyte, omkörning) förs spaken lätt uppåt eller nedåt och hålls kvar med fingret. Spaken återgår till neutralläget då den släpps.

### 2 Normalsvängar.

### 3 Hel/halvljusomkoppling (tända strålkastare).

För spaken mot ratten och släpp den igen.

### 3 Helljussignal (släckta strålkastare).

För spaken mot ratten. Helljuset lyser tills spaken släpps igen.

Om en körriktningsvisarlampa gått sönder indikeras detta genom att kontrollampa och återstående körriktningsvisare blinkar snabbare än normalt.





## Strålkastare och positionsljus

- O Frånkopplad tändning:** All belysning släckt.
- Tillkopplad tändning:** Varselljuset (fram och bak) tänt.
- Varselljuset tänds alltså automatiskt då tändningen kopplas till och kan inte släckas.** Varselljuset används vid körning i dagsljus samt på väl upplysta gator och vägar i mörker. Om Ni för tex utlandsresor vill ha varselljuset släckt under körning ska säkring nr 4 (se sid 65) tas bort.  
(Varselljus förekommer bara på bilar för vissa marknader.)

- P** Positionsljus (parkeringsljus). Varselljuset släckt.  
Positionsljuset ska bara användas vid parkering, **aldrig under körning.**
- D** Strålkastare + positionsljus. Varselljuset släckt.  
Strålkastarna ska naturligtvis vara tända vid körning i mörker på dåligt upplysta gator och vägar.  
En påminnelsesummer ljuder då positionsljuset eller strålkastarna är tända och framdörren öppnas. Summern ljuder också om startnyckeln sitter i när dörren öppnas.

## Instrumentbelysning

- Medurs:** starkare instrumentbelysning.
- Moturs:** svagare instrumentbelysning.



## Vindrutetorkare, strålkastartorkare, bakrutetorkare

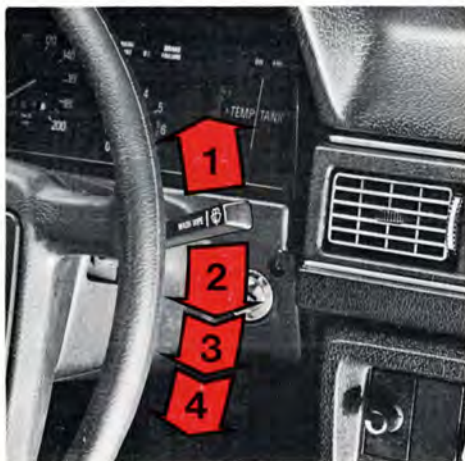

### Vindrutetorkare, -spolare och strålkastartorkare, -spolare

#### 1 Intervallläge

Används lämpligen vid körning i lätt regn eller dimma.

Med spaken i detta läge gör torkarna ett slag ca var femte sekund.

#### 2 "Tryckpunktsläge".

Om Ni önskar att torkarna endast ska göra ett eller ett par slag (vid t ex duggregn), för spaken till tryckpunktsläget och håll den kvar med fingret. Torkarna stannar i parkeringsläget då Ni släpper spaken.

#### 3 Vindrutetorkare, normal hastighet.

#### 4 Vindrutetorkare, hög hastighet.

#### 5 Vindrutespolare + strålkastartorkare och -spolare.

Med spaken i detta läge startas även vindrutetorkarna. När spaken släppts gör torkarna 2–3 extra dubbelslag.

**Obs!** Strålkastartorkarna har ett överbelastningskydd som utlöses när torkarbladen blockeras av t ex snö eller is. Om detta sker, gör så här: koppla ifrån tändningen och avlägsna hindret. Koppla därefter till tändningen igen. Efter ca 2 min kan strålkastartorkarna åter användas.

### Bakrutetorkare, -spolare

Funktionerna, som endast finns på 5-dörrarsmodellen, är inbyggda i vindrutetorkarspaken. Bakrutetorkare/spolare manövreras med strömställarna ytterst på spaken som bilden ovan visar.

#### 1 Bakrutetorkare

#### 2 Intervallläge

Med knappen i detta läge gör torkaren ett slag ca var femte sekund.

#### 3 Bakrutespolare

Då knappen trycks in startar även torkaren. När knappen släppts gör torkaren 2–3 extra dubbelslag.

## Spolarmunstycken, vätskebehållare

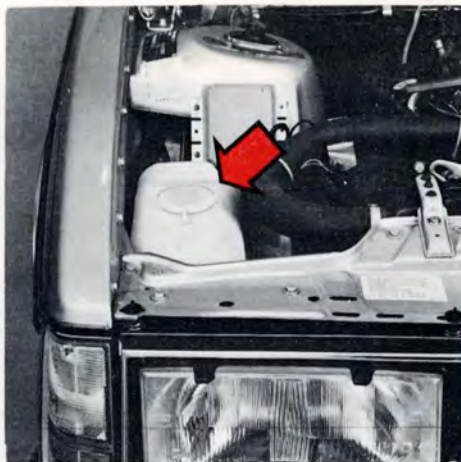
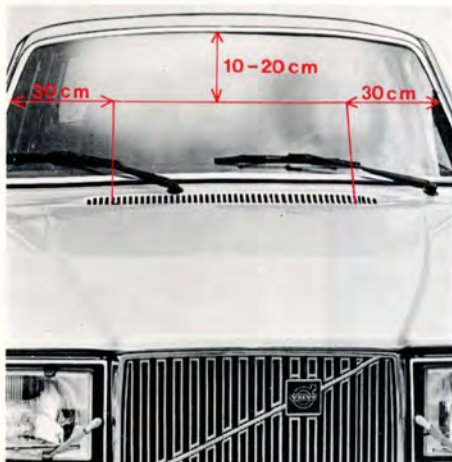

Vätskebehållare, framrutespolare

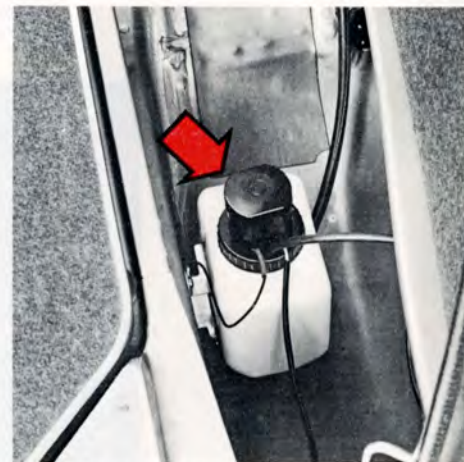

Vätskebehållare, bakrutespolare

### Justering av spolarmunstycken

Stick en knappnål i munstyckena och vrid dessa så att strålarna träffar rutan enligt bild.

### Vätskebehållare

Vindrute- och strålkastarspolarnas gemensamma behållare finns under motorhuv och rymmer ca 6 liter.

Vätskebehållaren för bakrutespolaren på 5-dörrarsmodellen finns i utrymmet under golvet till höger i bagageutrymmet och rymmer ca 1,5 liter.

Vintertid skall behållarna fyllas med frostbeständig vätska enligt sid 77.



## Dimbajljus, elbakruta, varningsljus

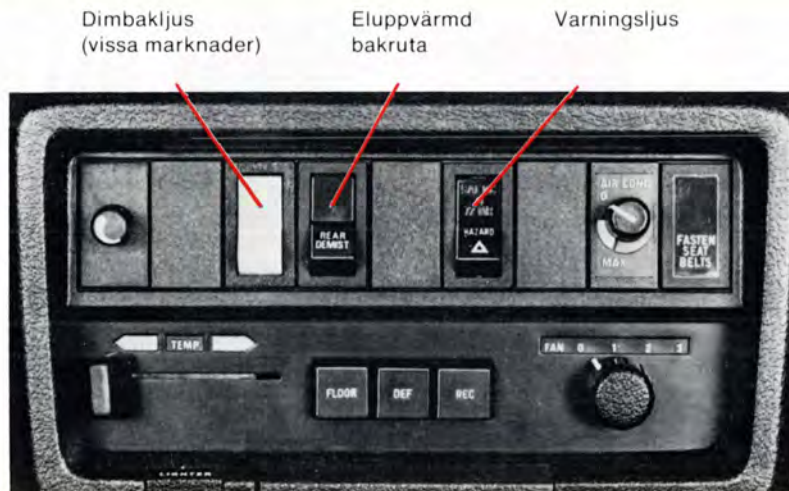

### Dimbajljus

På vissa märknader är bilarna försedda med dimbajljus. Ljuset tänds om strömställarens nedre del trycks in när halvljuset är tätt. **Kom ihåg:** bestämmelserna för dimbajljus varierar från land till land.

### Eluppvärmd bakruta

Uppvärmningen kopplas till då strömställarens nedre del trycks in. Koppla från uppvärmningen då bakrutan blivit is- och isfri. Batteriet belastas annars i onödan. Placera inte föremål så att uppvärmningstrådarna på rutans insida skadas. Var försiktig då rutans insida torkas ren då tex ringar kan skada trådarna.

### Varningsljus

Varningsljuset kopplas till, dvs alla fyra körriktningvisarna börjar blinka, då strömställarens nedre del trycks in. Använd endast varningsljuset då Ni tvingas stanna eller parkera bilen så att den innebär fara för andra trafikanter. **Kom ihåg:** Lagbestämmelserna för användning av varningsljus kan variera mellan olika länder.





## Parkeringsbroms (handbroms)

Spaken sitter mellan framstolarna.  
Parkeringsbromsen verkar på bakhjulen.  
Vid åtdragen broms lyser varningslampan  
PARKING BRAKE i kombinationsinstrumentet.  
Använd parkeringsbromsen några gånger per  
vecka så att den inte kärvar.

## Klocka, cigarrettändare, askkoppar



### Klocka

Klockan är elektrisk och drivs av bilens batteri. Ska den ställas om – tryck in knappen och vrid.

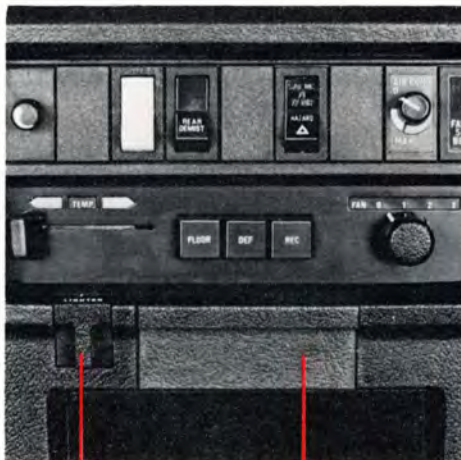

Cigarrettändare

Askkopp

### Cigarrettändare

Tryck in tändaren helt då den ska användas. Då den är tillräckligt varm skjuts den automatiskt ut.



Askkopp för baksäte

### Askkoppar

Då någon av askkopparna ska tömmas – dra ut den helt, tryck ned plättungen med tummen och ta bort askkoppen.

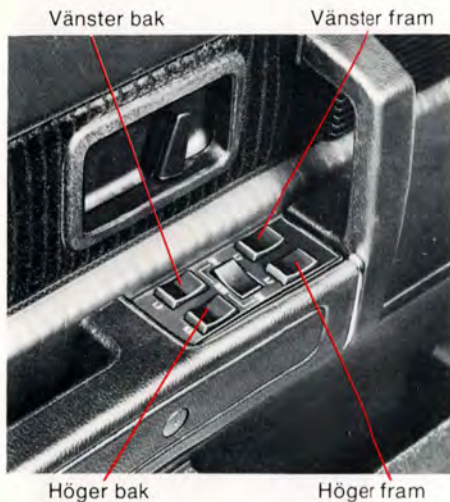

### Elektriska fönsterhissar

På de bilar som har elektriska fönsterhissar manövreras dessa med strömställare infällda i dörrarnas armstöd. Bilden ovan visar förardörrens armstöd, varifrån samtliga elhissförsedda fönster kan manövreras.

För att fönsterhissarna skall kunna träda i funktion krävs att tändningen är tillslagen. Fönstren sänks om strömställarens bakre del trycks ned respektive höjs om strömställarens främre del trycks ned.

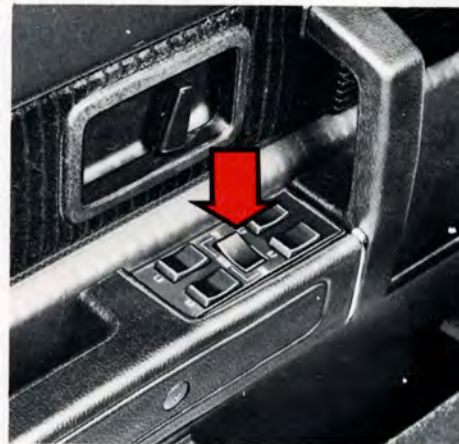

### Spärr för fönsterhissar bak

Har bilen elektriska fönsterhissar även för bakdörrarnas fönster kan dessa spärras med strömställaren mitt på strömställarpanelen i förardörrens armstöd. Spärrströmställaren är placerad vinkelrätt mot hissströmställarna.

- ON – Bakdörrarnas fönster kan höjas eller sänkas
- OFF – Bakdörrarnas fönster är spärrade



# Värme och ventilation

## Värmesystem "Standard"

### 1 TEMP

Vänster (COOL) = kallt  
Höger (WARM) = varmt

### 2 DEF (defroster)

Luft till vindruta och de två yttre ventilations/  
defrostermunstyckena.

Vänster (MIN) = stängt  
Höger (MAX) = öppet

### 3 AIR MIX

Luft till de två mitterre ventilationsmun-  
styckena.

Vänster (COOL) = kall friskluft

Höger (WARM) = uppvärmd friskluft

Kall och uppvärmd friskluft kan blandas till  
önskad temperatur, dock inte varmare än vad  
TEMP-reglaget är inställt på.

### 4 FLOOR (golv)

Vänster (MIN) = ingen luft till golv

Höger (MAX) = helt öppet till golv

### 5 FAN (fläkt)

0 = avstängd

3 = full effekt

### 6 Friskluftsintag

Spaken framåt – öppet

Spaken bakåt – stängt

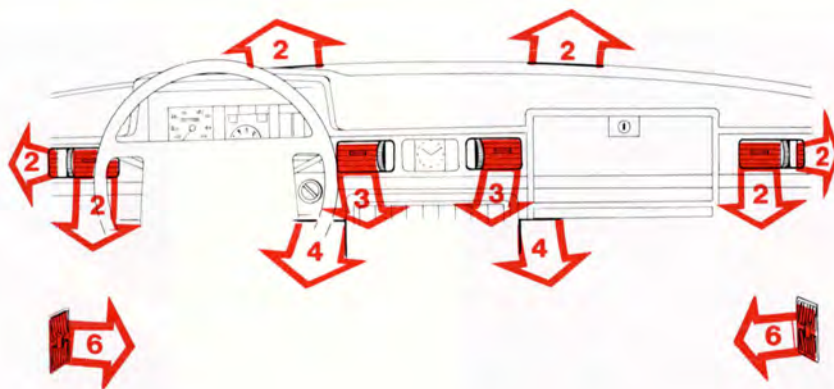

## Så här får Ni ..... varmast

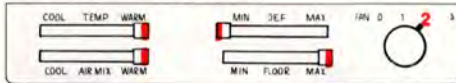

Stäng de fyra ventilationsmunstyckena på instrumentbrädan samt de två friskluftsintagen vid fötterna.

## Så här får Ni ..... bäst ventilation

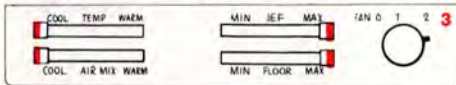

Om Ni önskar en starkare luftström vid fötterna, öppna de två friskluftsintagen och minska fläkthastigheten.

## Så här får Ni ..... bort isma

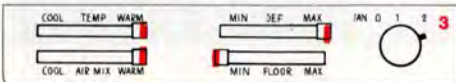

Stäng de fyra ventilationsmunstyckena på instrumentbrädan samt de två friskluftsintagen vid fötterna. Om det har snöat, ska snön över luftintagen till värmesystemet sopas bort.

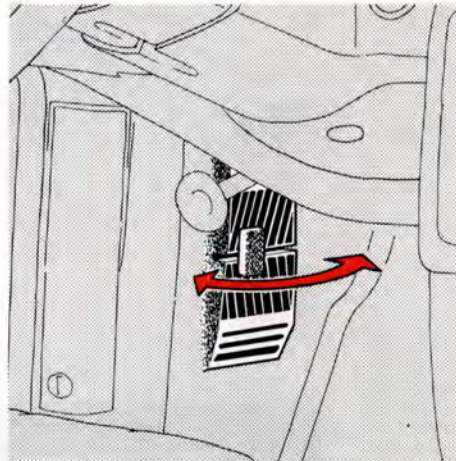

## Friskluftsintag

Vid fötterna finns på vardera sidan ett friskluftsintag. Luftströmmen genom dessa regleras med spaken i mitten på intagen.

Spaken förs framåt – intaget öppnas  
Spaken förs bakåt – intaget stängs

Största kapacitet erhålls med intagen helt öppna och friskluftsfläkten avstängd. Ökas fläkthastigheten passerar friskluften i stället genom ventilationsmunstyckena på instrumentbrädan.

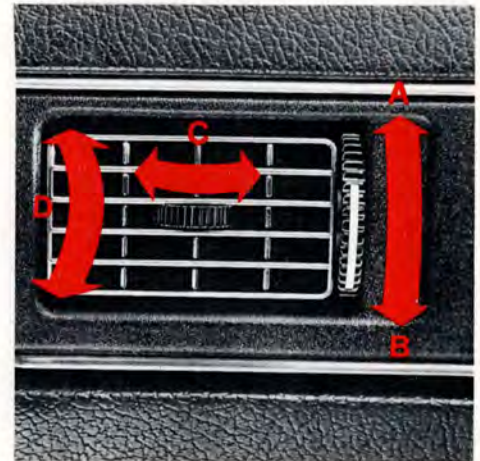

## Ventilationsmunstyckena

- A Stängt
- B Öppet
- C Riktning av luftströmmen i sidled
- D Riktning av luftströmmen i höjddled

Lägg märke till att de fyra ventilationsmunstyckena fungerar olika. Luftmängden genom de två yttre munstyckena kan Ni reglera med defrosterspaken. Luftmängden genom de båda mittre kan däremot varieras endast med den lodräta ratten på munstycket.



# Värme och ventilation

## Värmesystem "Kombinations-system" (vissa modeller)

### 1 TEMP

Vänster (COOL) = kallt  
Höger (WARM) = varmt

### 2 FLOOR (golv)

Ej intryckt = ingen luft till golv  
Intryckt = helt öppet till golv

### 3 DEF

Ej intryckt = svag defroster  
Intryckt = helt öppen defroster

### 4 REC (recirkulation)

Är endast avsedd att användas om bilen har luftkonditionering. Ska inte användas vid uppvärmning.

### 5 FAN (fläkt)

0 = avstängd  
3 = full effekt

### 6 Ventilationsmunstycken

Luftmängden genom dessa minskas om 2 FLOOR och 3 DEF är öppna.

### 7 Friskluftsintag

Spaken framåt – öppet  
Spaken bakåt – stängt

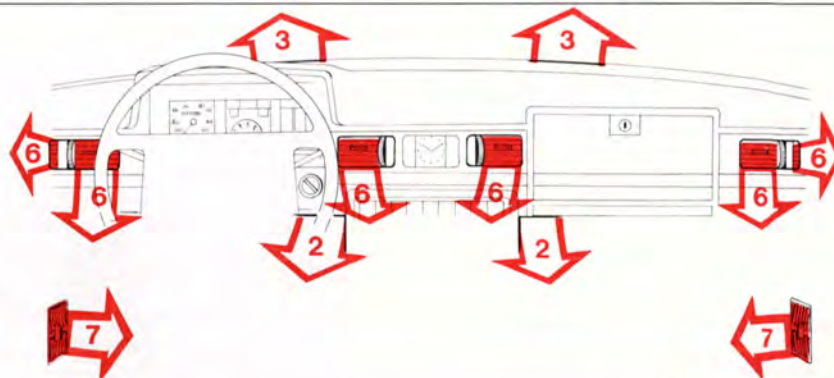

**Så här får Ni...  
... varmast**

1 TEMP → WARM  
2 FLOOR intryckt  
5 FAN → 2 (ev 3)

Stäng de fyra ventilationsmunstyckena på instrumentbrädan samt de två friskluftsintagen vid fötterna.

**... bort imma**

1 TEMP → WARM  
3 DEF intryckt  
5 FAN → 3

6 Alla munstyckena stängda såväl på instrumentbrädan som vid fötterna.

Har det snöat, sopa bort snön över luftintaget (framför vindrutan).





## Luftkonditionering (vissa modeller)

Så här används luftkonditioneringen:

### 1 FAN (fläkt)

Läge 3 för snabb nedkylning.

Fläkten skall alltid vara igång då luftkonditioneringen används.

### 2 AIR Cond (kompressor)

Starta kompressorn genom att vrida knappen medurs till MAX. Önskas snabb nedkylning, t ex då bilen stått parkerad och är mycket varm, vrid knappen in i det gula fältet förbi MAX. Då Ni uppnått önskad temperatur ska knappen vridas tillbaks in i det blå fältet.

Vid landsvägskörning och motorvägskörning skall knappen alltid vara i det blå fältet. Om den i dessa fall står i det gula fältet kan nämligen isbildning uppstå i anläggningen med försämrad effekt som följd.

### 3 REC (recirkulation)

Ska vara intryckt under nedkylningsperioden samt om ytttemperaturen och/eller luftfuktigheten är hög.

### 4 TEMP

När luftkonditioneringen används skall reglaget stå på COOL, dvs helt till vänster. Temperaturen regleras i stället med vridreglaget för kompressorn.

**OBS!** Bilens alla fönster samt friskluftsintagen vid fötterna ska vara stängda!

FLOOR, DEF **inte** intryckta. All luft kommer nu in genom ventilationsmunstyckena på instrumentbrädan. Munstyckena ska givetvis vara öppna.

Ett tips: För att snabbt få bort imma ur bilen kan luftkonditioneringen med fördel användas även då det är relativt kallt ute, eftersom luften avfuktas i anläggningen innan den blåses in i bilen.

Låt en Volvo-verkstad kontrollera anläggningen varje år.

# Backspeglar

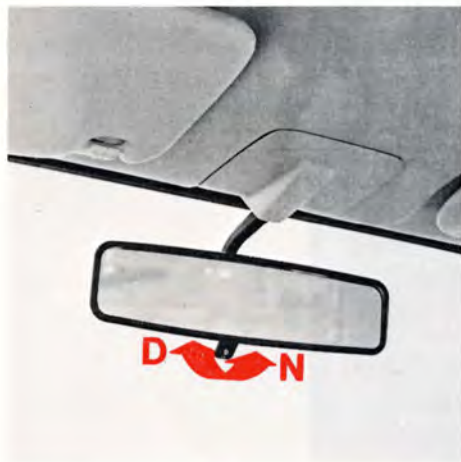

## Inre backspegel

D Normalt läge, (D=Dag).  
N Avbländat läge, (N=Natt), används om strålkastarljuset från bakomvarande bil irriterar.



## Manuellt justerbara yttre backspeglar

Två typer förekommer:  
– inifrån justerbara (övre bilden)  
– utifrån justerbara (nedre bilden)

A Justering i sidled  
B Justering i höjdlid

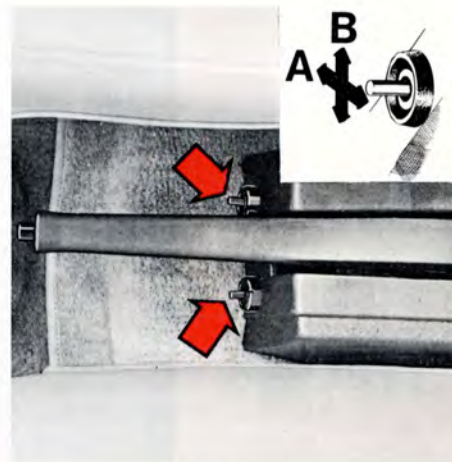

## Elektriskt justerbara yttre backspeglar

Strömställarna för justering av de två yttre backspeglarna sitter i framkanten på handbromskonsolen.

A Justering i sidled  
B Justering i höjdlid

**Kontrollera speglarnas inställning innan körningen påbörjas!**





## Innerbelysning

- 1 Lampan alltid tänd.
- 2 Lampan alltid släckt.
- 3 Lampan tänds när någon av dörrarna öppnas.

För att ge föraren möjlighet att hitta tändlås mm under mörker finns en inbyggd tidsfördröjning som gör att lampan släcks först ca 15 sek efter det att förardörren stängts (ej passagerardörrarna).

På 5-dörrarsmodellen förekommer ett något annorlunda utförande av lamphus för innerbelysningen.

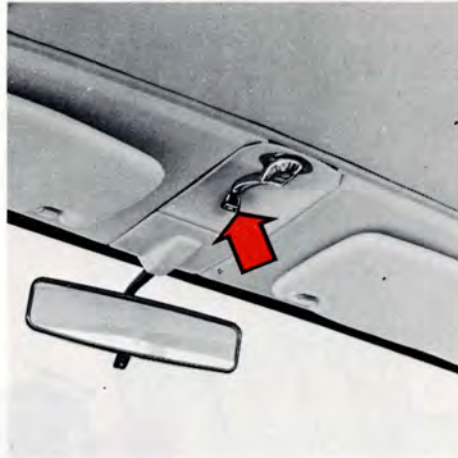

## Soltak (vissa modeller)

Soltaket manövreras med veven mellan solskydden. Fäll ned veven och vrid den moturs för öppning, medurs för stängning.

**Av säkerhetsskäl ska veven alltid vara uppfälld under körning.**

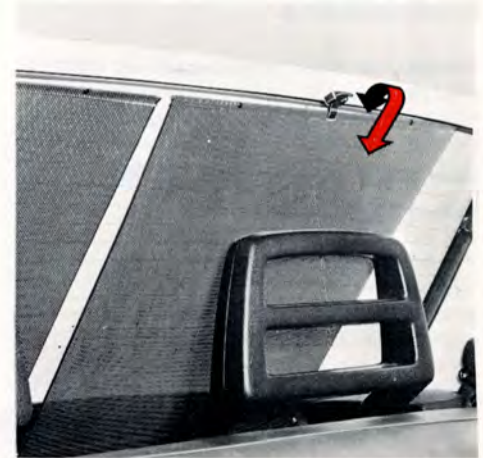

## Solskydd bak (vissa modeller)

De två solskydden av rullgardinstyp manövreras för hand och oberoende av varandra. Bilden visar solskydden i utrullat läge. Då gardinen ska rullas ihop, lossa den först ur fästet i bakkant på innertaket. Detta sker genom att dess stropp dras uppåt-framåt som pilen visar. Låt sedan rullen dra in gardinen helt. **Kontrollera därvid att den hela tiden styrs rakt på rullen.**

Utrullning sker motsatt väg; fatta gardinstroppen, drag rakt uppåt och fäst den enligt pilen.



# Framstolar

## Höjdinställning

Förarstolens fram- och bakkant kan ställas in med var sin spak i vardera tre olika höjdlägen. Kontrollera efter höjjustering att stolen är ordentligt spärrad.

### Utför aldrig inställning under körning!

Passagerarstolen är festskruvad vid fyra konsoler i golvet. Vid höjjustering måste alltså verktyg användas. I övrigt har passagerarstolen samma inställningsmöjligheter som förarstolen, dvs tre olika lägen i vardera fram- och bakkant.

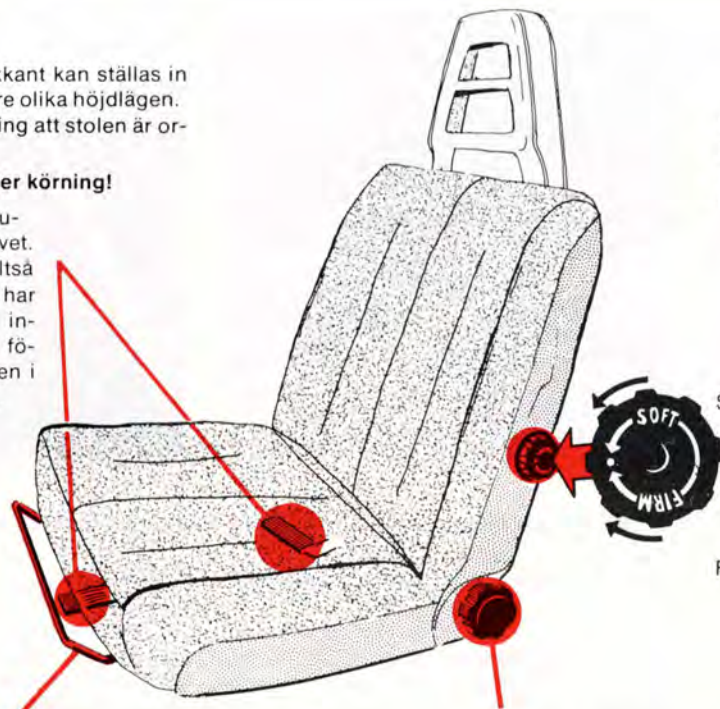

Förarstolen är elektriskt uppvärmd. Uppvärmningen är termostatreglerad och kopplas till automatiskt under ca +15°C och kopplas ifrån vid ca +25°C.

SOFT = mjukare

**Svankstödets hårdhet**

FIRM = hårdare

## Längdinställning

När bygeln lyfts kan stolen föras framåt eller bakåt. Kontrollera att, när bygeln släpps, stolen låses ordentligt.

### Utför aldrig inställning under körning!

**Ryggstödet lutning**

## Barn i bilen

En vuxen person med bilbälte erhåller i en Volvo ett mycket gott skydd vid en eventuell kollision eller annan olycka.

För att Ni på bästa sätt ska kunna skydda Ert barn från skador vid olyckor ger vi här några råd.

**Kom ihåg att ett barn, oavsett ålder och storlek, aldrig ska färdas "löst" i bilen. Framför allt får inte små barn sitta i knä på personer som inte använder bilbältet.**

**I många länder finns lagbestämmelser för hur barn får placeras i bilen. Ta reda på vad som gäller i det land dit Ni åker.**

Vilken den effektivaste skyddsåtgärden är beror på barnets kroppsstorlek.

Vi kan dela in barnet i tre olika "storleksgrupper".

### Barn så litet att det inte kan sitta

Barnet bör ligga i en korg, barnvagnsinsats eller liknande som placeras i baksätet med barnets huvud mot bilens mitt. Korgen eller insatsen hindras att falla ned på golvet vid en häftig inbromsning antingen genom att baksätets bilbälten används eller genom att Ni monterar Volvos barnbänk framför baksätet. Barnbänken finns hos Er Volvo-återförsäljare.

### Barn från det att det kan sitta och upp till ca 117 cm längd (6–7 år)

Använd **aldrig** sk påhängsstolar som sitter upphängda på baksätets ryggstöd.

Använd istället Volvos "bakåtvända" barnstol (finns hos Er Volvo-återförsäljare). Denna kan sättas fast "baklänges" antingen på främre



passagerarstolen eller i baksätet. I båda fallen ska den främre passagerarstolens bilbälte kopplas även om ingen sitter i stolen. Detta för att stolen inte ska lossna ens vid en kraftig eventuell kollision.

Hur barnstolen ska sättas fast i bilen framgår av de monteringsanvisningar som medföljer stolens monteringsssats.

### Barn över 117 cm längd (6–7 år)

När barnet vuxit ur barnstolen bör det sitta i baksätet och använda bilens ordinarie bälten.

Bästa skydd får barnet om det sitter på en kudde så att bältets midjeband kommer så långt ned på höften som möjligt. En kudde som är särskilt framtagen för detta ändamål finns att köpa hos Volvoåterförsäljaren.

På sid 24–25 finns en utförlig beskrivning över bilbältenas användning.



## Bilbälten



Knapp för lossning  
Framstolar



Knapp för lossning  
Baksäte

## Bilbälten

**Använd alltid bilbälte vid all slags körning!** Även baksätesspassagerarna ska naturligtvis använda bältena. Vid en eventuell kollision kommer annars, de som sitter i baksätet att slungas mot framstolens ryggstöd. Detta medför att, om någon sitter på framstolen, stolens bälte kommer att utsättas för en avsevärt större belastning än det är avsett för, med skador på båda personerna som följd. Till och med en hastig inbromsning kan få svåra följder om bälte inte används.

Två varningslampor, en på instrumentpanelen och en på konsolen för parkeringsbromsen blinkar om bilen körs och föraren eller framsätesspassageraren inte tagit på bälte.

## Rullbälten

Framstolarna samt baksätets två ytterplatser har rullbälten.

Så här gör Ni: dra ut bälte relativt långsamt och lås fast det genom att skjuta ned låstungen i låset. Ett kraftigt klick indikerar låsning. **Bälte ska inte vara snott eller vridet.**

Då bälte ska tas av, tryck på den rödaknappen på låset. Låt sedan rullen dra in bälte helt.

Bälte är normalt "olåst".

Bälte låses och kan alltså inte dras ut:

- om det dras ut för snabbt
- vid bromsning och acceleration
- om bilen lutar kraftigt åt något håll
- vid kurvtagning





### Manuellt justerbart bälte

Baksätets mittbälte är ett höftbälte. Detta ska alltid justeras till rätt längd.

**Förlängning:** vrid justerspännet/låstungan och dra ut bältet enligt bild.



**Förkortning:** dra i den övre delen av det dubbla bältet.

### VARNING!

Om bältet utsatts för en kraftig belastning, t ex i samband med en kollision ska bälte och lås bytas. Även om det är till synes oskadat kan nämligen en del av dess skyddsegenskaper ha gått förlorade. Byt även bältet om bandet är mycket slitet och skadat.

Utför aldrig några modifieringar eller reparationer av bältet på egen hand utan vänd Er till en Volvo-verkstad.

### Kontroll av bilbälten

Kontrollera att bandet inte kläms eller nöts mot skarpa kanter och kontrollera då och då att skruvarna är väl åtdragna och att bältet i övrigt är i gott skick.

Använd vatten och något syntetiskt tvättmedel för rengöring.

**Rullbältets** låsfunktion kan kontrolleras enligt följande:

- Ta på bältet och ryck hastigt i det.
- Bromsa bilen kraftigt från ca 50 km/h eller kör runt i en snäv cirkel.  
(Kontrollera först omkringvarande trafik.)  
Dra i bältet.

Vid dessa prov ska bältet **inte gå att dra ut**.

# Dörrar och lås, centrallås



## Upplåsning av dörrar

Båda framdörrarna kan låsas upp med nyckel. Då nyckeln vrids moturs (medurs på högra dörren) 1/4 varv skjuts låsknappen på fönsterkarmen upp och dörren kan öppnas med dörrhandtaget.

Då dörrarna skall öppnas inifrån måste först låsknappen dras upp.

Vintertid bör låsen "smörjas" med någon lämplig låsolja för att hindra frysning. Om låset har frusit, var då försiktig så att Ni inte bryter av nyckeln. Tina upp isen genom att värma låset eller nyckeln.



## Låsning av dörrar

Samtliga dörrar är låsta då låsknappen på dörrkarmen är nedtryckt.

Dörrarna låses genom att låsknappen trycks ned innan dörren slås igen. **Glöm inte nyckeln kvar i bilen!** Framdörrarna kan även låsas utifrån med nyckel. Vrid 1/4 varv medurs (moturs på höger dörr).

## Centrallås

Vissa modeller har så kallat centrallås. Detta innebär att Ni med förardörrens lås automatiskt manövrerar låsningen av bilens övriga dörrar (och bagageluckan på 5-dörrarsmodellen).

Om Ni låser eller låser upp förardörren utifrån med nyckeln påverkas låsen på övriga dörrar automatiskt.

Om Ni däremot låser eller låser upp förardörren med låsknappen på fönsterkarmen måste Ni dra upp eller trycka ned knappen lite extra hårt för att påverka övriga dörrar.

Titta på låsknapparna på de övriga dörrarna så ser Ni om de är låsta eller ej.

### **WARNING!**

Vid körning bör dörrarna inte vara låsta då detta vid en eventuell olycka kan hindra räddningspersonal från att snabbt komma in i bilen. Observera att med barnsäkerhetslåset satt i funktion, bakdörrarna endast kan öppnas utifrån.



# Barnsäkerhetslås, bagagelucka, bagagerumsbelysning/motorrumsbelysning



## Barnsäkerhetslås

Knappen sitter längst bak på baddörrarnas insida och blir åtkomlig först då dörren öppnas.

- A Låset fungerar helt normalt
- B Dörren kan **inte** öppnas **inifrån**.

Tänk på, att med knappen i läge B kan inte baksätesspassagerarna ta sig ur bilen själva vid en eventuell olycka. Baddörrarna måste öppnas utifrån. Se även texten i varningsrutan på föregående sida.



## Bagagelucka

Luckan kan endast öppnas med nyckel. Öppna genom att vrida nyckeln ett kvarts varv som bilden visar.

Reservhjul, domkraft, varningstriangel och verktygsväska förvaras till vänster i bagageutrymmet.

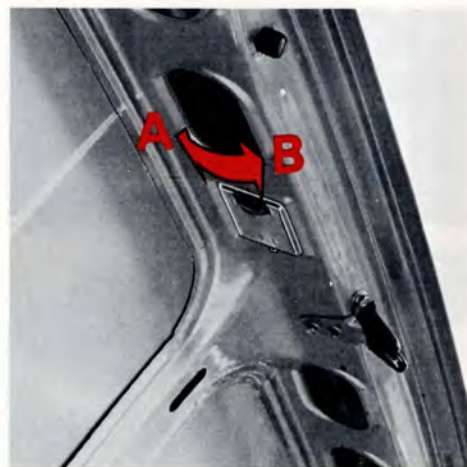

## Bagagerumsbelysning Motorrumsbelysning

Bilden visar bagagerumsbelysningen. Motorrumsbelysningen ser något annorlunda ut, men fungerar på samma sätt.

- A Lampan alltid släckt
- B Lampan tänds då luckan öppnas



## Motorhuv, tanklock



### Motorhuv

Dra i låshandtaget (längst till vänster under instrumentbrädan, övre bilden).

Lyft upp huvan någon cm, för in handen och tryck upp säkerhetsspärrens handtag (nedre bilden).

Öppna huvan.

**Kontrollera att huvan låses ordentligt när den fälls ned.**



### Tanklock

Tanklocket finns innanför luckan på höger bakstänkskärm. Vid tankning är det lämpligt att placera locket i facket på luckans insida. På grund av att ett visst övertryck råder i bensintanken, kan ett "puffande" ljud höras då locket lossas. Detta är normalt och helt ofarligt.

Efter tankning, sätt tillbaks locket och vrid tills ett "knäpp" hörs.

Volvoåterförsäljaren har låsbara tanklock till alla Volvomodeller.

Rätt bränsle är bensin med lägst 97 oktan. Bensintanken rymmer c:a 60 liter.

## 5-dörrarsmodellen, uppfällning av baksäte

På följande tre sidor, 29, 30 och 31 beskrivs 5-dörrarsmodellens baksäte, bagageutrymme och bagagelucka.



### Uppfällning av baksäte

Tryck ned **en** av de två spakarna vid sittdynans framkant (en på varje sida). Fäll upp sittdynan mot framstolarnas ryggstöd.

För ryggstödet handtag åt sidan och fäll ned ryggstödet.

Se till att samtliga bilbälten hamnar rätt, då ryggstödet och sittdynan fälls upp igen.

## 5-dörrarsmodellen, bagagelucka



### Öppning utifrån

Luckan öppnas genom att plattan trycks in. Observera att låsnings- och upplåsningsskeden varierar beroende på om bilen är utrustad med centrallås eller inte, se sid 26.



### Öppning inifrån

Dra ut handtaget nedtill på luckan.

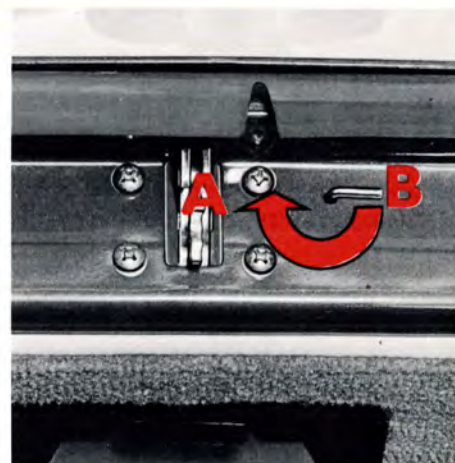

### Säkerhetsspärr

- A Luckan kan **inte** öppnas **inifrån**.
- B Luckans lås fungerar normalt.



## 5-dörrarsmodellen, bageutrymme



### Reservhjul, domkraft

Reservhjulet förvaras tillsammans med domkraften under kåpan till vänster i bagageutrymmet. Lossa de två skruvarna och lyft bort kåpan.

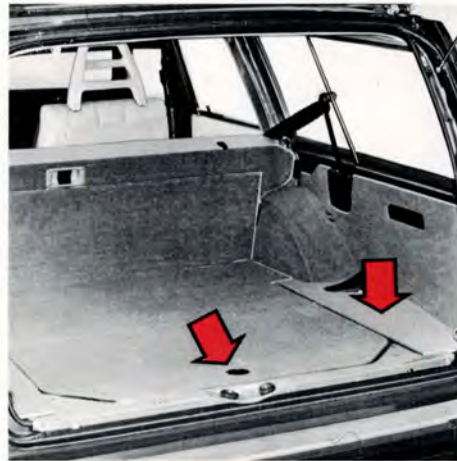

### Extra förvaringsutrymmen

Under bagageutrymmets golv finns två extra förvaringsutrymmen. I det mindre facket till höger är vätskebehållaren för bakrutespolaren placerad.

Ett extra säte avsett att monteras "baklänges" längst bak i 5-dörrarsmodellen finns att köpa hos Volvo-återförsäljaren.



### Förankringsöglor för last

För att på ett enkelt och riktigt sätt kunna binda fast skrymmande och tung last i lastutrymmet och förhindra att personskador uppstår vid en häftig inbromsning eller eventuell olycka, finns sex öglor att fästa rep eller band i. Av dessa är fyra synliga på bilden. Återstående öglor sitter under baksätets uppfällbara sittdyna.

Hos Volvoåterförsäljaren kan Ni köpa band som är speciellt gjorda att användas för detta ändamål.

## Start och körning

### En ny bil ska köras in!

När Er bil är ny rekommenderar vi att Ni inte utnyttjar bilens prestanda maximalt under de 2000 första km.  
Överskrid inte följande hastigheter:

Under de första 1000 km:

|            |                        |
|------------|------------------------|
| 1:a växeln | 30 km/h                |
| 2:a växeln | 50 km/h                |
| 3:e växeln | 80 km/h                |
| 4:e växeln | 110 km/h <sup>1)</sup> |

<sup>1)</sup> 130 km/h med inkopplad överväxel  
<sup>2)</sup> 150 km/h med inkopplad överväxel

Mellan 1000 och 2000 km:

|            |                        |
|------------|------------------------|
| 1:a växeln | 40 km/h                |
| 2:a växeln | 70 km/h                |
| 3:e växeln | 100 km/h               |
| 4:e växeln | 130 km/h <sup>2)</sup> |

Kör inte heller med låg fart på hög växel och använd inte "kick-down" på bil med automatväxellåda under de första 2 000 km.

### Garantiservice

Efter 1 000–2 000 km körning ska bilen lämnas in till en Volvo-verkstad för garantiservicen. Efter denna service ska bilens underhåll anpassas till serviceboken.

## Ekonomisk körning behöver inte vara långsam körning!

Att köra ekonomiskt är istället att köra förutseende, mjukt och anpassa hastigheten till den rådande trafiksituationen. Följande råd är värda att beakta.

- Kör motorn varm så snart som möjligt, det vill säga låt inte motorn gå på tomgång utan påbörja körningen med lätt belastning så snart som möjligt. En kall motor drar mer bränsle, dessutom är slitaget större än om motorn är varm.
- Undvik korta körsträckor där motorn inte hinner bli varm.
- Kör mjukt. Undvik snabba onödiga accelerationer och häftiga inbromsningar.
- Sänk hastigheten en smula vid landsvägs- och motorvägskörning.
- Kör inte omkring med onödig last i bilen.
- Kontrollera däcktrycket regelbundet, tex vid varje tankning.
- Undvik att köra på vinterdäck om inte väglaget motiverar detta.
- Låt inte taksäck sitta på bilen då det inte används.

En viktig del av ekonomikörningen är att växellådan utnyttjas på rätt sätt. Välj rätt växel!

- Lämpliga växlingspunkter i förhållande till hastigheten är:
  - 1:an–2:an vid ca 20 km/h
  - 2:an–3:an vid ca 35 km/h
  - 3:an–4:an vid ca 50 km/h
- Om Er bil har överväxel bör Ni använda den så ofta som möjligt vid normal landsvägskörning över ca 70 km/h.
- På bil med automatväxellåda bör onödiga "kick-down" undvikas.

Dessutom ska Ni naturligtvis hålla bilen, speciellt motorn, i gott skick. Faktorer som kan öka bränsleförbrukningen är tex följande:

- Utslitna tändstift
- Felaktigt tändinställning
- Nedsmutsat luftfilter
- Felaktigt ventilspel
- Felaktigt fungerande luftförvärmning
- Felaktigt tomgångsvarvtal
- Nedsmutsad motorolja och igensatt oljefilter
- Bromsar som "ligger på"
- Felaktig framvagnsinställning



# Start av motor

---

## Så här startas motorn:

- 1 Dra åt parkeringsbromsen (handbromsen).
- 2 Växelspaken i neutralläge (läge N eller P på automatlåda).
- 3 Trampa ned kopplingspedalen.
- 4 Rör inte gaspedalen!
- 5 Vrid tändningsnyckeln till startläget.  
Släpp nyckeln då motorn startat.

**Om motorn inte startar omedelbart, trampa ned gaspedalen till hälften och håll den kvar där tills motorn startat.**

**Undvik upprepade korta startförsök.** (Varje gång startmotorn kopplas in sprutas nämligen bränsle in i motorn.)

Låt istället startmotorn arbeta något längre tid (dock max. 15–20 sekunder) vid varje startförsök.

**Rusa inte upp motorn i höga varv genast efter en kallstart!**

## Kör motorn varm så snart som möjligt

Erfarenheten har visat att motorer i bilar som körs korta sträckor slits onormalt fort. Detta beror på att motorn aldrig hinner uppnå normal arbetstemperatur.

När motorn startas ska man alltså så snart som möjligt försöka uppnå normal arbetstemperatur.

Låt inte motorn gå på tomgång utan påbörja körningen med lätt belastning så snart som möjligt.

### **WARNING!**

Öppna alltid garagedörrarna helt om Ni startar bilen i garaget.

Avgaserna innehåller nämligen gasen koloxid, vilken är osynlig och luktfri men mycket giftig!



## Växellågen

R=back  
Trampa ned kopplingspedalen helt vid varje växling.

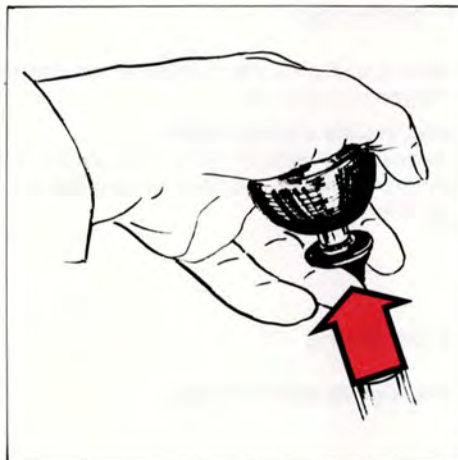

## Backväxelspärr

Lyft med fingrarna upp ringen mot växelspäcknappen och lägg in backväxeln. Ringen påverkar backväxelspärren, vilken förhindrar att backväxeln läggs in oavsiktligt.



inkopplad  
överväxel



urkopplad  
överväxel

## Överväxel

Överväxel kan endast kopplas in på 4:ans växel.

Någon manöver med kopplings- eller gaspedal behöver normalt inte göras men **inkoppling** underlättas vid bibehållet gaspådrag. Vid **urkoppling** ger en lätt tryckning på kopplingen en mjukare övergång.

För bästa bränsleekonomi bör överväxeln användas så ofta som möjligt vid normal landsvägskörning över ca 70 km/h.



## Växellägen

- P parkering
- R backning
- N neutralläge
- D körläge
- 2 } lågväxellägen
- 1 }

## P parkering

Detta läge väljs då bilen parkeras med motorn stoppad eller gående.

### Bilen ska stå still då P väljs!

I P-läge är växellådan mekaniskt spärrad. Vid parkering i backe bör ändå parkeringsbromsen dras åt.

## R backning

Bilen ska stå still då R väljs!

## N neutralläge

N-läget är neutralläge, dvs ingen växel är i-lagd.

**Dra åt parkeringsbromsen då bilen står stilla med väljarspaken i läge N.**

## D körläge

D är det normala körläget. Upp- och nedväxling mellan växellådans 3 växlar sker automatiskt beroende på gaspådrag och hastighet.

## 2 lågväxelläge

Upp- och nedväxling mellan 1:an och 2:an sker automatiskt.

Uppväxling till 3:an sker **inte**.

Lägg in läge 2 om Ni önskar omedelbar nedväxling till 2:an (kraftigare motorbroms).

Läge 2 kan användas...

vid relativt långsam landsvägskörning  
vid stadskörning  
vid bergskörning  
vid omkörning  
för att få ökad motorbroms

**125 km/h är max. tillåten hastighet då läge 2 får väljas. (120 km/h för bilar med förgasarmotor.)**

## 1 lågväxelläge

Om läge 1 väljs vid hög hastighet går 2:an in. Först när hastigheten sjunkit till ca 50 km/h går 1:an in.

**OBS! Uppväxling från 1:an sker inte!**

Välj läge 1 om Ni önskar köra på 1:an och vill att uppväxling **inte** ska ske, t ex vid bergskörning då läge 1 ger bästa motorbroms.

**125 km/h är max. tillåten hastighet då läge 1 får väljas. (120 km/h för bilar med förgasarmotor.)**



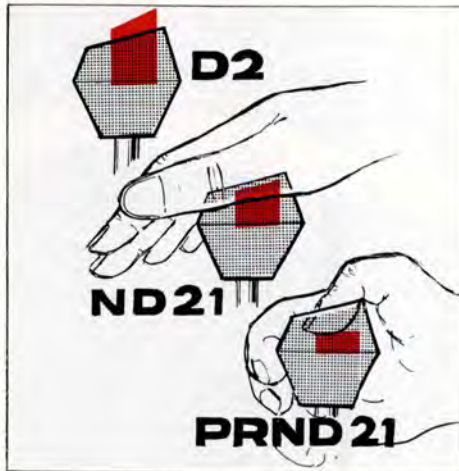

## Växelväljarspär

Väljarspaken kan föras fritt mellan **D** och **2** medan övriga lägen är försedda med spär som manövreras med tangenten på väljarspakens knapp.

Med en lätt tryckning på tangenten med handflatan kan spaken föras fritt mellan lägena **N** och **1**.

Då tangenten trycks ned helt kan dessutom lägena **R** och **P** läggas in. Detta krävs också för att föra spaken ur **P-läget**.

Med tangenten helt nedtryckt kan alltså väljarspaken föras fritt mellan växellådans alla lägen.

## Att starta och stanna med automatväxellåda

- 1 För väljarspaken till **P** eller **N**. (Motorn kan inte startas i något annat läge.)
- 2 Starta motorn med tändningsnyckeln på normalt sätt.
- 3 Dra åt parkeringsbromsen eller tryck lätt på bromspedalen (annars kommer bilen att röra sig sakta när väljarspaken förs till något av körlägena).
- 4 För väljarspaken till önskat körläge.
- 5 Släpp bromsen och ge gas.

**Bilen stannas** på enklaste sätt: släpp gaspedalen och bromsa med bromspedalen. Väljarspaken behöver inte röras.

## Kick-down

Då gaspedalen trampas helt i botten sker automatiskt en omedelbar nedväxling till lägre växel (kick-down-nedväxling). När max-hastigheten för denna växel uppnås eller om Ni släpper gaspedalen något ur "kick-down"-läget, sker uppväxling automatiskt. Kick-down ska användas då Ni önskar maximal acceleration t ex vid en omkörning.

## Kom ihåg!

- Bilen ska stå still då **P** eller **R** väljs!
- Motorn ska gå på tomgång då **D**, **2**, **1** eller **R** väljs och bilen står still!
- 125 km/h är max. tillåten hastighet när läge **2** eller **1** får väljas under körning. (120 km/h för bilar med förgasarmotor.)

# Bogsering

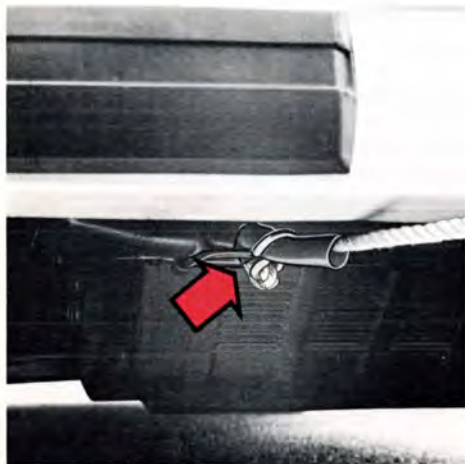

Bogserögla, fram (utan spoiler)

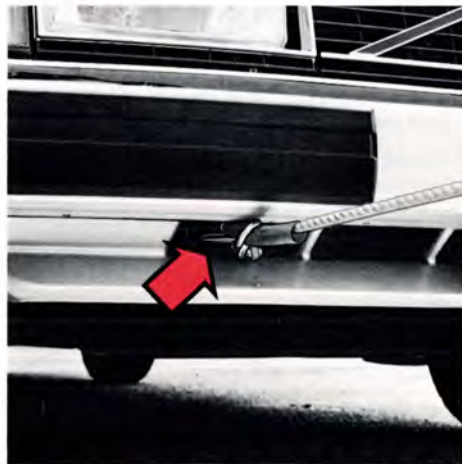

Bogserögla, fram (med spoiler)

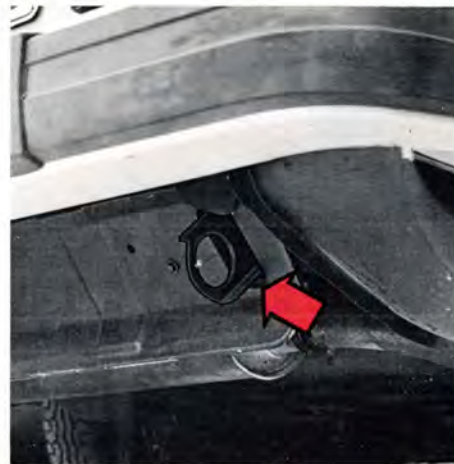

Bogserögla, bak

## Kom ihåg detta vid bogsering!

- Lås upp rattlåset så att bilen går att styra!
- Tänk på den enligt lag högsta tillåtna hastigheten!
- Tänk på att fotbromsens servohjälp inte fungerar då motorn inte är igång! Ni måste trampa ca 4 gånger hårdare på bromspedalen!
- Styrningens servohjälp fungerar bara när motorn är igång. I annat fall går styrningen betydligt tyngre.
- Kör så mjukt som möjligt. Håll bogserlinan sträckt så undviker Ni onödiga ryck.

### Speciellt för automatväxellåda

- Växelväljaren ska vara i läge N, växellådan rätt justerad och oljenivån rätt (se sidan 54).
- Högsta tillåtna hastighet: 20 km/h! Längsta tillåtna sträcka: 30 km!
- Motorn kan inte bogseras igång! Hjälpstart se nästa sida.

## Start av motor genom bogsering

### OBS! Bilar med automatisk växellåda går inte att bogsera igång!

Om batteriet är urladdat skall i stället ett hjälpstartbatteri användas. Följ därvid noga anvisningarna på sid 39.

### Bilar med manuell växellåda:

Dragbilen startas och körs med jämn fart.

Koppla till tändningen.

Lägg in 3:an eller 4:an och släpp upp kopplingspedalen mjukt.

Trampa ned kopplingen igen då motorn går igång.



Hjälpbil

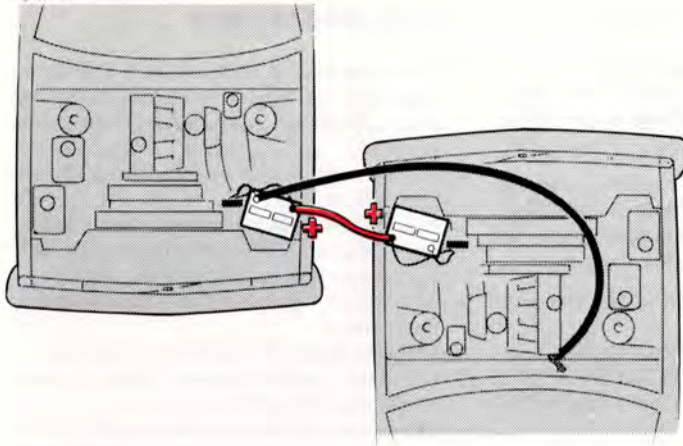

Bil med urladdat batteri

## VARNING!

Tänk på att batterierna, speciellt hjälpstartbatteriet, innehåller knallgas, som är mycket explosiv. En gnista, som kan bildas om hjälpstartkablarna ansluts felaktigt, är tillräcklig för att batteriet skall explodera och förorsaka både personskador och materiella skador.

## Start med hjälpstartbatteri

Om batteriet i Er bil av någon anledning laddats ur kan Ni för att få igång motorn "låna" ström från antingen ett löst batteri eller från en annan bils batteri.

För att undvika explosionsrisk rekommenderar vi att Ni gör precis så här:

- 1 Se till att hjälpstartbatteriet har 12 volts spänning.
- 2 Sitter hjälpstartbatteriet i en annan bil; se till att bilarna inte kommer åt varandra.
- 3 Anslut den röda kabelns ena ända till hjälpstartbatteriets pluspol (märkt med röd färg, P eller +). Kontrollera alltid att klammorna sitter väl fast, så att det inte uppstår gnistor under startförsöket.
- 4 Anslut den andra änden av den röda kabeln till det urladdade batteriets pluspol.
- 5 Anslut den svarta kabelns ena ända till hjälpstartbatteriets minuspol (märkt med blå färg, N eller -).
- 6 Anslut den andra änden av den svarta kabeln till ett ställe (jordpunkt) **som ligger en bit ifrån batteriet, t ex jordflåtan mellan motorn och karossen.**
- 7 Starta motorn på "hjälpbilen". Låt motorn gå någon minut med högre tomgång än normalt, ca 25 r/s=1500 rpm.
- 8 Starta motorn på den bil som har det urladdade batteriet.  
**Obs! Rubba inte anslutningarna under startförsöket (risk för gnistbildning) och stå inte lutad över något av batterierna!**
- 9 Ta bort kablarna i exakt omvänd ordning mot ditsättningen.



# Observera!

## Kör- och styregenskaper

Er bil har vid tjänstevikt en tendens till understyrning. Detta innebär att Ni i en och samma kurva får öka rattutslaget med hastigheten. Med detta blir bilen stabil och risken för bakhjulssladd minskar.

Kom ihåg att dessa egenskaper kan ändras beroende på hur bilen belastas.

Av största betydelse för bilens köregenskaper är också lufttrycket i däcken. Vi råder Er att inte experimentera alltför mycket med lufttrycket utan följa våra rekommendationer på sidan 67. Vi avråder Er också från att blanda olika däcktyper, tex radial- och diagonaldäck, då bilens köregenskaper markant kan förändras. Likaså bör man av samma anledning inte blanda olika fabrikat och dimensioner.

## Kylsystemet

Risk för överhettning av kylsystemet föreligger, särskilt under varma dagar, vid:

- långvarig fullgaskörning med släp i branta motlut
- långvarig tomgångskörning med tillkopplad luftkonditioneringsanläggning
- snabbt stannande av motorn efter högfartskörning, s.k efterkokning.

För att undvika överhettning bör följande regler följas:

- Sänk hastigheten och växla ner vid körning med släp i långa och branta motlut. På bilar med luftkonditionering minskar risken för

överhettning om denna stängs av en liten stund.

- Kör ej motorn på tomgång i onödan.
- Stoppa ej motorn omedelbart efter högfartskörning, utan låt den gå på tomgång under  $\frac{1}{2}$ –1 minut före stopp.

Vid **omedelbar risk** för överhettning, eller vid överhettning (temperaturmätaren går upprepade gånger in i eller står stadigvarande i det röda fältet) vidtag följande åtgärder:

- På bilar med luftkonditionering, stäng av denna.
- Stanna bilen och ställ växelväljaren i neutralläge – läge N. **Stoppa ej motorn!**
- Öka motorvarvtalet till ca 2000 r/min (dubbla tomgångsvarvtalet).
- Kontrollera kylvätskenivån i expansions-tanken utan att ta av locket, se sid 58. Vid behov av efterfyllning, skruva av locket försiktigt så att trycket i systemet släpps ur innan locket tas av helt. Komplettera enligt anvisningarna på sid 58.

## Kör inte med öppen baklucka!

Vid körning med öppen bagagelucka kan en del avgaser och därmed giftig koloxid sugas in i bilen via bagagerummet. Detta gäller speciellt 5-dörrarsmodellen.

År Ni ändå tvungna att köra med öppen baklucka, gör så här:

- 1 Stäng alla fönster.
- 2 Tryck in värmesystemets FLOOR- och DEF-knappar och sätt fläkten (FAN) på 3.

## Körning med taktäck

- Använd ett stabilt taktäck, som kan fästas ordentligt på bilen. Volvo-återförsäljarna saluför taktäcken, som utvecklats vid Volvo-fabriken.
- Fördela lasten jämnt över taktäcket, undvik snedbelastning.
- Placera den tyngsta lasten närmast biltaket.
- Kom ihåg att bilens tyngdpunkt och köregenskaper ändras med lastens vikt.
- Tänk på att bilens vindfång ökar med lastens storlek.
- Förankra lasten väl med ett kraftigt rep.
- Kör mjukt, undvik rivstarter, tvära kurvtagningar och häftiga inbromsningar.
- Det är inte tillrådligt att låta taktäcket sitta kvar på taket oavvänt under längre perioder. Taktäcket blir då utsatt för väder och vind och även ett tomt taktäck höjer bilens luftmotstånd och ökar således bilens bensinförbrukning.
- Högsta tillåtna taklastvikt är 100 kg.

## Om en bromskrets går sönder

**BRAKE  
FAILURE**

### Då tänds bromsvarningslampan

Bromspedalen tar något djupare och kan kännas en smula mjukare än normalt.

Observera att Ni dock inte behöver trampa märkbart hårdare på bromspedalen för att uppnå normal bromseffekt.

Ett eventuellt bromskretshaveri märks alltså inte genom att pedaltrycket måste ökas.

**Om varningslampan tänds: kör till verkstad för kontroll av bromssystemet.**

## Fukt på bromsskivor och bromsbelägg ändrar bromsegenskaperna!

Då Ni kör bilen i kraftigt regn eller genom vattensamlingar samt vid tvättning av bilen stänker vatten upp på bromsdetaljerna. Detta kan ändra bromsbeläggens friktionsegenskaper så att en viss fördröjning av bromseffekten kan märkas.

Tryck lätt på bromspedalen då och då om Ni kör längre sträckor i regn eller snöslask så att bromsbeläggen värms upp och torkar. Detta bör också utföras då Ni börjar köra efter tvättning samt efter start i mycket fuktig väderlek.

## Om bromsarna belastas mycket hårt

Vid körning i Alperna eller i annan terräng med motsvarande nivåskillnader kommer bilens bromsar att belastas mycket hårt.

Eftersom hastigheten dessutom ofta är låg kyls bromsarna inte så effektivt som vid hård körning på slät väg.

För att inte belasta bromsarna hårdare än nödvändigt bör Ni, i stället för att använda fotbromsen, växla ned och använda samma växel nedför som Ni använder då Ni kör uppför.

På bilar med automatväxellåda: Lägg in läge 2 eller eventuellt läge 1. På detta sätt utnyttjas motorbromsen effektivare och fotbromsen behöver endast användas korta stunder.

## Om bromsservon inte fungerar

**Bromsservon fungerar endast då motorn är igång.**

Om Ni rullar bilen eller bogserar med avstängd motor måste Ni trampa ca 4 gånger hårdare på bromspedalen jämfört med då motorn är igång.

**Bromspedalen känns stum och hård.**

## Spoiler

Är Er bil försedd med **spoiler** påverkas kylströmmen till framhjulsbromsarna. Spoiler får därför endast användas tillsammans med vissa typer av fälgar, se sid 66.



# Körning med husvagn

## Före och under husvagnskörning, tänk på följande:

- Draganordningen på bilen ska vara av godkänd typ. Volvoåterförsäljarna har Volvo-konstruerade draganordningar till Er bil och utför monteringen samt den elektriska kopplingen av släpvagnskontakten.  
**Observera att inkopplingen av kablarna till släpvagnskontakten inte kan göras var som helst i bilens elektriska system.** Detta beror på att glödlådsvakten (varningslampan för trasiga glödlampor) är kopplad på ett speciellt sätt.
- Backspeglarnas armar måste förlängas då släpvagnen i regel är bredare än bilen. **Förlängda backspeglar får endast användas då släpvagnen är tillkopplad!**
- Ombesiktning av bilen ska ske hos Svensk Bilprovning då draganordningen monterats.
- Högsta tillåtna släpvagnsvikt är 1 500 kg.
- Med Volvos nivåreglering undviker ni "nedhäng" på bilens bakparti vid husvagnskörning. Fråga hos Er Volvo-återförsäljare.
- Lasten i husvagnen bör fördelas så att dragstängens trycker på bilens draganordning med ca 65–75 kg.
- Draganordningens kula samt eventuella rörliga delar bör regelbundet göras ren och fettas in tunt för att undvika onödigt slitage.
- Bilens motor, koppling och växellåda belastas hårdare än normalt. Växla ned i god tid och låt inte motorn segdra. Starta och växla så mjukt som möjligt.
- Se till att kopplingen inte överhettas. Slirå så lite som möjligt med kopplingen. Detta är speciellt viktigt då ni kör på backiga vägar och ofta stannar och startar.
- Bromssträckorna är längre än normalt. Undvik hårda inbromsningar.
- I långa och branta utförsbackar belastas bilens bromsar mer än normalt. Lågg därför i en lägre växel vid nedfärd och anpassa hastigheten.
- Accelerationsförmågan vid omkörningar är något sämre än normalt på grund av den högre vikten.
- Kylsystemet belastas hårdare. Undvik överhettning genom att iaktta de åtgärder som beskrivs på sid 40.

- Lufttrycket i bilens bakdäck ska ökas. Hur mycket beror på hur stor tyngd som ligger på draganordningen.
- Lagbestämmelserna för högsta tillåtna hastighet varierar från land till land.  
För Sverige gäller:  
släpvagn **med** bromsar: 70 km/h  
släpvagn **utan** bromsar: 40 km/h
- Allmänt gäller för både manuell och automatisk växellåda att vid höga höjder sjunker motorns effekt och därmed också dragförmågan. Körning med husvagn bör inte ske med bil som ännu inte kan betraktas som inkörd (som körts mindre än 1000 km).

## Följande "specialtips" gäller för bilar med automatväxellåda:

- Vid starka stigningar och körning med låg hastighet under längre sträckor skall läge 1 väljas. Därmed undviks täta växlingar och risk för överhettning av växellådsoljan. För körning på bergsvägar med långa men måttligt branta stigningar väljs läge 2.
- Vid körning i långa utförsbackar med stark lutning skall läge 1 väljas och vid liten lutning läge 2, så att Ni får bästa möjliga motorbroms.
- Håll inte bilen stillastående i uppförsbacke med gaspedalen, utan använd bromsen i stället. Med detta förfarande undviker Ni onödigt uppvärmning av växellådsoljan.
- Oljebyte i den automatiska växellådan rekommenderas vid husvagnskörning till var 40 000 km.



## SKÖTSEL

**Volvo service, att observera, motorrum 44**

**Oljor, vätskor, smörjning och kylsystem 52**

Motor, växellåda, bakväxel, broms, koppling, servostyrning, karosserismörjning, kylvätska, drivremmar.

**Elsystem 60**

Byte av glödlampor, byte av säkringar

**Hjul och däck 66**

Allmänna råd, reservhjul, byte av hjul

**Karossvård 72**

Byte vindrutetorkare, strålkastartorkare, tvättning, polering, vaxning, rostskyddsbehandling, lackskador, rengöring av klädsel m m.

**Åtgärder vintertid, före långfärd 77**

**Felsökning 78**

## SPECIFIKATIONER

**Alfabetiskt register 91**

## Service

Innan Er bil överlämnades till Er av återförsäljaren genomgick den två inspektioner; den första på Volvo-fabriken och den andra som leveransservice hos återförsäljaren enligt Volvofabrikens specifikationer.

## Garantiservice

Då Ni kört 1 000–2 000 km ska bilen lämnas in till återförsäljaren för en garantiservice, vid vilken bl a byts olja i motor, växellåda och bakväxel.

## 1 000-milservice

Efter ovan nämnda garantiservice bör Ni anpassa bilens underhåll till serviceboken med service efter varje 10 000 km. Vad varje sådan service omfattar anges i serviceboken.

## Gör det själv

Fortsättningen av denna bok innehåller beskrivningar över de skötselåtgärder t ex oljenivåkontroller, oljebyten som Ni eventuellt kan utföra själv samt sådana "reparationer" som varje förare måste räkna med att förr eller senare bli tvungen att utföra, exempelvis glödlampsbyte, säkringsbyte, hjulbyte.

För Er som vill ha mer utförliga beskrivningar på reparationer och justeringar hänvisar vi till våra servicehandböcker, vilka Ni kan beställa via Volvoåterförsäljaren.

## Särskilt för Sverige

Från och med 1976 års bilmodeller ställer Statens Trafiksäkerhetsverk betydligt hårdare krav än tidigare på avgasutsläppen från personbilar. Samtidigt krävs också att det med fordonet skall följa tryckta instruktioner som klart anger vilka serviceåtgärder som erfordras för att avgasutsläppen skall hålla sig under de gränsvärden som fastställts. Dessa åtgärder ingår i den normala 1 000-milsservicen, men återges även separat under rubriken "avgaskontroll" på sid 46–49 tillsammans med en förklaring över vissa i avgasreningen ingående komponenter.

## Tänk på att...

- 1 000-milservice behövs för att hålla bilen i trafik- och driftssäker skick.
- Eftersatt 1 000-milservice medför risk för ett ökat utsläpp av miljöfarliga avgaser.
- Service utförs enklast och säkrast hos en Volvoverkstad. Där finns märkesutbildad personal utrustad med specialverktyg och tillförlitlig servicelitteratur.
- Varje service kvitteras med en stämpel i servicehandboken. En "välstämplad" servicebok höjer bilens andrahandsvärde.

**För att vår garanti ska gälla ställer vi som ett absolut villkor, att ovannämnda garantiservice företas vid ungefär rätt mätarställning, att bilen i övrigt sköts enligt anvisningarna i denna instruktionsbok, att t ex föreskrivna oljebyten och 1 000-milsservisar utförs vid rätt körsträcka samt att reparationer och servicear utförs av auktoriserad Volvoverkstad.**

## Observera följande innan Ni börjar arbeta med Er bil:

### Generatoren är av växelströmstyp

Vid arbete med elsystemet bör följande beaktas då i annat fall dyrbara och tidsödande reparationer på generatoren blir följden.

- Förvissa Er om att batterianslutningarna är riktigt kopplade och väl åtdragna.
- Om hjälpbatteri används för start ska + pol kopplas till + pol och – pol till – pol.
- Koppla aldrig ifrån batteriet då motorn är igång (ex vid batteribyte).
- Vid elsvetsning koppla först ifrån batteriets jordkabel och därpå samtliga kablar till generator och laddningsregulator.
- Om snabbbladdare används ska batteriledningarna vara fränkopplade. Snabbbladdare får användas som starthjälp. Dock ska den vara fränkopplad vid fastsättning och borttagning av ledningarna.

### Motorns insprutningssystem

Vid allt arbete med bränsleinsprutningssystemet måste stor försiktighet iakttas, så att inte smuts kommer in i systemet. Arbetet med bränsleinsprutningssystemet ska överlätas åt en Volvo-verkstad som har den nödvändiga utrustningen härfor.

### Lyftning av bilen

Om bilen lyfts med verkstadslyft eller verkstadsdomkraft skall de fyra domkraftsfästena (två på var sida enligt bilden) utnyttjas. De är speciellt förstärkta för detta ändamål.

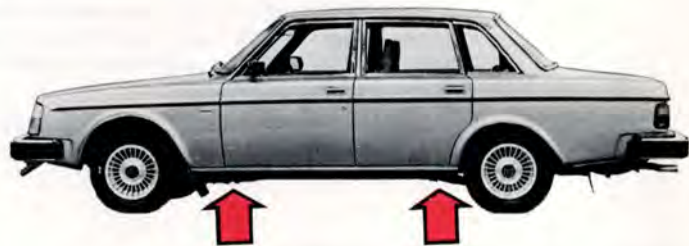

Används verkstadsdomkraft kan den likväl anbringas mot den gjutna bakväxelkåpan eller mot framaxelbalken mellan framhjulena.

I det sistnämnda fallet bör stänkplåten under motorn tas bort. Var noga med att domkraften anbringas så att bilen inte kan glida av domkraften. Använd alltid pallbockar eller liknande.

**OBS! Sätt aldrig domkraften mot styrstag eller oljetråg.**

### WARNING!

- Kryp aldrig under bilen då denna är upphissad på domkraften!
- Bilens originaldomkraft ska användas vid hjulbyte. Vid annat arbete på bilen ska pallbockar ställas under den del av bilen som är upplyft.
- Dra åt parkeringsbromsen, lägg in 1:an eller backen på manuell växellåda respektive P på automatväxellåda.
- Blockera framför och bakom de hjul som står kvar på marken. Använd kraftiga tråklossar eller större stenar.
- Domkraften skall stå på fast, horisontellt underlag.



## AVGASKONTROLLSERVICE

Från och med 1976 års modell av personbilar ställer Statens Trafiksäkerhetsverk i Sverige betydligt hårdare krav än tidigare på de utsläppta avgasernas renhet. Detta sker som ett led i de allt intensivare strävandena att skapa en bättre miljö. Av den anledningen är det värdefullt att varje bilägare förstår vilka av bilens komponenter som kan påverka avgasernas innehåll och vilka åtgärder som behöver vidtagas för att begränsa utsläppet av skadliga avgaser.

På denna och följande tre sidor ges därför en uppräknig av servicepunkter och åtgärder samt en beskrivning av komponenterna "positiv vevhusventilation" och "avgasåterledningsystem".

### Bra avgasvärden kräver därför...

#### När det gäller service:

- Att bilen får garantiservice och regelbunden 1000-milsservice. Vad dessa begrepp innebär förklaras närmare på sid 44 och i garanti-boken. Vi rekommenderar att Ni låter planera in Era 1000-milsservicar tex före den årliga kontrollbesiktningen vid AB Svensk Bilprovning.

#### När det gäller motorkomponenter:

- Att ventilerna är rätt justerade.
- Att motorn får rätt smörjning. Byte av motorolja och oljefilter beskrivs på sid 52.
- Att kylsystemet fungerar tillfredsställande. Byte av kylvätska, kylvätskans köldbändighet mm, beskrivs på sid 58. Drivremmar, kontroll av remspänning mm, beskrivs på sid 59.
- Att avgassystemet är tätt och i gott skick.

#### När det gäller bränslesystemet:

- Att ledningar och anslutningar är hela och täta.
- Att bränsle- och luftfilter inte är igensatta.
- Att bränsleinsprutningen är justerad så, att avgasernas koloxidhalt håller sig inom tillåtna gränser.
- Att motorreglagen inte kärvar.
- Att spelet i automatlådans trottelvajer är korrekt.
- Att bilen körs på rätt bränsle – minst 97 oktan (ROT)

#### När det gäller tändsystemet:

- Att tändstiften är hela och har rätt elektrodavstånd.
- Att tändinställningen är korrekt.
- Att tändfördelaren är smord, samt att tändfördelarlock och rotor är felfria.
- Att tändledningar och vakuümledningar är hela och ordentligt fastsatta.
- Att vakuümregulator och centrifugalregulator fungerar väl.

De åtgärder som är uppräknade på detta uppslag är de i Volvos serviceprogram ingående avgaskontrollåtgärderna.

## Motorkomponenter

|   |   |
|---|---|
| Ventiler                                    | Justering                               |
| Insugnings- och avgassamlarrör <sup>1</sup> | Kontroll, täthet                        |
| Drivremmar*                                 | Kondition, justering                    |
| Motorolja*                                  | Byte                                    |
| Motoroljefilter*                            | Byte                                    |
| Avgassystem                                 | Kontroll täthet, kondition, upphängning |
| Kylvätska                                   | Byte (vart tredje år) <sup>2</sup>      |
| Kylvätska                                   | Kontroll köldbändighet (-30°C)**        |
| Kylsystem, slangar, anslutningar*           | Kontroll täthet                         |

## Bränslesystem

|  |   |
|--|---|
| Bränslefilter                                | Byte  |
| Luftfilter                                   | Byte  |
| Bränslesystemets ledningar och anslutningar* | Kontroll täthet                                       |
| Bränsleinsprutning*                          | Kontroll täthet                                       |
|  | Justering tomgång*                                    |
| Koloxid, avgaser*                            | Kontroll, justering                                   |
| Motorreglage*                                | Smörjning kulleleder                                  |
|  | Kontroll, justering                                   |
| Motorreglage*                                | Kontroll spel på trottelvajer (automat),<br>justering |

<sup>1</sup> Gäller endast garantiservice  
(1 000–2 000 km).

<sup>2</sup> Ingår ej i 1000-milsservice

\* Ingår även i garantiservicen

# Avgaskontroll

---

## Tändsystem

|  |                           |
|--|---------------------------|
| Tändstift  | Rengöring, vid behov byte |
| Tändfördelare  | Smörjning filtveke        |
| Tändfördelare, lock och rotor                          | Kontroll                  |
| Tändfördelare, tändinställning*                        | Kontroll                  |
| Tändfördelare<br>vakuumregulator, centrifugalregulator | Kontroll                  |
| Tändledning  | Kontroll                  |
| Vakuumledningar  | Kontroll                  |

## Positiv vevhusventilation

|                   |          |
|-------------------|----------|
| Vevhusventilation | Kontroll |
|-------------------|----------|

## Avgasåterledningssystem (insprutningsmotorer)

|                         |                                |
|-------------------------|--------------------------------|
| Avgasåterledningsventil | Kontroll funktion<br>Rengöring |
|-------------------------|--------------------------------|

\* Ingår även i garantiservicen



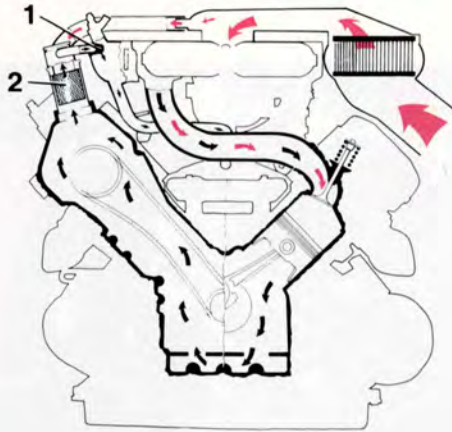

- 1 Kalibrerad nippel
- 2 Flamskydd

## Positiv vevhusventilation

Vevhusventilationen har till uppgift att förhindra att motorns vevhusgaser släpps ut i fria luften. I stället sugs de via insugningsröret ner i cylindrarna och deltar i förbränningen.

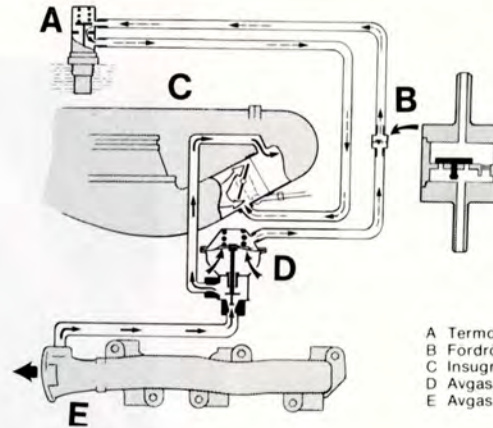

- A Termostat
- B Fordrojningsventil
- C Insugningsrör
- D Avgasåterledningsventil
- E Avgasrör (grenrör)

## Avgasåterledningssystem

Avgasåterledningssystemet är ett ON/OFF avgasreningssystem som fungerar på så sätt att avgaserna återleds och påverkar förbränningen. Bland annat sänks förbränningstemperaturen varvid halten av kväveoxider i avgaserna minskas.

## Motorrum, höger sida

- 1 Tändspole
- 2 Dataskylt
- 3 Oljepåfyllning, motor
- 4 Kompressor, luftkonditionering\*
- 5 Oljemätsticka, motor
- 6 Generator
- 7 Vätskebehållare, vindrute- och strålkastartorkare
- 8 Serviceskyt

\*endast vissa modeller

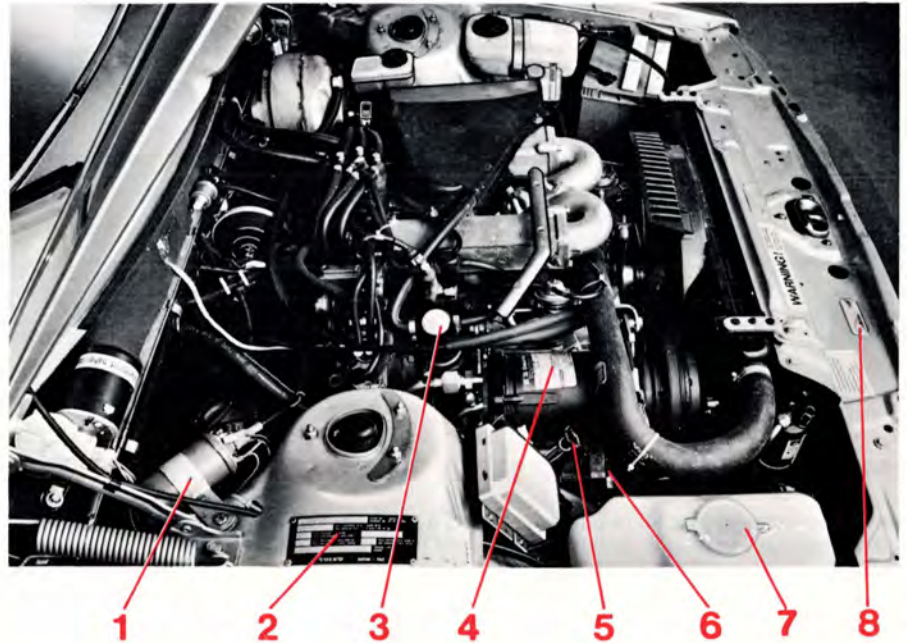

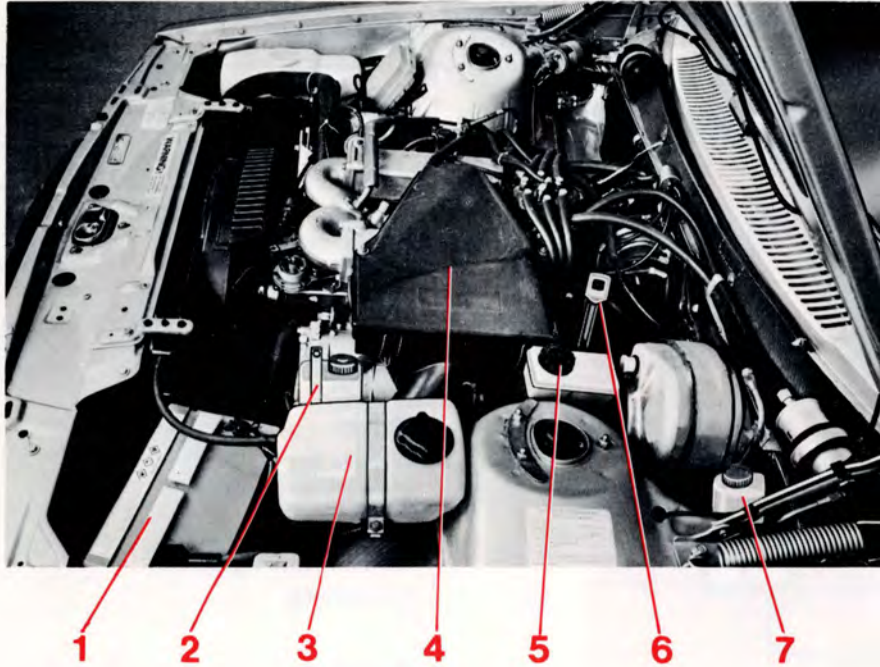

- 1 Batteri
- 2 Oljebhållare, servostyrning
- 3 Expansionstank, kylsystem
- 4 Luftfilter
- 5 Bromsvätskebehållare
- 6 Oljemätsticka, automatväxellåda
- 7 Kopplingsvätskebehållare, bilar med manuell växellåda



# Motorolja

## Kontroll av oljenivå

Kontrollera oljenivån vid varje tankning. Nivån ska ligga mellan markeringarna på mätstickan. Avståndet mellan markeringarna på stickan motsvarar ca 2 liter.

OBS! Torka av mätstickan före **varje** kontroll av oljenivån.



## Avtappning av motorolja

Avtappningspluggen är åtkomlig genom ett hål i motorns främre skyddsplåt. Avtappning bör ske efter körning då oljan ännu är varm. **OBS! Oljan kan vara mycket het!**

## Påfyllning av motorolja

Vid behov fyll på olja av samma typ som redan finns i motorn. Påfyllningslocket dras rakt upp.

OBS! För mycket olja medför onormal oljeförbrukning.



## Byte av oljefilter

Byt oljefilter vid varje oljebyte i motorn. Kasserera det gamla filtret. Vid byte av enbart filter ska 1/2 liter olja fyllas på motorn.

## Oljekvalitet:

För Service SE-CC

## Viskositet:

| Temperaturområde <sup>1)</sup>     |                        |             |
|------------------------------------|------------------------|-------------|
| Över 30°C                          | Mellan +30°C och -10°C | Under -10°C |
| SAE 10 W-40, 10 W-30 eller 15 W-50 |                        |             |
| SAE 20 W-50                        |                        | Anm. 2      |
| SAE 30                             | SAE 20 W-20            | SAE 10 W    |

<sup>1)</sup> Avser stadigvarande lufttemperatur.

<sup>2)</sup> Vid mycket låga temperaturer (under -20°C) eller då kallstartsvårigheter kan väntas rekommenderas multigradeolja SAE 5 W-20 eller SAE 5 W-30.

## Volym:

exkl oljefilter 6,0 liter  
inkl oljefilter 6,5 liter

## Kontrollera oljenivån:

Vid tankning

## Byt oljan:

Efter varje 10 000 km, dock minst en gång var 6:e månad.

Under inkörningen även efter de första körda 1 000–2 000 km. Vid speciellt ogynnsam körning, taxitrafik eller liknande, skall oljebyte ske var 5 000 km.

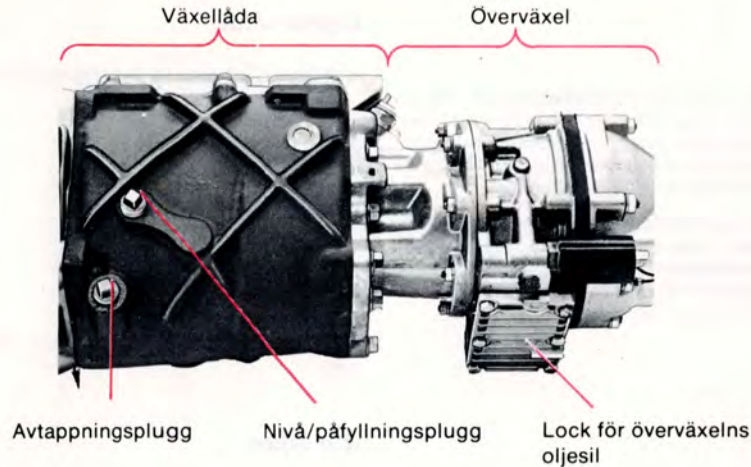

## Växellåda utan överväxel (M45) Växellåda med överväxel (M46)

Oljan skall nå upp till nivåpluggen. Samma olja smörjer både växelåda och överväxel.

**Avtappning** sker genom att avtappingspluggen tas bort. På M46 även locket för överväxelns oljesil. Gör ren oljesilen. Vid byte ska avtappning ske efter körning, då oljan ännu är varm.

**Påfyllning** sker genom nivå/påfyllningshålet. På M46: **Se till att oljan hinner rinna över till överväxeln.**

## Oljekvalitet:

ATF-olja typ F eller G (vid alla temperaturer)

## Volym:

M45: 0,75 liter

M46: 2,3 liter

## Kontrollera nivån:

Efter varje 10 000 km.

## Byt olja:

Endast efter de första körda 1 000 – 2 000 km.

# Växellådsolja, BW55

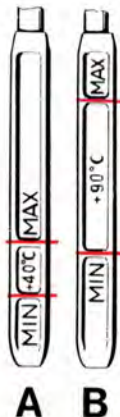

A Kall växellådsolja – **oljetemperatur +40°C**. Denna temperatur erhålls efter ca 10 min tomgångskörning i verkstadslokal eller garage. Vid oljetemperatur under +40°C kan nivån ligga under MIN-markeringen.

B Varm växellådsolja – **oljetemperatur +90°C**. Denna temperatur erhålls vid hårdare landsvägskörning under ca 30 min. Vid oljetemperatur över +90°C kan nivån ligga över MAX-markeringen.

## Automatisk växellåda (BW55)

**Kontrollera oljenivån** genom att ställa bilen på plan mark **med motorn på tomgång**. För växelväljarspaken långsamt genom alla växel-lägena, därefter till läge P. Vänta sedan 2 minuter innan kontrollen görs. Som bilden ovan visar har mätstickan två graderingar, en "kall" och en "varm". Oljenivån skall ligga mellan MIN- och MAX-marke-ringarna.

Torka av mätstickan med nylonduk, papper eller sämskskinn. **OBS! Oljan kan vara mycket het.** Använd ej trasor som kan kvarlämna trådrester på stickan.

**Påfyllning** sker genom röret i vilket mätstickan sitter. Mellan MIN- och MAX-markeringarna rymts 0,5 liter.

Fyll inte för mycket olja i växellådan. För hög oljenivå kan medföra oljeutkast. För låg oljenivå kan, speciellt vid kall väderlek, medföra att lådan inte driver korrekt.

## Oljekvalitet:

ATF-olja typ F eller G (vid alla temperaturer)

## Oljevolyt:

6,75 liter

## Kontrollera oljenivån:

Efter varje 10 000 km, dock minst var 6:e månad.

## Byt oljan:

Behövs normalt inte.

Påagnar med hård körning bör dock oljan bytas på auktoriserad Volvoverkstad var 40 000 km.





Avtappningsplugg      Nivå/påfyllningsplugg

## Bakaxelväxel

**Nivåkontroll** görs genom att nivåpluggen skruvas ur. Oljan skall då nå upp till hålet.

**Påfyllning** görs genom samma hål. Fyll på olja vid behov.

**Avtappning** görs genom att avtappningspluggen skruvas ur. **Obs! Oljan kan vara mycket het!**

## Oljekvalitet:

API-GL-5 (MIL-L-2105 B el C)

För bilar med differentialbroms skall olja enligt ovanstående kvalitet med tillsatsmedel för differentialbroms användas.

## Viskositet:

| Temperaturområde <sup>1)</sup> |                        |             |
|--------------------------------|------------------------|-------------|
| Över 30°C                      | Mellan +30°C och -10°C | Under -10°C |
| SAE 90                         | SAE 90                 | SAE 80 W/90 |

<sup>1)</sup> Avser stadigvarande lufttemperatur.

## Volym:

1,6 liter

## Kontrollera oljenivån:

Varje 10 000 km.

## Byt oljan:

Endast efter de första 1 000 – 2 000 km.

# Servostyrning, kopplingsvätska, bromsvätska

Servostyrning,  
oljebehållare

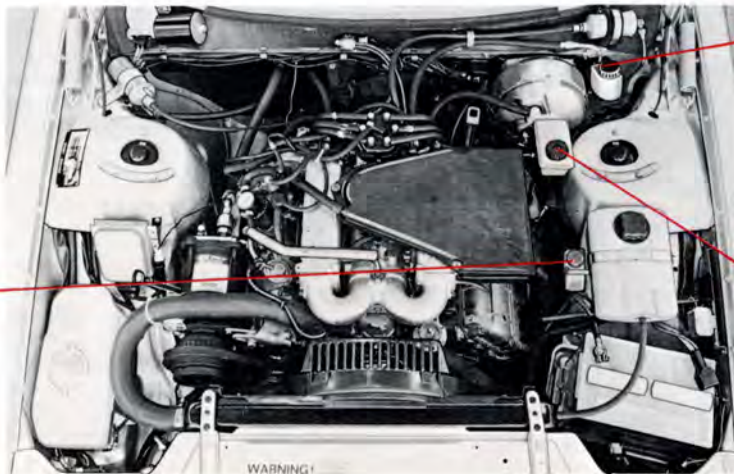

## Servostyrning

Nivån skall överstiga MIN-märket.

**Oljekvalitet:** ATF-olja

**Oljeyolym:** 1,2 liter

**Kontrollera nivån:** Varje 10 000 km.

**Byt olja:** Behöver ej bytas

Kopplingsvätska  
(end. bilar med M45 och M46)



Bromsvätska

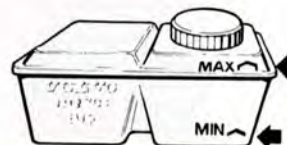

## Bromsvätska Kopplingsvätska

Vätskenivån skall ligga mellan MIN- och MAX-märkena.

**Vätsketyp:** Bromsvätska

**Kvalitet:** DOT 4

**Vätskevolym:** 0,4 respektive 0,2 liter

**Kontrollera nivån:** Vid tankning

**Byt vätska:** Vart 3:e år.

På bilar med spoiler och alla bilar som körs så att bromsen utnyttjas ofta och hårt, t ex alpkörning, ska bromsvätskan bytas varje år.

Byte ingår inte i 10 000 km-service men bör göras i samband med någon service på Er Volvo-verkstad.

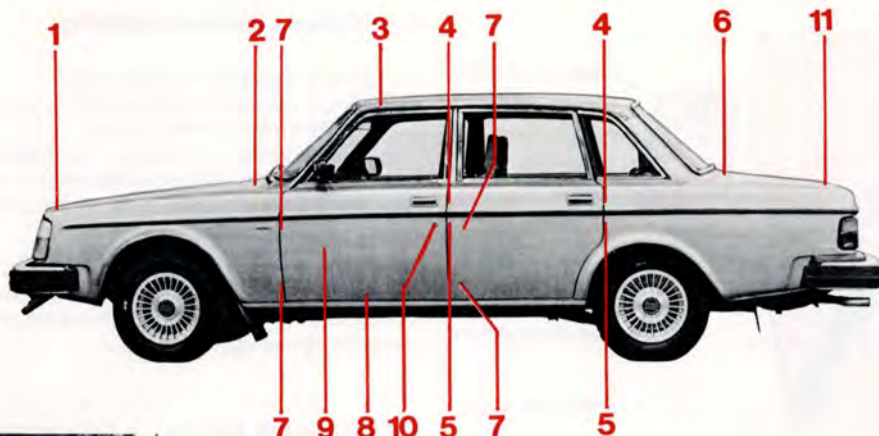

A Fett  
B Olja

## Smörjmedel:

Använd smörjmedel enligt tabellen under vidstående bild.

## Smörjintervall:

Smörj karosseriet någon eller några gånger per år så undviker Ni gnissel och onödigt slitage. Motorhuvens, dörrarnas och bagageluckans gångjärn ska smörjas var 10 000 km.

## Obs!

Under vinterhalvåret bör dessutom dörrhandtagens och bagageluckans låskolvar förses med något frostskyddsmedel som hindrar dessa att frysa igen.

| Nr Smörjställe (antal)          | Smörjmedel | Nr Smörjställe (antal)         | Smörjmedel  |
|---------------------------------|------------|--------------------------------|-------------|
| 1 Motorhuvens lås (1)           | Paraffin   | 8 Framstolarnas glidskenor (4) |             |
| 2* Motorhuvens gångjärn (2)     | Olja       | och spärranordningar (2)       | Olja        |
| 3 Takluckans vindavvisare (1)   | Olja       | 9 Fönsterhiss (4)              | Olja, fett  |
| 4 Dörrlåsens yttre glidytor (4) | Paraffin   | Låsanordning (4)               |             |
| 5 Låsbleck (4)                  | Paraffin   | (inuti dörrarna)               | Silikonfett |
| 6* Bagageluckans gångjärn (2)   | Olja       | 10 Nyckelhål (2)               | Låsolja     |
| 7* Dörrgångjärn (8)             | Fett       | 11 Bagageluckans lås (1)       | Olja        |
| Dörrstopp (4)                   | Olja       | Nyckelhål (1)                  | Låsolja     |

\*Ingår i 10 000 km-service.



# Kylvätska



## Kontroll av kylvätska

Nivån ska ligga mellan MAX- och MIN-markeringarna på expansionstanken.

Komplettera då kylvätskenivån sjunkit till MIN-markeringen.

Skruva av expansionstankens lock långsamt om motorn är varm så att övertrycket försvinner.

## Byte av kylvätska

### Avtappning

- 1 Ställ värmereglaget på WARM
- 2 Ta av locket på expansionstanken
- 3 Öppna kranarna på motorblockets båda sidor
- 4 Lossa nedre slangen vid kylaren

### Påfyllning

- 5 Stäng kranarna och fäst slangen enl. 3 och 4 ovan.
- 6 Fyll expansionstanken till MAX-markeringen eller något över.
- 7 Varmkör motorn och kontrollera att kylsystemet är tätt och efterfyll vätska till MAX-markeringen.

## Kylvätskans sammansättning

Komplettera **aldrig** med enbart vatten!  
Använd året om en blandning av 50 % Volvos frostskyddsvätska och 50 % vatten.

Frostskyddsvätskan förhindrar sommartid korrosion och vintertid även sönderfrysning. Från fabrik levereras bilen med en kylvätska som har ett frostskydd ned till  $-35^{\circ}\text{C}$ .

OBS! På grund av att motorn är tillverkad av aluminium är det särskilt viktigt att Volvos frostskyddsvätska med dess korrosionsmotverkande egenskaper används.

## Kylsystemets volym:

Kylsystemet rymmer 10,9 liter.

## Kontrollera nivån:

Kontrollera kylvätskenivån vid varje tankning.

## Byt kylvätskan:

Kylvätskan skall bytas var tredje höst under förutsättning att kylsystemet innehåller 50 % Volvos frostskyddsvätska och 50 % vatten. Annars skall bytet ske oftare.

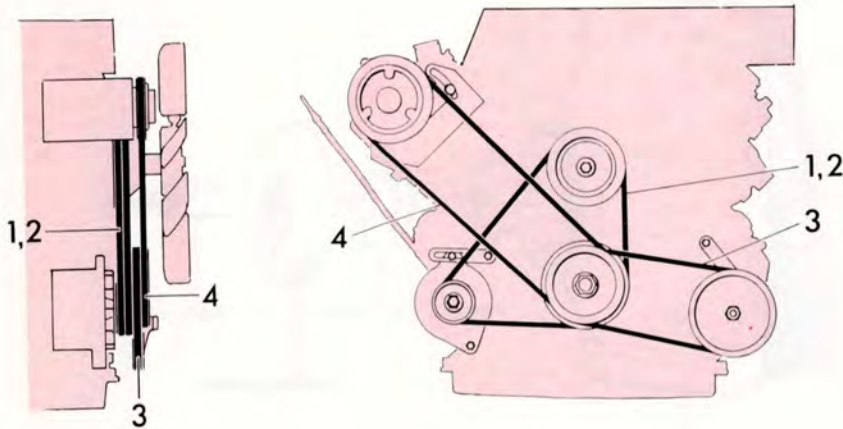

### Fläktremmar (+ andra remmar)

- |       |   |                                 |
|-------|---|---------------------------------|
| rem 1 | } | fläkt, generator och vattenpump |
| rem 2 |   |                                 |
| rem 3 |   | servostyrning                   |
| rem 4 |   | luftkonditionering              |

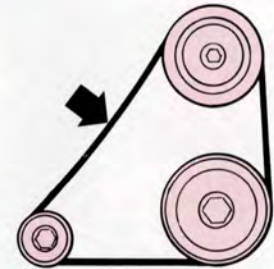

### Kontroll av remspänning

Med normal kraft ska remmarna kunna tryckas ned 5–10 mm på mitten. På utbytt remmar ska remspänningen kontrolleras och vid behov justeras efter 1 000–2 000 km.

### Kontroll av remmar

Kontrollera regelbundet att remmarna är hela och rena. Förslitna eller nedsmutsade remmar kan förorsaka dålig kylning och generator-effekt samt dålig effekt på servostyrning och luftkonditionering.

### Byte och justering

Justering eller byte av remmar ska överlåtas till Volvo-verkstad. Vid eventuellt byte av rem 1 eller 2 ska alltid **två** nya remmar monteras.

# Glödlampsbyte



Gummidamask

Kabelsko

## Byte av strålkastarglödlampa

Båda strålkastarglödlamporna byts från motorrummet.

Gör så här:

- 1 Öppna motorhuv.
- 2 Dra loss kabelskon rakt bakåt.
- 3 Ta bort gummidamasken.
- 4 Tryck ihop och vik undan fjädern som håller glödlampen. Byt glödlampa.

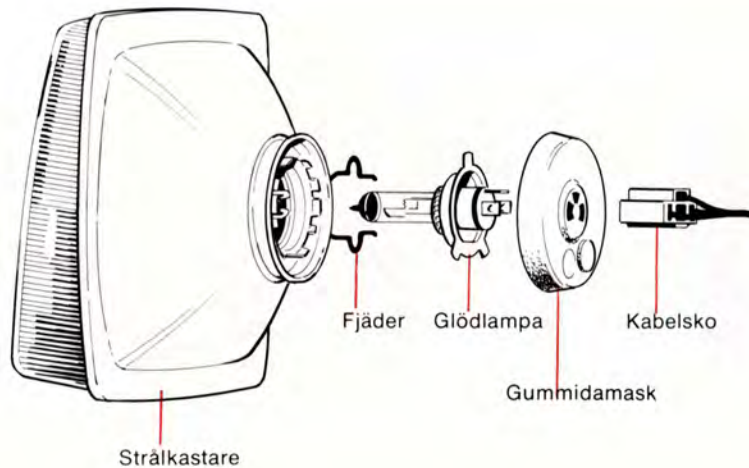

Strålkastare

Fjäder

Glödlampa

Kabelsko

Gummidamask

Monteringen av detaljerna sker omvänt. Glödlampans tre styrlockar sitter asymmetriskt varför glödlampen bara kan sitta på ett sätt.

**Obs!** Ta aldrig på glaset på glödlampen med fingrarna. Fett och olja från fingrarna förångas nämligen av värmen och kan snabbt förstöra reflektorn.

**Glödlampa**

Hel/halvljus

**Effekt**

60/55 W

**Socket**

H 4



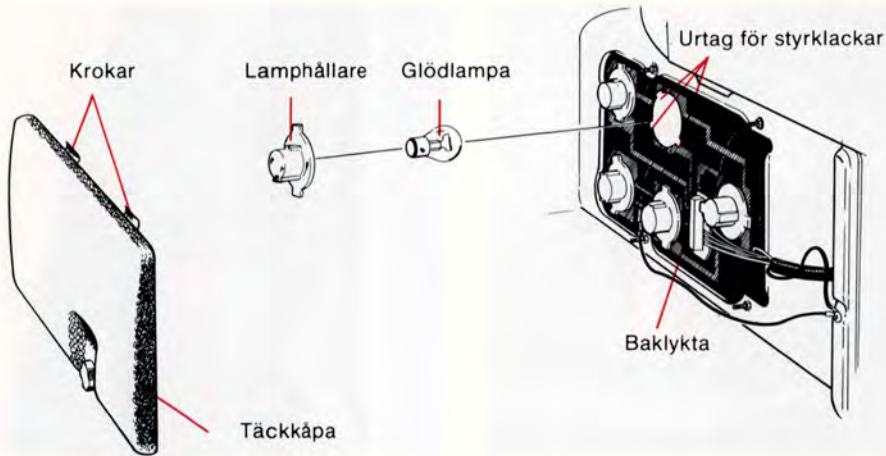

## Glödlampor bak, 4-dörrarsmodeller

Alla glödlampor i baklyktan byts inifrån bagageutrymmet. Gör så här:

- 1 Skruva loss täckkåpan. Kåpan sitter fast med "krokar" i överkanten. Lyft underkanten framåt/uppåt och haka loss.
- 2 Vrid lamphållaren för den trasiga glödlampan ca 1 cm moturs och ta loss den.
- 3 Ta bort glödlampan ur lamphållaren genom att trycka in och vrida moturs.
- 4 Sätt dit en ny glödlampa i hållaren och sätt tillbaka lamphållaren i baklyktan. Obs! Lägga märke till att en av styrklackarna är något bredare än de andra och måste passas in i det bredare urtaget i hålet. Vrid fast lamphållaren medurs. Kontrollera att glödlampan lyser och sätt tillbaka täckkåpan.

### Glödlampor

- 1 Bromsljus
- 2 Backljus
- 3 Bakre körriktningsvisare
- 4 Backljus
- 5 Reflex
- 6 Backljus\*

### Effekt

- 21 W  
21 W  
21 W  
5 W  
—  
5 W\*

### Socket

- BA 15 s  
BA 15 s  
BA 15 s  
BA 15 s  
—  
BA 15 s

\* Vissa märkn.: Dimljus, 21 W

# Glödlampsbyte



## Glödlampor, främre hörn

Lossa krysspårskruvorna och ta bort glaset. Lamporna byts genom att trycka dem inåt en aning samtidigt som de vrids moturs.

| Glödlampor                  | Effekt | Socket   |
|-----------------------------|--------|----------|
| 1 Positionsljus, varselljus | 21/5 W | BAY 15 d |
| 2 Körriktningsvisare        | 21 W   | BA 15 s  |

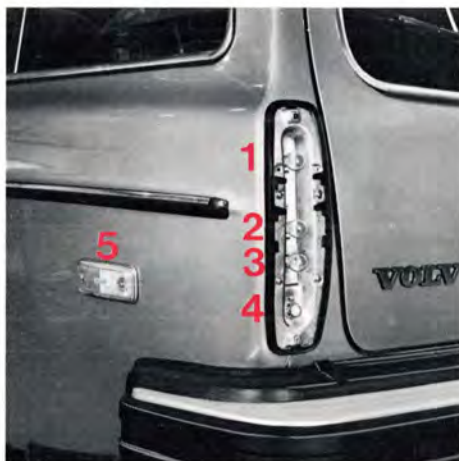

## Glödlampor bak, 5-dörrarsmodellen

Lossa krysspårskruvorna och ta bort glaset. Lamporna byts genom att trycka dem inåt en aning samtidigt som de vrids moturs.

| Glödlampor            | Effekt | Socket  |
|-----------------------|--------|---------|
| 1 Körriktningsvisare  | 21 W   | BA 15 s |
| 2 Backljus            | 21 W   | BA 15 s |
| 3 Bromsljus           | 21 W   | BA 15 s |
| 4 Bakljus             | 5 W    | BA 15 s |
| 5 Sidomarkeringsljus* | 4 W    | BA 9 s  |

\*endast vissa märknader



## Bagagerumsbelysning, 4-dörrarsmodellen

Ta bort skruven som håller lamphuset och lyft det utåt, åt höger.

Byt glödlampa.

Sätt dit lamphuset genom att först sticka in styrklackarna i urtaget till vänster, därefter trycka in lamphuset och slutligen dra fast skruven.

| Glödlampa           | Effekt | Socket |
|---------------------|--------|--------|
| Bagagerumsbelysning | 15 W   | S 8,5  |

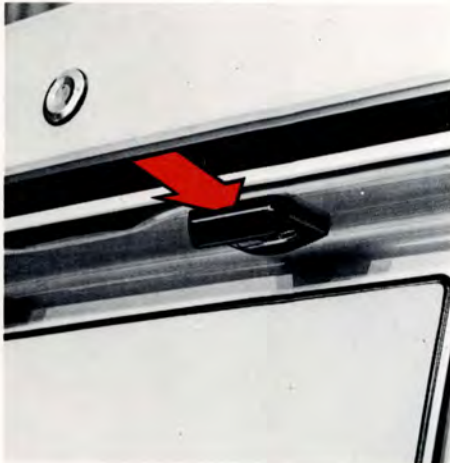

## Nummerskyltbelysning, 4-dörrarsmodellen

Stick in en skruvmejsel mellan karossen och lampan som bilden visar och bänd loss lamphuset.

Obs! bänd försiktigt så att inte lacken skadas!

Byt glödlampa.

Passa in lamphuset i framkant på urtaget och tryck dess bakre del uppåt så att det åter sitter fast.

| Glödlampa                               | Effekt | Socket |
|---|--------|--------|
| Nummerskyltbelysning, 4-dörrarsmodellen | 4 W    | BA 9 s |



## Nummerskyltbelysning, 5-dörrarsmodellen

Tryck in spärren i lamphuset genom att föra in en skruvmejsel i öppningen på lamphusets ena sida.

Dra ut lamphuset ur infästningen.

Dra ut den ända av kåpan som inte är försedd med styrstift.

### Glödlampa

Nummerskyltbelysning, 5-dörrarsmodellen

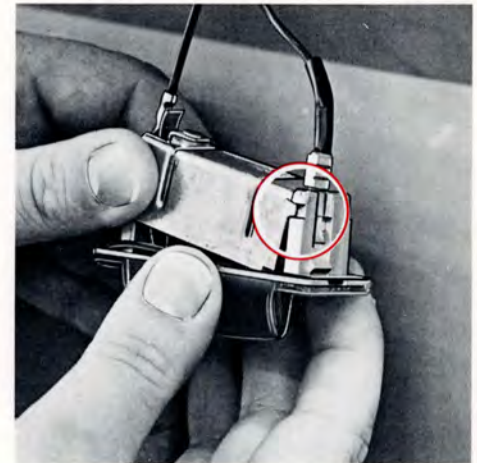

Vid montering, stick först in styrstiften i urtagen och pressa sedan på kåpan. Kontrollera att gummipackningen ligger på plats och tryck fast lamphuset.

### Effekt Socket

5 W SV 8,5-8



# Glödlampsbyte



## Innerbelysning

Tryck in spärren i lamphuset genom att föra in en skruvmejsel i öppningen på lamphusets kortsida. Dra ut lamphuset ur infästningen och byt lampa.

På 5-dörrarsmodellen förekommer ett något annorlunda utförande av lamphus för innerbelysningen.

| Glödlampa      | Effekt | Socket |
|----------------|--------|--------|
| Innerbelysning | 10 W   | S 8,5  |

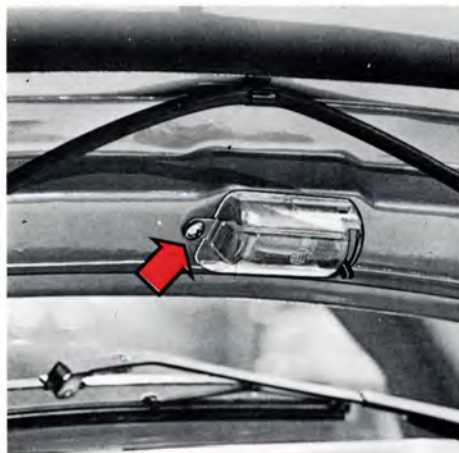

## Motorrumsbelysning,

Tag bort skruven som håller lampglaset och lyft glaset utåt, åt vänster.

Byt lampa.

Sätt dit glaset genom att först sticka in styrtiftet på högersidan i sitt urtag och därefter trycka in glaset och dra fast skruven.

| Glödlampa           | Effekt | Socket |
|---------------------|--------|--------|
| Motorrumsbelysning, | 15 W   | S 8,5  |

## Instrumentbelysning m m

Glödlamporna för instrumentbelysning och strömställare är placerade på sådant sätt att byte lämpligast överläts till Er Volvoverkstad.

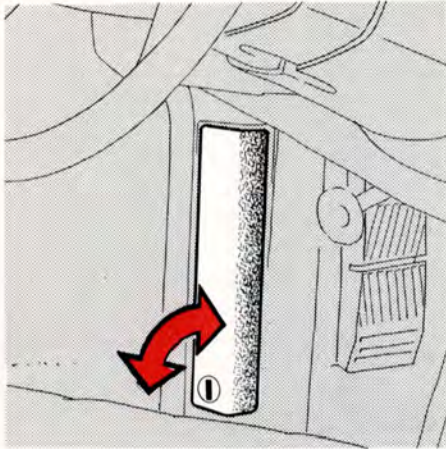

## Säkringsbyte

Säkringarna sitter samlade under ett lock vid vänster dörr (se bilden ovan).

Locket kan tas bort då knappen längst ned vridits 1/4 varv.

Om någon säkring behöver bytas var då noga med att alltid sätta dit en säkring med rätt "ampéretal".

### Sätt aldrig dit en kraftigare säkring!

Om säkringarna på samma säkringställe ofta bränns av, bör bilen lämnas in till verkstad för översyn.

Halv/helljus är inte kopplade över någon säkring.



|  | Ampéretal |
|--|-----------|
| 1 Cigarrettändare<br>Strålkastartorkare<br>El backspeglar (vissa mod.)<br>Bakrutetorkare, 5-dörrarsmodellen<br>Radio (extra utr.)                            | 8 A       |
| 2 Vindrutetorkare, -spolare<br>Signalhorn  | 16 A      |
| 3 Värmefläkt   | 16 A      |
| 4 Varselljus (vissa märknader)   | 8 A       |
| 5 Bränslepump (forpump inspr.-motor)   | 8 A       |
| 6 Bromsljus<br>Relä innerbelysning   | 8 A       |
| 7 Bränslepump (huvudpump inspr.-motor)   | 16 A      |
| 8 Innerbelysning<br>Handsfackbelysning<br>Klocka<br>Bagagerumsbelysning<br>Motorrumsbelysning<br>Centrallås (vissa modeller)<br>El. radioantenn (extra utr.) | 8 A       |
| 9 Varningsljus   | 8 A       |
| 10 El fönsterhissar (vissa mod.)   | 16 A      |
| 11 Eluppvärmd bakruta<br>Överväxel   | 16 A      |
| 12 Backljus<br>Relä, fönsterhissar<br>Eluppvärmd förarstol<br>Luftkonditionering (vissa mod.)  | 8 A       |
| 13 Instrument<br>Körriktningsvisare<br>Relä, bränsleinsprutning (inspr.-motor)<br>Bilbältesvarning   | 8 A       |
| 14 Reserv  | 8 A       |
| 15 Dimbakljus (vissa märknader)  | 8 A       |
| 16 Vänster positions(parkerings)ljus<br>Nummerskyltbelysning<br>Sidomarkeringsljus (5-dörrarsmodellen)   | 8 A       |
| 17 Höger positions(parkerings)ljus<br>Instrument- och panelbelysning<br>Ljus- och nyckelsummer   | 8 A       |
| 17 Hal för reservsäkringar   |           |

# Hjul och däck

## Allmänt

Er Volvo är från fabriken försedd med radialdäck i följande dimensioner:

|         |              |
|---------|--------------|
| 264 GLE | 185/70 HR 14 |
| 265 GLE | 185 HR 14    |

Se till att Ni vid byte av däck får däck av samma typ (radial), dimension och helst också samma fabrikat, då det annars finns risk för att bilens köregenskaper markant kan förändras.

## Slitagevarnare

Däcken har sk slitagevarnare i form av ett antal partier i slitbanan, där mönsterdjupet är ca 1 1/2 mm grundare än på slitbanan i övrigt. Då däckets slitits ned så att dessa partier framträder är det hög tid att byta till nya däck. Tänk på att däck med ett mönsterdjup mindre än 1 1/2 mm har ett mycket dåligt väggrepp vid körning i regn eller snö.

**Kom ihåg att mönsterdjupet enligt lag måste vara minst 1 mm över hela slitbanan.**

**Obs! Hjul från 164-modellerna går inte att använda på Er bil. Detta beror på att däcken då skaver mot karossen i vissa situationer.**

## VARNING!

### Specialfälgar

De enda godkända "specialfälgarna" till Er Volvo är de lättmetallfälgar som har testats på volvofabriken och som säljs hos Volvo-återförsäljaren.

### Spoiler

Är Er bil försedd med spoiler påverkas kylluftströmmen till framhjulsbromsarna. Spoiler får därför endast användas tillsammans med vissa typer av fälgar enligt nedan.

Samtliga typer av **lättmetallfälgar** av Volvos fabrikat får användas tillsammans med spoiler.

Endast de **stålfälgar** som är av 1980 års modell får användas tillsammans med spoiler, dock under förutsättning att bilen även är utrustad med ventilerande bromsskivor (fråga hos Er Volvo-handlare om Ni är osäker).

Då Ni skiftar till **vinterhjul**, tänk på att även dessa måste ha fälgar enligt ovan för att få användas tillsammans med spoiler.



## Kontroll och korrigering av lufttryck

**Kontrollera** lufttrycket i däcken i samband med tankning.

**Korrigera** lufttrycket i däcken endast när de är kalla.

Vid varma däck bör ändring ske endast i de fall trycket är för lågt. Redan efter några kilometers körning höjs temperaturen och därmed även lufttrycket.

## Några råd för att undvika onödigt däckslitage

- Håll rätt lufttryck.
- Kör mjukt, undvik rivstarter, tvära kurvtagningar och häftiga inbromsningar.
- Tänk på att slitaget ökar med farten.
- Skifta inte hjulen i onödan.
- Kör inte med felaktig framhjulsinställning.
- Kör inte med obalans i hjulen.
- Akta däcken vid parkering intill en trottoarkant.

## Exempel på olika typer av däckslitage

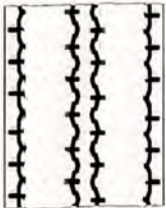

För lågt lufttryck



För högt lufttryck

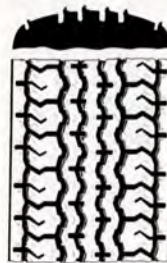

Felaktig toe-in

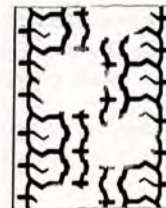

Obalans

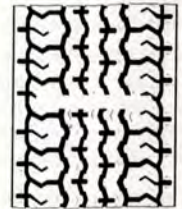

Slitagevarnaren framme, normalt slitage

## Däcktryck, kalla däck, i kPa (100 kPa=1 kp/cm<sup>2</sup>)

| Bilmodell                  | Däck         | 1-3 personer |     | Full last |     |
|----------------------------|--------------|--------------|-----|-----------|-----|
|                            |              | Fram         | Bak | Fram      | Bak |
| 264 GLE                    | 185/70 HR 14 | 190          | 190 | 200       | 240 |
| 265 GLE                    | 185 HR 14    | 190          | 210 | 200       | 280 |
| Reservdäck "Special spare" |              | 280          | 280 | 280       | 280 |

Vid långvarig körning i hög fart (mer än en timme över 120 km/h) bör lufttrycket höjas med 30 kPa. **Obs! Gäller ej reservdäck typ "Special Spare".**

## Vinterutrustning

**Dubbade vinterdäck** bör ha en inkörningssträcka på 50 – 100 mil, under vilken man ska köra mjukt, så att dubbarna sätter sig riktigt i däcket.

Bilens däck bör ha samma rotationsriktning under hela sin livslängd. Vill Ni skifta hjulen så se alltså till att hjulen hela tiden sitter på samma sida av bilen.

För bästa komfort och säkerhet rekommenderas Volvos vinterhjul.

**Snökedjor** kan användas på bilens bakhjul under förutsättning att kedjorna är finlänkade och inte står ut så mycket från däcket att de kan skava mot bromsok eller andra detaljer.

Undvik onödigt barmarkskörning då sådan sliter hårt på snökedjorna. Volvoåterförsäljarna har godkända, Volvokonstruerade snökedjor.

**Obs! Max 60 km/h med snökedjor.**

**Snabblänkar får inte monteras** då utrymmet mellan skivbromsarnas bromsok och fälgarna inte tillåter detta.

## Att observera vid hjulbyte

Vid hjulbyte (ex vis från sommarhjul till vinterhjul), märk de hjul Ni tar av. När de åter monteras på bilen ska de sitta på samma plats och inta samma läge på hjulnavet som de gjorde tidigare. Ni undviker då risken att behöva balansera om hjulen vid återmontering.

## Reservhjul

Reservhjulet på Er bil har ett däck av speciell typ kallat "special spare" (engelska för "specialreservhjul"). Texten SPECIAL SPARE finns inlagd i däckets slitbana.

På 4-dörrarsmodeller är detta "Special spare"-däck av lagerklass 4, på 5-dörrarsmodellerna av lagerklass 8.

Däcktrycket ska vara 280 kPa (2,8 kp/cm<sup>2</sup>) oavsett belastning eller placering.

Skulle däckets gå sönder kan ett nytt köpas hos Volvoåterförsäljaren.

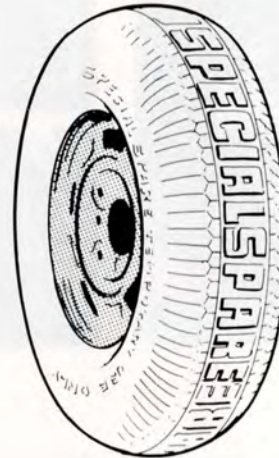

### **VARNING!**

**Enligt gällande lag är det förbjudet att använda detta däck annat än i samband med punktering. Monterat reservhjul av denna typ skall snarast ersättas med ett vanligt.**

Tänk också på att detta däck i kombination med ordinarie däckutrustning kan medföra förändrade köregenskaper, exempelvis en viss spårkänslighet.

Högsta rekommenderade hastighet med detta däck monterat är därför 100 km/h, även om däckets i sig tål högre hastigheter.



# Hjulbyte



## Byte av hjul

Reservhjul, domkraft och verktygsväska förvaras till vänster i bagageutrymmet. Olika typer av hjul kan förekomma. Tillvägagångssättet vid hjulbyte är dock principiellt detsamma oavsett hjultyp:

- 1 Dra åt parkeringsbromsen och lägg i 1:ans växel eller backväxeln på bilar med manuell växellåda – läge P på bilar med automatisk växellåda. Blockera framför och bakom de hjul som skall stå kvar på marken.
- 2 Ta bort hjulkapseln i de fall hjulen är försedda med sådana. Använd därvid skruvmejseln i verktygsväskan. Hjulkapseln på ekerhjul av aluminium tas bort enligt bilden ovan till vänster, medan hjulkapseln på stålhjul tas bort som bilden i mitten visar. I det senare fallet måste den lilla centrumplattan tas bort innan kapseln kan lossas.

- 3 Lossa hjulmuttrarna  $\frac{1}{2}$ –1 varv med hylsnyckeln. Muttrarna lossas genom att vridas moturs enligt bilden ovan till höger.

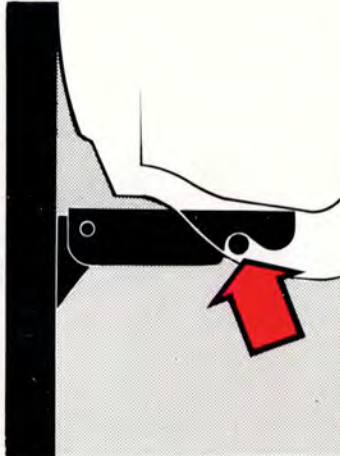

4-dörrarsmodeller

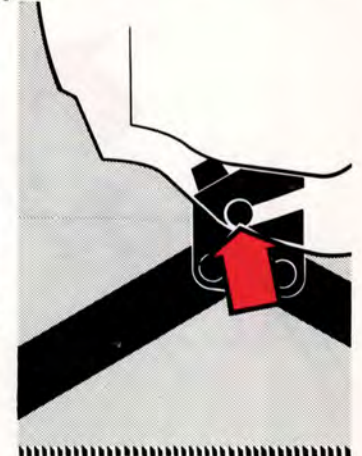

5-dörrarsmodeller

4 Placera domkraften vid det hjul som ska lyftas. Observera att 4-dörrars- och 5-dörrarsmodellen har olika typer av domkrafter. Skillna-

den mellan dessa framgår av bilderna ovan. Vid varje hjul finns ett domkraftfäste. Var noga med att domkraftens lyftarm hamnar i fästet som ovanstående bilder visar.

5 Lyft bilen så högt att hjulen går fritt.

6 Ta bort hjulmuttrarna och luft av hjulet. Var försiktig så att inte gängorna på hjulbultarna skadas.

## VARNING!

- Kryp aldrig under bilen då denna är upphissad på domkraften!
- Bilens originaldomkraft ska användas vid hjulbyte. Vid annat arbete på bilen ska pallbockar ställas under den del av bilen som är upplyft.
- Dra åt parkeringsbromsen, lägg in 1:an eller backen på manuell växellåda respektive läge P på automatväxellåda.
- Blockera framför och bakom de hjul som står kvar på marken. Använd kraftiga tråklossar eller större stenar.
- Domkraften skall stå på fast, horisontellt underlag.

## Montering

- Rengör anläggningsytorna mellan hjul och nav.
- Lyft på hjulet. Skruva fast hjulmuttrarna.
- Sänk ned bilen och efterdra muttrarna korsvis. Åtdragningsmoment: 100 – 130 Nm (10 – 13 kpm).
- Sätt på hjulkapseln. På ekerhjul: se till att spåren i kapslarna kommer rätt i förhållande till ekrarna. På stålhjul: sätt först dit den stora kapseln och därefter den lilla centrumplattan.

# Vindrutetorkare, strålkastartorkare

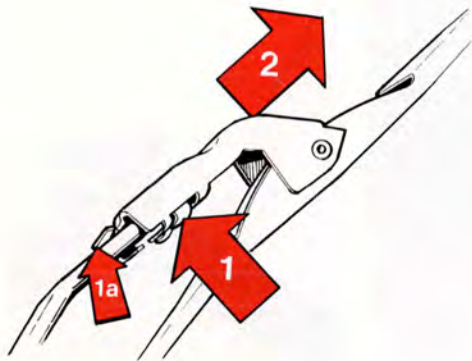

## Vindrutetorkarblad, byte

Fäll hela torkkararmen framåt/uppåt. Tryck med ett finger in den blanka låsfjädern på torkkararmens baksida (1). (Eventuellt kan Ni istället med en liten skruvmejsel peta upp den tunna blanka plättungen på torkkararmens framsida, 1 a). Dra loss torkkarbladet (2).

Skjut på det nya torkkarbladet och **kontrollera att det sitter riktigt fast!**

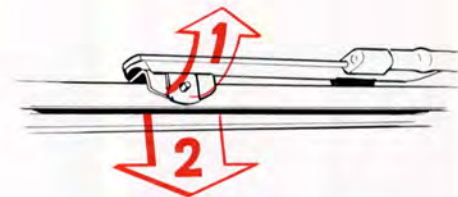

## Strålkastartorkarblad, byte

Fäll torkkararmen framåt. Böj upp det fjädrande blecket (1), lämpligtvis med en skruvmejsel. Dra loss torkkarbladet så att det griper ordentligt på bägge sidor. (2).

### **WARNING!**

För Er egen och andra trafikanters säkerhet ska vindrutetorkarnas blad bytas då de börjar lämna ränder på rutan och alltså inte torkar helt rent.



## Tvättning

Bilen bör tvättas så snart den blivit smutsig. Speciellt vintertid då vägsalt och fukt lätt kan ge upphov till korrosion.

Tvättningen kan gå till enligt följande:

- Spola noggrant av smutsen på bilens undersida (hjulhus, skärmkanter m m).
- Spola hela bilen tills smutsen mjuknat.
- Tvätta med svamp (med eller utan tvättmedel) under rikligt vattenflöde. Använd gärna ljummet, men inte hett vatten.
- Om bilen är hårt nedsmutsad kan den tvättas med kallavfettningsmedel men då måste den tvättas på en spolplatta med avloppsseparator.
- Efterskölj noggrant med rent vatten.
- Torka bilen torr med ett rent mjukt sämskinn.

I samband med tvättning bör dräneringshål i dörrar och trösklar renas.

### **VARNING!**

När bilen körs omedelbart efter tvättning, provbromsa för att avlägsna fukt från bromsbeläggen.

### **Lämpliga tvättmedel:**

Biltvättmedel eller 5–10 cl vanligt flytande diskmedel till 10 liter vatten.

Fläckar på lister runt rutor, skärmar och dörrar poleras bort med polish (använd ej slippasta eller stålull). Övriga förkromade delar kan rengöras med kromputsmedel.

## Polering och vaxning

Polera och vaxa bilen då lackens lyster börjar mattas och då vanlig tvättning inte längre är tillräcklig för att återge den dess glans.

Polering behöver normalt inte utföras förrän tidigast ett år efter leverans av bilen, vaxning kan dock göras tidigare.

Tvätta och torka bilen noggrant före polering och/eller vaxning. Använd lacknafta (kristallolja) för asfaltfläckar eller tjärstänk. Svårare fläckar kan tas bort med en fin slippasta avsedd för billack.

Polera först med polermedel och vaxa sedan med flytande eller fast vax.

Många preparat innehåller både polermedel och vax.

På matta ytor utgör enbart vaxning ingen ersättning för polering.

## Automattvätt

Vid tvättning i automattvätt med borstar bör strålkastartorkarnas armar läggas under de befintliga stoppen. Detta för att förhindra att borstarna sliter tag i armarna och skadar torkarmekanismen.

OBS! Efter tvätt måste armarna åter lyftas till normalt läge.

**Beakta att automattvätt aldrig kan ersätta en riktig handtvätt!**

## Rostskyddsbehandling

Er Volvo rostskyddsbehandlades på fabriken.

Utvändigt på underrede och hjulhus en tjockare nötningsbeständig rostskyddsmassa. Invändigt i balkar och slutna sektioner används en tunnare rostskyddsvätska.

Kontroll och eventuell bättring av den utvändiga rostskyddsbehandlingen bör göras med jämna intervaller och minst en gång per år. År rostskyddet på något ställe i behov av bättring bör denna utföras omedelbart så att fukt inte tränger in under rostskyddet. Rengör noggrant och avlägsna eventuella avlagningar före behandlingen.

Den invändiga rostskyddsbehandlingen ska förnyas första gången efter 36 mån och därefter minst en gång var 24:e mån.

## Bättring av lackskador

Lacken utgör en viktig del av bilens rostskydd, och bör därför kontrolleras regelbundet i avseende på skador. Lackskador kräver en omedelbar behandling för att rostangrepp inte skall uppstå. De vanligaste lackskadorna, och de skador Ni själv kan åtgärda är:

- Mindre stenskott och repor
- Avflagningar på tex skärmkanter och trösklar.

Vid bättring bör bilen vara väl rengjord och torr samt ha en temperatur över + 15°C.

Hos Volvo-återförsäljaren kan Ni köpa ett komplett "paket", kallat Volvo Paint Kit, som innehåller allt Ni behöver för att bättra mindre lackskador på rätt sätt. I paketet finns också en mycket utförlig arbetsbeskrivning.

## Färgkod

För att alltid erhålla rätt färg, använd färgkodnumret som finns på serviceskylten som sitter på plåten framför kylaren i motorrummet.

Färgkod

|                              |  |                           |  |
|------------------------------|--|---------------------------|--|
| VERSION<br>MÅSKET TYPP       |  | ALTERNATIV<br>OPTION      |  |
| FÄRG<br>COLOUR               |  | KLÄDSEL<br>UPHOLSTERY     |  |
| BROMSAR FRAM<br>BRAKES FRONT |  | KÖPPLING<br>CLUTCH        |  |
| BROMSAR BAK<br>BRAKES REAR   |  | GENERATOR<br>DYNAMO       |  |
| FÖRGÄSARE<br>CARBURETTOR     |  | STYRBREK<br>STEERING-GEAR |  |
| BRÄNSLEPUMP<br>FUEL PUMP     |  |                           |  |

**VOLVO** 024448



## Mindre stenskott och repor

Materiel:

- Rostborttagningsmedel (kallfosfateringsmedel — tub eller burk
- Grundfärg — burk
- Lack — burk el sk färgpenna (I färgpennans huv finns även slippasta i efterbehandling)
- Pennkniv eller liknande
- Pensel

Om stenskottet inte gått ner till plåten och ett oskadat färgskikt fortfarande finns kvar kan färgen fyllas i direkt efter en lätt skrapning för att avlägsna smuts.



Har stenskottet gått ner till plåten förfäres enligt följande.

- 1 Skrapa den skadade ytan på plåten samt fasa av färgkanterna med en pennkniv eller liknande. (bild 1)
- 2 Applicera rostborttagningsmedlet (akta ögon och hud), vänta några minuter och skölj sedan noggrant med vatten. Torka därefter torrt.
- 3 Rör om grundfärgen (primer) väl och lägg på med hjälp av en fin pensel eller tändsticka. (bild 2)
- 4 När grundfärgen torkat lägger Ni på ytlack med pensel.

Se till att färgen är väl omrörd och lägg därefter på färg tunt i flera omgångar och låt den torka mellan varje målning.



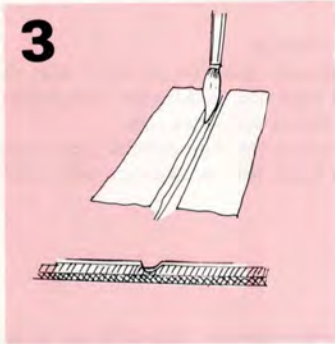

- 5 Vid repor förfäres som tidigare men för att skydda den oskadade lacken kan det vara lämpligt att maskera. (bild 3)
- 6 Vänta någon dag, och efterbehandla sedan. I huven på färgpennan finns slippasta, som används för att polera bättringarna. Använd mjuk trasa och sparsamt med slippasta.

## Bättring av avflagnig vid skärmkanter och trösklar

Materiel:

- Rostborttagningsmedel (kallfosfateringsmedel) – tub eller burk
- Grundfärg – spray
- lack – spray
- Slippapper (grovlek 150–300)
- Thinner

Vid lackering av större ytor maskeras lämpligen i förväg med målningstape och papper. Avlägsna maskeringen omedelbart efter sista sprutningen innan lacken torkat.

- 1 Peta loss lösa flagor.
- 2 Slipa ner den skadade ytan och tvätta rent med thinner.

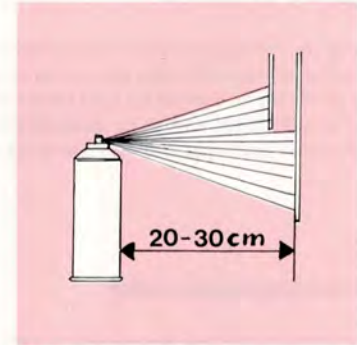

- 3 Applicera rostborttagningsmedlet (akta ögon och hud), vänta några minuter och skölj sedan noggrant med vatten. Torka därefter torrt.
- 4 Skaka sprayflaskan minst 1 min. Spruta med grundfärg. Vid sprutningen förs flaskan med jämn hastighet fram och tillbaka och 20–30 cm från ytan som bilden ovan visar. Använd pappkartong för att skydda omkringliggande ytor.
- 5 När grundfärgen torkat, spruta med ytlack på samma sätt. Spruta i flera omgångar och låt färgen torka någon minut mellan varje skikt.



# Karossvård

## Rengöring av klädsel

Tvättning av smutsiga inredningsmaterial sker lättast och bäst med ett modernt skumtvättmedel som lyfter bort smutsen.

Undvik att skura och skrubba rent med hårda borstar.

Fläckar är alltid lättare att ta ur **genast**, innan de har torkat in.

Fläcken skall lösas upp och inte gnuggas eller gnidas bort.

## Fläckborttagningsmedel

**Ammoniaklösning:** 1 tsk ammoniak (ca 90-%) blandas med 3 dl vatten.

**Ammoniaktvålösning:** Ovanstående ammoniaklösning blandas med 1 dl tvålatten. (Tvålatten kan göras av tex riven ofärgad toalettvål, som löses i ljummet vatten).

**Perkloretylen-bensin:** Blanda lika delar perkloretylen och fläckbensin (kemisk ren bensin).

Perkloretylen-bensin ska inte användas på vått material. Har perkloretylen-bensin använts, ska denna lösning dunsta innan fläcken efterbehandlas med vatten.

**T-röd**

**Tvättnafta**

### **VARNING!**

Kom ihåg att ångorna av trikloretylen och perkloretylen är giftiga att inandas.

Se till att Ni har god ventilation i bilen då dessa preparat används. Kom också ihåg att tvättbensin, T-röd och tvättnafta är brandfarliga vätskor.

## Behandling av fläckar på tyg och textilmattor

Behandla fläcken så snabbt som möjligt.

Ta bort överskott av fläcksubstansen med en slö kniv eller dylikt. Sug upp så mycket som möjligt med vita rena trasor. Dammsug runt fläcken, så att omkringliggande smuts inte löses upp.

**Fukta** en ren vit lapp med lösningsmedlet. Sug därefter upp lösningsmedlet och fläcken med en torr bomullstuss. Upprepa behandlingen tills fläcken är borta.

## Tänk på

- Vid färgfläckar (tex bläck, kulspetspennor, läppstift) bör Ni arbeta mycket försiktigt med fläckborttagningsmedel, emedan färgämnet i fläcken kan lösas ut, så att fläcken blir större.
- Använd sparsamt med lösningsmedel. För mycket lösningsmedel kan skada skumplasten i sätets stoppning.
- Arbeta alltid utifrån och inåt mot fläckens mitt.

## Rengöring av bilbältet

Använd vatten och syntetiskt tvättmedel.

## Behandling av fläckar på skinn och vinyl

Skrapa eller gnid **aldrig** på en fläck.

Använd **aldrig** starka fläckborttagningsmedel.

Vid svåra fläckar kan man försiktigt använda sig av kristallolja.

Torka efter med svag tvålösning och ljummet vatten.

**Om Ni önskar ytterligare information beträffande rengöring av klädsel, har Er Volvo-verkstad ännu utförligare beskrivningar.**

## Åtgärder vid kall väderlek

Vill Ni själv se över Er bil, för att undvika onödiga besvär under den kalla årstiden, bör följande råd beaktas:

- 1 Förvissa Er om att **glykol**tillsatsen i motorns kylsystem uppgår till ca 50 %, vilket nedsätter frysunkten till ca  $-35^{\circ}\text{C}$ .  
Beträffande byte av kylvätska, se sidan 58.
- 2 För att förhindra att kondensvatten bildas i **bränslet** tanken ska man sträva efter att hålla denna så välfylld som möjligt.  
Använd dessutom ett lämpligt **karburatorskydd**, vilket bör tillsättas innan Ni fyller bensin.
- 3 Använd lättflytande **olja** till motorns smörjsystem, för att undvika startsvårigheter.  
Se oljerekommendationers sidan 52.
- 4 **Batteriet** utsätts på vintern för betydligt större påfrestningar än under sommaren, eftersom belysning m m används mera. Dessutom sjunker batteriets kapacitet med temperaturen.  
Kontrollera batterikapaciteten och infetta batteriets anslutningar.
- 5 Undvik vid minusgrader att parkera med åtdragen **parkeringsbroms**, utan lägg in ettan eller backen och blockera gärna hjulen.
- 6 För att undvika isbildning i **strålkastarspolar/vindrutespolarbehållare** ska denna fyllas med frostbeständig vätska (använd Volvos spolarvätska). Detta är viktigt eftersom vinterkörning ofta medför smuts och vattenstänk på vindruta och strålkastare och därmed flitigt bruk av spolare och torkare.  
Lämpligt blandningsförhållande (vatten/spolarvätska) är:  
Mellan  $+0^{\circ}$  och  $-5^{\circ}\text{C}$ : 15 % spolarvätska  
"  $-5^{\circ}$  och  $-10^{\circ}\text{C}$ : 25 %     "  
"  $-10^{\circ}$  och  $-15^{\circ}\text{C}$ : 35 %     "  
osv
- 7 För att inte råka ut för att få bilens **dörrlås** igenfrusna, bör Ni i god tid "smörja" låsen med något frostskyddsmedel.

## Åtgärder före långfärd

När Ni tänker företa en längre bilresa, bör Ni låta er bil få en komplett genomgång.

Det är alltid en god idé att före avresan förse sig med en mindre uppsättning av de nödvändigaste reservdelarna. Många verkstäder har speciella satser för detta ändamål, (glödlampor, säkringar m m).

Vill Ni själv se över bilen före färden är följande råd värda att beakta:

- Kontrollera att motorn fungerar felfritt och att bränsleförbrukningen är normal.
- Kontrollera motor och kraftöverföring med avseende på olje-, kylvätske- och bränsleläckage.
- Kontrollera drivremmarnas kondition och sträckning. Byt ut slitna remmar.
- Undersök batteriets laddningstillstånd.
- Undersök däcken noggrant, även reservdäcket. Byt ut opålitliga däck.
- Låt kontrollera bromsarna, hjulinställningen och styrinrättningen.
- Kontrollera belysningen.
- Se över verktygsutrustningen.  
För färd i vissa länder krävs varningstriangel. (I Storbritannien vänsterasymmetriska strålkastare.)

Om Ni ämnar resa till platser, där det är svårt att anskaffa bränsle med rätt oktantal, kan en viss motoranpassning göras.



# Felsökning

## Motorn startar inte (startmotorn drar inte runt motorn med normalt varvtal eller startmotorn fungerar inte alls)

### Tänkbart fel

Batteriet dåligt laddat eller helt urladdat.

Dålig kontakt vid batteriet eller startmotorns anslutningar.

Fel på startmotor.  
Fel på tändningslås.

### Åtgärd

Lämna in batteriet för laddning eller montera nytt batteri.

Ev kan bilen startas genom bogsering eller med ett hjälpbatteri.  
(Ta reda på orsaken till att batteriet laddats ur.)

Gör ren och dra fast polskor och alla anslutningar.

Lämna in bilen på Volvoverkstad för reparation.

## Motorn startar inte (trots att startmotorn drar runt motorn med normalt varvtal)

Bränsle kommer inte fram.

Vatten eller smuts i bensinen.

Fel på tändningssystemet.

Fel på insprutningssystemet.

Kontrollera att bränsle finns i tanken och att bränsle kommer fram till motorn.

Kontrollera att säkringarna nr. 5, 7 och 13 är hela (se sid 65).

Låt tappa ur bensinen och gör ren bensintanken.

Kontrollera tändstiften (elektrodavstånd, sprickor m.m.)  
Kontrollera tändfördelarens lock så att det inte finns sprickor eller andra skador.  
Kontrollera att samtliga elkablar i tändsystemet är ordentligt anslutna och att de är rena.  
Kontrollera tändspolen.

Ska åtgärdas på verkstad.



## Misständningar och ojämn gång genom hela varvtalsområdet

### Tänkbart fel

Fel i tändsystemet.

Fel på insprutningssystemet.

### Åtgärd

Kontrollera tändstiftens utseende och kondition.

Kontrollera fördelarlock.

Kontrollera elkablar i tändsystemet.

Kontrollera tändspolen.

Ska åtgärdas på verkstad.

## Misständningar på höga varvtal

Fel på tändstift.

Fel på insprutningssystemet.

Avgasåterledningsventilen läcker (B27E, Sverige)

Kontrollera dessa.

Ska åtgärdas på verkstad.

Ska åtgärdas på verkstad

## Motorn är kraftlös

Igensatt luftfilter

Igensatt bränslefilter

Felaktig tändinställning

Avgasåterledningsventilen fungerar ej (B27E, Sverige)

Kontrollera luftfiltret.

Byt filter

Kontrollera

Ska åtgärdas på verkstad

## Hög bränsleförbrukning

Bränslesystemet otätt

Dåliga tändstift

Felaktig tändinställning

Igensatt luftfilter

Fel på insprutningssystemet

Täta ev. läckor.

Kontrollera ev. byt tändstift

Justera tändinställningen

Kontrollera/byt luftfilter

Ska åtgärdas på verkstad.

# Typbeteckningar

## Typbeteckningar

Vid all korrespondens om Er bil med återförsäljaren, samt vid beställning av reservdelar, ska bilens typbeteckning samt chassi- och motornummer uppges.

### 1 Typ och modellårsbeteckning samt chassinummer

Instansade i högra främre dörrstolpen samt på skylt monterad på stag för bagageutrymmets bakre vägg (4-dörrarsmodellerna) eller på höger sidovägg på insidan av det större förvaringsfacket i bagageutrymmet (5-dörrarsmodellerna).

### 2 Typbeteckning samt tillåtna maxvikter.

Höger innerskärm.

### 3 Motorns typbeteckning, detalj- och tillverkningsnummer.

På motorns vänstra sida.

### 4 Växellådans typbeteckning, detalj- och tillverkningsnummer.

a Manuell växellåda: På växellådans undersida.

b Automatväxellåda: På växellådans vänstra sida.

### 5 Bakväxels utväxling, detalj- och tillverkningsnummer.

Dekal på bakaxelns vänstra del.

### 6 Serviceskylt

Etikett på plåten framför kylaren i motorrummet. Här står uppgifter om vissa komponenter i bilen samt kodbeteckning för färg och klädsel.

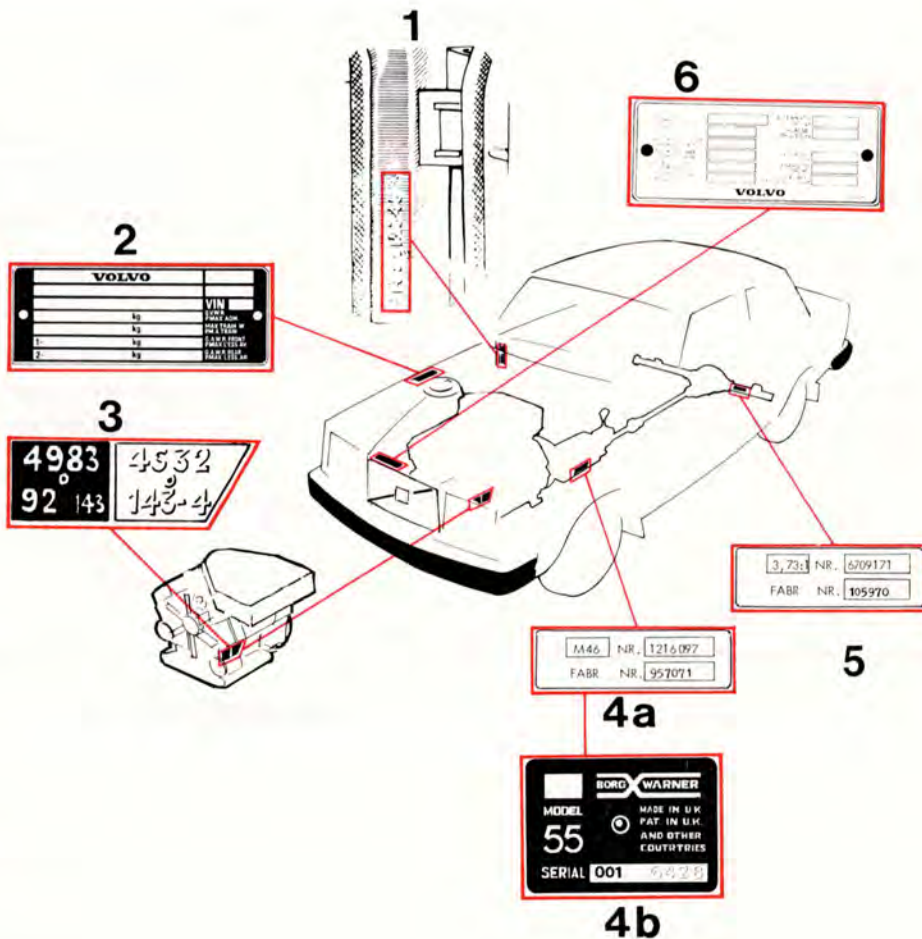

Nya mätningar

Enligt de senaste mätningarna i Sverige har den genomsnittliga årliga tillväxten för den svenska ekonomin varit 2,5 procent. Detta beror på att den svenska ekonomin har varit starkt konkurrenskraftig och har lyckats behålla sin position som en av de mest utvecklade i världen.

Enligt de senaste mätningarna i Sverige har den genomsnittliga årliga tillväxten för den svenska ekonomin varit 2,5 procent.

Enligt de senaste mätningarna i Sverige har den genomsnittliga årliga tillväxten för den svenska ekonomin varit 2,5 procent.

Enligt de senaste mätningarna i Sverige har den genomsnittliga årliga tillväxten för den svenska ekonomin varit 2,5 procent.

Enligt de senaste mätningarna i Sverige har den genomsnittliga årliga tillväxten för den svenska ekonomin varit 2,5 procent.

SPECIFIKATIONER



## Nya måttenheter

I följande kapitel om specifikationer i instruktionsboken är de nya SI-enheterna införda. De tidigare enheterna anges dock inom parentes. De nya enheterna som berör instruktionsboken är följande:

**KW** – **kilowatt som enhet för effekt**

tidigare enhet hk (hästkraft)

**Nm** – **newtonmeter anger moment**

tidigare enhet kpm (kilopondmeter)

**r/s** – **varv per sekund**

tidigare enhet r/m (varv per minut)

**kPa** – **kilopascal**

(tryck i vätskor, gaser)

tidigare enhet kp/cm<sup>2</sup>.

## Mått och vikter

|                                     | 4-dörrars-<br>modeller | 5-dörrars-<br>modeller |
|-------------------------------------|------------------------|------------------------|
| Längd                               | 488 cm                 | 488 cm                 |
| Bredd                               | 171 cm                 | 171 cm                 |
| Höjd                                | 143 cm                 | 146 cm                 |
| Hjulbas                             | 265 cm                 | 265 cm                 |
| Spårvidd, fram                      | 143 cm                 | 143 cm                 |
| Spårvidd, bak                       | 136 cm                 | 136 cm                 |
| Vänddiameter                        | 9,8 m                  | 9,8 m                  |
| Tjänstevikt (beroende på utförande) | 1 480–1 490 kg         | 1 520–1 530 kg         |
| Tillåten belastning (utan förare)*  | 380–430 kg             | 480–495 kg             |
| Tillåten totalvikt                  | 1 900 kg               | 1 930 kg               |
| Max. axeltryck, fram                | 930 kg                 | 830 kg                 |
| Max. axeltryck, bak                 | 990 kg                 | 1 160 kg               |
| Max. taklast                        | 100 kg                 | 100 kg                 |
| Max. släpvagnsvikt                  | 1 500 kg               | 1 500 kg               |

\* Tillåtet axeltryck får ej överstigas!

## Volymuppgifter

|                               |            |
|-------------------------------|------------|
| Bränsletank                   | 60,0 liter |
| Kylsystem                     | 10,9 liter |
| Motorolja, inkl. filter       | 6,5 liter  |
| exkl. filter                  | 6,0 liter  |
| Växellådsolja, 4-växlad (M45) | 0,75 liter |
| 4-växlad                      |            |
| m. överväxel (M46)            | 2,3 liter  |
| automat (BW55)                | 6,75 liter |
| Bakväxelolja                  | 1,6 liter  |
| Servostyrning                 | 1,2 liter  |

## Lastutrymme, 5-dörrarsmodeller

|                              |                        |
|------------------------------|------------------------|
| Längd med uppfällt baksäte   | 113 cm                 |
| Längd med nedfällt baksäte   | 188 cm                 |
| Största bredd                | 135 cm                 |
| Största höjd                 | 83 cm                  |
| Volym med uppfällt baksäte   | ca 1,2 m <sup>3</sup>  |
| Volym med nedfällt baksäte   | ca 2,15 m <sup>3</sup> |
| Lastöppningens största bredd | 116 cm                 |
| Lastöppningens största höjd  | 78 cm                  |

# Specifikationer

---

## MOTOR

Vätskekyld bensinmotor.

6-cylindrig V-motor med 90° vinkel.

Cylinderblocket är tillverkat av aluminium och försett med utbytbara våta foder i gjutjärn.

Cylinderlocket av lättmetall har separata in- och utloppskanaler.

Enkla överliggande kamaxlar.

Smörjningen ombesörjs av en kugghjulspump som drivs från vevaxeln.

Oljerenaren är av fullflödestyp.

Bränslesystem med bränsleinsprutning.

Kylsystemet är slutet övertryckssystem.

### Typbeteckning

Effekt DIN

Vridmoment DIN

Cylinderantal

Cylinderdiameter

Slaglängd

Slagvolym

Kompressionsförhållande

Ventilspel

kall motor, insug,  
avgas

### B27E, Sverige

104 kW vid 95 r/s  
(141 hk vid 5700 r/m)

216 Nm vid 50 r/s  
(22,0 kpm vid 3000 r/m)

6

88 mm

73 mm

2,66 dm<sup>3</sup> (2,66 liter)

9,5:1

0,10–0,15 mm

0,25–0,30 mm

### B27E, övr. Norden

109 kW vid 95 r/s  
(148 hk vid 5700 r/m)

218 Nm vid 50 r/s  
(22,2 kpm vid 3000 r/m)

6

88 mm

73 mm

2,66 dm<sup>3</sup> (2,66 liter)

9,5:1

0,20–0,25 mm

0,30–0,35 mm



## Kylsystem

## B27E

Typ  
Termostat, börjar öppna vid  
Termostat, fullt öppet vid  
Fläktrem

Slutet övertryck  
87° C  
97° C  
HC-38-1100 (2 st)

## Bränslesystem

Bränsleinsprutning enligt  
CI-systemet.

## Tändsystem

Tändföljd  
Tändinställning,  
stroboskopinställn.  
(bortkopplad vakuumregulator)  
Tändstift\*\*  
  
elektroavstånd  
åtdragningsmoment  
Fördelare, rotationsriktning

1-6-3-5-2-4  
  
10° ± 2° f.ö.d. vid 12-13 r/s  
(700-800 r/m)  
Volvo sats nr. 27 35 41-3  
(Champion BN9Y)\*\*\*  
0,6-0,7 mm  
12 ± 2 Nm (1,2 ± 0,2 kpm)  
Medurs

\* eller motsvarande

\*\* får inte demonteras från varm motor

\*\*\* för Norden, utom Sverige Volvo sats nr. 27 35 79-3 (Champion BN7Y eller motsvarande)

# Specifikationer

## KRAFTÖVERFÖRING

Enskivig torrlamellkoppling, hydrauliskt påverkad koppling.

Helsynkroniserad 4-växlad växellåda med golvspak.

Överväxel på vissa modeller och marknader.

Alternativt helautomatisk växellåda bestående av hydraulisk momentomvandlare med planetväxellåda.

Bakväxel av hypoidtyp. Differentialbroms som extra utrustning.

## Växellåda

| Typbeteckning  | M45    | M46    | BW55   |
|----------------|--------|--------|--------|
| Utväxling 1:an | 3,71:1 | 3,71:1 | 2,45:1 |
| 2:an           | 2,16:1 | 2,16:1 | 1,45:1 |
| 3:an           | 1,37:1 | 1,37:1 | 1:1    |
| 4:an           | 1:1    | 1:1    | —      |
| Överv.         | —      | 0,80:1 | —      |
| back           | 3,68:1 | 3,68:1 | 2,21:1 |

## Bakväxel

|           |        |        |        |
|-----------|--------|--------|--------|
| Utväxling | 3,73:1 | 3,73:1 | 3,54:1 |
|-----------|--------|--------|--------|

## Hastighet i km/h vid 17 r/s (1 000 motorvarv/min)

| Växellåda        | M45    | M46    |
|------------------|--------|--------|
| Bakaxelutväxling | 3,73:1 | 3,73:1 |
| 1:an             | 8,3    | 8,3    |
| 2:an             | 14,3   | 14,3   |
| 3:an             | 22,5   | 22,5   |
| 4:an             | 30,8   | 30,8   |
| Överv.           | —      | 38,5   |
| Backen           | 8,4    | 8,4    |

Lägg märke till att dessa värden är teoretiska. I praktiken kan de variera beroende på t.ex. lufttrycket i däckerna eller däckens förslitningsgrad.

## Rekommenderade min- och maxhastigheter, km/h

|           | 1:an | 2:an  | 3:an   | 4:an |
|-----------|------|-------|--------|------|
| B27E, M46 | 0–50 | 20–80 | 35–130 | 45–* |

\* ca 70 km/h med inkopplad överväxel om bilen har sådan.

## ELSYSTEM

12-volt system med spänningsreglerad växelströmgenerator. Enpoligt system där chassi och motorstomme används som ledare. Minuspol ansluten till chassit.

|                                    |                  |
|------------------------------------|------------------|
| Spänning                           | 12 volt          |
| Batteri, typ                       | Noack 12H70B op* |
| kapacitet                          | 70 Ah            |
| elektrolyt, spec vikt omladdas vid | 1,28             |
|                                    | 1,21             |
| Generator, max effekt              | 980 W            |
| max strömstyrka                    | 70 A             |
| Startmotor, effekt                 | 1,1 kW (1,5 hk)  |

\* eller motsvarande

| Glödlampor, 12 V                 | Effekt              | Socket      | Antal |
|----------------------------------|---------------------|-------------|-------|
| Strålkastare                     | 60/55 W             | H4          | 2     |
| Positions/varselljus fram        | 21/5 W<br>(32/3 CP) | BA Y 15 d** | 2     |
| Körriktningsvisare, fram         | 21 W                | BA 15 s**   | 2     |
| bak                              | 21 W                | BA 15 s**   | 2     |
| Bakljus                          | 5 W                 | BA 15 s**   | 2     |
| Bromsljus                        | 21 W                | BA 15 s**   | 4     |
| Backljus                         | 21 W                | BA 15 s**   | 2     |
| Nummerskyltbelysning (4-d. mod.) | 4 W                 | BA 9 S**    | 2     |
| Nummerskyltbelysning (5-d. mod.) | 5 W                 | SV 8,5**    | 2     |
| Sidomarkeringsljus (5-d. mod.)   | 4 W                 | BA 9 s**    | 2     |
| Innerbelysning                   | 10 W                | S 8,5       | 1     |
| Motorrumsbelysning               | 15 W                | S 8,5       | 1     |
| Bagagerumsbelysning              | 15 W                | S 8,5       | 1     |
| Handskfackbelysning              | 2 W                 | BA 9 s      | 1     |
| Instrumentbelysning              | 2 W                 | BA 7 s      | 3     |
| Belysning, reglagepanel          | 1,2 W               | W 1,8 d     | 3     |
| automatväxel                     | 1,2 W               | W 1,8 d     | 1     |
| askkopp, bak                     | 1,2 W               | W 1,8 d     | 1     |
| bilbälteslås                     | 1,2 W               | W 1,8 d     | 1     |
| Varningslampa, laddning          | 1,2 W               | W 1,8 d     | 1     |
| oljetryck                        | 1,2 W               | W 1,8 d     | 1     |
| parkeringsbroms                  | 1,2 W               | W 1,8 d     | 1     |
| bromsfel                         | 1,2 W               | W 1,8 d     | 1     |
| glödlampor                       | 1,2 W               | W 1,8 d     | 1     |
| öväxlar                          | 1,2 W               | W 1,8 d     | 1     |
| Kontrolllampa, bilbälten         | 2 W                 | BA 9 s      | 2     |
| körriktningsvisare               | 1,2 W               | W 1,8 d     | 1     |
| helljus                          | 1,2 W               | W 1,8 d     | 1     |
| öväxlar                          | 1,2 W               | W 1,8 d     | 1     |
| varningsljus                     | 1,2 W               | W 1,8 d     | 1     |
| elbakruta                        | 1,2 W               | W 1,8 d     | 1     |

\*\* Obs! Volvo långlivsglödlampor. Vi rekommenderar att samma typ används vid byte, då de har minst 3 ggr så lång livslängd som vanliga lampor.



# Specifikationer

## FRAMVAGN

Fjäderben av McPherson typ. Stötdämpare inbyggda i fjäderbenen.

Kuggstångsstyrning. Rattaxel av säkerhetstyp.

Inställningsvärdena gäller, mätt på fälgen för obelastad bil inkl. bränsle, kylvätska och reservhjul.

Hjulskränkning (Toe-in), mätt på fälgen  $1,5 \pm 1$  mm

Hjullutning (Camber)  $0^\circ$  till  $1^\circ$  (skillnad max  $1/2^\circ$  mellan hjulen)

## DÄCK

### Luftryck

100 kPa (kilopascal) = 1 kp/cm<sup>2</sup>

| Bilmodell                  | Däck         | 1–3 personer |     | Full last |     |
|----------------------------|--------------|--------------|-----|-----------|-----|
|                            |              | Fram         | Bak | Fram      | Bak |
| 264 GLE                    | 185/70 HR 14 | 190          | 190 | 200       | 240 |
| 265 GLE                    | 185 HR 14    | 190          | 210 | 200       | 280 |
| Reservdäck "Special spare" |              | 280          | 280 | 280       | 280 |

Vid långvarig körning i hög fart (mer än en timme över 120 km/h) bör luftrycket höjas med 30 kPa (4 psi). **Gäller ej reservdäck typ "Special spare".**

## VERKTYGSUTRUSTNING

Verktygsväskan innehåller:  
Hylsnyckel för hjulmuttrar och tändstift  
Hävarm för d:o  
Krysspårmejsel/skruvmejsel  
Fasta nycklar (2 st)

| SMÖRJMEDEL   | Oljekvalitet                           | Viskositet<br>Temperaturområde <sup>1)</sup>   |                           |                           | Oljerymd<br>liter |
|--|--|--|---------------------------|---------------------------|-------------------|
|  |  | Över 30°C  | Mellan +30°C<br>och -10°C | Under -10°C               |                   |
| MOTOR  | För Service SE-CC<br>För Service SE-CC | SAE 10 W-40, 10 W-30 eller 15 W-50<br>SAE 20 W-50<br>SAE 30   SAE 20 W-20   Anm. 3<br>SAE 10 W |                           |                           | 6,5               |
| VÄXELLÅDA, manuell<br>4-växlad (M45)<br>4-växlad med överväxel (M46) | ATF-olja typ F eller G                 | ATF-olja typ F eller G   |                           |                           | 0,75<br>2,3       |
| VÄXELLÅDA, automat (BW 55)   | ATF-olja typ F eller G                 | ATF-olja typ F eller G   |                           |                           | 6,75              |
| BAKVÄXEL <sup>2)</sup>   | API-GL-5 (MIL-L-2105 B el. C)          | SAE 90   | SAE 90                    | SAE 80 W/90 <sup>1)</sup> | 1,6               |
| SERVOSTYRNING  | ATF-olja                               | ATF-olja   |                           |                           | 0,7               |
| BROMSSYSTEM  | Bromsvätska                            | DOT 4  |                           |                           | 0,4               |
| KOPPLING   | Bromsvätska                            | DOT 4  |                           |                           | 0,2               |

<sup>1)</sup> Avser stadigvarande lufttemperatur.

<sup>2)</sup> För bilar med differentialbroms ska bakväxelolja API-GL-5 (MIL-L-2105 B eller C) med tillsatsmedel för differentialbroms användas.

<sup>3)</sup> Vid mycket låga temperaturer (under -20°C) eller då kallstartsvårigheter kan väntas rekommenderas multigradeolja SAE 5 W-20 eller SAE 5 W-30.

| Charakteristika | Spezifikation      | Einheit   | Wert            |
|-----------------|--------------------|-----------|-----------------|
| Leistung        | 1000 W             | Watt      | 1000            |
| Spannung        | 230 V              | Volt      | 230             |
| Frequenz        | 50 Hz              | Hertz     | 50              |
| Abmessungen     | 200 x 150 x 100 mm | mm        | 200 x 150 x 100 |
| Gewicht         | 2,5 kg             | Kilogramm | 2,5             |
| Material        | Alu                | -         | -               |
| Farbe           | Silber             | -         | -               |
| Garantie        | 2 Jahre            | Jahre     | 2               |
| Umwelt          | CE                 | -         | -               |

Alle Angaben sind ohne Gewähr. Die Spezifikationen können ohne Vorwarnung geändert werden.



# Alfabetiskt register

|                                |           |                           |        |                            |        |
|--------------------------------|-----------|---------------------------|--------|----------------------------|--------|
| Askkoppar                      | 14        | Defroster                 | 16, 18 | Hjälpstartbatteri          | 39, 45 |
| Automatväxellåda, körning      | 36        | Differentialbroms         | 55     | Huvlås                     | 28     |
| olja                           | 54, 89    | Domkraft                  | 45, 71 | Husvagnskörning            | 42     |
| Avtappningskran, kylvätska     | 58        | Domkraftsfästen           | 45, 71 | Höjdställning, framstolar  | 22     |
| Avtappningsplugg, bakväxelolja | 55        | Dragkrok                  | 38     | Inkörning                  | 32     |
| motorolja                      | 52        | Dräneringshål             | 73     | Innerbelysning             | 21, 64 |
| växellådsolja                  | 53        | Dubbade vinterdäck        | 68     | Instrument                 | 6      |
| Backspeglar                    | 20        | Däck                      | 66     | Instrumentbelysning        | 9      |
| Backväxelspär                  | 35        | Däcktryck                 | 67, 88 | Karosserismörjning         | 57     |
| Bagage, takräcke               | 40        | Dörrar                    | 26     | Karossvård                 | 73     |
| Bagagerum, 4-dörrarsmodellen   | 27        | Elektriska fönsterhissar  | 15     | Kick-down                  | 36     |
| 5-dörrarsmodellen              | 31        | Elektrolyt, batteri       | 87     | Klocka                     | 14     |
| Baklyktor                      | 61, 62    | Elsystem                  | 87     | Klädsel, rengöring         | 76     |
| Bakruta, uppvärmning           | 12        | Eluppvarmd bakruta        | 12     | Kombinationsinstrument     | 6      |
| Bakrutetorkare-, spolare       | 10        | Expansionstank, kylsystem | 58     | Kontrolllampor             | 7      |
| Baksäte, 5-dörrarsmodellen     | 29        | Fastfrusna läs            | 26     | Kontroll av kylvätska      | 58     |
| Bakväxel, olja                 | 55, 89    | Felsökning                | 78     | Kontroll av olja           | 52     |
| Barnsäkra läs                  | 27        | Fläkt                     | 59     | Koppling                   | 86     |
| Batteri                        | 87        | Fläktremmar               | 59, 85 | Kopplingsvätska            | 56     |
| Belysning                      | 9, 60     | Framhjulsinställning      | 88     | Kylsystem                  | 58     |
| Bensin                         | 28        | Framstolar                | 22     | Kylvätska                  | 58     |
| Bilbälten                      | 24        | Färgkod                   | 74     | Köregenskaper              | 40     |
| Blinkers                       | 8, 61, 62 | Garanti                   | 44     | Körning med takräcke       | 40     |
| Bogsering                      | 38        | Garantiinspektion         | 44     | Körriktningsvisare         | 8      |
| Bogseröglor                    | 38        | Generator                 | 45, 87 | Lackering, bättring        | 74     |
| Bromsar                        | 41        | Glykol                    | 58     | Lampor                     | 60, 87 |
| Bromsvätska                    | 56        | Glödlampor                | 60, 87 | Luftkonditionering         | 19     |
| Bränsle                        | 28        | Handbroms                 | 13     | Lufttryck, däck            | 67, 88 |
| Bränslemätare                  | 6         | Hastighetsmätare          | 6      | Lyftning av bilen          | 45     |
| Byte, glödlampor               | 60        | Helljussignal             | 8      | Lås                        | 26     |
| hjul                           | 70        | Hjul och däck             | 66     | Långfärd, åtgärder         | 77     |
| kylvätska                      | 58        | Hjulbyte                  | 70     | Längdställning, framstolar | 22     |
| Chassinummer                   | 80        |                           |        |                            |        |
| Cigarettändare                 | 14        |                           |        |                            |        |

# Alfabetiskt register

|                                 |        |                              |        |                           |            |
|---------------------------------|--------|------------------------------|--------|---------------------------|------------|
| Mattor, rengöring               | 76     | Rymduppgifter                | 83     | Typbeteckningar           | 80         |
| Max. last                       | 40, 83 | Service                      | 44     | Typskyltar                | 80         |
| Motor                           | 50, 85 | Servicebok                   | 44     | Tändnings- och rattlås    | 8          |
| Motorhuv                        | 28     | Servostyrning                | 56     | Tändstift                 | 85         |
| Motornummer                     | 80     | Signalhorn                   | 4      | Tändsystem                | 85         |
| Motorolja                       | 52     | Slitagevarnare               | 66     | Utväxling, bakväxel       | 86         |
| Motorrum                        | 50     | Smörjmedel                   | 89     | växellåda                 | 86         |
| Mått och vikter                 | 83     | Smörjning, karosseri         | 57     | Varningslampor            | 7          |
| Mätsticka, motorolja            | 52     | Smörjoljefilter              | 52     | Varningsljus              | 12         |
| Mönsterdjup, däck               | 66     | Snökedjor                    | 68     | Varselljus                | 9, 62      |
| Nummerskyltbelysning            | 63, 87 | Solskydd bak                 | 21     | Varvtalsmätare            | 6          |
| Nycklar                         | 3      | Soltak                       | 21     | Vaxning                   | 73         |
| Oktantal                        | 28     | Specifikationer              | 81     | Ventilationsmunstycken    | 17         |
| Oljebyte, bakväxel              | 55     | Specialfälgar                | 66     | Verkstadsdomkraft         | 45         |
| motor                           | 52     | Spoiler                      | 41, 66 | Verktyg                   | 88         |
| växellåda                       | 53     | Spolarmunstycken, justering  | 11     | Vikter                    | 83         |
| Oljefilter                      | 52     | Spolarvätskebehållare        | 11     | Vindrutetorkblad, byte    | 72         |
| Oljemätsticka, automatväxellåda | 54     | Start av motor               | 34     | Vindrutetorkare, -spolare | 10         |
| motor                           | 52     | Start med hjälpstartbatteri  | 39     | Vinterdäck                | 68         |
| Oljetryck                       | 7      | Startnyckel                  | 8      | Vintertid, åtgärder       | 77         |
| Oljor                           | 89     | Stenscott                    | 74     | Vägmätare                 | 6          |
| Parkeringsbroms                 | 13     | Stolar                       | 22     | Vänddiameter              | 83         |
| Parkeringsljus                  | 9, 60  | Strålkastare                 | 9      | Värme och ventilation     | 16         |
| Polering                        | 69     | Strålkastare, byte av lampor | 60     | Växellåda, lägen          | 35         |
| Positionsljus                   | 9, 60  | Styregenskaper               | 40     | Växellåda, oljor          | 53, 54, 89 |
| Presentation                    | 2      | Svankstöd                    | 22     | Växelströmsgenerator      | 45         |
| Rattlås                         | 8      | Säkerhetsbälten              | 24     | Växelväljare              | 36         |
| Reglage, belysning              | 9      | Säkringar                    | 65     | Åtgärder, elsystem        | 45         |
| värme och ventilation           | 16, 18 | Takräcke                     | 40     | långfärd                  | 77         |
| Ringtryck                       | 67, 88 | Tanklock                     | 28     | vintertid                 | 77         |
| Rostskyddsbehandling            | 73     | Tekniska data                | 81     | Överväxel                 | 35         |
| Rullbälten                      | 24     | Temperaturmätare             | 6      |                           |            |
|                                 |        | Trippmätare                  | 6      |                           |            |
|                                 |        | Tvättning                    | 73     |                           |            |







# Det här bör kontrolleras varje gång Ni tankar!

Bensin: 97 oktan

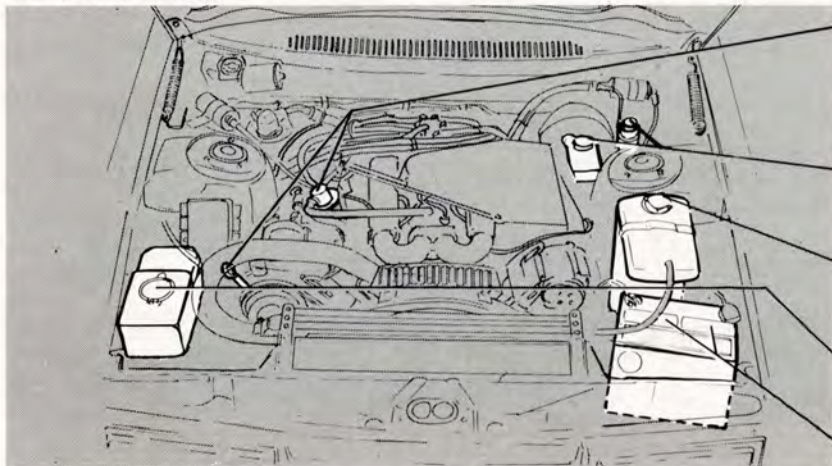

**Oljenivån** ska ligga mellan markeringarna på mätstickan. Torka av mätstickan före varje kontroll av oljenivån. Avståndet mellan strecken motsvarar ca 2 liter olja. Vid behov fyll på olja av samma slag som redan finns i motorn.

Kontrollera utan att ta bort locket, att **bromsvätskenivån** (och **kopplingsvätskenivån** på bilar med manuell växellåda) överstiger MIN-märket. Vid behov fyll på bromsvätska DOT4.

**Kylvätskenivån** ska ligga mellan MAX och MIN på expansionsstanken. Vid behov fyll på en blandning av 50 % frostskyddsvätska och 50 % vatten.

Vätskebehållaren för **vindrute- och strålkastarspolaren** bör alltid vara välfylld (vintertid med vatten och frostskyddsmedel).

**Batterisynan** ska stå 5 – 10 mm över cellplattorna. Vid behov fyll på destillerat vatten.

Däcktryck, kalla däck, i kPa (100 kPa=1 kp/cm<sup>2</sup>)

| Biltyp      | 1-3 personer |     | Full last |     |
|-------------|--------------|-----|-----------|-----|
|             | Fram         | Bak | Fram      | Bak |
| 264 GL, GLE | 190          | 190 | 200       | 240 |
| 265 GL, GLE | 190          | 210 | 200       | 280 |

I instruktionsboken står beskrivet hur Ni ska utföra ett ....

- ... glödlampsbyte på sidan 60
- ... säkringsbyte på sidan 65
- ... hjulbyte på sidan 70

# VOLVO

AB VOLVO - GÖTEBORG, SVERIGE