

**240** serien  
och  
**GLT**, 4-cyl

**VOLVO**



**S** årsmodell 1981

**Instruktionsbok**

**Personliga uppgifter**

Namn .....

Adress .....

Tel. ....

Körkort nr .....

Försäkringsbolag .....

Försäkringsbrev .....

**Närmaste Volvo-aterförsäljare**

Namn .....

Adress .....

Tel. ....

Verkstadschef .....

Tel. ....

**Vagnuppgifter**

Typbeteckning .....

Chassinummer .....

Motornummer .....

Registreringsnummer .....

När Ni behöver service: **de auktoriserade Volvo-verkstäderna** underhåller och reparerar Er bil enligt anvisningar från Volvofabriken — och alltid med **Volvo original reservdelar.**

## Presentation 2

## KÖRNING

### Instrument och reglage 4

Instrument och varningslampor, tändnings-/rattlås, körriktningsvisare, vindrute-/strålkastartorkare, dimbakljus, elbakruta, varningsljus, parkeringsbroms, choke, klocka, cigarettändare, askkoppar, elektriska fönsterhissar, värme och ventilation.

### Inredningsdetaljer 20

Backspeglar, ventilationsruta, innerbelysning, soltak, stolar, barnsäkerhet, bilbälten.

## SKÖTSEL

### Volvo service, att observera, motorrum 44

### Oljor, vätskor, smörjning och kylsystem 51

Motor, växellåda, bakväxel, broms, servostyrning, karosserismörjning, kylvätska, drivremmar.

### Elsystem 60

Byte av glödlampor, byte av säkringar.

### Hjul och däck 66

Allmänna råd, reservhjul, byte av hjul.

## SPECIFIKATIONER

### Alfabetiskt register 91

### Dörrar och luckor 26

Dörrar och lås, bagagelucka, motorhuv, tanklock.

### Baksäte och bagageutrymme 245 29

### Start och körning 32

Inkörning, ekonomikörning, start av motor, manuell växellåda automatväxel, bogsering, hjälpstart, observera, husvagn.

### Karossvård 72

Byte vindrutetorkare, strålkastartorkare, tvättning, polering, vaxning, rostskyddsbehandling, rengöring av klädsel m m, lackskador.

### Åtgärder vintertid, före långfärd 78

### Felsökning 80



# Presentation

---



## Denna instruktionsbok behandlar körning och skötsel av Er Volvo 242/244/245

Instruktionsboken omfattar beskrivningar av de modeller som har 4-cylindriga bensinmotorer. Observera dock att vissa skiljaktigheter föreligger mellan olika typer och marknader, varför instruktionsboken kan innehålla uppgifter utöver vad som gäller för just Er bil. Instruktionsboken innehåller dessutom beskrivningar av detaljer som på en del modeller endast kan fås som tillbehör eller extra utrustning. Om Ni önskar utförliga beskrivningar över justeringar eller reparationer hänvisar vi till våra servicehandböcker, vilka Ni kan beställa via Volvoåterförsäljaren.

**Om Ni ska flytta till ett annat land ta då reda på vilka bestämmelser som där gäller för import och besiktning av bilar. Lagstiftningarna i olika länder skiljer sig avsevärt från varandra, varför det kan medföra avsevärda kostnader att bygga om en bil.**

**De specifikationer och konstruktionsuppgifter som anges liksom även de bilder som förekommer i instruktionsboken är inte bindande.  
Vi förbehåller oss rätten att vidta ändringar utan föregående meddelande.**



**Nummerbricka**

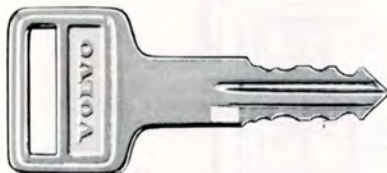

**Bagagelucka, 2- och 4-dörrars  
Handskfack**

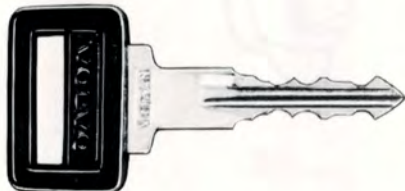

**Tändnings-/  
rattlås  
Dörrar  
Baklucka, 5-dörrars**

**Skriv upp nycklarnas nummer i en anteckningsbok eller ett papper som förvaras i t ex plånbok eller handväska.**

**Rattlås- och dörrnyckelns nummer finns på den separata nummerbrickan som medföljer nycklarna. Låt inte nummerbrickan sitta kvar på nyckelknippan. Om Ni förlorar en nyckel kan Ni beställa en ny hos någon Volvo-återförsäljare.**

# Instrument och reglage

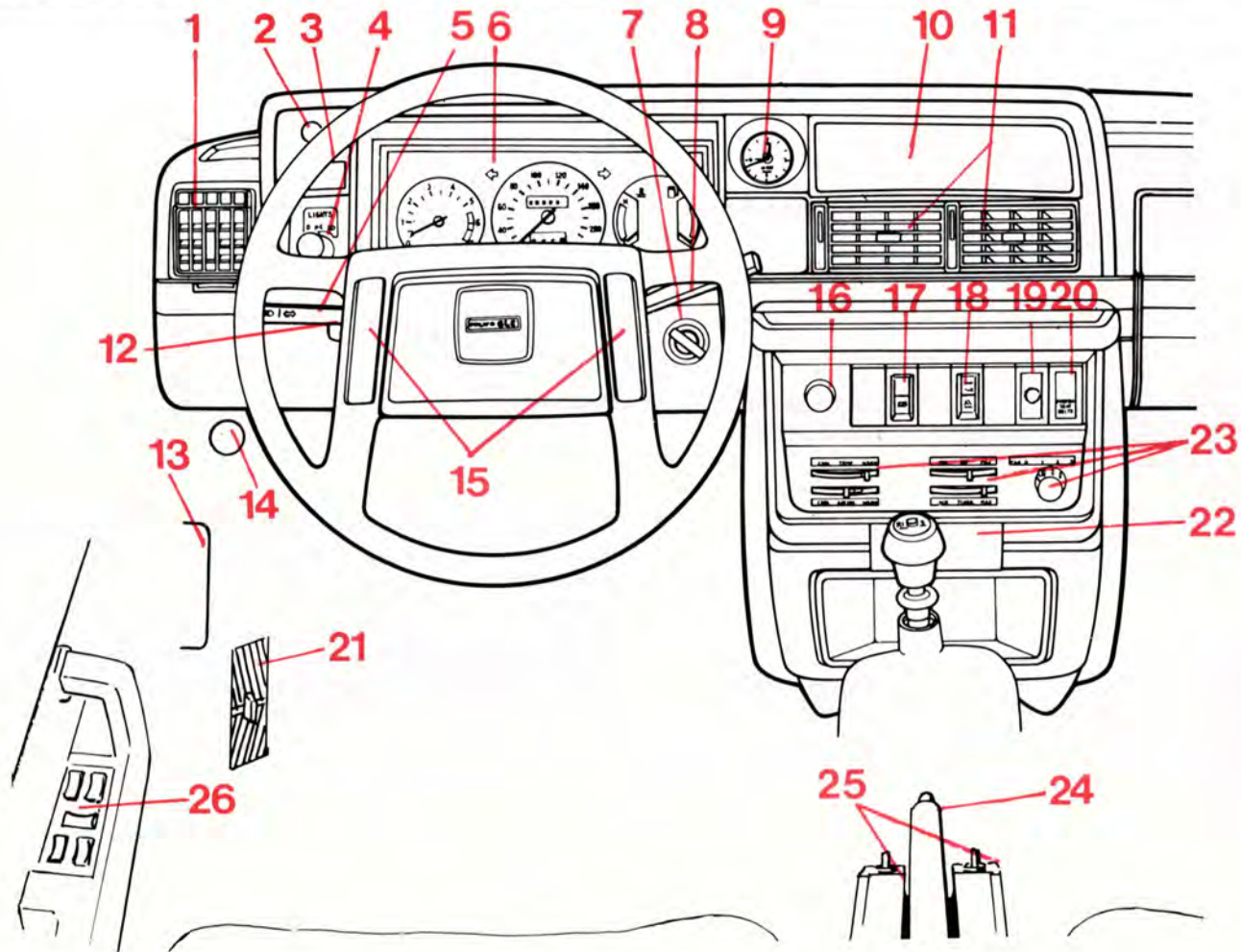



## Beskrivning på sid

1 Ventilationsmunstycke .....	17
2 Instrumentbelysning .....	9
3 Dimbakljus (vissa marknader) .....	12
4 Strålkastare och positionsljus .....	9
5 Körriktningsvisare, hel/halvljusomkoppling, helljussignal .....	8
6 Kombinationsinstrument .....	6
7 Tändnings-, rattlås .....	8
8 Vindrutetorkare, -spolare, strålkastartorkare, bakrutetorkare, -spolare 245 .....	10
9 Klocka .....	14
10 Förvaringsutrymme, laddningstryckmätare (end. bilar med turbo) .....	14
11 Ventilationsmunstycke .....	17
12 Choke .....	13
13 Säkringsdosa .....	65
14 Motorhuvlås .....	28
15 Signalhorn .....	—
16 Cigarrettändare .....	14
17 Eluppvärmd bakruta .....	12
18 Varningsljus .....	12
19 Luftkonditionering (extra utrustning) .....	19
20 Varningslampa bilbälte .....	24
21 Friskluftintag (ett på varje sida) .....	—
22 Askkopp .....	14
23 Värmereglage .....	16
24 Parkeringsbroms (handbroms) .....	13
25 Elektriska backspeglar (extra utrustning) .....	20
26 Elektriska fönsterhissar (extra utrustning) .....	15

På sidorna 6–19 finns noggrann beskrivning av bilens alla instrument och reglage.

Observera att variationer förekommer mellan olika länder bland annat beroende på olika lagbestämmelser.

# Kombinationsinstrument

## A Klocka alternativt

### Varvtalsmätare (vissa modeller)

Anger motorvarv i tusentals varv/minut.

Rött fält ska inte användas.

## B Kontrollampa,

### körriktningsvisare (grön, 2 st.)

## C Hastighetsmätare

## D Vägmätare

Anger antal kilometer.

## E Temperaturmätare

Visaren ska vid körning normalt vara i det svarta fältet.

Kommer visaren upprepade gånger in i det röda fältet ska kylvätskenivån och fläktremspänningen kontrolleras, sidorna 58, 59.

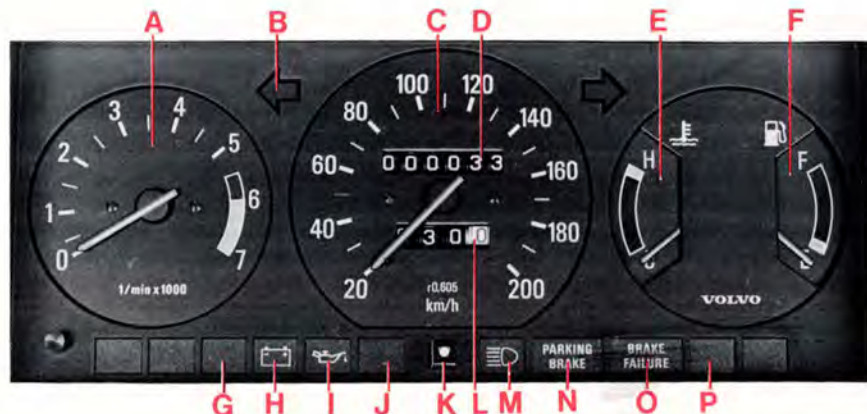

## F Bränslemätare

Bränsletanken rymmer ca 60 liter.

## G Kontrollampa, choke (orange)

Lyser då choken är utdragen.  
alternativt

**Varningslampa laddningstryck turbo.**

## H Varningslampa, laddning (röd)

## I Varningslampa, oljetryck (röd)

## J Kontrollampa, överväxel (grön)

Lyser då överväxeln är inkopplad.

## K Knapp för nollställning av trippmätare

Tryck in för nollställning.

## L Trippmätare

Högra siffran anger 100-tals meter.

## M Kontrollampa, helljus (blå)

## N Varningslampa, parkeringsbroms (röd)

## O Varningslampa, bromsar (röd)

## P Varningslampa, trasig glödlampa (gul)



## Dessa sex varningslampor ska aldrig lysa under körning

Däremot ska de tändas då tändningen kopplas till innan motorn startas. Härigenom har Ni kontroll på att varningslamporna fungerar. När motorn startat ska samtliga lampor slockna. (Varningslampan för parkeringsbromsen slocknar inte förrän Ni släpper bromsen).

### N Varningslampan, parkeringsbroms



Lampan lyser då parkeringsbromsen (handbromsen) mellan framstolarna är åtdragen.

### I Varningslampan, oljetryck



Om lampan tänds under körning är motorns oljetryck för lågt. Stanna genast motorn och kontrollera oljenivån i motorn, sidan 51. Efter mycket hård körning kan lampan tändas då motorn går ned på tomgång. Detta är normalt förutsatt att den åter släcks då motorvarvet ökas.

### P Varningslampan, trasig glödlampa



Tänds lampan är någon av följande glödlampor sönder:

Varselljus (varningslampan tänds även om hel/halvljus eller parkeringsljus är inkopplat)  
halvljus  
bakljus  
bromsljus (varningslampan tänds då bromspedalen trampas ned).

Byte av glödlampor, se sidorna 60–64.

### O Varningslampan, bromskretsfel



Om lampan tänds under körning och bromspedalen tar något djupare än normalt är en av fotbromsens bromskretsar ur funktion. Bilen kan dock försiktigt köras till verkstad för kontroll.

### H Varningslampan, laddning



Lampan tänds om generatoren inte laddar. **Observera** att om fläktremspänningen är så dålig att generatoren inte laddar, **tänds, förutom denna lampa också samtidigt varningslamporna N, O och P.**

Detta beror på speciella lagkrav på vissa marknader och är alltså **fullt normalt.**

Om varningslampan lyser trots att en trasig glödlampa har bytts mot en ny, ska även motsvarande glödlampa på bilens andra sida bytas.

### G Varningslampan, laddningstryck (end. bilar med turbo)



Om lampan tänds under körning är laddningstrycket för högt. Bilen kan dock försiktigt köras till verkstad för kontroll.

# Tändnings-/rattlås, körriktningsvisare

## Tändnings- och rattlås



**Låsläge:** Ratten låses om nyckeln tas ur.



**Mellanläge:** Vissa elkomponenter (t ex värmefläkt, cigarrättändare) inkopplade.



**Körläge:** Nyckelns läge under körning.



**Startläge:** Släpp nyckeln då motorn startat. Den fjädrar automatiskt tillbaka till körläge.

Om bilen är parkerad så att det uppstår spänningar i rattlåset och nyckeln går trögt: Rör ratten en smula fram och tillbaka då nyckeln vrids.

En summer ljuder om nyckeln sitter i tändnings-/rattlåset (eller om positionsljus eller strålkastare är tända) och förardörren öppnas.



## Körriktningsvisare, hel/halvljusomkoppling och helljussignal

### 1 "Tryckpunktsläge"

Vid svängar med litet rattutslag (filbyte, omkörning) förs spaken lätt uppåt eller nedåt och hålls kvar med fingret. Spaken återgår då den släpps.

### 2 Normala svängar

### 3 Hel/halvljusomkoppling (tända strålkastare)

För spaken mot ratten och släpp den igen.

### 3 Helljussignal (släckta strålkastare)

För spaken mot ratten. Helljuset lyser tills spaken släpps igen.

Om en körriktningsvisarlampa gått sönder indikeras detta genom att kontrollampa och återstående körriktningsvisare blinkar snabbare än normalt.





## Strålkastare och positionsljus

**0** Frånkopplad tändning: All belysning släckt.

**Tillkopplad tändning:** Varselljuset (fram och bak) tänd.

**Varselljuset tänds alltså automatiskt då tändningen kopplas till och kan inte släckas.** Varselljuset används vid körning i dagsljus samt på **väl upplysta** gator och vägar i mörker.

Om Ni för t ex utlandsresor vill ha varselljuset släckt under körning ska säkring nr 4 (sid 65) tas bort.

**P** Positionsljus (parkeringsljus). Varselljuset släckt.

Positionsljuset ska bara användas vid parkering, **aldrig under körning.**

**D** Strålkastare + positionsljus. Varselljuset släckt.

Strålkastarna ska naturligtvis vara tända vid körning i mörker på dåligt upplysta gator och vägar.

En påminnelsesummer ljuder då positionsljus eller strålkastarna är tända (eller om tändningsnyckeln sitter kvar i tändningslåset) och framdörren öppnas.

## Instrumentbelysning

**Medurs:** starkare instrumentbelysning.  
**Moturs:** svagare instrumentbelysning.



# Vindrutetorkare, strålkastartorkare, bakrutetorkare 5-dörrarsmodellen

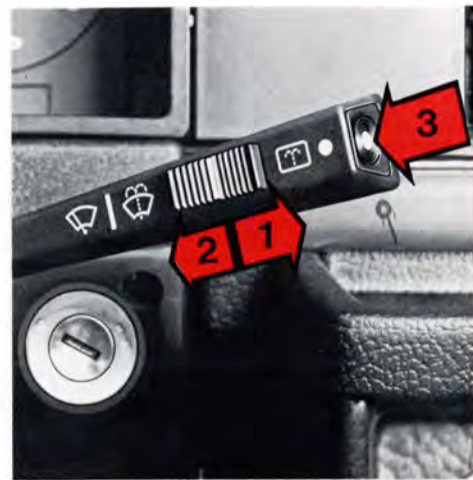

## Vindrutetorkare, -spolare och strålkastartorkare, -spolare

### 1 Intervallläge

Används lämpligen vid körning i svagt regn eller dimma.

Med spaken i detta läge gör torkarna ett slag ca var femte sekund.

### 2 "Tryckpunktsläge"

Om Ni önskar att torkarna endast ska göra ett eller ett par slag för spaken till tryckpunktsläget och håll den kvar med fingret. Torkarna stannar i parkeringsläget då Ni släpper spaken.

### 3 Vindrutetorkare, normal hastighet.

### 4 Vindrutetorkare, hög hastighet.

### 5 Vindrutetorkare och -spolare + strålkastartorkare och -spolare.

Vindrutetorkarna gör 2-3 dubbelslag efter det att Ni släppt spaken.

**OBS!** Strålkastartorkarna har ett överbelastningsskydd som utlöses om torkarbladen blockerats av t ex tung snömodd eller is. Om detta inträffar: koppla ifrån tändningen och ta bort den snö eller is som blockerar torkarbladen. C:a 2 minuter efter att tändningen åter inkopplats kan strålkastartorkarna användas igen.

## Bakrutetorkare, -spolare 245

Funktionerna är inbyggda i vindrutetorkarspaken. Bakrutetorkare/spolare manövreras med strömställarna ytterst på spaken som bilden ovan visar.

### 1 Bakrutetorkare

### 2 Intervallläge (vissa modeller)

Med knappen i detta läge gör bakrutetorkaren ett slag ca var femtonde sekund.

### 3 Bakrutespolare

Då knappen trycks in startar även torkaren. När knappen släppts gör torkaren 2-3 extra dubbelslag (vissa modeller).

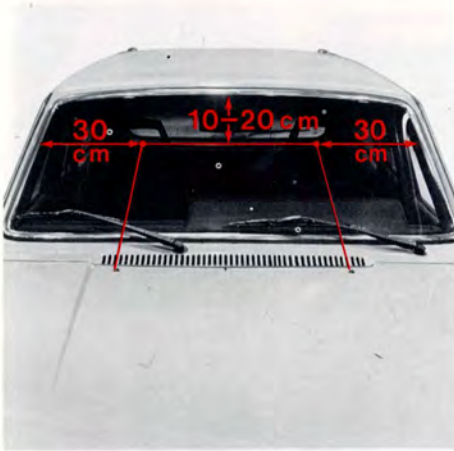

## Justering av spolarmunstycken

Stick en knappnål i munstyckena och vrid dessa så att strålarna träffar rutan enligt bild.

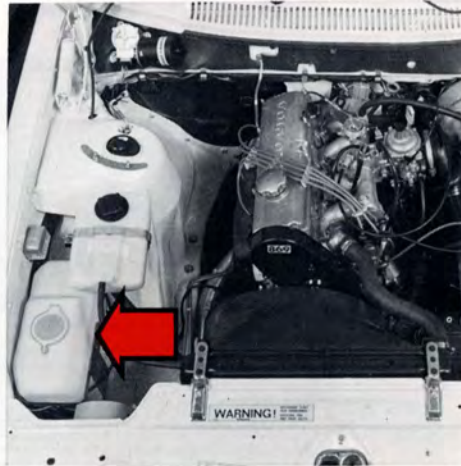

## Vätskebehållare

Vindrute-, bakrute- och strålkastarspolarnas gemensamma behållare finns under motorhuv och rymmer ca 5,6 liter.

På bilar med turbo är behållaren placerad till vänster i motorrummet, rymd 5,1 liter.

På 245 är även bakrutespolaren kopplad till behållaren.

Vintertid skall behållaren fyllas med frostbeständig vätska enligt sidan 78.

## Dimbaktjus, elbakruta, varningsljus



### Dimbaktjus

På vissa marknader är bilarna försedda med dimbaktjus. Ljuset tänds om strömställarens högra del trycks in och halvljuset är tänd.

**Kom ihåg:** bestämmelserna för dimbaktjus varierar från land till land.

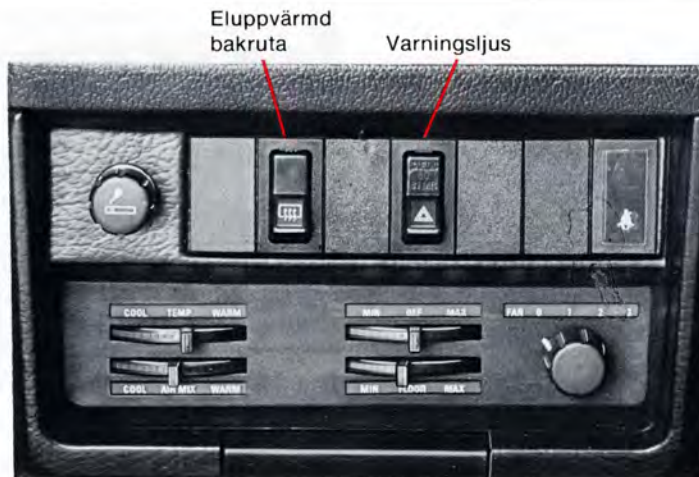

### Eluppvärmd bakruta

Koppla från uppvärmningen då bakrutan blivit im- och isfri. Batteriet belastas annars i onödan.

Placera inte föremål så att uppvärmningstrådarna på rutans insida skadas. Var försiktig då rutans insida torkas ren då tex ringar kan skada trådarna.

### Varningsljus

Använd endast varningsljuset då Ni tvingas stanna eller parkera bilen så att den innebär fara för andra trafikanter.

**Kom ihåg:** lagbestämmelserna för användning av varningsljus kan variera mellan olika länder.





Kontrollampa  
choke

Kontrollampa  
parkeringsbroms



## Parkeringsbroms (handbroms)

Spaken sitter mellan framstolarna.  
Parkeringsbromsen verkar på bakhjulen.  
Vid åtdragen broms lyser varningslampan  
PARKERING BRAKE i kombinationsinstru-  
mentet. Använd alltid parkeringsbromsen vid  
parkering för att bibehålla bästa möjliga  
funktion.

Vintertid se sidan 78.

## Choke (endast bilar med förgasarmotor)

Chokereglaget ska dras ut helt före start av kall  
motor.

Om reglaget endast dras ut de första 10–20 mm  
kan motorns tomgångsvarvtal regleras något.  
Då chokereglaget är utdraget lyser en kontroll-  
lampa i kombinationsinstrumentet.

**Använd choken så kort tid som möjligt!**

Se "start av motor", sidan 34.

# Klocka, laddningstryckmätare, askkoppar



Cigarrettändare    Askkopp

## Klocka

Klockan är elektrisk och drivs av bilens batteri. Ska den ställas om – tryck in knappen och vrid. Kan även vara placerad i kombinationsinstrumentet. Ställknappen är då placerad till vänster under klockan.

## Laddningstryckmätare

Laddningstryckmätarens skala är uppdelad i tre fält.

Med visaren i det svarta fältet arbetar motorn som sugmotor. Det svarta fältet är ett ekonomiområde.

Med visaren i det gula fältet är turbon inkopplad.

Om visaren kommer in i det röda fältet är övertrycket i insugningsröret för högt. Kör bilen försiktigt till verkstad för kontroll.

Varningslampan för laddningstryck tänds om visaren går in i det röda fältet.

## Cigarrettändare och askkoppar

Tryck in tändaren helt då den ska användas. Då den är tillräckligt varm skjuts den automatiskt ut.

Då någon av askkopparna ska tömmas – dra ut den helt, tryck ned plättungen med tummen och ta bort askkoppen.

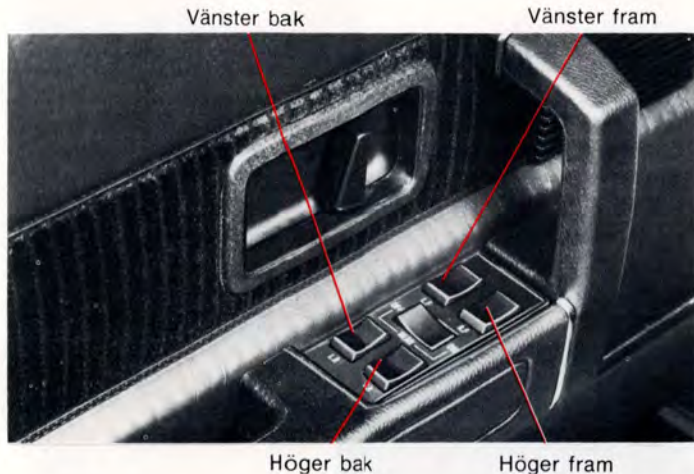

## Elektriska fönsterhissar

På de bilar som har elektriska fönsterhissar manövreras dessa med strömställare infällda i dörrarnas armstöd. Bilden ovan visar förardörrens armstöd, varifrån samtliga elhissförsedda fönster kan manövreras.

För att fönsterhissarna skall kunna träda i funktion krävs att tändningen är tillkopplad. Fönstren sänks om strömställarnas bakre del trycks ned och höjs om strömställarnas främre del trycks ned.

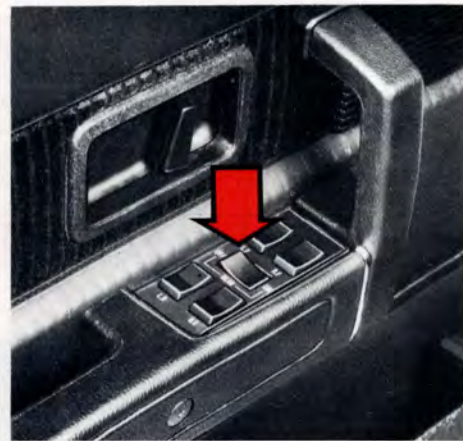

## Spärr för fönsterhissar bak

Har bilen elektriska fönsterhissar även för baktörrarnas fönster kan dessa spärras med strömställaren mitt på strömställarpanelen i förardörrens armstöd. Spärrströmställaren är placerad vinkelrätt mot hisströmställarna.

ON — Baktörrarnas fönster kan manövreras med såväl hisströmställaren på resp. dörr som med motsvarande strömställare på förardörren.

OFF — Baktörrarnas fönster kan **inte** manövreras med hisströmställaren på resp. dörr **utan endast** med motsvarande strömställare på förardörren.



# Värme och ventilation

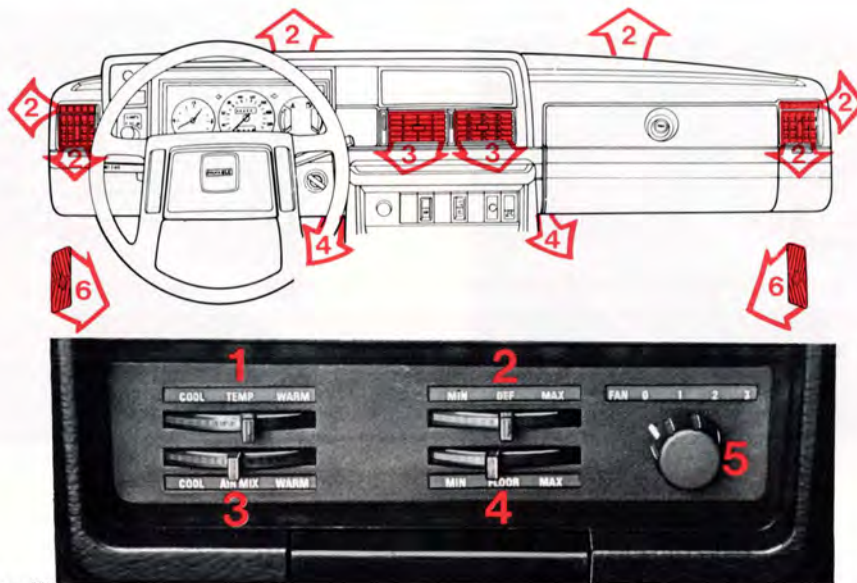

## Värmesystem "Standard"

### 1 TEMP

Vänster (COOL)=kallt  
Höger (WARM)=varmt

### 2 DEF (defroster)

Luft till vindruta och de **två yttre ventilationsmunstyckena** med defrostermunstycken för sidorutorna.

Vänster (MIN)=stängt  
Höger (MAX)=öppet

### 3 AIR MIX

Luft till de **två mitre ventilationsmunstyckena**.

Vänster (COOL)=kall friskluft

Höger (WARM)=uppvärmd friskluft

Kall och uppvärmd friskluft kan blandas till önskad temperatur, dock inte varmare än vad TEMP-reglaget är inställt på.

### 4 FLOOR (golv)

Vänster (MIN)=ingen luft till golv  
Höger (MAX)=helt öppet till golv

### 5 FAN (fläkt)

0=avstängd  
3=full effekt

### 6 Friskluftintag

Spaken framåt=intaget öppet  
Spaken bakåt=intaget stängt

## Så här får Ni ... ... varmast:

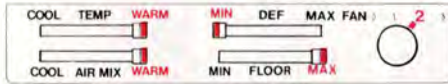

Stäng alla ventilationsmunstycken på instrumentbrädan och friskluftintagen vid fotutrymmena.

## ... bort imma:



Stäng också ventilationsmunstyckerna på instrumentbrädan och friskluftintagen vid fotutrymmena. Om det har snöat, ska snön över luftintaget till värmesystemet sopas bort.

## ... bäst ventilation:

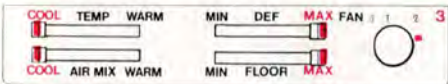

Om Ni önskar speciellt mycket svalkande luft genom friskluftintagen vid fotutrymmena ska intagen öppnas helt och fläkthastigheten sänkas.

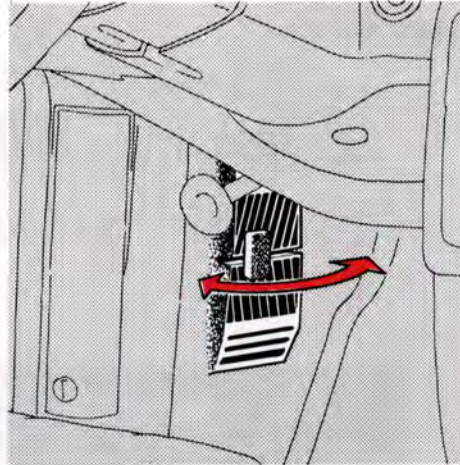

## Friskluftintag

Vid fötterna finns på vardera sidan ett friskluftintag. Luftströmmen genom dessa regleras med spaken i mitten på munstycket.

Spaken förs framåt — intaget öppnas  
Spaken förs bakåt — intaget stängs

Största kapacitet erhålls med intagen helt öppna och friskluftsfläkten avstängd. Ökas fläkthastigheten passerar friskluften i stället genom ventilationsmunstyckena på instrumentbrädan.



## Ventilationsmunstycken

- A stängt
- B öppet
- C riktning av luftströmmen i sidled
- D riktning av luftströmmen i höjdlid

Lägg märke till att de fyra ventilationsmunstyckena fungerar olika. Luftmängden genom de två yttre munstyckena kan Ni reglera med defrosterspaken. Luftmängden genom de båda mittre kan däremot varieras endast med den lodräta ratten vid sidan av munstycket.



# Värme och ventilation

## Värmesystem "Kombinationssystem" (vissa modeller)

### 1 TEMP

Vänster (COOL)=kallt  
Höger (WARM)=varmt

### 2 FLOOR (golv)

Ej intryckt=ingen luft till golv  
Intryckt=helt öppet till golv

### 3 (defroster)

Ej intryckt=svag defroster  
Intryckt=helt öppen defroster

### 4 REC (recirkulation)

Är endast avsedd att användas om bilen har luftkonditionering. Ska inte användas vid uppvärmning.

### 5 (fläkt)

1=lägsta hastighet  
4=högsta hastighet  
Fläkten är alltid igång

### 6 Ventilationsmunstycken

Luften genom dessa minskas om 2 FLOOR och 3 Defroster är öppna.

### 7 Friskluftintag

Spaken framåt=intaget öppet  
Spaken bakåt=intaget stängt

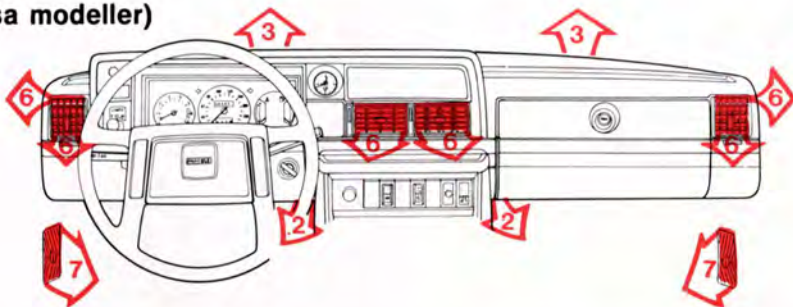

## Så här får Ni ... ... varmast

- 1 TEMP → WARM
- 2 FLOOR intryckt
- 5 FAN → 3 (ev 4)
- 6 Alla munstycken stängda
- Stäng också friskluftintagen vid fotutrymmena.

## ... bort imma

- 1 TEMP → WARM
- 3 Defroster intryckt
- 5 FAN → 4
- 6 Alla munstycken stängda
- Stäng också friskluftintagen vid fotutrymmena.
- Har det snöat, sopa bort snön över luftintaget (framför vindrutan).



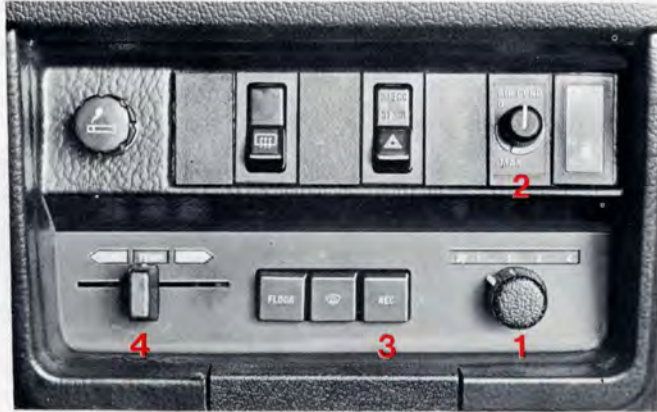

### Luftkonditionering (vissa modeller)

Så här används luftkonditioneringen:

#### 1 FAN (fläkt)

Läge 4 för snabb nedkylning.

#### 2 AIR COND (kompressor)

Starta kompressorn genom att vrida knappen medurs till MAX. Önskas snabb nedkylning, t ex då bilen stått parkerad och är mycket varm, vrid knappen in i det gula fältet förbi MAX. Då Ni uppnått önskad temperatur ska knappen vridas tillbaka in i det blå fältet.

Vid landsvägskörning och motorvägskörning ska knappen alltid vara i det blå fältet. Om den i dessa fall står i det gula fältet kan nämligen isbildning uppstå i anläggningen med försämrad effekt som följd.

#### 3 REC (recirkulation)

Ska vara intryckt under nedkylningsperioden samt om yttertemperaturen och/eller luftfuktigheten är hög.

#### 4 TEMP

När luftkonditioneringen används ska reglaget stå på COOL, dvs helt till vänster. Temperaturen regleras med knappen 2.

**OBS!** Bilens alla fönster samt friskluftsintagen vid fötterna ska vara stängda!

FLOOR, Defroster **inte** intryckta. All luft kommer nu in genom ventilationsmunstyckena på instrumentbrädan. Munstyckena ska givetvis vara öppna.

Ett tips: För att snabbt få bort imma ur bilen kan luftkonditioneringen med fördel användas även då det är relativt kallt ute, eftersom luften avfuktas i anläggningen innan den blåses in i bilen.

Låt en Volvo-verkstad kontrollera anläggningen varje år.

# Backspeglar



## Inre backspegel

D Normalt läge  
N Avbländat läge,  
används om strålkastarljuset från  
bakomvarande bil irriterar.



## Manuellt justerbara yttre backspeglar

A Justering i sidled  
B Justering i höjdlid

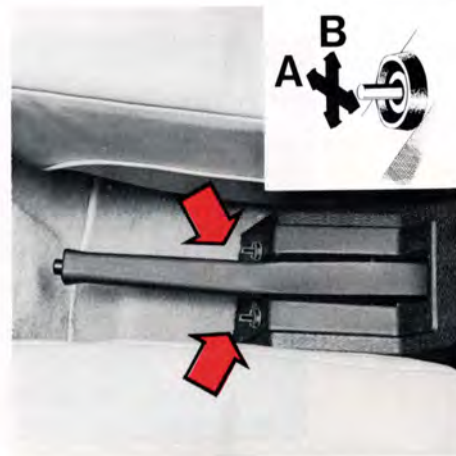

## Elektriskt justerbara yttre backspeglar

Strömställarna för justering av de två yttre  
backspeglarna sitter i framkanten på hand-  
bromskonsole.

A Justering i sidled  
B Justering i höjdlid

**Kontrollera speglarnas inställning  
innan körningen påbörjas!**

Undvik att använda stålisskrapa för borttagning av is från spegelglasen,  
eftersom dessa lätt repas.

Vissa modeller är på förarsidan utrustade med vidvinkelspegel som  
elimineras den "döda zonen". Tänk på att spegelns ytterdel ger något  
förvrängda vinklar och avstånd.

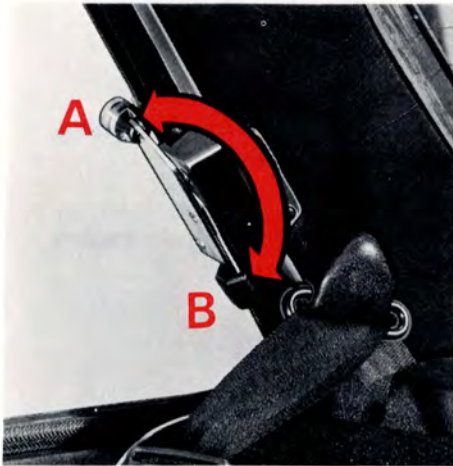

### Bakre ventilationsruta, 2-dörrars bilar

A öppen  
B stängd

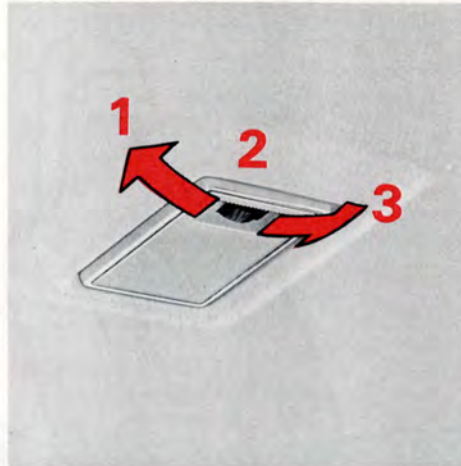

### Innerbelysning

- 1 Lampan alltid tänd.
- 2 Lampan alltid släckt.
- 3 Lampan tänds när någon av dörrarna öppnas.

På 245 förekommer ett något annorlunda utförande av lamphuset för innerbelysningen.

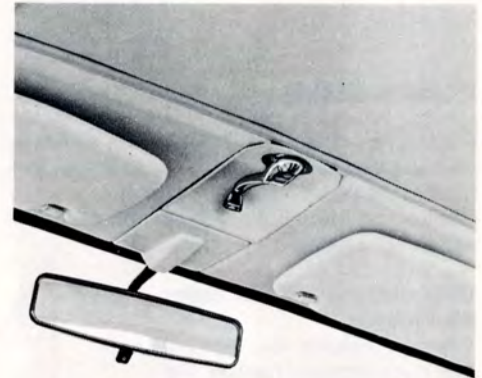

### Soltak (vissa modeller)

Soltaket manövreras med veven mellan solskydden.  
Fäll ned veven och vrid den moturs för öppning, medurs för stängning.

**Av säkerhetsskäl ska veven alltid vara uppfälld under körning.**



## Höjdställning

Förarstolens fram- och bakkant kan ställas in med var sin spak i vardera tre olika höjdlägen. Sittdynans vinkel kan alltså ändras. Kontrollera efter höjdställning att stolen är ordentligt spärrad.

### Utför aldrig justeringar under körning!

Passagerarstolen är skruvad fast i fyra konsoler i golvet. Vid justering måste alltså verktyg användas.

I övrigt har passagerarstolen samma inställningsmöjligheter som förarstolen, dvs tre olika lägen i vardera fram- och bakkant.

## Längdställning

När bygeln lyfts kan stolen föras framåt eller bakåt. Kontrollera att, när bygeln släpps, stolen låses ordentligt.

### Utför aldrig justeringar under körning!

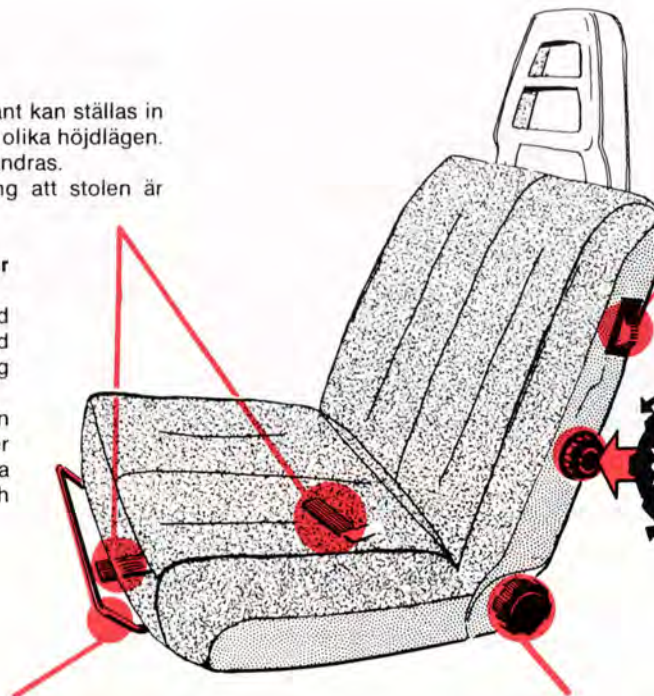

## Ryggstödet framåtfällning, 2-dörrars bilar

Då ryggstödet ska fällas framåt för instigning till baksäte ska knappen tryckas in.

SOFT = mjukare

## Svankstödet hårdhet

FIRM = hårdare

## Ryggstödet lutning

Förarstolen är elektriskt uppvärmd. Uppvärmningen är termostatreglerad och kopplas till automatiskt under ca +15° C och kopplas ifrån vid ca +25° C.

## Barn i bilen

En vuxen person med bilbälte erhåller i en Volvo ett mycket gott skydd vid en eventuell kollision eller annan olycka.

För att Ni på bästa sätt ska kunna skydda Ert barn från skador vid olyckor ger vi här några råd.

**Kom ihåg att ett barn, oavsett ålder och storlek, aldrig ska färdas "löst" i bilen. Framför allt får inte små barn sitta i knä på personer som inte använder bilbältet.**

**I många länder finns lagbestämmelser för hur barn får placeras i bilen. Ta reda på vad som gäller i det land dit Ni åker.**

Vilken den effektivaste skyddsåtgärden är beror på barnets kroppsstorlek.

Vi kan dela in barnen i tre olika "storleksgrupper".

## Barn så litet att det inte kan sitta

Barnet bör ligga i en korg, barnvagnsinsats eller liknande som placeras i baksätet med barnets huvud mot bilens mitt. Korgen eller insatsen hindras att falla ned på golvet vid en häftig inbromsning antingen genom att baksätets bilbälten används eller genom att Ni monterar Volvos barnbänk framför baksätet. Barnbänken finns hos Er Volvo-återförsäljare.

## Barn från det att det kan sitta och upp till ca 117 cm längd (6-7 år)

Använd **aldrig** s k påhängsstolar som sitter upphängda på baksätets ryggstöd. Använd istället Volvos "bakåtvända" barnstol (finns hos Er Volvo-återförsäljare). Denna kan sättas fast "baklänges" antingen på främre passagerarstolen eller i baksätet. I båda fallen ska den främre



passagerarstolens bilbälte kopplas även om ingen sitter i stolen. Detta för att stolen inte ska lossna ens vid en kraftig eventuell kollision. Hur barnstolen ska sättas fast i bilen framgår av de monteringsanvisningar som medföljer stolens monteringsåtsats.

## Barn över 117 cm längd (6-7 år)

När barnet vuxit ur barnstolen bör det sitta i baksätet och använda bilens ordinarie bälten.

Bästa skydd får barnet om det sitter på en kudde (Volvo-återförsäljarna har en "specialkudde") så att bältets midjeband kommer så långt ned på höften som möjligt.

På nästa uppslag finns en utförlig beskrivning över bilbältenas användning.



## Bilbälten

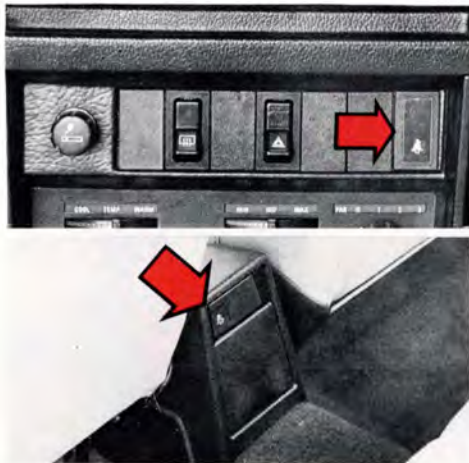

Knapp för lossning  
Framstolar



Knapp för lossning  
Baksäte

## Bilbälten

**Använd alltid bilbälte vid all slags körning!**

Även baksätesspassagerarna ska naturligtvis använda bältena. Vid en eventuell kollision kommer annars de som sitter i baksätet att slungas mot framstolens ryggstöd. Detta medför att, om någon sitter på framstolen, stolens bälte kommer att utsättas för en avsevärt större belastning än det är avsett för, med skador på båda personerna som följd. Till och med en hastig inbromsning kan få svåra följder om bälte inte används.

Två varningslampor, en på instrumentpanelen och en på konsolen för parkeringsbromsen blinkar om bilen körs och föraren eller framsätesspassageraren inte tagit på bältet.

## Rullbälten

Framstolarna samt baksätets två ytterplatser har rullbälten.

Så här gör Ni: dra ut bältet relativt långsamt och lås fast det genom att skjuta ned låstungen i låset. Ett kraftigt klick indikerar låsning. **Bältet ska inte vara snott eller vridet.**

Då bältet ska tas av, tryck på den röda knappen på låset. Låt sedan rullen dra in bältet helt.

Bältet är normalt "olåst".

Bältet låses och kan alltså inte dras ut:

- om det dras ut för snabbt
- vid bromsning och acceleration
- om bilen lutar kraftigt åt något håll
- vid kurvtagning





## Manuellt justerbart bälte (vissa länder)

Baksätets mittbälte är ett höftbälte. Detta ska alltid justeras till rätt längd.

**Förlängning:** vrid justerspännet/låstungan och dra ut bältet enligt bild.

**Förkortning:** dra i den övre delen av det dubbla bältet.

### **VARNING!**

Om bältet utsatts för en kraftig belastning, t ex i samband med en kollision ska bälte och lås bytas. Även om de är till synes oskadade kan en del av dess skyddsegenskaper ha gått förlorade. Byt även bältet om bandet är mycket slitet och skadat. Utför aldrig några modifieringar eller reparationer av bältet på egen hand utan vänd Er till en Volvo-verkstad.

## Kontroll av bilbälten

Kontrollera att bandet inte kläms eller nöts mot skarpa kanter och kontrollera då och då att skruvarna är väl åtdragna och att bältet i övrigt är i gott skick.

Använd vatten och något syntetiskt tvättmedel för rengöring.

**Rullbältets** låsfunktion kan kontrolleras enligt följande:

- Ta på bältet och ryck hastigt i det.
- Bromsa bilen kraftigt från ca 50 km/h eller kör runt i en snäv cirkel. (Kontrollera först omringvarande trafik.) Dra i bältet.

Vid dessa prov ska bältet **inte gå att dra ut**.



### Upplåsning av framdörr

Båda framdörrarna kan låsas upp med nyckel. Då nyckeln vrids moturs (medurs på högra dörren) 1/4 varv skjuts låsknappen på fönsterkarmen upp och dörren kan öppnas med dörrhandtaget.

Då dörrarna ska öppnas inifrån måste först låsknappen dras upp.

Vintertid bör låsen "smörjas" med någon lämplig låsolja för att hindra frysning.

Om låset har frusit, var då försiktig så att Ni inte bryter av nyckeln. Tina upp isen genom att värma låset eller nyckeln.

### Låsning av dörrar

Samtliga dörrar är låsta då låsknappen på dörrkarmen är nedtryckt.

Dörrarna låses genom att låsknappen trycks ned och dörren därefter stängs.

**Glöm inte nyckeln kvar i bilen!**

Framdörrarna kan även låsas utifrån med nyckeln. Vrid 1/4 varv medurs (moturs på höger dörr).

### Centrallås

Vissa modeller har så kallat centrallås. Detta innebär att Ni med förardörrens lås automatiskt manövrerar låsningen av bilens övriga dörrar (och bakluckan på 5-dörrars modellen).

Om Ni låser eller låser upp förardörren utifrån med nyckeln påverkas låsen på övriga dörrar automatiskt.

Om Ni däremot låser eller låser upp förardörren med låsknappen på fönsterkarmen måste Ni dra upp eller trycka ned knappen lite extra hårt för att påverka övriga dörrar.

Titta på låsknapparna på de övriga dörrarna så ser Ni om de är låsta eller ej.

### **VARNING!**

Vid körning bör dörrarna inte vara låsta då detta vid en eventuell olycka kan hindra räddningspersonal från att snabbt komma in i bilen. Observera att med barnsäkerhetslåset satt i funktion kan bakdörrarna endast öppnas utifrån.

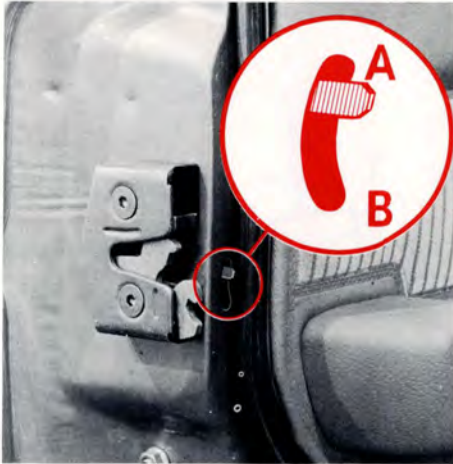

### Barnsäkerhetslås

Knappen sitter längst bak på bakdörrarnas insida och blir åtkomlig först då dörren öppnas.

A låset fungerar helt normalt.

B dörren kan **inte** öppnas **inifrån**.

Tänk på, att med knappen i läge B kan inte baksätesspassagerarna ta sig ur bilen själva vid en eventuell olycka. Bakdörrarna måste öppnas utifrån. Se även texten i varningsrutan på föregående sida.



### Bagagelucka

Luckan öppnas om nyckeln vrids medurs.

Reservhjul, varningstriangel, domkraft och verktygsväska är fastspända till vänster i bagageutrymmet.

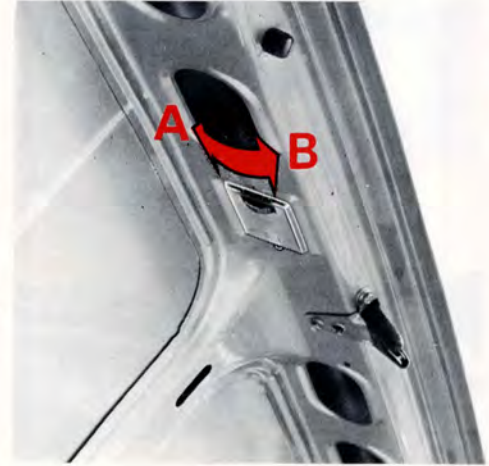

### Bagagerumsbelysning

A lampan alltid släckt.

B lampan tänds då luckan öppnas.



## Motorhuv, tanklock, lång last

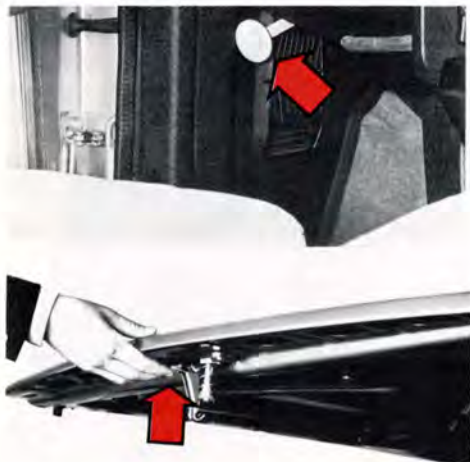

### Motorhuvens öppnas

Dra i låshandtaget (längst till vänster under instrumentbrädan).

Lift upp huvan någon cm och för in handen och tryck upp säkerhetsspärrens handtag. Öppna huvan.

**Kontrollera att huvan låses ordentligt när den fälls ned.**



### Tanklock

Tanklocket finns innanför luckan på höger bakstänkskärm. Vid tankning är det lämpligt att placera locket i ett fack på luckans insida.

På grund av att ett visst övertryck råder i bensintanken kan ett "puffande" ljud höras då locket skruvas loss. Detta är normalt och helt ofarligt.

Då locket sätts dit efter tankning ska Ni vrida ända tills Ni hör ett knäpp.

Volvoåterförsäljaren har låsbara tanklock till alla Volvomodeller.

Oktantal bensin, se sidan 86.

Bensintanken rymler ca 60 liter.

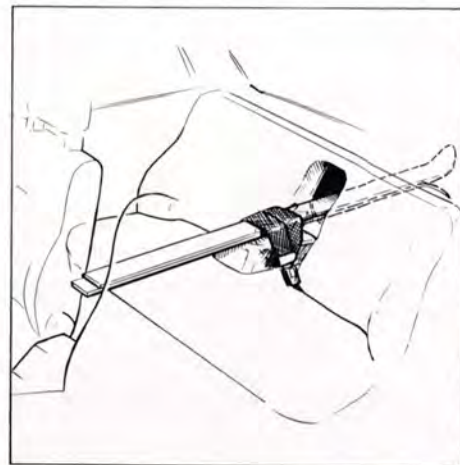

### Lucka för "lång last"

En lucka i baksätet gör det möjligt att kunna lasta "lång last".

Förankring av lasten är absolut nödvändig t ex med midjebältet runt det nedfällda bakre armstödet (se bild).

Vid snabb inbromsning kan lasten förskjutas och skada personer i kupén. Skarpa kanter på lasten ska förses med skydd.

Tillbehörspåse för skidor bör användas för att förhindra nedsmutsning av klädseln.

**OBS!** Luckan i ryggplåten (ryggstöd för baksäte) är enbart till för lättare last (t ex skidor).

Max längd på last, 2 m.

Max vikt på last, 15 kg.

## 5-dörrarsmodellen, uppfällning av baksäte

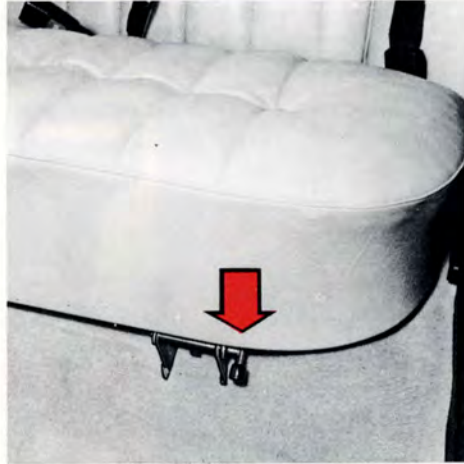

På följande tre sidor, 29, 30 och 31 beskrivs 5-dörrarsmodellens baksäte, bagageutrymme och bagagelucka.

### Uppfällning av baksäte, 5-dörrarsmodellen

Tryck ned **en** av spakarna vid sittdynans framkant (en på varje sida). Fäll upp sittdynan mot framstolarnas ryggstöd.

För ryggstödet handtag åt sidan och fäll ned ryggstödet.

Se till att samtliga bilbälten kommer rätt, då ryggstödet och sittdynan fälls upp igen.

## 5-dörrarsmodellen, bagagelucka



### Förankringsöglor för last

För att på ett enkelt och riktigt sätt kunna binda fast skrymmande och tung last i lastutrymmet och förhindra att personskador uppstår vid en häftig inbromsning eller eventuell olycka, finns sex öglor att fästa rep eller band i. Av dessa är fyra synliga på bilden. Återstående öglor sitter under baksätets uppfällbara sittdyna.

Hos Volvo-återförsäljaren kan Ni köpa band som är speciellt gjorda att användas för detta ändamål.



### Öppning utifrån

Luckan öppnas genom att plattan trycks in. Observera att upplåsnings- och låsningsförfarandet varierar beroende på om bilen har centrallås eller inte, se sidan 26.

### Öppning inifrån

Dra ut handtaget nedtill på luckan.



## Bagagelucka, 5-dörrarsmodellen



### Säkerhetsspärr

A luckan kan **inte** öppnas **inifrån**.  
B luckans lås fungerar normalt.



### Reservhjul, domkraft

Vrid de två clipsen ett 1/4 varv och lyft bort kåpan. Reservhjulet och domkraften är nu åtkomliga.

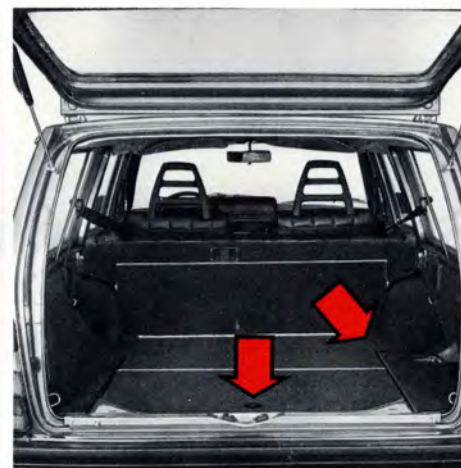

### Extra förvaringsutrymmen

Under bagageutrymmets golv finns två extra förvaringsutrymmen.  
Ett extra säte avsett att monteras "baklänges" längst bak i bagageutrymmet finns att köpa hos Volvo-återförsäljaren.

## Start och körning

### En ny bil ska köras in!

När Er bil är ny rekommenderar vi att Ni inte utnyttjar bilens prestanda maximalt under de 2000 första km.

Överskrid inte följande hastigheter:

Under de första 1000 km:

1:a växeln	30 km/h
2:a växeln	55 km/h
3:e växeln	80 km/h
4:e växeln	110 km/h

Mellan 1000 och 2000 km:

1:a växeln	35 km/h
2:a växeln	65 km/h
3:e växeln	100 km/h
4:e växeln	130 km/h

Kör inte heller med låg fart på hög växel och använd inte "kick-down" på bil med automatväxellåda under de första 2 000 km.

### Garantiservice

Efter 1 000 km körning ska bilen lämnas in till en Volvo-verkstad för garantiservicen. Efter denna service ska bilens underhåll anpassas till serviceboken.

## Ekonomisk körning behöver inte vara långsam körning

Att köra ekonomiskt är istället att köra förutseende, mjukt och anpassa hastigheten till den rådande trafiksituationen. Följande råd är värda att beakta.

- Kör motorn varm så snart som möjligt. Låt inte motorn gå på tomgång utan påbörja körningen med lätt belastning så snart som möjligt. En kall motor drar mer bränsle, dessutom är slitaget större än om motorn är varm.
- Undvik korta körsträckor där motorn inte hinner bli varm.
- Kör mjukt. Undvik snabba onödiga accelerationer och häftiga inbromsningar.
- Sänk hastigheten en smula vid landsvägs- och motorvägskörning.
- Kör inte omkring med onödig last i bilen.
- Kontrollera däcktrycket regelbundet, t ex vid varje tankning.
- Undvik att köra på vinterdäck om inte väglaget motiverar detta.
- Låt inte taksäck sitta på bilen då det inte används.

En viktig del av ekonomikörningen är att växellådan utnyttjas på rätt sätt. Välj rätt växel!

- Lämpliga upp- och nedväxlingshastigheter mellan de olika växlar är:  
1:an–2:an: ca 20 km/h  
2:an–3:an: ca 35 km/h  
3:an–4:an: ca 50 km/h
- Om Er bil har överväxel bör Ni använda denna så ofta som möjligt vid normal landsvägskörning över ca 70 km/h.
- På bil med automatväxellåda bör onödiga "kick-down" undvikas.

Dessutom ska Ni naturligtvis hålla bilen, speciellt motorn, i gott skick. Faktorer som kan öka bränsleförbrukningen är t ex följande:

- Utslitna tändstift
- Felaktigt tändinställning
- Nedsmutsat luftfilter
- Felaktigt ventilspel
- Felaktigt fungerande luftförvärmning
- Felaktigt tomgångsvarvtal
- Nedsmutsad motorolja och igensatt oljefilter
- Bromsar som "ligger på"
- Felaktig framvagnsinställning



# Start av motor

## Så här startas motorn:

### Förgasarmotor (B 21 A, B 23 A)

#### Kall motor

- 1 Dra åt parkeringsbromsen (handbromsen).
- 2 Växelspaken i neutralläge (läge N eller P på automatlåda).
- 3 Trampa ned kopplingspedalen.
- 4 **Temperatur under +10°C**  
Dra ut choken helt, rör inte gaspedalen.  
**Temperatur över +10°C**  
Dra ut choken till 3/4, rör inte gaspedalen.
- 5 Vrid tändningsnyckeln till startläget.  
Om motorn tänder men inte går, tryck långsamt ned gaspedalen i botten och håll den nedtryckt tills motorn går igång.  
Släpp nyckeln då motorn startat.
- 6 För in choken tills bästa tomgång erhålls.  
Skjut in choken mer och mer efterhand som motorn blir varmare.  
Då motorn är genomvarm ska choken vara helt inskjuten.

**Rusa inte upp motorn i höga varv genast efter en kallstart!**

#### Varm motor

- 1 Dra åt parkeringsbromsen (handbromsen).
- 2 Växelspaken i neutralläge (läge N eller P på automatlåda).
- 3 Trampa ned kopplingspedalen.
- 4 Trampa ned gaspedalen till hälften.
- 5 Vrid tändningsnyckeln till startläget.  
Om motorn inte startar genast, tryck gaspedalen i botten och håll den där tills motorn går igång.  
Släpp nyckeln då motorn startat.

### Insprutningsmotor (B 21 E Turbo, B 23 E)

- 1 Dra åt parkeringsbromsen (handbromsen).
- 2 Växelspaken i neutralläge (läge N eller P på automatlåda).
- 3 Trampa ned kopplingspedalen.
- 4 Rör inte gaspedalen!
- 5 Vrid tändningsnyckeln till startläget.  
Släpp nyckeln då motorn startat.

**Om motorn inte startar omedelbart, trampa ned gaspedalen till hälften och håll den kvar där tills motorn startat.**

Undvik upprepade korta startförsök. (Varje gång startmotorn kopplas in sprutas nämligen bränsle in i motorn).

Låt istället startmotorn arbeta något längre tid (dock max. 15–20 sekunder) vid varje startförsök.

**Rusa inte upp motorn i höga varv genast efter en kallstart!**

### **VARNING!**

Öppna alltid garagedörrarna helt om Ni startar bilen i garaget.  
Avgaserna innehåller nämligen gasen koloxid, vilken är osynlig och luktfri men mycket giftig!

## Kör motorn varm så snart som möjligt

Erfarenheten har visat att motorer i bilar som körs korta sträckor med många stopp slits onormalt fort. Detta beror på att motorn aldrig hinner uppnå normal arbetstemperatur.

När motorn startas ska man alltså så snart som möjligt försöka uppnå normal arbetstemperatur.

Låt inte motorn gå på tomgång utan påbörja körningen med lätt belastning så snart som möjligt.

## TURBO VARNING

### Speciellt viktigt för bilar med turbomotor:

Rusa inte upp motorn i höga varv genast efter start. Vid kallstart är oljan trögflytande och når inte alla smörjställen direkt.

Före stopp: Låt alltid motorn gå ned på tomgång innan avstängning. Efter hård körning ska motorn gå på tomgång ett par minuter före stopp. Om turbon är uppe i varv och motorn stängs av direkt finns stor risk för värmeskador eller skärning på grund av utebliven smörjning.

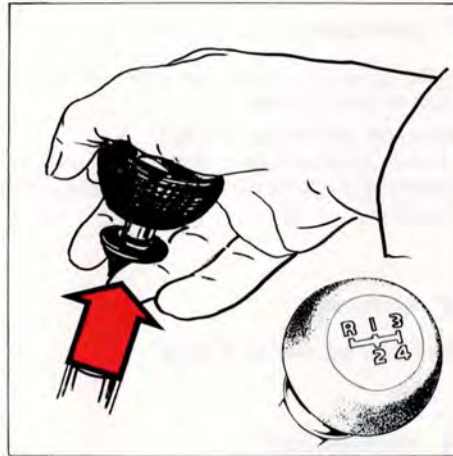

## Växellägen

R=back

Trampa ned kopplingspedalen helt vid varje växling.

## Backväxelspär

Lyft med fingrarna upp ringen mot växelspaksknoppen och lägg in backväxeln. Ringen påverkar backväxelspärren, vilken förhindrar att backväxeln läggs in oavsiktligt.

## Överväxel (endast vissa modeller)

Överväxel kan endast kopplas in på 4:ans växel.

Överväxeln kopplas in då knappen på växelspaksknoppen trycks in. Om knappen trycks in ytterligare en gång kopplas överväxeln ur. Dessutom kopplas överväxeln ur vid nerväxling.

Någon manöver med kopplings- eller gaspedal behöver normalt inte göras men **inkoppling** underlättas vid bibehållet gaspådrag.

Vid **urkoppling** ger en lätt tryckning på kopplingen en mjukare övergång.

För bästa bränsleekonomi bör överväxeln användas så ofta som möjligt vid normal landsvägskörning över ca 70 km/h.





P  
R  
N  
D  
2  
1

## Växellägen

- P parkering
- R backning
- N neutralläge
- D körläge
- 2 } lågväxellägen
- 1 }

## P parkering

Detta läge väljs då bilen parkeras med motorn stoppad eller gående.

### **Bilen ska stå still då P väljs!**

I P-läge är växellådan mekaniskt spärrad. Vid parkering i backe bör ändå parkeringsbromsen dras åt.

## R backning

**Bilen ska stå still då R väljs!**

## N neutralläge

N-läget är neutralläge, dvs ingen växel är ilagd.

**Dra åt parkeringsbromsen då bilen står stilla med väljarspaken i läge N.**

## D körläge

D är det normala körläget. Upp- och nedväxling mellan växellådans 3 växlar sker automatiskt beroende på gaspådrag och hastighet.

## 2 lågväxelläge

Upp- och nedväxling mellan 1:an och 2:an sker automatiskt.

Uppväxling till 3:an sker **inte**.

Lägg in läge 2 om Ni önskar omedelbar nedväxling till 2:an (kraftigare motorbroms).

Läge 2 kan användas ...

vid relativt långsam landsvägskörning

vid stadskörning

vid bergskörning

vid omkörning

för att få ökad motorbroms

**105 km/h är max. tillåten hastighet då läge 2 väljs (110 km/h för bil med insprutningsmotor).**

## 1 lågväxelläge

Om läge 1 väljs vid hög hastighet går 2:an in. Först när hastigheten sjunkit till ca 50 km/h går 1:an in.

**OBS! Uppväxling från 1:an sker inte!**

Välj läge 1 om Ni önskar köra på 1:an och vill att uppväxling **inte** ska ske, t ex vid bergskörning då läge 1 ger bästa motorbroms.

**105 km/h är max. tillåten hastighet då läge 1 väljs (110 km/h för bil med insprutningsmotor).**



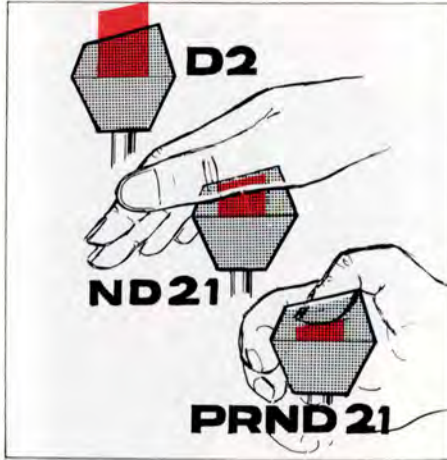

## Att starta och stanna

- 1 För väljarspaken till **P** eller **N**. (Motorn kan inte startas i något annat läge.)
- 2 Starta motorn med tändningsnyckeln på normalt sätt.
- 3 Dra åt parkeringsbromsen eller tryck lätt på bromspedalen (annars kommer bilen att röra sig sakta när väljarspaken förs till något av körlägena).
- 4 För väljarspaken till önskat körläge.
- 5 Släpp bromsen och ge gas.

**Bilen stannas** på enklaste sätt: släpp gaspedalen och bromsa med bromspedalen. Väljarspaken behöver inte röras.

## Kick-down

Då gaspedalen trampas helt i botten sker automatiskt en omedelbar nedväxling till lägre växel (kick-down-nedväxling). När maxhastigheten för denna växel uppnås eller om Ni släpper gaspedalen något ur "kick-down"-läget, sker uppväxling automatiskt. Kick-down ska användas då Ni önskar maximal acceleration t ex vid en omkörning.

## Växelväljarspär

Väljarspaken kan föras fritt mellan **D** och **2** medan övriga lägen är försedda med spärr som manövreras med tangenten på väljarspakens knapp.

Med en lätt tryckning på tangenten med handflatan kan spaken föras fritt mellan lägena **N** och **1**.

Då tangenten trycks ned helt kan dessutom lägena **R** och **P** läggas in. Detta krävs också för att föra spaken ur **P-läget**.

Med tangenten helt nedtryckt kan alltså väljarspaken föras fritt mellan växellådans alla lägen.

## Kom ihåg!

- **Bilen ska stå still då P eller R väljs!**
- **Motorn ska gå på tomgång då D, 2, 1 eller R väljs och bilen står still!**
- **105 km/h är max. tillåten hastighet när läge 2 eller 1 får väljas under körning (110 km/h för bilar med insprutningsmotor).**

# Bogsering

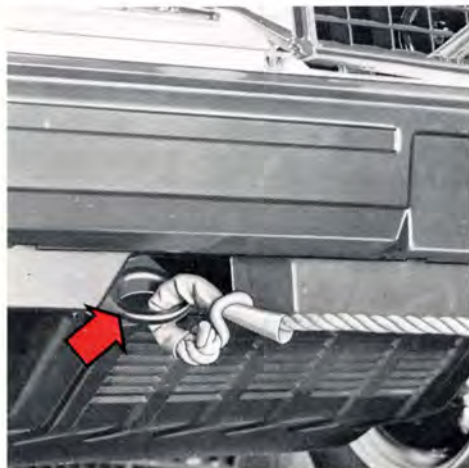

Bogserögla fram

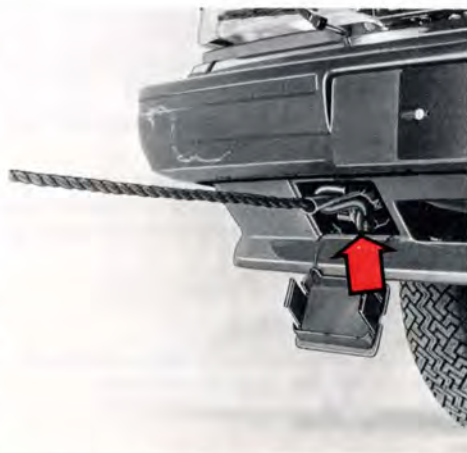

Bogserögla fram (bil med spoiler)



Bogserögla, bak

## Kom ihåg detta vid bogsering!

- Lås upp rattlåset så att bilen går att styra!
- Tänk på den enligt lag högsta tillåtna hastigheten (20 km/h i Sverige)!
- Tänk på att fotbromsens servohjälp inte fungerar då motorn står still! Ni måste trampa 3–4 gånger hårdare på bromspedalen!
- Har bilen servostyrning går styrningen betydligt tyngre!
- Kör så mjukt som möjligt. Håll bogserlinan sträckt så undviker Ni onödiga ryck.

### Speciellt för automatlådor

- Växelväljaren ska vara i läge N, växellådan rätt justerad och oljenivån rätt (se sidan 54).
- Högsta tillåtna hastighet: 20 km/h!
- Längsta tillåtna sträcka: 30 km!

## Start av motor genom bogsering

**OBS! Bil med automatisk växellåda går inte att bogsera igång!**

Om batteriet är urladdat ska istället ett hjälpstartbatteri användas (se nästa sida).

### Bilar med manuell växellåda

Dragbilen startas och körs med jämn fart. Koppla till tändningen (dra ut choken om motorn är kall).

Lägg in 3:an eller 4:an och släpp upp kopplingspedalen mjukt.

Trampa ned kopplingen igen då motorn går igång.



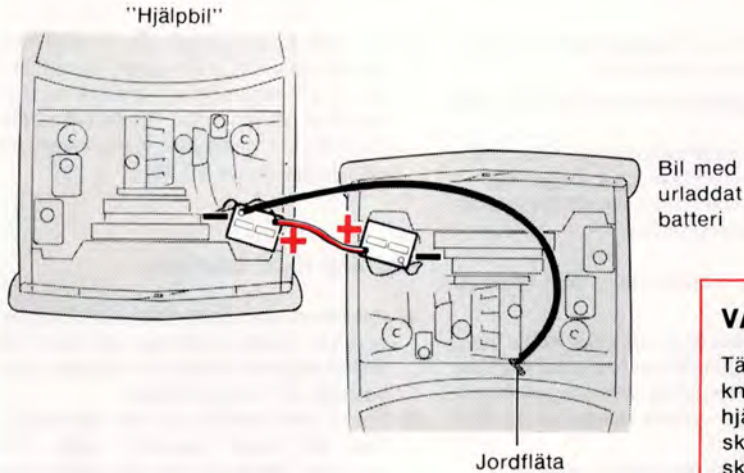

## Start med hjälpstartbatteri

Om batteriet i Er bil av någon anledning laddats ur kan Ni för att få igång motorn "låna" ström från antingen ett löst batteri eller från en annan bils batteri.

För att undvika explosionsrisk rekommenderar vi att Ni gör precis så här:

- 1 Se till att hjälpstartbatteriet har 12 volts spänning.
- 2 Sitter hjälpstartbatteriet i en annan bil; se till att bilarna inte kommer åt varandra.
- 3 Anslut den röda kabelns ena ända till hjälpstartbatteriets pluspol (märkt med röd färg, P eller +). Kontrollera alltid att klammorna sitter väl fast, så att det inte uppstår gnistor under startförsöket.
- 4 Anslut den andra änden av den röda kabeln till det urladdade batteriets pluspol.

## VARNING!

Tänk på att batterierna, speciellt hjälpstartbatteriet, innehåller knallgas, som är mycket explosiv. En gnista, som kan bildas om hjälpstartkablarna ansluts felaktigt, är tillräcklig för att batteriet ska explodera och förorsaka både personsador och materiella skador.

- 5 Anslut den svarta kabelns ena ända till hjälpstartbatteriets minuspol (märkt med blå färg, N eller —).
- 6 Anslut den andra änden av den svarta kabeln till ett ställe (jordpunkt) **som ligger en bit ifrån batteriet, t ex jordflätan mellan motorn och karossen.**
- 7 Starta motorn på "hjälpbilen". Låt motorn gå någon minut med högre tomgång än normalt, ca 25 r/s = 1500 rpm.
- 8 Starta motorn på den bil som har det urladdade batteriet.  
**OBS! Rubba inte anslutningarna under startförsöket (risk för gnistbildning) och stå inte lutad över något av batterierna!**
- 9 Ta bort kablarna i exakt omvänd ordning mot ditsättningen.



# Observera!

## Kör- och styregenskaper

Er bil har vid tjänstevikt en tendens till understyrning. Detta innebär att Ni i en och samma kurva får öka rattutslaget med hastigheten.

Med detta blir bilen stabil och risken för bakhjulssladd minskar.

Kom ihåg att dessa egenskaper kan ändras beroende på hur bilen belastas.

Av största betydelse för bilens köregenskaper är också lufttrycket i däck. Vi råder Er att inte experimentera alltför mycket med lufttrycket utan följa våra rekommendationer på sidan 67. Vi avråder Er också från att blanda olika däcktyper, t ex radial- och diagonaldäck, då bilens köregenskaper markant kan förändras. Likaså bör Ni av samma anledning inte blanda olika fabrikat och dimensioner.

## Kör inte med öppen baklucka!

Vid körning med öppen baklucka kan en del avgaser och därmed giftig koloxid sugas in i bilen via bagagerummet. Detta gäller speciellt 245-modellen.

Är Ni trots allt tvungen att köra en kortare sträcka med öppen baklucka, gör då så här:

- 1 Stäng alla fönster.
- 2 Sätt värmesystemets FLOOR- och DEF-reglage på MAX och fläkten (FAN) på högsta effekt.

## Kylsystemet

Risk för överhettning av kylsystemet föreligger, särskilt under varma dagar, vid:

- långvarig fullgaskörning med släp i branta motlut
- långvarig tomgångskörning med tillkopplad luftkonditioneringsanläggning
- snabbt stannande av motorn efter högfartskörning, s k efterkokning.

För att undvika överhettning bör följande regler följas:

- Sänk hastigheten och växla ner vid körning med släp i långa och branta motlut. På bilar med luftkonditionering minskar risken för överhettning om denna stängs av en liten stund.
- Kör ej motorn på tomgång i onödan.
- Stoppa ej motorn omedelbart efter högfartskörning, utan låt den gå på tomgång under 1/2–1 minut före stopp.

Vid **omedelbar risk** för överhettning, eller vid överhettning (temperaturmätaren går upprepade gånger in i eller står stadigvarande i det röda fältet) vidtag följande åtgärder:

- På bilar med luftkonditionering, stäng av denna.
- Stanna bilen och ställ växelväljaren i neutralläge — läge N. **Stoppa ej motorn!**
- Öka motorvarvtalet till ca 2000 r/min (dubbla tomgångsvarvtalet).

- Kontrollera kylvätskenivån i expansions-tanken utan att ta av locket, se sid 58. Vid behov av efterfyllning, skruva av locket försiktigt så att trycket i systemet släpps ur innan locket tas av helt. Komplettera enligt anvisningarna på sid 58.

## Körning med takräcke

- Använd ett stabilt takräcke, som är avsett för och kan fästas ordentligt på bilen. Volvo-återförsäljarna saluför takräcken, som utvecklats vid Volvofabriken.
- Det är inte tillrådligt att låta takräcket sitta kvar på taket oanvänt under längre perioder. Takräcket blir då utsatt för väder och vind, och även ett tomt takräcke höjer bilens luftmotstånd och ökar således bilens bensinförbrukning.
- Fördela lasten jämnt över takräcket, undvik snedbelastning.
- Placera den tyngsta lasten närmast biltaket.
- Kom ihåg att bilens tyngdpunkt och köregenskaper ändras med lastens vikt.
- Tänk på att bilens vindfång ökar med lastens storlek.
- Förankra lasten väl med ett kraftigt rep.
- Kör mjukt, undvik rivstarter, tvära kurvtagningar och håftiga inbromsningar.
- Högsta tillåtna taklastvikt är 100 kg.

## Om en bromskrets havererar

**BRAKE  
FAILURE**

### Då tänds bromsvarningslampan

Bromspedalen tar något djupare och kan kännas en smula mjukare än normalt.

Observera att Ni dock inte behöver trampa märkbart hårdare på bromspedalen för att uppnå normal bromseffekt.

Ett eventuellt bromskretshaveri märks alltså inte genom att pedaltrycket måste ökas.

**Om varningslampan tänds: kör till verkstad för kontroll av bromssystemet.**

## Fukt på bromsskivor och bromsbelägg ändrar bromsegenskaperna!

Då Ni kör bilen i kraftigt regn eller genom vattensamlingar samt vid tvättning av bilen stänker vatten upp på bromsdetaljerna. Detta kan ändra bromsbeläggens friktionsegenskaper så att en viss fördröjning av bromseffekten kan märkas.

Tryck lätt på bromspedalen då och då om Ni kör längre sträckor i regn eller snöslask så att bromsbeläggen värms upp och vattnet torkar. Detta bör också utföras då Ni börjar köra efter tvättning samt efter start i mycket fuktigt väderlek.

## Om bromsarna belastas mycket hårt

Vid körning i Alperna eller i annan terräng med motsvarande nivåskillnader kommer bilens bromsar att belastas mycket hårt.

Eftersom hastigheten dessutom ofta är låg kyls bromsarna inte så effektivt som vid hård körning på slät väg.

För att inte belastas bromsarna hårdare än nödvändigt bör Ni, i stället för att använda fotbromsen, växla ned och använda samma växel nedför som Ni använder då Ni kör uppför. På bilar med automatväxellåda: lägg in läge 2 eller eventuellt läge 1. På detta sätt utnyttjas motorbromsen effektivare och fotbromsen behöver endast användas korta stunder.

## Om bromsservon inte fungerar

### Bromsservon fungerar endast då motorn går.

Om Ni rullar eller bogserar med avstängd motor måste Ni trampa 3–4 gånger hårdare på bromspedalen jämfört med då motorn går.

### Bromspedalen känns stum och hård.

Körning med utdragen choke medför försämrade servoverkan. Bromspedalen känns stum och hård vid hårda inbromsningar.

## Spoiler

Är Er bil försedd med spoiler påverkas kyluftströmmen till framhjulsbromsarna. Spoiler får därför endast användas tillsammans med vissa typer av fälgar, se sidan 66.



# Körning med husvagn

## Då Ni börjar förbereda Er bil för husvagnskörning tänk på följande:

- Draganordningen på bilen ska vara av godkänd typ. Volvoåterförsäljarna har Volvokonstruerade draganordningar till Er bil och utför monteringen samt den elektriska kopplingen av släpvagnskontakten. **Observera att inkopplingen av kablar till släpvagnskontakten inte kan göras var som helst i bilens elsystem.** Detta beror på att glödtrådsvakten (varningslampan för glödlampor) är kopplad på ett speciellt sätt.
- Speciella backspeglar måste användas då en husvagn som regel är så bred att bilens ordinarie backspeglar inte ger tillräcklig bakåtsikt. **Kom ihåg att dessa s k "husvagnsbackspeglar" bara får användas då husvagnen är kopplad till bilen.**
- Ombesiktning av bilen ska ske hos Svensk Bilprovning då draganordningen monterats.
- Med Volvos nivåreglering undviker Ni "nedhäng" på bilens bakparti vid husvagnskörning. Fråga hos Er Volvoåterförsäljare.
- Högsta tillåtna släpvagnsvikt är 1 500 kg.

Körningen med husvagn eller annan släpvagn erbjuder normalt inga speciella problem men vi tycker ändå att Ni bör beakta att ...

- lasten i husvagnen bör fördelas så att dragstången trycker på bilens draganordning med ca 65–75 kg.
- Draganordningens kula och eventuella rörliga delar bör regelbundet göras ren och fettas in tunt för att undvika onödigt slitage.
- bilens motor, koppling och växellåda belastas hårdare än normalt. Växla ned i god tid och låt inte motorn segdra. Starta och växla så mjukt som möjligt.
- se till att kopplingen inte överhettas. Slira så lite som möjligt med kopplingen. Detta är speciellt viktigt då ni kör på backiga vägar och ofta stannar och startar.
- kylsystemet belastas hårdare än normalt. Undvik överhettning genom att vidta de åtgärder som beskrivs på sidan 40.
- bromssträckorna är längre än normalt. Undvik hårda inbromsningar.
- i långa och branta utförsbackar belastas bilens bromsar mer än normalt. Lägg därför i en lägre växel vid nedfärd och anpassa hastigheten.
- accelerationsförmågan vid omkörningar är något sämre än normalt på grund av den högre vikten.
- lufttrycket i bilens bakdäck ska ökas. Hur mycket beror på hur stor tyngd som ligger på draganordningen.

- lagbestämmelserna för högsta tillåtna hastighet varierar från land till land. För Sverige gäller:  
släpvagn **med** bromsar: 70 km/h  
släpvagn **utan** bromsar: 40 km/h

Allmänt gäller för både manuell och automatisk växellåda att vid höga höjder sjunker motorns effekt och därmed också dragförmågan. Körning med husvagn bör inte ske med bil som ännu inte kan betraktas som inkörd (som körts mindre än 1000 km).

Följande "specialtips" gäller för bilar med automatväxellåda:

- Vid starka stigningar och körning med låg hastighet under längre sträckor skall läge 1 väljas. Därmed undviks täta växlingar och risk för överhettning av växellådsoljan. För körning på bergsvägar med långa men måttligt branta stigningar väljs läge 2.
- Vid körning i långa utförsbackar med stark lutning skall läge 1 väljas och vid liten lutning läge 2, så att Ni får bästa möjliga motorbroms.
- Håll inte bilen stillastående i uppförsbacke med gaspedalen, utan använd bromsen i stället. Med detta förfarande undviker Ni att växellådsoljan blir för varm.
- Oljebyte i den automatiska växellådan bör vid husvagnskörning ske var 40 000 km.



## SKÖTSEL

**Volvo service, att observera, motorrum 44**

**Oljor, vätskor, smörjning och kylsystem 51**

Motor, växellåda, bakväxel, broms, servostyrning, karosserismörjning, kylvätska, drivremmar.

**Elsystem 60**

Byte av glödlampor, byte av säkringar

**Hjul och däck 66**

Allmänna råd, reservhjul, byte av hjul

## SPECIFIKATIONER

**Alfabetiskt register 91**

**Karossvård 72**

Byte vindrutetorkare, strålkastartorkare, tvättning, polering, vaxning, rostskyddsbehandling, rengöring av klädsel m m, lackskador.

**Åtgärder vintertid, före långfärd 78**

**Felsökning 80**

## Service

Innan Er bil överlämnades till Er har den genomgått två inspektioner. Den första gjordes på Volvofabriken och därefter utförde försäljaren i sin tur en leveransservice enligt Volvofabrikens specifikationer.

Efter 1 000 km ska bilen lämnas in till återförsäljaren för en **garantiservice**, vid vilken man bl a byter oljan i motorn, växellådan och bakväxeln.

Därefter rekommenderas kontinuerligt underhåll enligt Volvo Service Program, som består av tre delar.

**UNDERHÅLLSSERVICE**, som bl a omfattar smörjning, oljebyten och motortrimning.

Denna underhållsservice är avsedd att göras med ett intervall av 10 000 km eller minst en gång per år.

**SLITAGEKONTROLL**, som även omfattar underhållsjusteringar. Tala med Er Volvo-verkstad om vid vilket intervall Ni ska utföra slitagekontrollen.

**FUNKTIONSKONTROLL**, som omfattar kontroller av t ex strålkastare signalhorn och lås.

Tala med Er Volvo-verkstad om när Ni skall utföra funktionskontrollen.

## Gör det själv

Fortsättningen av denna bok innehåller beskrivningar över de skötselåtgärder t ex oljenivåkontroller, oljebyten som Ni eventuellt kan utföra själv samt sådana "reparationer" som varje förare måste räkna med att förr eller senare bli tvungen att utföra, exempelvis glödlampsbyte, säkringsbyte, hjulbyte.

För Er som vill ha mer utförliga beskrivningar på reparationer och justeringar hänvisar vi till våra servicehandböcker, vilka Ni kan beställa via Volvoåterförsäljaren.

## Särskilt för Sverige

Från och med 1976 års bilmodeller ställer Statens Trafiksäkerhetsverk betydligt hårdare krav än tidigare på avgasutsläppen från personbilar. Samtidigt krävs också att det med fordonet skall följa tryckta instruktioner som klart anger vilka serviceåtgärder som erfordras för att avgasutsläppen skall hålla sig under de gränsvärden som fastställts. Dessa åtgärder ingår i Volvo Service Program, men återges även separat under rubriken "avgaskontroll" på sidorna 46–49 tillsammans med en förklaring över vissa i avgasreningen ingående komponenter.

## Tänk på att ...

- Service behövs för att hålla bilen i trafik- och driftsäkert skick.
- Eftersatt service medför risk för ett ökat utsläpp av miljöfarliga avgaser.
- Service utförs enklast och säkrast hos en Volvoverkstad. Där finns märkesutbildad personal utrustad med specialverktyg och tillförlitlig servicelitteratur.
- Varje service kvitteras med en stämpel i garanti-/serviceboken. En "välstämplad" garanti-/servicebok höjer bilens andrahandsvärde.

## VIKTIGT!

För att vår garanti skall gälla kräver vi att ovannämnda garantiservice företas vid rekommenderad mätarställning och att bilen i övrigt sköts enligt ovanstående anvisningar i denna instruktionsbok, dvs att t ex föreskriven underhållsservice i serviceprogrammet utförs vid rätt körsträcka samt att servicear och reparationer utförs av auktoriserad Volvo-verkstad.



## Observera följande innan Ni börjar arbeta med Er bil:

### Generatoren är av växelströmstyp

Vid arbete med elsystemet bör följande beaktas då i annat fall dyrbara och tidsödande reparationer på generatoren blir följden.

- Förvissa Er om att batterianslutningarna är riktigt kopplade och väl åtdragna.
- Om hjälpbatteri används för start ska + pol kopplas till + pol och - pol till -(jord)
- Koppla aldrig ifrån batteriet då motorn är igång (ex vid batteribyte).
- Vid elsvetsning koppla först ifrån batteriets jordkabel och därpå samtliga kablar till generator och laddningsregulator.
- Om snabbbladdare används ska batteriledningarna vara fränkopplade. Snabbbladdare får användas som starthjälp. Dock ska den vara fränkopplad vid fastsättning och borttagning av ledningarna.

### Motorns insprutningssystem

Vid allt arbete med bränsleinsprutningssystemet måste stor försiktighet iakttas, så att inte smuts kommer in i systemet.

Arbetet med bränsleinsprutningssystemet ska överlätas åt en Volvoverkstad som har den nödvändiga utrustningen härför.

### Lyftning av bilen

Om bilen lyfts med verkstadslyft eller verkstadsdomkraft skall de fyra domkraftsfästena (två på var sida enligt bilden) utnyttjas. De är speciellt förstärkta för detta ändamål.

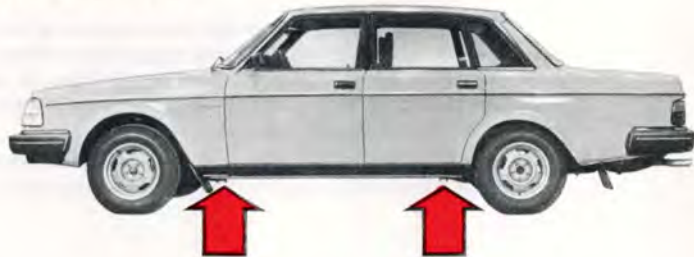

Används verkstadsdomkraft kan den likväl anbringas mot den gjutna bakväxelkåpan eller mot framaxelbalken mellan framhjulen.

I det sistnämnda fallet bör stänkplåten under motorn tas bort. Var noga med att domkraften anbringas så att bilen inte kan glida av domkraften.

Använd alltid pallbockar eller liknande.

**OBS! Sätt aldrig domkraften mot styrstag eller oljetråg.**

### VARNING!

- Kryp aldrig under bilen då denna är upphissad på domkraften!
- Bilens originaldomkraft ska användas vid hjulbyte. Vid annat arbete på bilen ska pallbockar ställas under den del av bilen som är upplyft.
- Dra åt parkeringsbromsen, lägg in 1:an eller backen på bil med manuell växellåda — läge P på automatväxellåda.
- Blockera framför och bakom de hjul som står kvar på marken. Använd kraftiga tråklossar eller större stenar.
- Domkraften ska stå på fast, horisontellt underlag.



## AVGASKONTROLLSERVICE

Från och med 1976 års modell av personbilar ställer Statens Trafiksäkerhetsverk i Sverige betydligt hårdare krav än tidigare på de utsläppta avgasernas renhet. Detta sker som ett led i de allt intensivare strävandena att skapa en bättre miljö. Av den anledningen är det värdefullt att varje bilägare förstår vilka av bilens komponenter som kan påverka avgasernas innehåll och vilka åtgärder som behöver vidtas för att begränsa utsläppet av skadliga avgaser.

På denna och följande tre sidor ges därför en beskrivning av komponenterna "positiv vevhusventilation", "avgasåterledningssystem" och "Pulsair-system" samt en uppräknig av servicepunkter och åtgärder.

### Bra avgasvärden kräver därför ...

#### När det gäller service:

- Att bilen får garantiservice och regelbunden service enligt Volvos serviceprogram. Vad dessa begrepp innebär förklaras närmare på sid 44 och i garanti-/serviceboken. Vi rekommenderar att Ni låter planera in Era servicear t ex före den årliga kontrollbesiktningen vid AB Svensk Bilprovning.

#### När det gäller motorkomponenter:

- Att ventilerna är rätt justerade.
- Att motorn får rätt smörjning. Byte av motorolja och oljefilter beskrivs på sid 52.
- Att kylsystemet fungerar tillfredsställande. Byte av kylvätska, kylvätskans köldbändighet m m, beskrivs på sid 58. Drivremmar, kontroll av remspänning m m, beskrivs på sid 59.
- Att avgassystemet är tätt och i gott skick.

#### När det gäller bränslesystemet:

- Att ledningar och anslutningar är hela och täta.
- Att bränsle- och luftfilter inte är igensatta.
- Att förgasare eller bränsleinsprutningen är justerad så, att avgasernas koloxidhalt håller sig inom tillåtna gränser.
- Att motorreglagen inte kärvar.
- Att spelet i automatlådans trottelvajer är korrekt.
- Att bilen körs på rätt bränsle — minst 97 oktan (ROT).

#### När det gäller tändsystemet:

- Att tändstiften är hela och har rätt elektrodavstånd.
- Att tändinställningen är korrekt.
- Att tändfördelaren är smord, samt att tändfördelarlock och rotor är felfria.
- Att tändledningarna och vakuumledningar är hela och ordentligt fastsatta.
- Att vakuumregulator och centrifugalregulator fungerar väl.

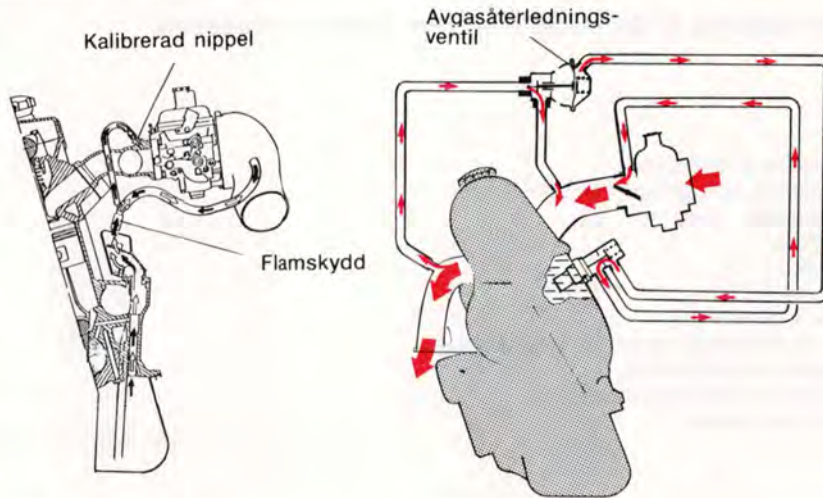

## Positiv vevhusventilation

Vevhusventilationen har till uppgift att förhindra att motorns vevhusgaser släpps ut i fria luften. I stället sugs de via insugningsröret ner i cylindrarna och deltar i förbränningen.

## Vevhusventilation, kontroll

Varje 40 000 km ska systemet rengöras och gummislangarnas kondition och igensättningsgrad kontrolleras. Gummislangarna ska bytas om de är dåliga. Den kalibrerade nippeln i insugningsröret ska demonteras och göras ren. Flamskyddet ska bytas.

## Avgasåterledningssystem

Avgasåterledningssystemet är ett avgasreningssystem som fungerar på så sätt att avgaserna återleds och påverkar förbränningen. Bland annat sänks förbränningstemperaturen varvid halten av kväveoxider i avgaserna minskar. Två system finns, ett steglöst och ett ON/OFF-system (bilden).

## Avgasåterledningsventil, service

Varje 10 000 km ska avgasåterledningsventilen kontrolleras i avseende på funktion. Varje 40 000 km ska den dessutom rengöras.

## Pulsair-system

Pulsair-systemet är anslutet till avgaskanalen omedelbart efter avgasventilerna och till luftrenaren.

Avgaserna som lämnar motorn innehåller bland annat koloxid och kolväten. Om luft (syre) tillförs avgaserna medan de är mycket heta, kommer koloxiden och kolvätet att delvis förbrännas. Avgaserna blir då renare. Luft (syre) tillförs av Pulsair-systemet. Systemet behöver normalt ingen service.

# Avgaskontroll

De åtgärder som är uppräknade på detta uppslag är de i Volvo Service Program ingående avgaskontrollåtgärderna.

## Motorkomponenter

Ventiler	Justering 40 000 km
Insugnings- och avgassamlarrör <sup>1</sup>	Kontroll, åtdragning* och täthet
Drivremmar*	Kondition, justering
Motorolja*	Byte <sup>3)</sup>
Motoroljefilter*	Byte <sup>3)</sup>
Transmissionskuggrem*	Justering <sup>1)</sup>
	Byte (60 000 km)
Avgassystem	Kontroll täthet, kondition, upphängning
Kylvätska	Byte (var tredje höst) <sup>2)</sup>
Kylvätska	Kontroll köldbändighet**
Kylsystem, slangar, anslutningar*	Kontroll täthet

Punkter med \* ingår även i garantiservicen (1 000 km).

## Bränslesystem

Bränslefilter, insprutningsmotor	Byte filter i motorrum (40 000 km)
	Byte filter i bränsletank (40 000 km)
Luftfilterinsats	Byte (40 000 km)
Bränslesystemets ledningar och anslutningar*	Kontroll täthet
Förgasare	Kontroll täthet, justering tomgång*
	Kontroll oljenivå i dämpcylinder
	Kontroll choke
Bränsleinsprutning*	Kontroll täthet
	Justering tomgång
Koloxid, avgaser*	Kontroll, justering
Motorreglage*	Smörjning kulleleder
	Kontroll, justering
Motorreglage*	Kontroll spel på trottelvajer (automat), justering

<sup>3)</sup> B21E Turbo: Bytesintervall 5 000 km.

\*\* Beroende på vilket serviceprogram som används.

<sup>1)</sup> Gäller endast garantiservice (1 000 km).

<sup>2)</sup> Ingår ej i Volvo Service Program



## Tändsystem

Tändstift	Byte
Tändfördelare	Smörjning axel, filtveke, nock
Tändfördelare, brytarkontakter, kondensator	Kontroll (bara förgasarmotor)
Tändfördelare, lock och rotor	Kontroll
Tändfördelare	
slutningsvinkel*	Kontroll (bara förgasarmotor)
tändinställning*	Kontroll
Tändfördelare,	
vakuumregulator, centrifugalregulator	Kontroll
Tändledning	Kontroll
Vakuümledningar*	Kontroll

## Positiv vevhusventilation

Vevhusventilation	Kontroll (40 000 km)
-------------------	----------------------

## Avgasåterledningssystem (ej B 21 E Turbo)

Avgasåterledningssystem	Kontrollfunktion Rengöring (40 000 km)
-------------------------	---

\* Ingår även i garantiservicen

# Motorrum

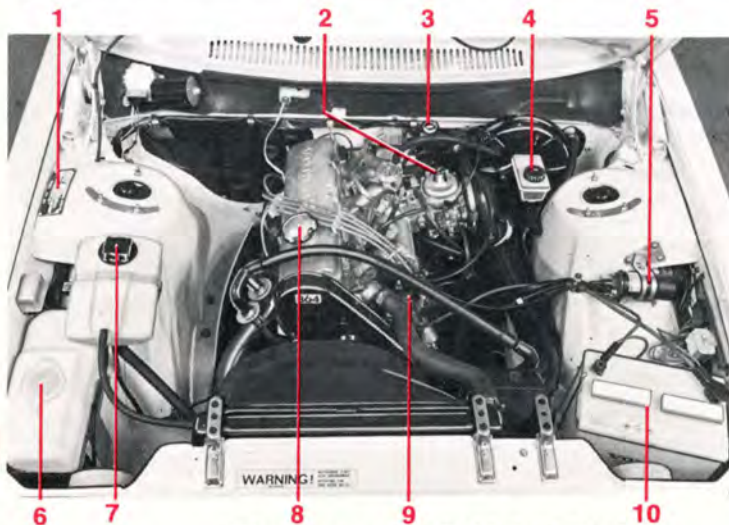

**Förgasarmotor, B 21 A, B 23 A  
Insprutningsmotor B 23 E**

## **B 21 A, B 23 A, B 23 E**

- 1 Dataskylt
- 2 Förgasare (finns ej på B 23 E)
- 3 Oljemätsticka, motor
- 4 Bromsvätskebehållare
- 5 Tändspole
- 6 Spolarvätskebehållare
- 7 Expansionstank, kylvätska
- 8 Oljepåfyllningslock, motor
- 9 Strömfördelare
- 10 Batteri

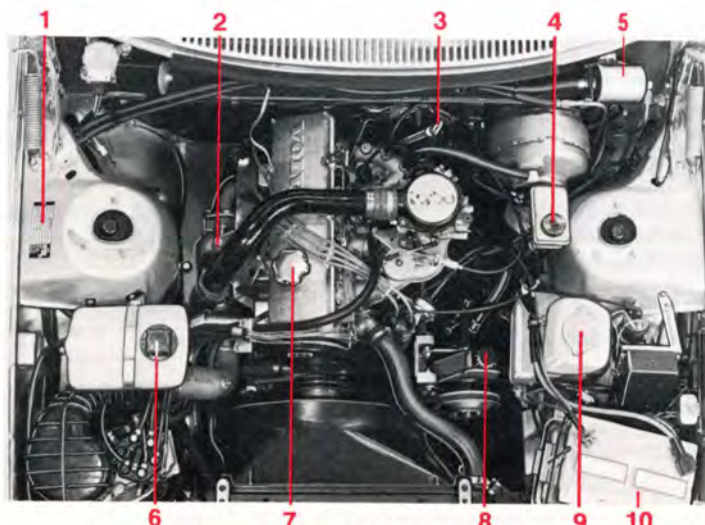

**Insprutningsmotor, B 21 E Turbo**

## **B 21 E Turbo**

- 1 Dataskylt
- 2 Turbo
- 3 Oljemätsticka, motor
- 4 Bromsvätskebehållare
- 5 Bränslefilter
- 6 Expansionstank, kylvätska
- 7 Oljepåfyllningslock, motor
- 8 Oljebhållare, servostyrning
- 9 Spolarvätskebehållare
- 10 Batteri

## Kontroll av motoroljenivå

Kontrollera oljenivån vid varje tankning. Nivån ska ligga mellan markeringarna på mätstickan. Avståndet mellan markeringarna på stickan motsvarar ca 1 liter. OBS! Torka av mätstickan före **varje** kontroll av oljenivån.



Mätsticka

## Påfyllning av motorolja

Vid behov fyll på olja av samma typ som redan finns i motorn. Se även s. 52.

Obs! För mycket olja medför onormal oljeförbrukning.

Påfyllningslock

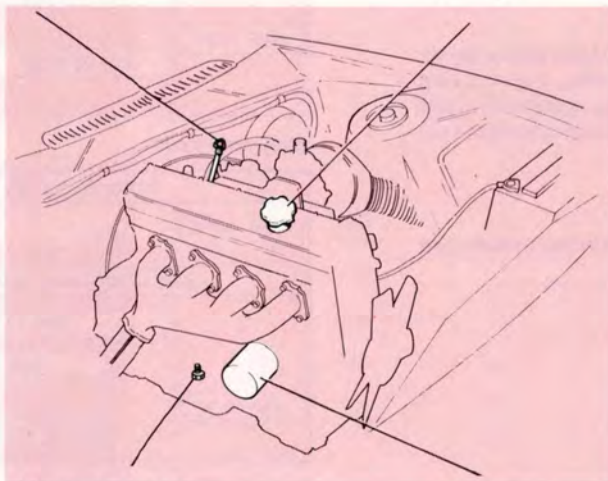

Avtappningsplugg

Oljefilter

## Avtappning av motorolja

Avtappningspluggen sitter i botten på motorns oljetråg. Avtappning bör ske efter körning då oljan ännu är varm. OBS! Oljan kan vara mycket het!

## Byte av oljefilter

Byt oljefilter vid varje oljebyte i motorn. Kassera det gamla filtret. Vid varje byte av enbart filter ska 1/2 liter olja fyllas på motorn.



# Motorolja

## Oljekvalitet:

Enligt API Service  
SE-CC  
SF-CC

Syntetiska och halvsyntetiska oljor är godkända om de fyller API-krav enligt ovan samt har angiven viskositet.  
SE-CD oljor får ej användas.

## Byt oljan: Bilar utan turbo

Efter varje 10 000 km dock minst 1 gång per år. Under inkörningen även efter de första körda 1 000 km. Vid speciellt ogynnsam körning, t ex vid hög yttertemperatur, släpvcagnskörning, branta stigningar, långa körsträckor med hög hastighet, lång tomgångskörning, kortdistanskörning, skall oljan bytas var 5 000:e km eller minst en gång var 6:e månad.

## Bilar med turbo

Efter varje 5 000:e km, dock minst en gång var 6:e månad. Under inkörningen även efter de första körda 1 000 km.

## Volym:

exkl oljefilter 3,35 liter  
inkl oljefilter 3,85 liter

## Kontrollera oljenivån:

Vid tankning

## Viskositet: Bilar utan turbo

Temperaturområde <sup>1)</sup>		
Under -10° C <sup>2)</sup>	Mellan -10° C och +30° C	Över +30° C
SAE 10 W/40, 10 W/30 eller 15 W/50		
SAE 20 W/50 <sup>3)</sup>		
SAE 10 W	SAE 20 W/20	SAE 30

## Bilar med turbo

Temperaturområde <sup>1)</sup>		
Under -10° C <sup>2)</sup>	0° C	Över +30° C
SAE 10 W/40 eller 10 W/30		
SAE 15 W/50		
SAE 20 W/50 <sup>3)</sup>		
SAE 10 W	SAE 20 W/20	SAE 30

- 1) Avser stadigvarande lufttemperatur.
- 2) Vid mycket låga temperaturer (under -20° C) eller då kallstartsvårigheter kan väntas rekommenderas multigradeolja SAE 5 W-20 eller SAE 5 W-30. Dessa oljor skall ej användas vid varaktig temperatur över 0° C.
- 3) 20 W-50 bör endast användas under extrema körförhållanden som ger onormalt hög oljeförbrukning, t ex vid alpkörning med mycket motorbromsning samt vid körning på motorväg i hög fart.

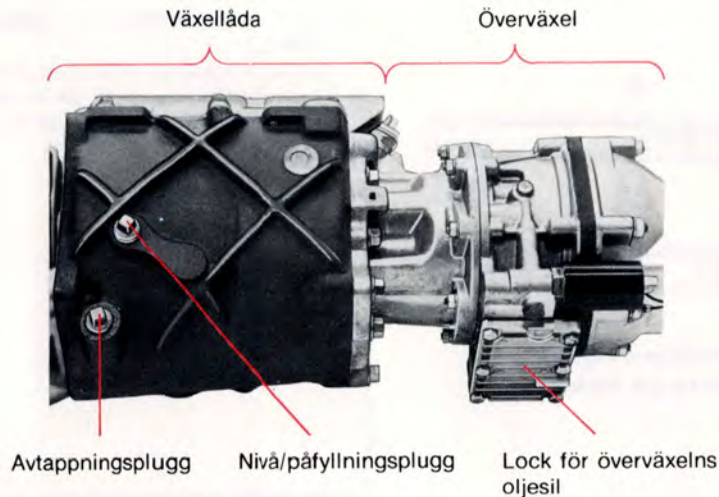

## Växellåda utan överväxel (typ M 45) Växellåda med överväxel (typ M 46)

Oljan ska nå upp till nivåpluggen.

**Påfyllning** sker genom nivå/påfyllningshålet.

**Avtappning** sker genom avtappningshålet.

Vid byte ska avtappning ske efter körning, då oljan ännu är varm.

OBS! Oljan kan vara mycket het!

### På bilar med överväxel gäller dessutom:

Locket för överväxelns oljesil ska tas bort och oljesilen göras ren.

Samma olja smörjer både växellåda och överväxel.

**Vid påfyllning se till att oljan hinner rinna över till överväxeln.**

**Oljekvalitet:** ATF-olja typ F eller G (året runt)

### Volym:

Växellåda utan överväxel (M 45): 0,75 l

Växellåda med överväxel (M 46): 2,3 l

### Kontrollera oljenivån:

Efter varje 10 000 km

### Byt oljan:

Endast efter de första 1 000 km.

# Växellådsolja



## Automatisk växellåda (BW 55)

Kontroll av **oljenivån** ska göras så här:

**Ställ bilen på plan mark med motorn på tomgång.** För växelspaken långsamt genom alla växellägena, därefter till läge P. Vänta sedan 2 minuter innan kontrollen görs. Som bilderna visar, har mätstickan en "kall" och en "varm" sida.

Oljenivån ska ligga mellan MIN- och MAX-strecken.

Torka mätstickan med nylonduk, papper eller sämskskinn OBS! Oljan kan vara mycket het! Använd ej trasor som kan kvarlämna trådrester på stickan. Påfyllning sker genom röret i vilket mätstickan sitter. Mellan MIN- och MAX-

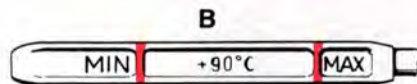
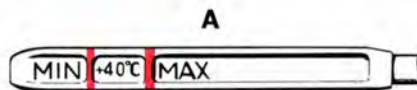

**OBS! Kontrollera oljenivån med motorn på tomgång.**

markeringarna rymms 0,5 liter. Fyll inte för mycket olja i växellådan. För mycket olja kan medföra oljeutkast från växellådan. För lite olja kan medföra utebliven drivning, speciellt vid kall väderlek.

A Kall växellådsolja — **oljetemperatur +40°C.**

Denna temperatur erhålls efter ca 10 min tomgångskörning i verkstadslokal eller garage.

Vid oljetemperatur under +40°C kan nivån ligga under MIN-markeringen.

B Varm växellådsolja — **oljetemperatur +90°C.**

Denna temperatur erhålls vid mycket hård landsvägskörning under ca 60 min.

Vid oljetemperatur över +90°C kan nivån ligga över MAX-markeringen.

**Oljekvalitet:** ATF-olja typ F eller G (året runt)

**Volym:** Totalt 6,75 l

**Kontrollera oljenivån:**

Efter varje 10 000 km, dock minst var 6:e månad.

**Byt oljan:**

Behövs normalt inte.

På polis- och taxibilar samt på bilar som kontinuerligt drar husvagn eller liknande eller körs hårt, ska oljebyte ske var 40 000 km på auktoriserad Volvo-verkstad.



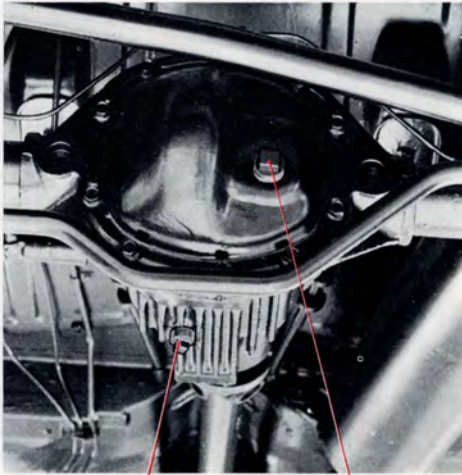

Avtappingsplugg

Påfyllningsplugg

## Bakväxel

### Nivåkontroll

Oljan ska nå upp till påfyllningshålet.  
Fyll på olja vid behov.

### Avtappning och påfyllning

Tappa av oljan genom att skruva ur pluggen.  
OBS! Oljan kan vara mycket het!  
Fyll på olja genom påfyllningshålet.

### Oljekvalitet:

API-GL-5 (MIL-L-2105 B el C)

För bilar med differentialbroms skall olja enligt ovanstående kvalitet med tillsatsmedel för differentialbroms användas.

### Viskositet:

SAE 90 eller 80 W/90

### Volym:

1,3 liter

GLT 1,6 liter

### Kontrollera oljenivån:

Varje 10 000 km.

### Byt oljan:

Endast efter de första 1 000 km.

# Servostyrning, förgasare, bromsvätska

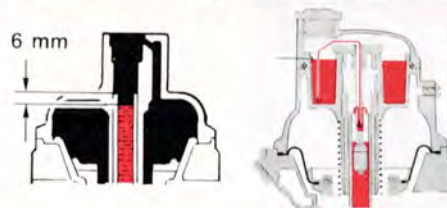

## Servostyrning (vissa modeller)

Kontrollera oljenivån med motorn gående på tomgång, men efter körning då oljan ännu är varm.

Torka ren oljebehållaren.

Oljenivån ska ligga mellan markeringarna på mätsticken, vilken sitter fast på locket.

**Oljekvalitet:** ATF-olja

**Oljevolymer:** 0,7 liter

**Kontrollera nivån:** varje 10 000 km

**Byt olja:** Behöver ej bytas

## Förgasare

### Zenith förgasare

Olja ska nå upp till ca 6 mm från centrumspindelns kant. Fyll vid behov på ATF-olja.

### DVG förgasare

Olja ska nå upp till värtan under locket. Fyll vid behov på ATF-olja.

**Oljekvalitet:** ATF-olja (Dexron II)

**Oljevolymer:** Zenith 4,5 cm<sup>2</sup>  
DVG 30 cm<sup>2</sup>

**Kontrollera nivån:** Varje 10 000 km

**Byt olja:** Behöver ej bytas

## Bromsvätska

Vätskenivån skall överstiga MIN-märket.

**Vätsketyp:** Bromsvätska

**Kvalitet:** DOT 4

**Vätskevolymer:** 0,4 liter

**Kontrollera nivån:** Vid tankning

**Byt vätska:** Vart 3:e år.

På bilar med spoiler och alla bilar som körs så att bromsen utnyttjas ofta och hårt, tex alpkörning, ska bromsvätskan bytas varje år.

Byte ingår inte i Volvo Service Program men bör göras i samband med någon service på Er Volvoverkstad.

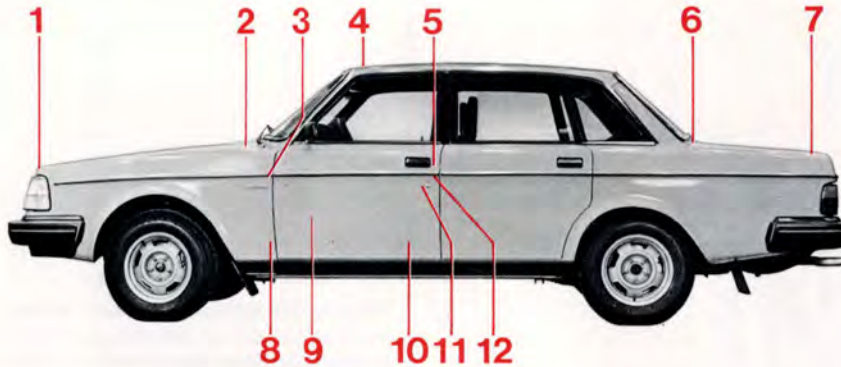

A Fett  
B Olja

8 Nedre dörrgångjärn  
med dörrstopp

## Nr Smörjställe (antal)

## Smörjmedel

1 Motorhuvens lås (1)	Paraffin
2* Motorhuvens gångjärn (2)	Olja
3* Dörrgångjärn, övre (4)	Fett
4 Soltaketts vindavvisare (1)	Olja
5 Låsbleck (4)	Paraffin
6* Bagageluckans gångjärn (2)	Olja
7 Bagageluckans lås (1)	Olja

## Nr Smörjställe (antal)

## Smörjmedel

8* Dörrgångjärn, nedre (4)	Fett
Dörrstopp (4)	Olja
9 Fönsterhiss (4)	Olja, fett
Låsanordning (4) (inuti dörrarna)	Silikonfett
10 Framstolarnas glidskenor (4)	Olja
och spärranordningar (2)	Olja
11 Nyckelhål (2)	Låsolja
12 Dörrlåsets yttre glidytor (4)	Paraffin

\* Ingår i Volvo Service Program.

## Smörjmedel:

Använd smörjmedel enligt tabellen under  
vidstående bild.

## Smörjintervall:

Smörj karosseriet någon eller några gånger per  
år så undviker Ni gnissel och onödigt slitage.  
Motorhuvens, dörrarnas och bagageluckans  
gångjärn ska smörjas var 10 000 km.

## Obs!

Under vinterhalvåret bör dessutom dörrhand-  
tagens och bagageluckans låskolvar förses  
med något frostskyddsmedel som hindrar  
dessa att frysa igen.



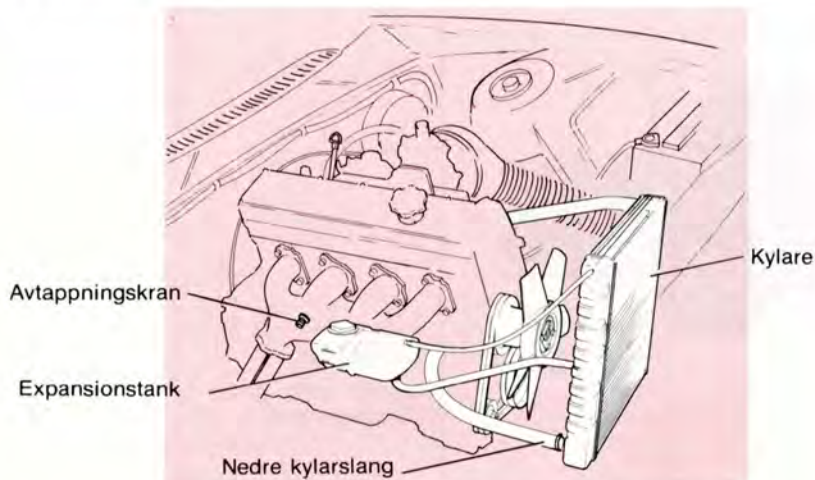

## Kontroll av kylvätska

Nivån ska ligga mellan MAX- och MIN-markeringarna på expansionstanken. Komplettera då kylvätskenivån sjunkit till MIN-markeringen. Skruva av expansionstankens lock långsamt om motorn är varm så att övertrycket försvinner.

## Byte av kylvätska

### Avtappning

- 1 Ställ värmereglaget på WARM
- 2 Ta av locket på expansionstanken
- 3 Öppna kranen på motorblockets högra sida
- 4 Lossa nedre slangen vid kylaren

### Påfyllning

- 5 Stäng kranen och fäst slangen enl. 3 och 4 ovan.
- 6 Fyll expansionstanken till MAX-markeringen eller något över.
- 7 Varmkör motorn och kontrollera att kylsystemet är tätt och efterfyll vätska till MAX-markeringen.

## Kylvätskans sammansättning

Komplettera **aldrig** med enbart vatten! Använd året om en blandning av 50% Volvos frostskyddsvätska **typ A (röd)** och 50% vatten. **OBS! Olika kylvätskor får ej blandas.** Frostskyddsvätskan förhindrar sommartid rostbildning och vintertid även sönderfrysning. Från fabrik levereras bilen med en kylvätska som har ett frostskydd ned till  $-35^{\circ}\text{C}$ .

## Kylsystemets volym:

Kylsystemet rymmer 9,5 liter.

## Kontrollera nivån:

Kontrollera kylvätskenivån vid varje tankning.

## Byt kylvätskan:

Kylvätskan ska bytas var **tredje höst** under förutsättning att kylsystemet innehåller **50% Volvos frostskyddsvätska och 50% vatten**. Annars ska bytet ske oftare.

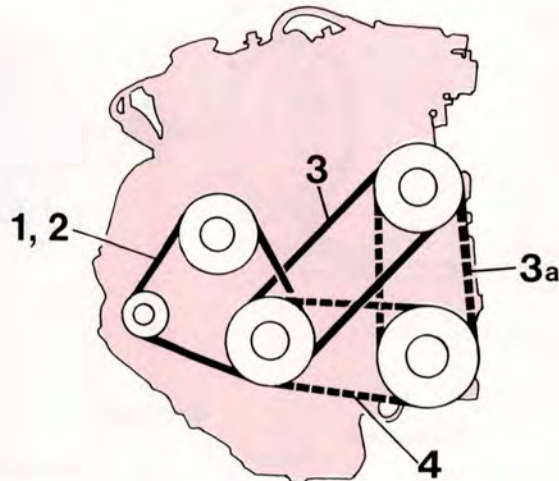

## Fläktremmar (+andra remmar)

- |        |   |                                       |
|--------|---|---------------------------------------|
| rem 1  | } | fläkt, generator och vattenpump       |
| rem 2  |   |                                       |
| rem 3  | } | servostyrning (vissa modeller)        |
| rem 3a |   |                                       |
| rem 4  |   | luftkonditionering (extra utrustning) |

3 visar remdragning på bilar med servostyrning **utan** luftkonditionering.

3a visar remdragning på bilar med servostyrning **med** luftkonditionering.

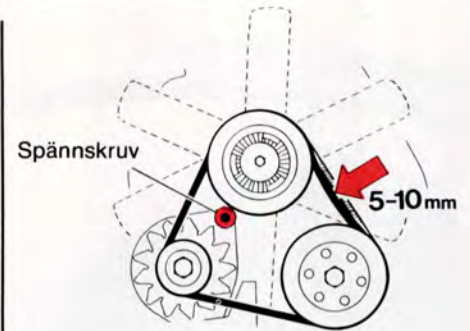

## Kontroll av respänning

Med normal kraft ska remmarna kunna tryckas ned på mitten 5–10 mm. På utbytt remmar ska respänningen kontrolleras och vid behov justeras efter 1 000–2 000 km.

## Kontroll av remmar

Kontrollera regelbundet att remmarna är hela och rena. Förslitna eller nedsmutsade remmar kan förorsaka dålig kylning och generatoreffekt samt dålig effekt på servostyrning och luftkonditionering.

## Byte och justering

Justering eller byte av remmar 3, 3a och 4 ska överlämnas till Volvo-verkstad. Vid eventuellt byte av rem 1 eller 2 ska alltid **två** nya remmar monteras.

# Glödlampsbyte



Gummidamask

Kabelsko

## Byte av strålkastarglödampa

Båda strålkastarglödlamporna byts från motorrummet.

- 1 Öppna motorhuv.
- 2 Dra loss kabelskon rakt bakåt.
- 3 Ta bort gummidamasken.
- 4 Tryck ihop och vik undan fjädern som håller glödlampan. Byt glödlampa.

**Glödlampa**

**Effekt**

**Socket**

Hel/halvljus

60/55 W

H 4

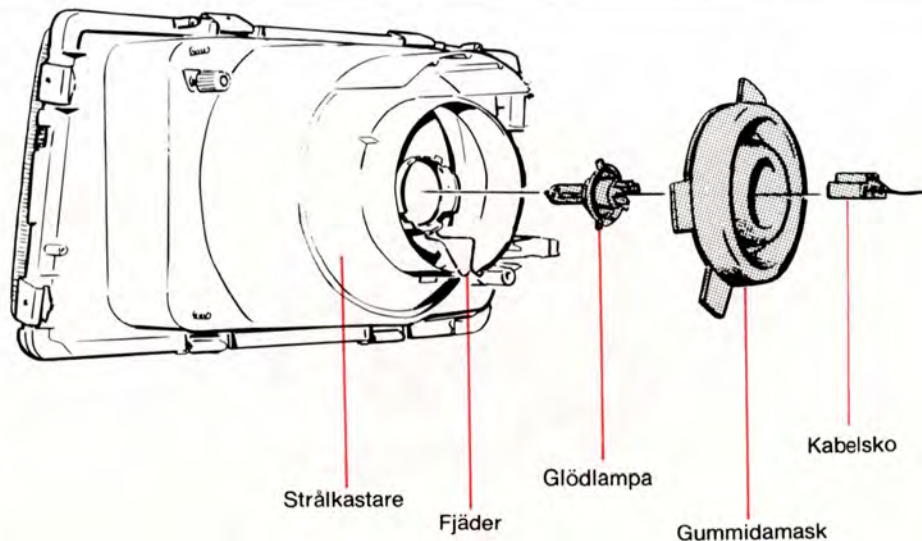

Monteringen av detaljerna sker omvänt. Glödlampans tre styrklackar sitter asymmetriskt varför glödlampan bara kan sitta på ett sätt.

Ta aldrig på glaset på glödlampan med fingrarna.

Fett och olja från fingrarna förångas nämligen av värmen och kan snabbt förstöra reflektorn.





Nedre bilden: GLT.

## Baklykta 242, 244, GLT

	Effekt
1 Bromsljus	21 W
2 Backljus	21 W
3 Bakre körriktningsvisare	21 W
4 Bakljus	5 W
5 Reflex end. GLT	—
6 Bakljus*	5 W*

\* Vissa markn.: Dimljus, 21 W end. GLT.

## 242, 244 med dimbakljus

	Effekt	Socket
1 Backljus	21 W	BA 15 s
2 Dimbakljus	21 W	BA 15 s
3 Bakre körriktningsvisare	21 W	BA 15 s
4 Bakre positionsljus (bakljus)	5 W	BA 15 s
6 Bromsljus	21 W	BA 15 s

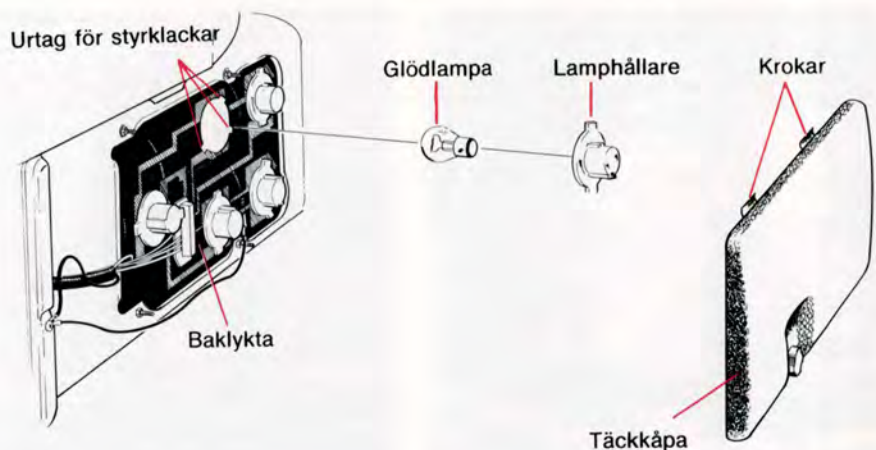

Alla glödlampor i baklyktan byts inifrån bagageutrymmet.

- 1 Skruva loss och ta bort täckkåpan för baklyktan. Kåpan sitter fast med "krokarna" i överkanten. Lyft underkanten framåt/uppåt och haka loss krokar i överkanten.
- 2 Vrid lamphållaren för den trasiga glödlampan ca 1 cm moturs och ta loss den.
- 3 Ta bort glödlampan ur lamphållaren genom att trycka in och vrida några mm moturs.
- 4 Sätt dit en ny glödlampa i lamphållaren och sätt tillbaka lamphållaren i baklyktan. **OBS! Lägg märke till att en av styrklackarna på lamphållaren är något bredare än de övriga två.** Denna styrklack måste passas in i det bredaste urtaget i hålet för lamphållaren. Vrid fast lamphållaren medurs. Kontrollera att glödlampan lyser. Sätt tillbaka täckkåpan.

# Glödlampsbyte

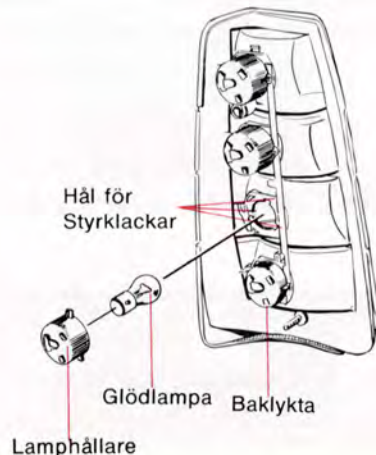
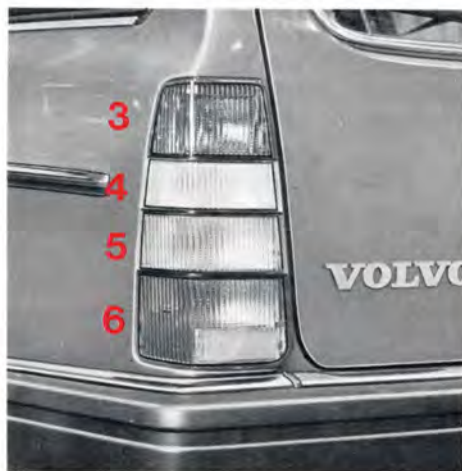

## Glödlampor, främre hörn

Lossa krysspårskruvarna och ta bort glaset. Lamporna byts genom att trycka dem inåt en aning samtidigt som de vrids moturs. Vid montering, kontrollera att packningen ligger rätt.

Glödlampor	Effekt	Socket
1 Positionsljus, varselljus	21/5 W	BAY 15 d
2 Körriktningsvisare	21 W	BA 15 s

## Glödlampor bak, 5-dörrarsmodellen

Byte tillgår på i princip samma sätt som på 4-dörrarsmodellen (s. 61). På höger sida: Lyft först bort luckan över det mindre förvaringsutrymmet. Lossa sedan clipset och vik undan sidopanelen.

Vid ditsättning, håll lamphållaren med texten "Volvo" mot bilens mitt.

## Glödlampor

3 Bromsljus	21 W	BA 15 s
4 Backljus	21 W	BA 15 s
5 Bakre körriktningsvisare	21 W	BA 15 s
6 Bakre positionsljus (bakljus) inkl. reflex	5 W	BA 15 s

## På bilar med dimbakljus:

3 Dimbakljus	21 W	BA 15 s
4 Backljus	21 W	BA 15 s
5 Bakre körriktningsvisare	21 W	BA 15 s
6 Bromsljus och bakre positionsljus (bakljus)	21/5 W	BAY 15 d



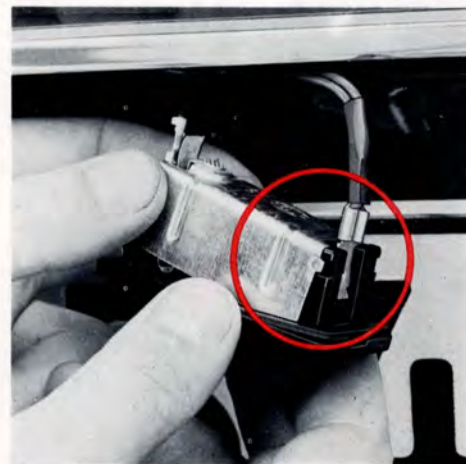
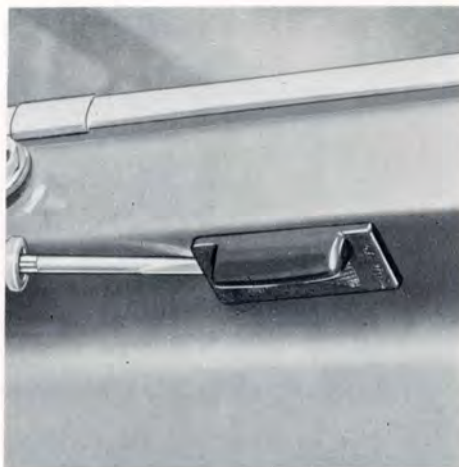

## Nummerskyltbelysning, 2-, 4-dörrars

Sätt in en skruvmejsel där pilen visar och vicka försiktigt loss lamphuset. Akta lackeringen! Dra ut lamphuset och byt lampa. Sätt tillbaka lamphuset genom att först sätta den främre kanten på plats och därefter trycka upp bakkanten med handen.

### Glödlampor

Nummerskylt-  
belysning 242, 244

**Effekt Sockel**

4 W BA 9 s

## Nummerskyltbelysning, 5-dörrars

Tryck in spärren i lamphuset genom att föra in en skruvmejsel i öppningen på lamphusets ena sida.  
Dra ut lamphuset ur infästningen.  
Dra ut den ända av kåpan som inte är försedd med styrtift. Ta bort packningen.

### Glödlampor

Nummerskyltbelysning, 245 5 W

**Effekt Sockel**

S 8,5-8

Vid montering, stick först in styrtstiften i urtagen och pressa sedan på kåpan. Lägg gummipackningen på plats och tryck fast lamphuset.



# Glödlampsbyte



## Bagagerumsbelysning

Ta bort skruven som håller lampan och lyft utåt höger.

Byt glödlampa.

Sätt dit lampan genom att först sticka in styrklackarna och vänstersidan i urtaget och därefter trycka in lampan och dra fast skruven.

### Glödlampor

Bagagerumsbelysning

### Effekt

15 W

### Socket

S 8,5-8

## Innerbelysning

Tryck in spärren i lamphuset genom att föra in en skruvmejsel i öppningen på lamphusets kortsida. Dra ut lamphuset ur infästningen och byt lampa.

### Glödlampor

Innerbelysning

### Effekt

10 W

### Socket

S 8,5-8

## Instrumentbelysning m m

Glödlamporna för instrumentbelysning och strömställare är placerade på sådant sätt att byte lämpligast överläts till Er Volvoverkstad.

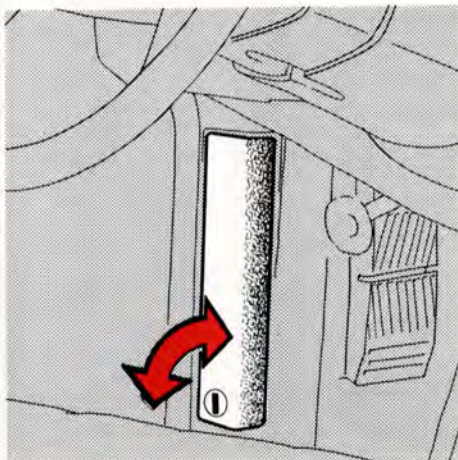

## Säkringsbyte

Säkringarna sitter samlade under ett lock framför vänster framdörr.

Locket kan tas bort då knappen längst ned vridits 1/4 varv.

Om någon säkring behöver bytas var då noga med att alltid sätta dit en med rätt "amperetal".

Sätt **aldrig** dit en kraftigare säkring. Om säkringarna på samma säkringsställe ofta bränns av bör bilen lämnas in till verkstad för översyn.

Halv/helljus är inte kopplade över någon säkring.



	Amperetal
1 Cigarettändare Strålkastartorkare Bakrutetorkare, -spolare, 5-dörrarsmodellen El backspeglar (extra utr.)	8
2 Vindrutetorkare, -spolare Signalhorn	16
3 Värmefläkt	25
4 Varselljus	8
5 Bränslepump (förpump inspr.-motor)	8
6 Bromsljus Relä innerbelysning	8
7 Bränslepump (huvudpump inspr.-motor)	16
8 Innerbelysning Handsfackbelysning Klocka Bagagerumsbelysning Motorrumsbelysning (extra utr.) Centrallås (vissa modeller) El. radioantenn (extra utr.)	8
9 Varningsljus	8
10 El fönsterhissar (extra utr.)	16
11 Eluppvärmd bakruta Överväxel	16
12 Backljus Relä, fönsterhissar Eluppvärmd forarstol Luftkonditionering (extra utr.)	8
13 Instrument Körriktningsvisare Magnetventil Relä, bränsleinsprutning (inspr.-motor) Bilbältesvarning	8
14 Reserv Dimbakljus (vissa länder)	8
15 Vänster positions(parkerings)ljus Nummerskyltbelysning	8
16 Höger positions(parkerings)ljus Instrument- och panelbelysning Ljus- och nyckelsummer	8
17 Hål för reservsäkringar	

# Hjul och däck

## Allmänt

Er Volvo är från fabriken försedd med radialdäck i följande dimensioner:

242, 244 DL, GL 175 R 14  
244 GLE, GLT 185/70 R 14  
245 DL, GL, GLE 185 R 14

Vissa GLT-modeller kan vara utrustade med 195/60 R 15 däck.

Vissa varianter av 245 har däck med beteckningen 185 R 14 R, där den sista bokstaven R står för Reinforced = förstärkt.

Se till att Ni vid byte av däck får däck av samma typ (radial), dimension och helst också samma fabrikat, då det annars finns risk för att bilens köregenskaper markant kan förändras.

## Slitagevarnare

Däcken har s k slitagevarnare i form av ett antal partier i slitbanan, där mönsterdjupet är ca 1 1/2 mm grundare än på slitbanan i övrigt. Då däckets slitits ned så att dessa partier framträder är det hög tid att byta till nya däck. Tänk på att däck med ett mönsterdjup mindre än 1 1/2 mm har ett mycket dåligt väggrepp vid körning i regn eller snö.

**Kom ihåg att mönsterdjupet enligt lag måste vara minst 1 mm över hela slitbanan.**

## Obs!

Observera att hjul från tidigare Volvomodeller, 142, 144, 145, **inte** går att använda på Er bil. Detta beror på att däcken då skaver emot karossen i vissa situationer.

## **VARNING!**

### **Specialfälgar**

De enda godkända "specialfälgarna" till Er Volvo är de lättmetallfälgar som har testats på volvofabriken och som säljs hos Volvo-återförsäljaren.

### **Spoiler**

Är Er bil försedd med spoiler påverkas kylflödet till framhjulsbromsarna. Spoiler får därför endast användas tillsammans med **lättmetallfälgar** av Volvos fabrikat samt om bilen har **stålfälgar av 1980 eller -81 års modell och ventilerade bromsskivor** (fråga hos Er Volvo-återförsäljare om Ni är osäker).

Då Ni skiftar till **vinterhjul**, tänk på att även dessa måste ha rätt fälgar för att få användas tillsammans med spoiler.



## Kontroll och korrigering av lufttryck

**Kontrollera** lufttrycket i däcken i samband med tankning.

**Korriger**a lufttrycket i däcken endast när de är kalla.

Vid varma däck bör ändring ske endast i de fall trycket är för lågt. Redan efter några kilometers körning höjs temperaturen och därmed även lufttrycket.

## Några råd för att undvika onödigt däckslitage

- Håll rätt lufttryck.
- Kör mjukt, undvik rivstarter, tvära kurvtagningar och häftiga inbromsningar.
- Tänk på att slitaget ökar med farten.
- Skifta inte hjulen i onödan.
- Kör inte med felaktig framhjulsinställning.
- Kör inte med obalans i hjulen.
- Akta däcken vid parkering intill en trottoarkant.

## Däcktryck, kalla däck, i kPa (100 kPa=1 kp/cm<sup>2</sup>)

Bilmodell	Däck	1-3 personer		Full last	
		Fram	Bak	Fram	Bak
242 DL 244 DL 244 GL	175 R 14	180	190	180	220
244 GLE, GLT	185/70 R 14 195/60 R 15	180	190	190	230
245	185 R 14	190	210	200	280
	185 R 14 R	190	190	200	300
Reservdäck "Special spare"		280	280	280	280

Vid långvarig körning i hög fart (mer än en timme över 120 km/h) bör lufttrycket höjas med 30 kPa. **Gäller ej reservdäck "Special spare"**.

## Exempel på olika typer av däckslitage

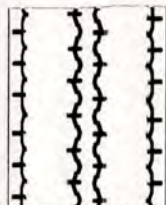

För lågt lufttryck

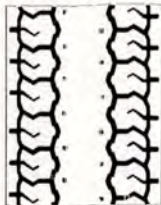

För högt lufttryck

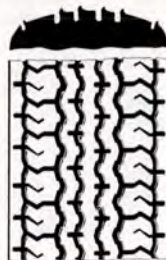

Felaktig toe-in

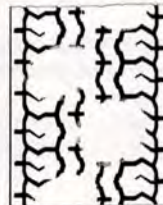

Obalans

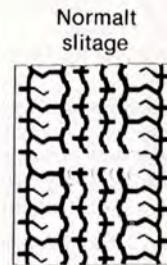

Normalt slitage  
framme

## Vinterutrustning

**Dubbade vinterdäck** bör ha en inkörningssträcka på 50–100 mil, under vilken man ska köra mjukt, så att dubbarna sätter sig riktigt i däcket. Bilens däck bör ha samma rotationsriktning under hela sin livslängd. Vill Ni skifta hjulen så se alltså till att hjulen hela tiden sitter på samma sida av bilen.

För bästa komfort och säkerhet rekommenderas Volvos vinterhjul.

**Snökedjor** kan användas på bilens bakhjul under förutsättning att kedjorna är finlänkade och inte står ut så mycket från däcket att de kan skava mot bromsok eller andra detaljer.

Undvik onödig barmarkskörning då sådan sliter hårt på snökedjorna. Volvoåterförsäljarna har godkända, Volvokonstruerade snökedjor.

**Obs! Max 60 km/h med snökedjor.**

**Snabblänkar får inte monteras** då utrymmet mellan skivbromsarnas bromsok och fälgarna inte tillåter detta.

## Att observera vid hjulbyte

I samband med hjulbyte (exempelvis från sommarhjul till vinterhjul) bör de hjul Ni tar av märkas. När de åter monteras på bilen ska de sitta på samma plats och inta samma läge på hjulnavet de gjorde tidigare. Härigenom undviker Ni risken att behöva balansera om hjulen då de åter monteras.

## Reservhjul

Reservhjulet på Er bil har ett däck av speciell typ kallat "special spare" (engelska för "specialreservhjul"). Texten SPECIAL SPARE finns inlagd i däckets slitbana.

På 242-, 244-modeller är detta "Special spare"-däck lagerklass 4, på 245-modellerna lagerklass 8.

Däcktrycket ska vara 280 kPa (2,8 kp/cm<sup>2</sup>) oavsett belastning eller placering.

Skulle däcket gå sönder kan ett nytt köpas hos Volvoåterförsäljaren.

**Enligt gällande lag är det förbjudet att använda detta däck annat än i samband med punktering. Monterat reservhjul av denna typ ska snarast ersättas med ett vanligt.**

Tänk också på att detta däck i kombination med ordinarie däcksutrustning kan medföra förändrade köregenskaper, exempelvis en viss spårkänslighet.

Högsta rekommenderade hastighet med detta däck monterat är därför 100 km/h, även om däcket i sig tål bilens max-hastighet.

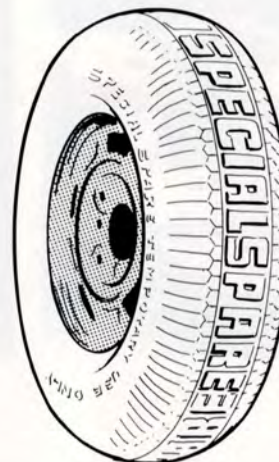



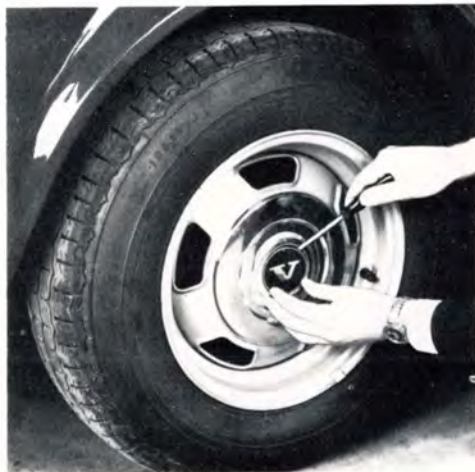

## Byte av hjul

Reservhjul, domkraft och verktygsväska förvaras till vänster i bagageutrymmet.

Dra åt parkeringsbromsen och lägg in 1:ans växel eller backväxeln på bilar med manuell växellåda – läge P på bilar med automatväxellåda. Blockera framför och bakom de hjul som står kvar på marken.

Vissa modeller har hjulkapsel.

Ta bort denna så här: peta först loss det lilla "locket" i hjulkapseln med skruvmejseln och dra sedan av hjulkapseln med handen.

Lossa hjulmuttrarna 1/2–1 varv med hylsnyckeln. Muttrarna lossas genom att vridas moturs.

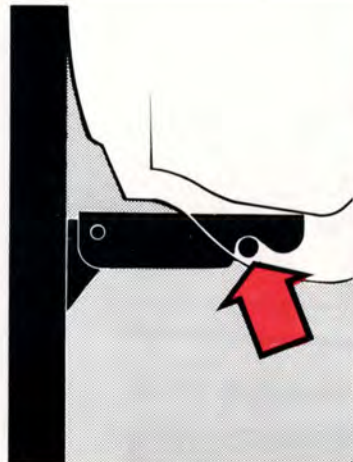

242-, 244-modeller

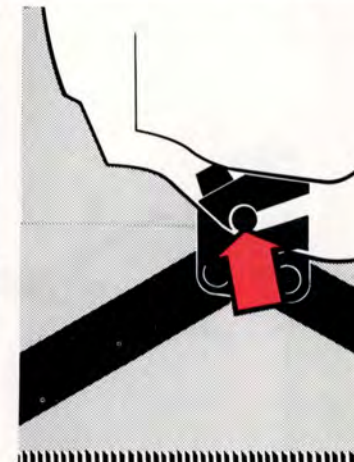

245-modeller

Placera domkraften vid det hjul de ska lyftas.  
Vid varje hjul finns ett domkraftsfäste.

## VARNING!

- Kryp aldrig under bilen då denna är upphissad på domkraften!
- Bilens originaldomkraft ska användas vid hjulbyte. Vid annat arbete på bilen ska pallbockar ställas under den del av bilen som är upplyft.
- Dra åt parkeringsbromsen, lägg in 1:an eller backen på bilar med manuell växellåda — läge P på automatväxellåda.
- Blockera framför och bakom de hjul som står kvar på marken. Använd kraftiga träklossar eller större stenar.
- Domkraften ska stå på fast, horisontellt underlag!

Var noga med att domkraftens lyftarm hamnar i fästet som färgpilarna visar.

Lyft bilen så högt att hjulen går fritt.

Ta bort hjulmuttrarna och lyft av hjulet. Var försiktig så att inte gängorna på hjulbultarna skadas.

## Montering

- Rengör anläggningsytorna mellan hjul och nav.
- Lyft på hjulet. Skruva fast hjulmuttrarna.
- Sänk ned bilen och efterdra muttrarna korsvis. Åtdragningsmoment: 100–130 Nm (10–13 kpm).
- Sätt på hjulkapseln.

# Vindrutetorkare, strålkastartorkare

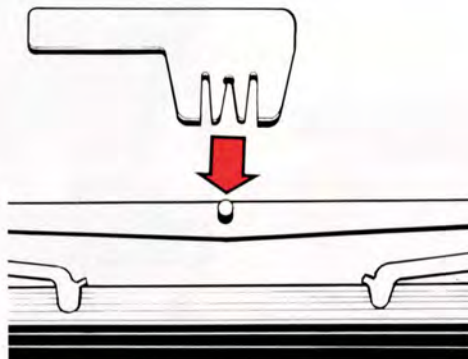
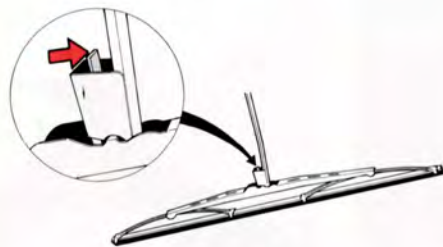

## Vindrutetorkarblad, byte

Fäll hela torkararmen framåt/uppåt. Tryck med ett finger in låsfjädern på torkararmens baksida.

Dra loss torkarbladet.

Skjut på det nya torkarbladet och **kontrollera att det sitter riktigt fast!**

## Strålkastartorkarblad, byte

Fäll torkararmen framåt. Dra loss torkarbladet utåt. Tryck fast det nya torkarbladet så att det griper ordentligt på bägge sidor. OBS! Torkarbladets längre del ska vara vänt mot bilens mitt.

### **VARNING!**

För Er egen och andra trafikanters säkerhet ska vindrutetorkarnas blad bytas då de börjar lämna ränder på rutan och alltså inte torkar helt rent.



## Tvättning

Bilen bör tvättas så snart den blivit smutsig, speciellt vintertid då vägsalt och fukt lätt kan ge upphov till korrosion.

Tvättningen kan gå till enligt följande:

- Spola noggrant av smutsen på bilens undersida (hjulhus, skärmkanter m m).
- Spola hela bilen tills smutsen mjuknat.
- Tvätta med svamp (med eller utan tvättmedel) under rikligt vattenflöde. Använd gärna ljummet, men inte hett vatten.
- Om bilen är hårt nedsmutsad kan den tvättas med kallavfettningssmedel men då måste den tvättas på en spolplatta med avloppsseparator.
- Efterskölj noggrant med rent vatten.
- Torka bilen torr med ett rent mjukt sämskinn.

I samband med tvättning bör dräneringshål i dörrar och trösklar rensas.



Dräneringshål

## Lämpliga tvättmedel:

Biltvättmedel eller 5–10 cl vanligt flytande diskmedel till 10 liter vatten.

Fläckar på lister runt rutor, skärmar och dörrar poleras bort med polish (använd ej slippasta eller stålull). Övriga förkromade delar kan rengöras med kromputsmedel.

## Automattvätt

En automattvätt är ett enkelt och snabbt sätt att få bilen ren. Tänk dock på att de flesta tvättaautomater inte tvättar bilen lika effektivt och skonsamt som när Ni själv för hand tvättar med svamp och vatten. Rengöring av bilens underrede, vilket är speciellt viktigt vintertid, sker normalt inte i de flesta tvättaautomater.

Se till att eventuell extrautrustning (extrastrålkastare, backspeglar, radioantennor) sitter ordentligt fast då det annars finns risk för att tvättaautomatens borstar sliter loss sådana detaljer. Skruva gärna loss t ex radioantennen om det kan göras enkelt.

Vid tvättning i automattvätt med borstar bör strålkastartorkarnas armar läggas under de befintliga stoppen. Detta för att förhindra att borstarna sliter tag i armarna och skadar torkarmekanismen.

OBS! Efter tvätt måste armarna åter lyftas till normalt läge.

Anlita endast tvättaautomater med rena borstar.

Tvätta helst inte bilen i automattvätt under de sex första månaderna (eftersom lacken då ännu inte är tillräckligt hård).

**Beakta att automattvätt aldrig kan ersätta en riktig handtvätt!**

## VARNING!

När bilen körs omedelbart efter tvättning, probromsa för att avlägsna fukt från bromsbelägen.

## Polering och vaxning

Polera och vaxa bilen då lackens lyster börjar mattas och då vanlig tvättning inte längre är tillräcklig för att återge den dess glans.

Polering behöver normalt inte utföras förrän tidigast ett år efter leverans av bilen, vaxning kan dock göras tidigare.

Tvätta och torka bilen noggrant före polering och/eller vaxning.

Använd lacknafta (kristallolja) för asfaltfläckar eller tjärstänk. Svårare fläckar kan tas bort med en fin slippasta avsedd för billack.

Polera först med polermedel och vaxa sedan med flytande eller fast vax.

Många preparat innehåller både polermedel och vax.

På matta ytor utgör enbart vaxning ingen ersättning för polering.

## Rostskyddsbehandling

Er Volvo rostskyddsbehandlades på fabriken.

Utvändigt på underrede och hjulhus en tjockare nötningsbeständig rostskyddsmassa. Invändigt i balkar och slutna sektioner används en tunnare rostskyddsvätska.

Kontroll och eventuell bättring av den utvändiga rostskyddsbehandlingen bör göras med jämna intervaller och **minst en gång per år**. Är rostskyddet på något ställe i behov av bättring bör denna utföras omedelbart så att fukt inte tränger in under rostskyddet. Rengör noggrant och avlägsna eventuella avflagningar före behandlingen.

**Den invändiga rostskyddsbehandlingen ska förnyas första gången efter 36 mån och därefter minst en gång var 24:e mån.**

## Rengöring av klädsel

Tvättning av smutsiga inredningsmaterial sker lättast och bäst med ett modernt skumtvättmedel som lyfter bort smutsen.

Undvik att skura och skrubba rent med hårda borstar.

Fläckar är alltid lättare att ta ur **genast**, innan de har torkat in.

Fläcken skall lösas upp och inte gnuggas eller gnidas bort.

## Fläckborttagningsmedel

**Ammoniäklösning:** 1 tsk ammoniak (ca 90 %) blandas med 3 dl vatten.

**Ammoniaktvällösning:** Ovanstående ammoniaklösning blandas med 1 dl tvålsvatten.

(Tvålsvatten kan göras av tex riven ofärgad toalettvål, som löses i ljummet vatten).

**Perkloretylen-bensin:** Blanda lika delar perkloretylen och fläckbensin (kemisk ren bensin).

Perkloretylen-bensin ska inte användas på vått material. Har perkloretylen-bensin använts, ska denna lösning dunsta innan fläcken efterbehandlas med vatten.

## T-röd

### Tvättnafta

## Behandling av fläckar på tyg och textilmattor

Behandla fläcken så snabbt som möjligt.

Ta bort överskott av fläcksubstansen med en slö kniv eller dylikt. Sug upp så mycket som möjligt med vita rena trasor. Dammsug runt fläcken, så att omkringliggande smuts inte löses upp.

**Fukta** en ren vit lapp med lösningsmedlet. Sug därefter upp lösningsmedlet och fläcken med en torr bomullstuss. Upprepa behandlingen tills fläcken är borta.



## Tänk på

- Vid färgfläckar (t ex bläck, kulspetspennor, läppstift) bör Ni arbeta mycket försiktigt med fläckborttagningsmedel, emedan färgämnet i fläcken kan lösas ut, så att fläcken blir större.
- Använd sparsamt med lösningsmedel. För mycket lösningsmedel kan skada skumplasten i sätets stoppning.
- Arbeta alltid utifrån och inåt mot fläckens mitt.

## Behandling av fläckar på skinn och vinyl

Skrapa eller gnid **aldrig** på en fläck.

Använd **aldrig** starka fläckborttagningsmedel.

Vid svåra fläckar kan man försiktigt använda sig av kristallolja.

Torka efter med svag tvällösning och ljummet vatten.

Om Ni önskar ytterligare information beträffande rengöring av klädsel, har Er Volvo-verkstad ännu utförligare beskrivningar.

## **VARNING!**

Kom ihåg att ångorna av perkloretylen är giftiga att inandas. Se till att Ni har god ventilation i bilen då detta preparat används. Kom också ihåg att tvättbensin, tvättnafta och T-sprit (T-röd) är mycket brandfarliga vätskor.

## Rengöring av bilbältet

Använd vatten och syntetiskt tvättmedel.

## Rengöring av golvmattor

Golvmattorna ska dammsugas eller sopas rena någon gång emellanåt, speciellt vintertid varvid mattorna också bör tas loss för torkning. Sopa samtidigt ordentligt där mattorna legat.



## Bättring av lackskador

Lacken utgör en viktig del av bilens rostskydd, och bör därför kontrolleras regelbundet i avseende på skador. Lackskador kräver en omedelbar behandling för att rostangrepp inte skall uppstå. De vanligaste lackskadorna, och de skador Ni själv kan åtgärda är:

- Mindre stenskott och repor
- Avflagingar på tex skärmkanter och trösklar.

**Vid bättring bör bilen vara väl rengjord och torr samt ha en temperatur över +15° C.**

Hos Volvo-återförsäljaren kan Ni köpa ett komplett "paket", kallat Volvo Paint Kit, som innehåller allt Ni behöver för att bättra mindre lackskador på rätt sätt. I paketet finns också en mycket utförlig arbetsbeskrivning.

## Färgkod

För att alltid erhålla rätt färg, använd färgkodnumret som finns på produktskylten på höger innerskärm i motorrummet.

Färgkod

VOLVO		MACTN
	kg	
	kg	
1	kg	
2	kg	

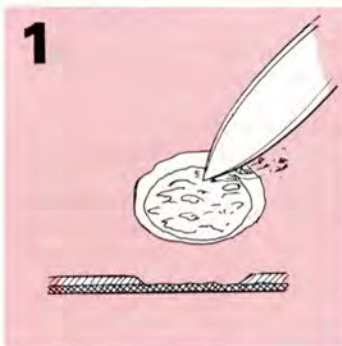

## Mindre stenskott och repor

Materiel:

- Rostborttagningsmedel (kallfosfateringsmedel) — tub eller burk
- Grundfärg — burk
- Lack — burk el s k färgpenna (I färgpennans huv finns även slippasta för efterbehandling)
- Pennkniv eller liknande
- Pensel

**Om stenskottet inte gått ner till plåten** och ett oskadat färgskikt fortfarande finns kvar kan färgen fyllas i direkt efter en lätt skrapning för att avlägsna smuts.

**Har stenskottet gått ner till plåten** förfares enligt följande.

- 1 Skrapa den skadade ytan plåten samt fasa av färgkanterna med en pennkniv eller liknande (bild 1).
- 2 Applicera rostborttagningsmedlet (akta ögon och hud), vänta några minuter och skölj sedan noggrant med vatten. Torka torrt!
- 3 Rör om grundfärgen (primer) väl och lägg på med hjälp av en fin pensel eller tändsticka (bild 2).
- 4 När grundfärgen torkat lägger Ni på ytack med pensel. Se till att färgen är väl omrörd och lägg därefter på färg tunt i flera omgångar och låt den torka mellan varje målning.



- 5 Vid repor förfäres som tidigare men för att skydda den oskadade lacken kan det vara lämpligt att maskera (bild 3).
- 6 Vänta någon dag, och efterbehandla sedan. I huven på färgpennan finns slippasta, som används för att polera bättringarna. Använd mjuk trasa och sparsamt med slippasta.

## Bättring av avflagnig vid skärmkanter och trösklar

Materiel:

- Rostborttagningsmedel (kallfosfateringsmedel) — tub eller burk
- Grundfärg — spray
- lack — spray
- Slippapper (grovlek 150–300)
- Thinner

Vid lackering av större ytor maskeras lämpligen i förväg med målningstape och papper. Avlägsna maskeringen omedelbart efter sista sprutningen innan lacken torkat.

- 1 Peta loss lösa flagor.
- 2 Slipa ner den skadade ytan och tvätta rent med thinner.

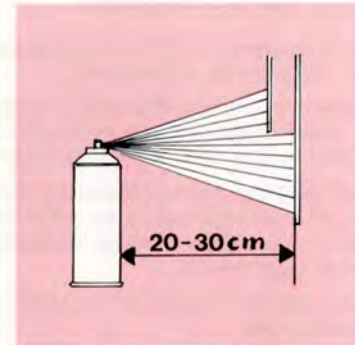

- 3 Applicera rostborttagningsmedlet (akta ögon och hud), vänta några minuter och skölj sedan noggrant med vatten. Torka torrt!
- 4 Skaka sprayflaskan minst 1 min. Spruta med grundfärg. Vid sprutningen förs flaskan med jämn hastighet fram och tillbaka och 20–30 cm från ytan som bilden ovan visar. Använd pappkartong för att skydda omkringliggande ytor.
- 5 När grundfärgen torkat, spruta med ytlack på samma sätt. Spruta i flera omgångar och låt färgen torka någon minut mellan varje skikt.

## Åtgärder vid kall väderlek

Vill Ni själv se över Er bil, för att undvika onödiga besvär under den kalla årstiden, bör följande råd beaktas:

- 1 Förvissa Er om att **glykoltillsatsen** i motorns kylsystem uppgår till ca 50%, vilket nedsätter fryspunkten till ca  $-35^{\circ}\text{C}$ .  
Beträffande byte av kylvätska, se sidan 58.
- 2 För att förhindra att kondensvatten bildas i **bränsletanken** ska man sträva efter att hålla denna så välfylld som möjligt.  
Använd dessutom ett lämpligt karburatorskydd, vilket bör tillsättas innan Ni fyller bensin.
- 3 Använd lättflytande **oljor** till motorns smörjsystem, för att undvika startsvårigheter.  
Se oljerekommendationer sidan 52.
- 4 **Batteriet** utsätts på vintern för betydligt större påfrestningar än under sommaren, eftersom belysning m m används mera. Dessutom sjunker batteriets kapacitet med temperaturen.  
Kontrollera batterikapaciteten och infetta batteriets anslutningar.
- 5 Undvik vid minusgrader att parkera med åtdragen **parkeringsbroms**, utan lägg in ettan eller backen och blockera gärna hjulen.
- 6 För att undvika isbildning i **strålkastarspolar/vindrutespolar-behållare** ska denna fyllas med frostbeständig vätska (använd Volvo spolarvätska). Detta är viktigt eftersom vinterkörning ofta medför smuts och vattenstänk på vindruta och strålkastare och därmed flitigt bruk av spolare och torkare.

Lämpliga blandningsförhållanden (vatten/spolarvätska) är:

Mellan  $\pm 0^{\circ}$  och  $-5^{\circ}\text{C}$ : 15 % spolarvätska

Mellan  $-5^{\circ}$  och  $-10^{\circ}\text{C}$ : 25 % spolarvätska

Mellan  $-10^{\circ}$  och  $-15^{\circ}\text{C}$ : 35 % spolarvätska

o.s.v.

- 7 För att inte råka ut för att få bilens **dörrlås** igenfrusna, bör Ni i god tid "smörja" låsen med något frostskyddsmedel.



## Åtgärder före långfärd

När Ni tänker företa en längre bilresa, bör Ni låta Er bil få en komplett genomgång.

Det är alltid en god idé att före avresan förse sig med en mindre uppsättning av de nödvändigaste reservdelarna. Många verkstäder har speciella satser för detta ändamål, (glödlampor, säkringar m m).

Vill Ni själv se över bilen före färden är följande råd värda att beakta:

- Kontrollera att motorn fungerar felfritt och att bränsleförbrukningen är normal.
- Kontrollera motor och kraftöverföring med avseende på olje-, kylvätske- och bränsleläckage.
- Kontrollera drivremmarnas kondition och sträckning. Byt ut slitna remmar.
- Undersök batteriets laddningstillstånd.
- Undersök däckens noggrant, även reservdäcket. Byt ut opålitliga däck.
- Låt kontrollera bromsarna, hjulinställningen och styrinrättningen.
- Kontrollera belysningen.
- Se över verktygsutrustningen.  
För färd i vissa länder krävs varningstriangel. (I Storbritannien vänsterasymmetriska strålkastare.)

Om Ni ämnar resa till platser, där det är svårt att anskaffa bränsle med rätt oktantal, kan en viss motoranpassning göras.

# Felsökning

---

## Tänkbart fel

### **Motorn startar inte (startmotorn drar inte runt motorn med normalt varvtal eller startmotorn fungerar inte alls).**

Batteriet dåligt laddat eller helt urladdat.

Dålig kontakt vid batteriet eller startmotorns anslutningar.

Fel på startmotor.  
Fel på tändningslås.

## Åtgärd

Lämna in batteriet för laddning eller montera nytt batteri.  
Ev kan bilen startas genom bogsering eller med ett hjälpbatteri (Ta reda på orsaken till att batteriet laddats ur).

Gör ren och dra fast polskor och alla anslutningar.

Lämna in bilen på Volvoverkstad för reparation.

### **Motorn startar inte (trots att startmotorn drar runt motorn med normalt varvtal)**

Bränsle kommer inte fram.

Vatten eller smuts i bensinen.

Fel på tändningssystemet.

Fel i förgasare eller insprutningssystemet.

Kontrollera att bränsle finns i tanken och att bränsle kommer fram till motorn.  
På insprutningsmotor, kontrollera att säkringar 5, 7 och 13 är hela (se sidan 65).

Låt tappa ur bensinen och gör ren bensintanken.

Kontrollera tändstiften (elektroavstånd, sprickor m m).  
Kontrollera brytarkontaktens kondition och avstånd.  
Kontrollera tändfördelarens lock så att det inte finns sprickor eller andra skador.  
Kontrollera att samtliga elkablar i tändsystemet är ordentligt anslutna och att de är rena.  
Kontrollera tändspolen.

Ska åtgärdas på verkstad.

## Tänkbart fel

## Åtgärd

### Misständningar och ojämn gång genom hela varvtalsområdet

Fel i tändsystemet.

Kontrollera tändstiftens utseende och kondition.  
Kontrollera brytarkontaktarna, kondensator, fördelarlock och elkablar i tändsystemet.

Fel i förgasaren eller insprutningssystemet.

Ska åtgärdas på verkstad.

### Misständningar på höga varvtal

Fel på tändstift eller brytarkontakter.

Kontrollera dessa samt kondensatorn.

Fel i förgasaren eller insprutningssystemet.

Ska åtgärdas på verkstad.

### Motorn är kraftlös

Igensatt luftfilter.

Kontrollera luftfiltret.

Igensatt bränslefilter.

Gör rent (byt på insprutningsmotor).

Felaktig slutningsvinkel.

Kontrollera.

Felaktig tändinställning.

Kontrollera.

### Hög bränsleförbrukning

Bränslesystemet otätt.

Täta ev. läckor.

Dåliga tändstift.

Kontrollera ev. byt tändstift.

Felaktig tändinställning.

Justera tändinställningen.

Igensatt luftfilter.

Kontrollera/byt luftfilter.

Fel i förgasare eller insprutningssystem.

Ska åtgärdas på verkstad.



# Typbeteckningar

## Typbeteckningar

Vid all korrespondens om Er bil med återförsäljaren, samt vid beställning av reservdelar, ska bilens typbeteckning samt chassi- och motornummer uppges.

### 1 Typ- och modellårsbeteckning samt chassinummer

Instansade i högre främre dörrstolpen samt på skylt monterad på stag för bagageutrymmets bakre vägg (242/244) eller på höger sidovägg på insidan av det större förvaringsfacket i bagageutrymmet (245).

### 2 Typbeteckning, tillåtna maxvikter samt färgkod

Höger innerskärm.

### 3 Motors typbeteckning, detalj- och tillverkningsnummer

På motorns vänstra sida.

### 4 Växellådans typbeteckning, detalj- och tillverkningsnummer

Manuell växellåda:

På växellådans undersida.

Automatväxellåda:

På växellådans vänstra sida.

### 5 Bakväxelns utväxling, detalj- och tillverkningsnummer

På skylt på vänstra bakaxelrörets baksida.

### 6 Serviceskylt

Etikett i bagageutrymme på plåten under bakrutan, höger sida.

245: Etikett i det större förvaringsfacket i bagageutrymmet.

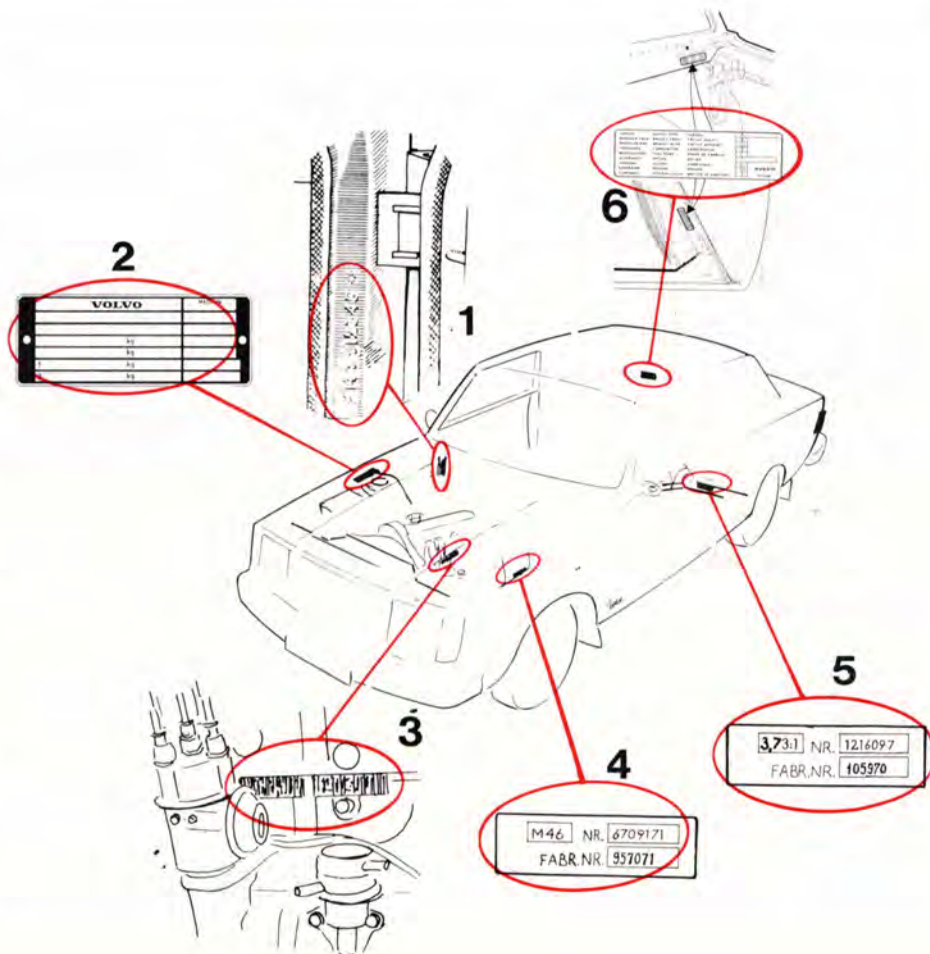

Alla mått anges i centimeter (cm)

## Nya måttenheter

I det följande specifikationskapitlet i instruktionsboken är de nya SI-enheterna införda. De tidigare enheterna anges dock inom parentes. De nya enheterna som berör instruktionsboken är följande:

### Effekt anges i kW (kilowatt)

tidigare enhet hk (hästkraft)

### Moment anges i Nm (newtonmeter)

tidigare enhet kpm (kilopondmeter)

### Varvtal anges i r/s (varv per sekund)

tidigare enhet r/m (varv per minut)

### Tryck anges i kPa (kilopascal)

tidigare enhet kp/cm<sup>2</sup>

Mått och vikter	242	244	245
Längd	479	479	479
Bredd	171	171	171
Höjd	143	143	146
Hjulbas (axelavstånd)	264 <sup>1)</sup>	264 <sup>1)</sup>	264 <sup>1)</sup>
Spårvidd, fram	142 <sup>2)</sup>	142 <sup>2)</sup>	143
Spårvidd, bak	135 <sup>3)</sup>	135 <sup>3)</sup>	136
Vänddiameter	9,8 m	9,8 m	9,8 m
Tjänstevikt (beroende på utrustning)	1 310–1 370 kg	1 330–1 445 kg	1 390–1 485 kg <sup>4)</sup>
Tillåten totalvikt	1 780 kg	1 780 kg	1 930 kg <sup>4)</sup>
Max last (utan förare)*	410–470 kg	335–450 kg	465–560 kg <sup>4)</sup>
Max axeltryck, fram*	830 kg	830 kg	830 kg <sup>4)</sup>
Max axeltryck, bak*	990 kg	990 kg	1 160 kg <sup>4)</sup>
Max taklast	100 kg	100 kg	100 kg
Max släpvagnsvikt	1 500 kg	1 500 kg	1 500 kg

\* Tillåtna axeltryck får aldrig överskridas!

- 1) Med servostyrn: 265
- 2) 244 GLE, GLT: 143
- 3) 244 GLE, GLT: 136
- 4) 245 varuvagn: 1390 kg  
2020 kg  
630 kg  
830 kg  
1330 kg

## Lastutrymme, 245 (mått i cm)

Längd med uppfällt baksäte	113
nedfällt baksäte	188
Största bredd	135
Största höjd	83
Volym med uppfällt baksäte	1,2 m <sup>3</sup>
nedfällt baksäte	2,15 m <sup>3</sup>
Lastöppningens största bredd	116
största höjd	78

# Smörjmedel

SMÖRJMEDEL	Oljekvalitet	Viskositet Temperaturområde <sup>1)</sup>			Oljerymd liter
		Över 30° C	Mellan +30° C och -10° C	Under -10° C	
MOTOR med turbo	API Service SE-CC SF-CC	SAE 10 W-40 eller 10 W-30 SAE 15 W-50 20 W-50 <sup>2)</sup> ) SAE 30   SAE 20 W-20 <sup>3)</sup> )   Anm 3 SAE 10 W			3,85
MOTOR utan turbo	API Service SE-CC SF-CC	SAE 10 W-40, SAE 10 W-30 eller 15 W-50 SAE 20 W-50 <sup>4)</sup> ) SAE 30   SAE 20W/20   Anm 3 SAE 10 W			3,85
VÄXELLÅDA (manuell)	ATF-olja typ F eller G	ATF-olja typ F eller G			0,75 (2,3 m överväxel)
VÄXELLÅDA (automat)	ATF-olja typ F eller G	ATF-olja typ F eller G			6,75
BAKVÄXEL <sup>5)</sup> )	API-GL-5 (MIL-L-2105 B el. C)	SAE 90 eller SAE 80 W/90			1,3 (1,6 l, vissa modeller)
FÖRGASARE	ATF-olja (Dexron eller Dexron II)	ATF-olja (Dexron eller Dexron II)			4,5 cm <sup>3</sup> (DVG: 30 cm <sup>3</sup> )
SERVOSTYRNING	ATF-olja	ATF-olja			0,7
BROMSSYSTEM	Bromsvätska	DOT 4			0,4

<sup>1)</sup> Avser stadigvarande lufttemperatur.

<sup>2)</sup> För bilar med differentialbroms ska bakväxelolja API-GL-5 (MIL-L-2105 B eller C) med ett speciellt tillsatsmedel användas.

<sup>3)</sup> Vid mycket låga temperaturer (under -20° C) eller då kallstartsvårigheter kan väntas rekommenderas multigradeolja SAE 5W-20 eller SAE 5 W-30. Dessa oljor skall ej användas vid varaktig temperatur över 0° C.

<sup>4)</sup> Dessa oljor bör endast användas under extrema körförhållanden som ger onormalt hög oljeförbrukning t ex vid alpkörning med mycket motorbromsning samt vid körning på motorväg i hög fart.

<sup>5)</sup> Får ej användas vid stadigvarande lufttemperatur under 0° C.



## MOTOR

4-cylindrig, vätskekyld bensinmotor.

Cylinderblocket är tillverkat av specialgjutjärn.

Cylinderloppen är borrarade direkt i blocket.

Cylinderlocket av lättmetall har separata in- och utloppskanaler.

Enkel överliggande kamaxel.

Smörjningen ombesörjs av en kugghjuls-pump som drivs från vevaxeln.

Oljerenaren är av fullflödestyp.

Bränslesystem med förgasare (motor B 21 A och B 23 A) eller bränsleinsprutning (motor B 21 ET och B 23 E).

Kylsystemet är slutet övertryckssystem.

Typbeteckning	B 21A	B 21E Turbo	B 23A	B 23E
Effekt DIN	78 kW vid 88 r/s (106 hk vid 5 250 r/m)	114 kW vid 92 r/s (155 hk vid 5 500 r/m)	82 kW vid 83 r/s (112 hk vid 5 000 r/m)	100 kW vid 92 r/s (136 hk vid 5 500 r/min)
Vridmoment DIN	172 Nm vid 42 r/s (17,5 kpm vid 2 500 r/m)	240 Nm vid 63 r/s (24,5 kpm vid 3 750 r/m)	185 Nm vid 42 r/s (18,9 kpm vid 2 500 r/m)	190 Nm vid 75 r/s (19,4 kpm vid 4 500 r/m)
Cylinderantal	4	4	4	4
Cylinderdiameter	92 mm	92 mm	96 mm	96 mm
Slaglängd	80 mm	80 mm	80 mm	80 mm
Slagvolym	2,13 dm <sup>3</sup> (2,13 l)	2,13 dm <sup>3</sup> (2,13 l)	2,32 dm <sup>3</sup> (2,32 l)	2,32 dm <sup>3</sup> (2,32 l)
Kompressionsförhållande	9,3:1	7,5:1	10,3:1	10:1
Ventilsystem	Toppventiler	Toppventiler	Toppventiler	Toppventiler
Ventilspel				
varm motor, inlopp, utlopp				
vid justering	0,40–0,45 mm	0,40–0,45 mm	0,40–0,45 mm	0,40–0,45 mm
vid kontroll	0,35–0,50 mm	0,35–0,50 mm	0,35–0,50 mm	0,35–0,50 mm

# Specifikationer

	<b>B 21A</b>	<b>B 21E Turbo</b>	<b>B 23A</b>	<b>B 23E</b>
<b>Kylsystem</b>				
Typ	Slutet övertryck	Slutet övertryck	Slutet övertryck	Slutet övertryck
Termostat, börjar öppna vid	92°	87° C	92	87° C
Termostat, fullt öppen vid	102° C	97° C	102	97° C
Fläktremmar (2 st)	HC-38-925	HC-38-925	HC-38-925	HC-38-925
Volym (inkl. värmesystem)	9,5 liter	9,5 liter	9,5 liter	9,5 liter
<b>Bränslesystem</b>				
Förgasare	Zenith	Bränsleinsprutning	DVG 175 CDUS	Bränsleinsprutning
	175 CD 2 SE	CI-system		CI-system
Bensin, oktantal min	97 (ROT)	97 (ROT)	97 (ROT)	97 (ROT)
<b>Tändsystem</b>				
Tändföljd	1-3-4-2	1-3-4-2	1-3-4-2	1-3-4-2
Tändinställning,	10° f.ö.d. vid	15° f.ö.d. vid	7° f.ö.d. vid	5° ± 2° f.ö.d. vid
(bortkopplad vakuumregulator)	12-13 r/s (700-800 r/m)	12-13 r/s (700-800 r/m)	12-13 r/s (700-800 r/m)	12-13 r/s (700-800 r/m)
Tändstift	Volvo det.nr. 273597-5	Volvo det.nr. 273596-6	Volvo det.nr. 273597-5	Volvo det.nr. 273596-6
	Bosch W 7 DC <sup>1)</sup>	(Bosch W 6 DC <sup>1)</sup> )	(Bosch W 7 DC <sup>1)</sup> )	(Bosch W 6 DC <sup>1)</sup> )
elektroavstånd	0,7-0,8 mm	0,7-0,8 mm	0,7-0,8 mm	0,7-0,8 mm
åtdragningsmoment	20-30 Nm (2-3 kpm)	20-30 Nm (2-3 kpm)	20-30 Nm (2-3 kpm)	20-30 Nm (2-3 kpm)
Fördelare, rotationsriktning	Medurs	Medurs	Medurs	Medurs
kontaktgap	0,4-0,5 mm	Brytarkontakter saknas	0,4-0,5 mm	Brytarkontakter saknas

<sup>1)</sup> eller motsvarande

## Bränsledeklaration för Volvo 242, 244, 245 1981 års modeller

Deklarationen utformad enligt Konsumentverkets riktlinjer

Bilmodell	Växellåda	Stadskörning, l/mil	Landsvägskörning, l/mil	Blandad körning, l/mil	Rekommenderat oktantal
242, 244, 245 DL	Manuell	1,13	0,78	0,97	97
	Automat	1,22	0,85	1,05	97
244, 245 GL	Manuell m. överväxel	1,10	0,68	0,91	97
	Automat	1,20	0,85	1,04	97
GLT utan turbo	Manuell m. överväxel	1,25	0,78	1,04	97
	Automat	1,37	0,92	1,17	97
GLT med turbo	Manuell m. överväxel	1,32	0,87	1,12	97

Angivna förbrukningsvärden är främst avsedda för jämförelser mellan olika bilmodeller. Den faktiska förbrukningen kan bli högre beroende på bl a körsätt och körförhållanden.

För ytterligare information om bränsledeklarationen – fråga efter foldern Bränsleförbrukning personbilar, som utges av Konsumentverket.





## KRAFTÖVERFÖRING

Enskivig torrlamellkoppling, mekaniskt påverkad med wire (högerstyrda bilar har hydrauliskt påverkad koppling).

Helsynkroniserad 4-växlad växellåda med golvspak (M 45). Överväxel (M 46) på vissa modeller.

Alternativt helautomatisk växellåda (BW 55) bestående av hydraulisk momentomvandlare med planetväxellåda.

Bakväxel av hypoidtyp. Differentialbroms som extra utrustning.

## Koppling

Kopplingsgaffelns frigång 3 mm (gäller ej GLT med turbo)

## Växellåda

Typbeteckning	M 45	M 46	BW 55 (aut)
Utväxling 1:an	3,71:1*	3,71:1*	2,45:1
2:an	2,16:1	2,16:1	1,45:1
3:an	1,37:1	1,37:1	1,00:1
4:an	1,00:1	1,00:1	—
Överväxel	—	0,79:1	—
Back	3,68:1	3,68:1	2,21:1

\* M 45 D och M 46 D 4,03:1

## Bakväxel

Utväxling 3,73:1 (alt 3,91:1 och 3,54:1 på vissa modeller)

## Hastighet i km/h vid 17 r/s (1000 motorvarv/min)

Växellåda Bakväxelutväxling	M 45 D och M 46 D	M 45 och M 46	M 45
		3,54:1	3,73:1
1:an	8,1	8,3	8,1
2:an	15,1	14,3	13,9
3:an	23,7	22,5	21,9
4:an	32,4	30,8	30,0
Överväxel (end. M 46)	40,5	38,5	—
Back	8,8	8,4	8,2

Lägg märke till att dessa värden är teoretiska. I praktiken kan de variera beroende på t.ex. lufttrycket i däckerna eller däckens förslitningsgrad.

## Rekommenderade min- och maxhastigheter km/h

Bilmodell	1:an	2:an	3:an	4:an
242, 244 DL	–40	15–70	25–115	35–
242, 244 GL	–40	15–65	25–110	35*–
245 DL, GL	–40	15–65	25–110	35*–
	–45	20–75	30–120	40*–
244 GLT	–45	20–80	30–125	40*–

\* ca 70 km/h med inkopplad överväxel om bilen har sådan.

# Specifikationer

## DÄCK

### Luftryck

100 kPa (kilopascal) = 1 kp/cm<sup>2</sup>

Siffror inom parentes i tabellen anger den engelska enheten pounds per square inch (psi).

Bilmodell	Däcktyp	Luftryck, kalla däck kPa(psi)			
		1-3 personer		Full last	
		Fram	Bak	Fram	Bak
242, 244 DL } 244 GL }	175 R 14	180 (26)	190 (27)	180 (26)	220 (31)
244, GLE, GLT	{ 185/70 R 14 195/60 R 15	180 (26)	190 (27)	190 (27)	230 (32)
245 (samtl.)	{ 185 R 14 185 R 14 R	190 (27) 190 (27)	210 (30) 190 (27)	200 (28) 200 (28)	280 (40) 300 (42)
Reservdäck "Special spare"		280 (40)	280 (40)	280 (40)	280 (40)

Vid långvarig körning i hög fart (mer än en timme över 120 km/h) bör luftrycket höjas med 30 kPa (4psi). **Gäller ej reservdäck typ "Special spare".**

OBS! Ovanstående tryck gäller kalla däck.

För varma däck gäller 10-30 kPa (1,5-4 psi) högre värden beroende på temperaturen.

## FRAMVAGN

Fjäderben av Mc Pherson typ. Stötdämpare inbyggda i fjäderbenen. Kuggstångsstyrning. På vissa modeller med servo. Rattaxel av säkerhetstyp.

Inställningsvärdena gäller för obelastad bil inkl. bränsle, kylvätska och reservhjul.

Hjulskränkning (Toe-in)	2,5 ± 1 mm
mätt på fälgen	1,5 ± 1 mm (m. servostyrn.)
Hjullutning (Camber)	+1/4° till +3/4° på GLT
	+1° till +1 1/2° på övriga

## RYMDUPPGIFTER

Bränsletank	60 liter
Kylsystem	9,5 liter
Motorolja, inkl. filter	3,85 liter
exkl. filter	3,35 liter
Växellådsolja, 4-växlad (M45)	0,75 liter
4-växlad	
med överväxel (M46)	2,3 liter
automat (BW55)	6,75 liter
Bakväxelolja	1,3 liter
	1,6 liter (gäller GLT)
Servostyrning	0,7 liter

## VERKTYGSUTRUSTNING

Verktygsväskan innehåller:  
Hylsnyckel för hjulmuttrar och tändstift  
Håvarm för d:o  
Krysspårmejsel/skruvmejsel  
Fasta nycklar (2 st)



Askoppar .....	14	Defroster .....	16, 18	Hjälstartbatteri .....	39, 45
Automatväxellåda, körning .....	36	Differentialbroms .....	55	Huvlås .....	28
olja .....	54	Domkraft .....	71	Husvagnskörning .....	42
Avtappningskran, kylvätska .....	58	Domkraftsfästen .....	45, 71	Höjdställning, framstolar .....	22
Avtappningsplugg, bakväxelolja .....	55	Dragkrok .....	38	Inkörning .....	32
motorolja .....	52	Dräneringshål .....	73	Innerbelysning .....	21
växellådsolja .....	53	Dubbade vinterdäck .....	68	Instrument .....	6
Backspeglar .....	20	Däck .....	66	Instrumentbelysning .....	9
Backväxelspärr .....	35	Däcktryck .....	67, 90	Karosserismörjning .....	57
Bagage, takräcke .....	42	Dörrar .....	26	Karossvård .....	73
Bagagerum, 242, 244 .....	27	Ekonomikörning .....	33	Kick-down .....	37
245 .....	29	Elektrolyt, batteri .....	88	Klocka .....	14
Baklyktor .....	61	Elsystem .....	88	Klädsel, rengöring .....	74
Bakruta, uppvärmning .....	12	Eluppvärmd bakruta .....	12	Kombinationsinstrument .....	6
Bakrutetorkare, -spolare .....	10	Expansionstank, kylsystem .....	58	Kontrolllampor .....	7
Baksäte, 245 .....	29	Fastfrusna lås .....	78	Kontroll av kylvätska .....	58
Bakväxel, olja .....	55	Fälsökning .....	80	Kontroll av olja .....	52
Barnsäkra lås .....	29	Fläkt .....	59	Koppling .....	89
Batteri .....	88	Fläktremmar .....	59, 86	Kylsystem .....	58
Belysning .....	9, 60	Framhjulsinställning .....	90	Kylvätska .....	58
Bensin .....	28, 87	Framstolar .....	22	Köregenskaper .....	42
Bilbälten .....	24	Färgkod .....	76	Körning med husvagn .....	41
Blinkers .....	8, 61, 62	Förgasare .....	56, 87	Körning med takräcke .....	41
Bogsering .....	38	Garanti .....	44	Körning med öppen baklucka .....	42
Bogseröglor .....	38	Garantiservice .....	44	Körriktningsvisare .....	8
Bromsar .....	41	Generator .....	45, 88	Lackering, bättring .....	76
Bromsvätska .....	56	Glykol .....	58	Laddningstryckmätare .....	14
Bränsle .....	28, 87	Glödlampor .....	60, 88	Lampor .....	60, 88
Bränslemätare .....	6	Handbroms .....	13	Luftkonditionering .....	19
Byte, glödlampor .....	60	Hastighetsmätare .....	6	Lufttryck, däck .....	67, 90
hjul .....	68, 70	Helljussignal .....	8	Luftning bilen .....	45, 71
kylvätska .....	58	Hjul och däck .....	66	Lås .....	26
Centrallås .....	26	Hjulbyte .....	70	Långfärd, åtgärder .....	79
Chassinummer .....	82			Längdställning, framstolar .....	22
Choke .....	13				
Cigarrettändare .....	14				



# Alfabetiskt register

Mattor, rengöring .....	75	Rullbälten .....	24	Typbeteckningar .....	82
Max, last .....	42, 83	Rymduppgifter .....	90	Typskyltar .....	82
Motor .....	50, 85	Service .....	44	Tändnings- och rattlås .....	8
Motorhuv .....	28	Servicebok .....	44	Tändstift .....	86
Motornummer .....	82	Servostyrning .....	56	Tändsystem .....	86
Motorolja .....	52, 84	Signalhorn .....	4	Utväxling, bakväxel .....	89
Motorrum .....	50, 51	Slitagevarnare .....	66, 67	växellåda .....	89
Mått och vikter .....	83	Smörjmedel .....	52-57, 84	Varningslampor .....	7
Mätsticka, motorolja .....	52	Smörjning, karosseri .....	57	Varningsljus .....	11
Mönsterdjup, däck .....	66	Smörjolfefilter .....	52	Varselljus .....	9, 62
Nummerbelysning .....	63, 88	Snökedjor .....	68	Varvtalsmätare .....	6
Nycklar .....	3	Soltak .....	21	Vaxning .....	74
Oktantal .....	28, 86	Specifikationer .....	83	Ventilationsmunstycken .....	17
Oljebyte, bakväxel .....	55	Spolarmunstycken, justering .....	11	Verkstadsdomkraft .....	45
motor .....	52	Spolarvätskebehållare .....	11, 50, 51	Verktyg .....	90
växellåda .....	53, 54	Start av motor .....	34	Vikter .....	83
Oljefilter .....	52	Start med hjälpstartbatteri .....	39, 45	Vindrutetorkarblad, byte .....	72
Oljemätsticka, automatväxellåda .....	54	Startnyckel .....	8	Vindrutetorkare, -spolare .....	10
motor .....	52	Stenskött .....	76	Vinterdäck .....	68
Oljetryck .....	7	Stolar .....	22	Vintertid, åtgärder .....	78
Oljor .....	51-57, 84	Strålkastare .....	8, 60	Vägmätare .....	6
Parkeringsbroms .....	13	Strålkastare, byte av lampor .....	60	Vänddiameter .....	83
Parkeringsljus .....	9, 62	Strålkastartorkare, -spolare .....	10	Värme och ventilation .....	16
Polering .....	74	Styregenskaper .....	40	Växellåda, lägen .....	35
Positionsljus .....	9, 61, 62	Styrväxel .....	90	Växellåda, oljor .....	53, 54, 84
Presentation .....	2	Svankstöd .....	22	Växellågen .....	35
Rattlås .....	8	Säkerhetsbälten .....	24	Växelströmgenerator .....	45, 88
Reglage, belysning .....	9	Säkringar .....	65	Växelväljare .....	36
värme och ventilation .....	16, 18	Takräcke .....	42	Åtgärder, elsystem .....	60
Reservhjul .....	27, 31, 69	Tanklock .....	28	långfärd .....	79
Ringtryck .....	67, 90	Teknisk data .....	83	vintertid .....	78
Rostskyddsbehandling .....	74	Temperaturmätare .....	6	Överväxel .....	35
		Trippmätare .....	6		
		Torkarblad, byte .....	72		
		Turboinstrument .....	14		
		Tvättning .....	73		





# Det här bör kontrolleras varje gång Ni tankar!

Bensin: 97 oktan

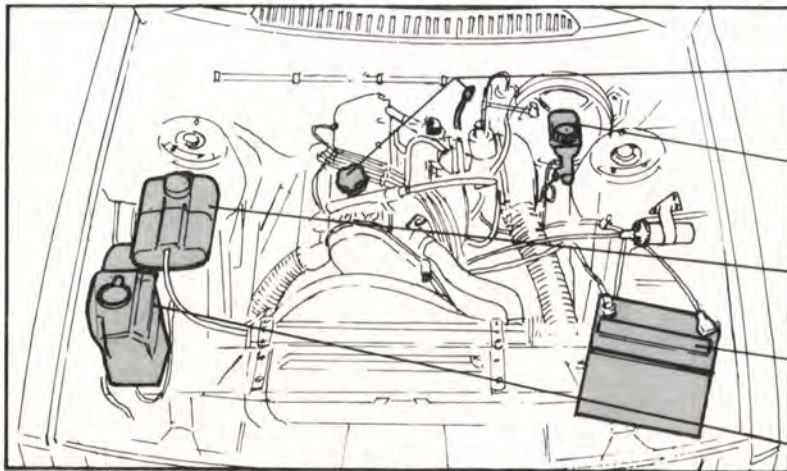

**Oljenivån** ska ligga mellan strecken på mätstickan. Torka av mätstickan före varje kontroll av oljenivån. Avståndet mellan strecken motsvarar ca 1 liter olja. Vid behov fyll på multigradeolja.

Kontrollera utan att demontera locket, att **bromsvätskenivån** överstiger MIN-märket. Vid behov fyll på bromsvätska DOT 4.

**Kylvätskenivån** ska ligga mellan MAX och MIN på expansionstanken. Vid behov fyll på en blandning av 50% frostskyddsvätska och 50% vatten.

**Batterisyran** ska stå 5–10 mm över cellplattorna. Vid behov fyll på destillerat vatten.\*

Vätskebehållaren för **vindrute- och strålkastarspolare** bör alltid vara välfylld (vintertid med vatten och frostskyddsmedel).

**Däcktryck, kalla däck, i kPa (100 kPa = 1 kp/cm<sup>2</sup>)**

Bilmodell	Däck	1–3 personer		Full last	
		Fram	Bak	Fram	Bak
242, 244 DL, GL	175 R 14	180	190	180	220
244 GLE, GLT	185/70 R 14	180	190	190	230
	195/60 R 15	190	210	200	280
245	185 R 14	190	190	200	300
	185 R 14 R				

I instruktionsboken står beskrivet hur Ni ska utföra ett ...

... glödlampsbyte på sidan 60.

... säkringsbyte på sidan 65

... hjulbyte på sidan 70

\* Bilar med underhållsvänligt batteri:  
Kontroll endast vid service.

# VOLVO

AB VOLVO • GÖTEBORG