

VOLVO DIESEL



årsmodell 1981 S

Instruktionsbok

Personliga uppgifter

Namn

Adress

Tel.

Körkort nr

Försäkringsbolag

Försäkringsbrev

Närmaste Volvo-återförsäljare

Namn

Adress

Tel.

Verkstadschef

Tel.

Vagnuppgifter

Typbeteckning

Chassinummer

Motornummer

Registreringsnummer

När Ni behöver service: **de auktoriserade Volvo-verkstäderna** underhåller och reparerar Er bil enligt anvisningar från Volvofabriken — och alltid med **Volvo original reservdelar.**

Presentation 2

KÖRNING

Instrument och reglage 4

Instrument och varningslampor, start-/rattlås, körriktningsvisare, vindrute-/strålkastartorkare, dimbakljus, elbakruta, varningsljus, parkeringsbroms, klocka, cigarettändare, askkoppar, elektriska fönsterhissar, värme och ventilation.

Inredningsdetaljer 20

Backspeglar, ventilationsruta, innerbelysning, soltak, stolar, barnsäkerhet, bilbälten.

SKÖTSEL

Volvo service, att observera 48

Oljor, vätskor, smörjning och kylsystem 50

Motor, växellåda, bakväxel, broms, servostyrning, karosserismörjning, kylvätska, drivremmar.

Elsystem 60

Byte av glödlampor, byte av säkringar.

Hjul och däck 66

Allmänna råd, reservhjul, byte av hjul.

SPECIFIKATIONER

Alfabetiskt register 91

Dörrar och luckor 26

Dörrar och lås, bagagelucka, motorhuv, tanklock.

Baksäte och bagageutrymme 245 29

Start och körning 32

Inkörning, ekonomikörning, start av motor, manuell växellåda, automatväxel, bogsering, hjälpstart, observera, husvagn, kilometerskatt.

Karossvård 72

Byte vindrutetorkare, strålkastartorkare, tvättning, polering, vaxning, rostskyddsbehandling, rengöring av klädsel m m, lackskador.

Åtgärder vintertid, före långfärd 78

Felsökning 80

VOLVO DIESEL

240 serien

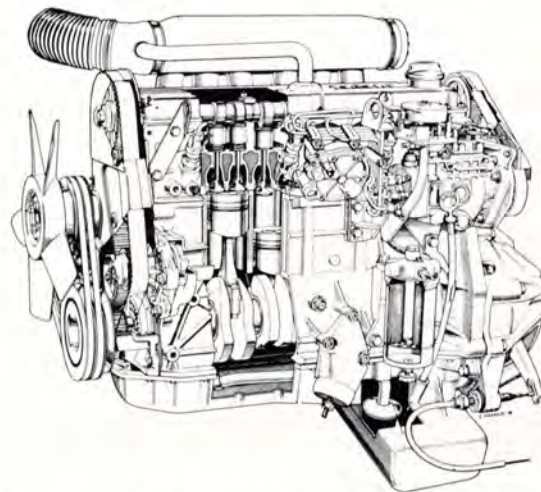

Instruktionsboken omfattar beskrivningar av de modeller som har dieselmotorer. Observera dock att vissa skiljaktigheter föreligger mellan olika typer och marknader, varför instruktionsboken kan innehålla uppgifter utöver vad som gäller för just Er bil. Instruktionsboken innehåller dessutom beskrivningar av detaljer som på en del modeller endast kan fås som tillbehör eller extra utrustning. Om Ni önskar utförliga beskrivningar över justeringar eller reparationer hänvisar vi till våra servicehandböcker, vilka Ni kan beställa via Volvoåterförsäljaren.

Om ni tidigare inte ägt eller kört en diesebil rekommenderar vi att Ni läser denna bok noggrant för att undvika tex startproblem och bränsleproblem och tveksamheter beträffande kilometerbeskattningens regler.

Om Ni ska flytta till ett annat land ta då reda på vilka bestämmelser som där gäller för import och besiktning av bilar. Lagstiftningarna i olika länder skiljer sig avsevärt från varandra, varför det kan medföra avsevärda kostnader att bygga om en bil.

**De specifikationer och konstruktionsuppgifter som anges liksom även de bilder som förekommer i instruktionsboken är inte bindande.
Vi förbehåller oss rätten att vidta ändringar utan föregående meddelande.**



Nummerbricka

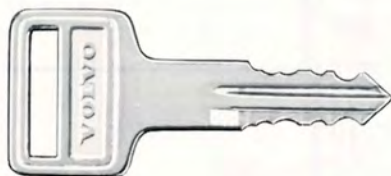

**Bagagelucka, 4-dörrars
Handskfack**

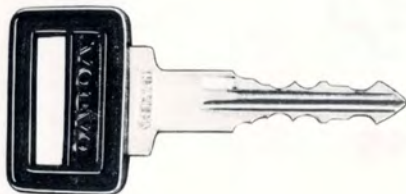

**Start-
rattlås
Dörrar
Baklucka, 5-dörrars**

Skriv upp nycklarnas nummer i en anteckningsbok eller ett papper som förvaras i textplånbok eller handväska.

Rattlås- och dörrnyckelns nummer finns på den separata nummerbrickan som medföljer nycklarna. Låt inte nummerbrickan sitta kvar på nyckelknippan. Om Ni förlorar en nyckel kan Ni beställa en ny hos någon Volvo-återförsäljare.

Instrument och reglage

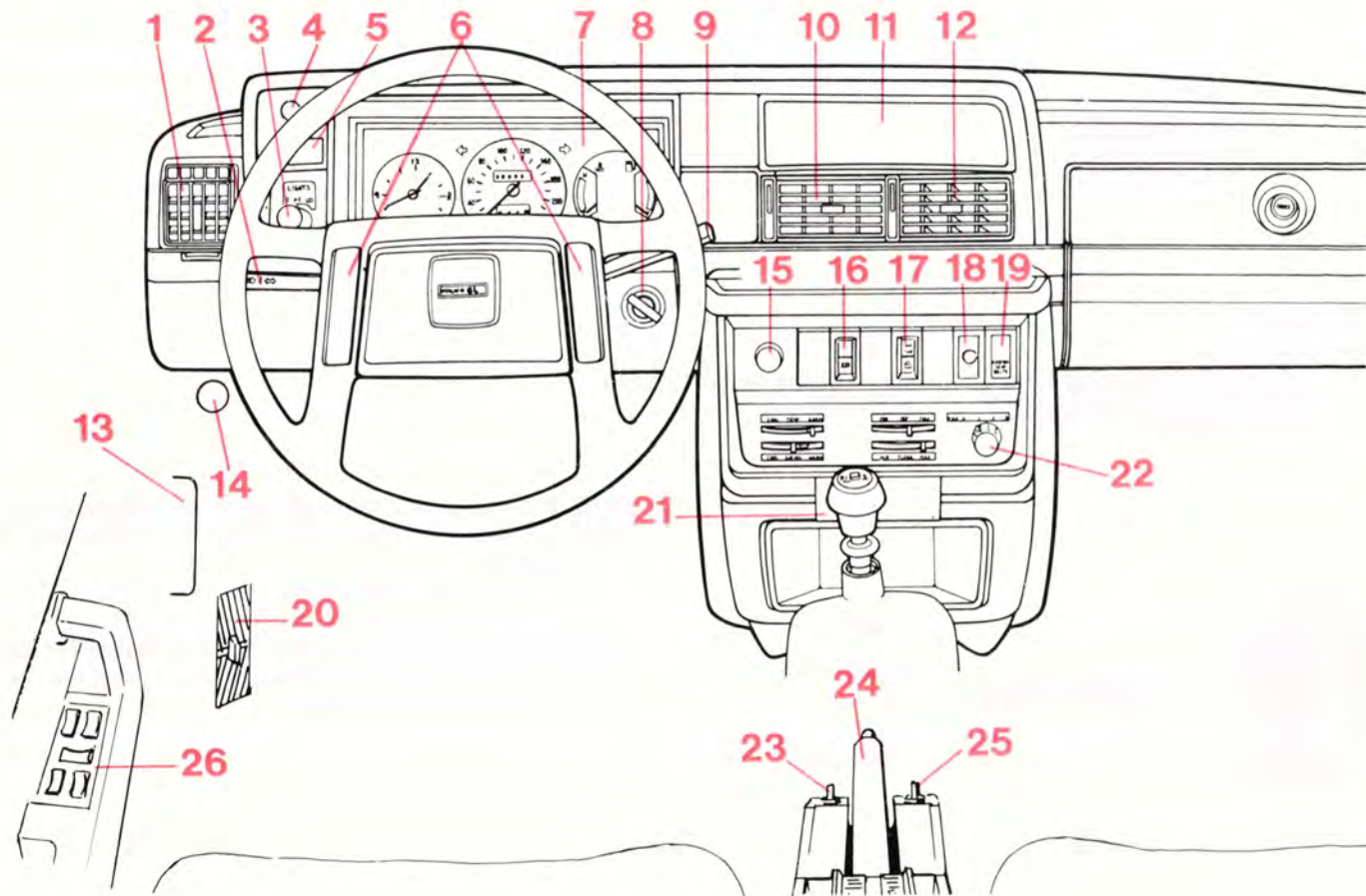

Beskrivning på sid

1	Ventilationsmunstycke	17
2	Körriktningsvisare	8
3	Strålkastare och positionsljus	9
4	Instrumentbelysning	9
5	Dimbakljus (vissa marknader)	12
6	Signalhorn	—
7	Kombinationsinstrument	6
8	Start-, rattlås	8
9	Vindrutetorkare, -spolare, strålkastartorkare, bakrutetorkare, -spolare 245	10
10	Ventilationsmunstycke	17
11	Förvaringsfack, plats för extra instrument	—
12	Ventilationsmunstycke	17
13	Säkringsdosa	65
14	Motorhuvslås	28
15	Cigarrettändare	14
16	Eluppvärmd bakruta	12
17	Varningsljus	12
18	Luftkonditionering (extra utrustning)	19
19	Varningslampa, bilbälte	24
20	Friskluftintag (ett på varjesida)	17
21	Askkoppp	14
22	Värmereglage	16, 18
23	Elektrisk backspegel (extra utrustning)	20
24	Parkeringsbroms (handbroms)	13
25	Elektrisk backspegel (extra utrustning)	20
26	Elektriska fönsterhissar (extra utrustning)	15

På sidorna 6–19 finns noggrann beskrivning av bilens alla instrument och reglage.

Observera att variationer förekommer mellan olika länder bland annat beroende på olika lagbestämmelser.

Kombinationsinstrument

A Klocka

Klockan är elektrisk och drivs av bilens batteri.

Ska den ställas om – tryck i knappen G och vrid.

B Kontrollampa, körriktningsvisare (grön)

C Hastighetsmätare

D Vägmätare

Anger antal kilometer.

E Temperaturmätare

Visaren ska vid körning normalt vara i det svarta fältet.

Kommer visaren upprepade gånger in i det röda fältet ska kylvätskenivån och fläktremspänningen kontrolleras, sidorna 57, 58. Se även sidan 40, kylsystemet.

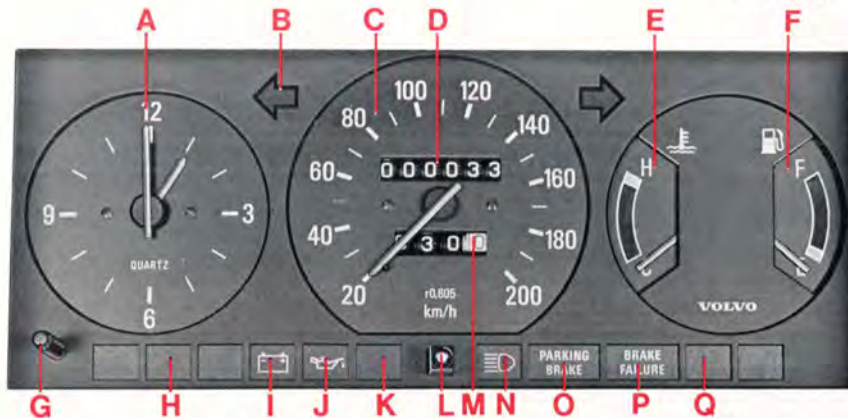

F Bränslemätare

Bränsletanken rymmer ca 60 liter. Det röda fältet motsvarar ca 8 liter.

G Vred, för inställning av klocka

H Kontrollampa förvärmning (glödning)

Kontrollampan lyser då startnyckeln vrids till kör-/glödläge. Se även sidan 34.

I Varningslampa, laddning (röd)

J Varningslampa oljetryck (röd)

K Kontrollampa, överväxel (grön)

Lyser då överväxeln är inkopplad.

L Knapp för nollställning av trippmätare

Tryck in för nollställning.

M Trippmätare

Högra siffran anger 100-tals meter.

N Kontrollampa, helljus (blå)

O Varningslampa, parkeringsbroms (röd)

P Varningslampa, bromsar (röd)

Q Varningslampa, trasig glödlampa (gul)

Dessa fem varningslampor ska aldrig lysa under körning

Däremot ska de tändas då startnyckeln vrids till kör-/glödläge. Härigenom har Ni kontroll på att varningslamporna fungerar. När motorn startat ska samtliga lampor slockna. (Varningslampan för parkeringsbromsen slocknar inte förrän Ni släpper bromsen).

I Varningslampan, laddning



Lampan tänds om generatoren inte laddar. **Observera** att om fläktremarna går av eller om fläktremspänningen är så dålig att generatoren inte laddar, **tänds, förutom denna lampa också samtidigt varningslamporna O, P och Q.**

Detta beror på speciella lagkrav på vissa marknader och är alltså **fullt normalt.**

J Varningslampan, oljetryck



Om lampan tänds under körning är motorns oljetryck för lågt. Stanna genast motorn och kontrollera oljenivån i motorn, sidan 51. Efter mycket hård körning kan lampan tändas då motorn går ned på tomgång. Detta är normalt förutsatt att den åter släcks då motorvarvet ökas.

O Varningslampan, parkeringsbroms



Lampan lyser då parkeringsbromsen (handbromsen) mellan framstolarna är åtdragen.

P Varningslampan, bromskretsfel



Om lampan tänds under körning och bromspedalen tar något djupare än normalt är en av fotbromsens bromskretsar ur funktion. Bilen kan dock försiktigt köras till verkstad för kontroll.

Q Varningslampan, trasig glödlampa



Tänds lampan är någon av följande glödlampor sönder:

Varselljus (varningslampan tänds även om hel/halvljus eller parkeringsljus är inkopplat)
halvljus
bakljus
bromsljus (varningslampan tänds då bromspedalen trampas ned).
Byte av glödlampor, se sidorna 60–64.

Om varningslampan lyser trots att en trasig glödlampa har bytts mot en ny, ska även motsvarande glödlampa på bilens andra sida bytas.

Start-/rattlås, körriktningsvisare

Start-/rattlås



Låsläge: Ratten låses om nyckeln tas ur.



Mellanläge: Vissa elkompneter (t ex värmefläkt, cigarrättändare) inkopplade.



Kör-/glödläge: Nyckelns läge under körning och vid förvärmning ("glödning") före start av motor.



Startläge: Släpp nyckeln då motorn startat. Den fjädrar automatiskt tillbaka till körläge.

Om bilen är parkerad så att det uppstår spänningar i rattlåset och nyckeln går trögt: rör ratten en smula fram och tillbaka då nyckeln vrids.

En summer ljuder om nyckeln sitter i start-/rattlåset (eller om positionsljus eller strålkastare är tända) och förardörren öppnas.



Körriktningsvisare, hel/halvljusomkoppling och helljussignal

1 "Tryckpunktsläge"

Vid svängar med litet rattutslag (filbyte, omkörning) förs spaken lätt uppåt eller nedåt och hålls kvar med fingret. Spaken återgår då den släpps.

2 Normala svängar

Om en körriktningsvisarlampa gått sönder indikeras detta genom att kontrollampa och återstående körriktningsvisare blinkar snabbare än normalt.

3 Hel/halvljusomkoppling (tända strålkastare)

För spaken mot ratten och släpp den igen.

3 Helljussignal (släckta strålkastare)

För spaken mot ratten. Helljuset lyser tills spaken släpps igen.

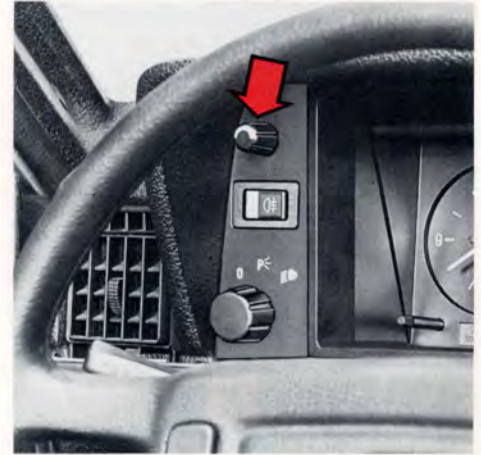
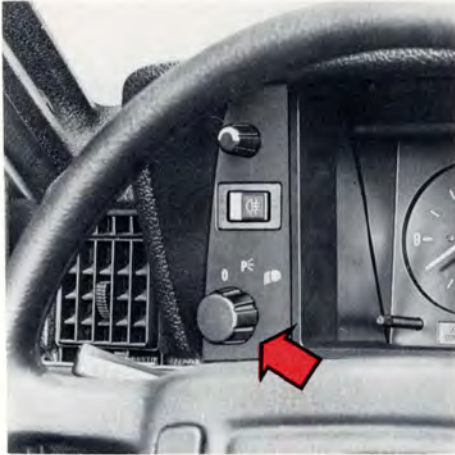

Strålkastare och positionsljus

0 Startnyckeln i låsläge. All belysning släckt.

Startnyckeln i köräge. Varselljuset (fram och bak) tänt.

Varselljuset tänds alltså automatiskt då startnyckeln vrids till köräge och kan inte släckas. Varselljuset används vid körning i dagsljus samt på **väl upplysta** gator och vägar i mörker.

Om Ni för t ex utlandsresor vill ha varselljuset släckt under körning ska säkring nr 4 (sid 65) tas bort.

P Positionsljus (parkeringsljus). Varselljuset släckt.

Positionsljuset ska bara användas vid parkering, **aldrig under körning.**

☞ Strålkastare + positionsljus. Varselljuset släckt.

Strålkastarna ska naturligtvis vara tända vid körning i mörker på dåligt upplysta gator och vägar.

En påminnelsesummer ljuder då positionsljus eller strålkastarna är tända (eller om startnyckeln sitter kvar i start-/ratlåset) och framdörren öppnas.

Instrumentbelysning

Medurs: starkare instrumentbelysning.

Moturs: svagare instrumentbelysning.

Vindrutetorkare, strålkastartorkare, bakrutetorkare 245

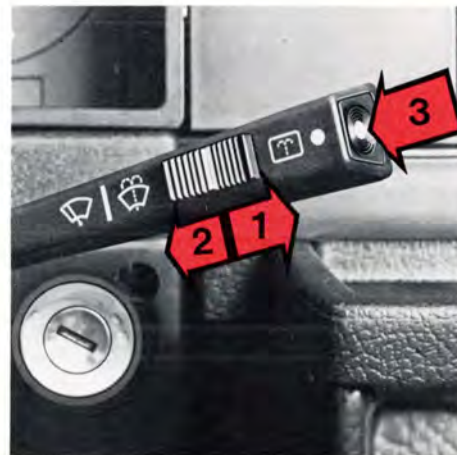

Vindrutetorkare, -spolare och strålkastartorkare, -spolare

1 Intervalläge

Används lämpligen vid körning i svagt regn eller dimma.

Med spaken i detta läge gör torkarna ett slag ca var femte sekund.

2 "Tryckpunktsläge"

Om Ni önskar att torkarna endast ska göra ett eller ett par slag för spaken till tryckpunktsläget och håll den kvar med fingret. Torkarna stannar i parkeringsläget då Ni släpper spaken.

3 Vindrutetorkare, normal hastighet.

4 Vindrutetorkare, hög hastighet.

5 Vindrutetorkare och -spolare + strålkastartorkare och -spolare.

Vindrutetorkarna gör 2-3 dubbelslag efter det att Ni släppt spaken.

OBS! Strålkastartorkarna har ett överbelastningskydd som utlöses om torkarbladen blockerats av t ex tung snömodd eller is. Om detta inträffar: vrid startnyckeln till 0-läge och ta bort den snö eller is som blockerar torkarbladen. Ca 2 minuter efter att startnyckeln åter vridits till köräge kan strålkastartorkarna användas igen.

Bakrutetorkare, -spolare 245

Funktionerna är inbyggda i vindrutetorkarspaken. Bakrutetorkare/spolare manövreras med strömställarna ytterst på spaken som bilden ovan visar.

1 Bakrutetorkare

2 Intervalläge (vissa modeller)

Med knappen i detta läge gör bakrutetorkaren ett slag ca var femtonde sekund.

3 Bakrutespolare

Då knappen trycks in startar även torkaren. När knappen släppts gör torkaren 2-3 extra dubbelslag (vissa modeller).

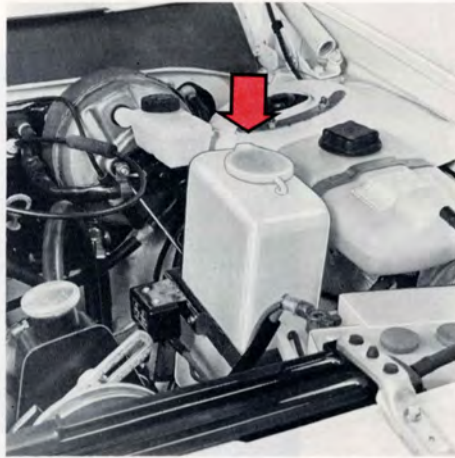
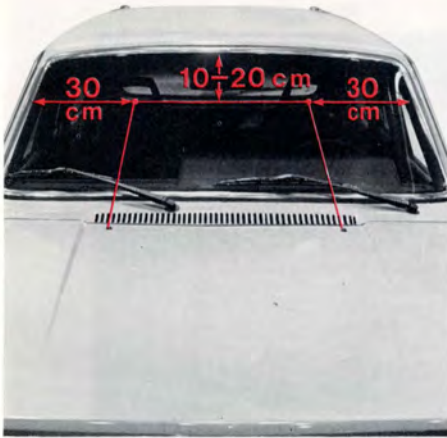

Vätskebehållare, vindrutespolare

Justering av spolarmunstycken

Stick en knappnål i munstyckena och vrid dessa så att strålarna träffar rutan enligt bild.

Vätskebehållare

Vindrute- och strålkastarspolarnas gemensamma behållare finns under motorhuv och rymmer ca 6 liter.

På 245 är även bakrutespolaren kopplad till behållaren.

Vintertid skall behållaren fyllas med frostbeständig vätska enligt sidan 78.

Dimbaktljus, elbakra, varningsljus



Dimbaktljus

På vissa marknader är bilarna försedda med dimbaktljus. Ljuset tänds om strömställarens högra del trycks in och halvljuset är tätt.

Kom ihåg: bestämmelserna för dimbaktljus varierar från land till land.

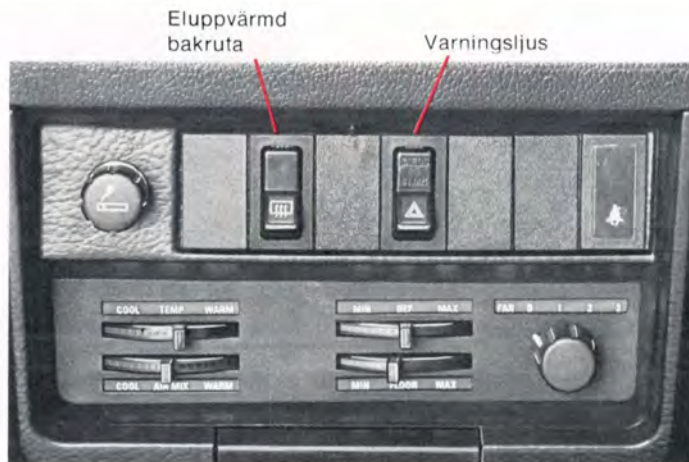

Eluppvärmd bakruta

Koppla från uppvärmningen då bakrutan blivit im- och isfri. Batteriet belastas annars i onödan.

Placera inte föremål så att uppvärmningstrådarna på rutans insida skadas. Var försiktig då rutans insida torkas ren då tex ringar kan skada trådarna.

Varningsljus

Använd endast varningsljuset då Ni tvingas stanna eller parkera bilen så att den innebär fara för andra trafikanter.

Kom ihåg: lagbestämmelserna för användning av varningsljus kan variera mellan olika länder.

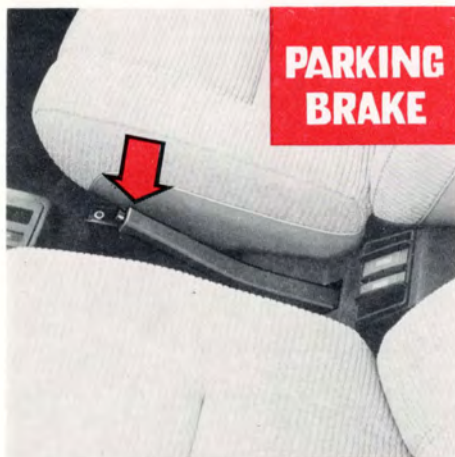

Varningslampa
parkeringsbroms

Parkeringsbroms (handbroms)

Spaken sitter mellan framstolarna. Parkeringsbromsen verkar på bakhjulen. Vid åtdragen broms lyser varningslampan PARKING BRAKE i kombinationsinstrumentet. Använd alltid parkeringsbromsen då Ni parkerar Ert fordon för att bibehålla bästa möjliga verkan. Vid körning vintertid, se sidan 78.

Cigarrettändare, askkoppar



Cigarrettändare

Askkopp



Askkopp för baksäte

Cigarrettändare och askkoppar

Tryck in tändaren helt då den ska användas. Då den är tillräckligt varm skjuts den automatiskt ut.

Då någon av askkopparna ska tömmas – dra ut den helt, tryck ned plåttungan med tummen och ta bort askkoppen.

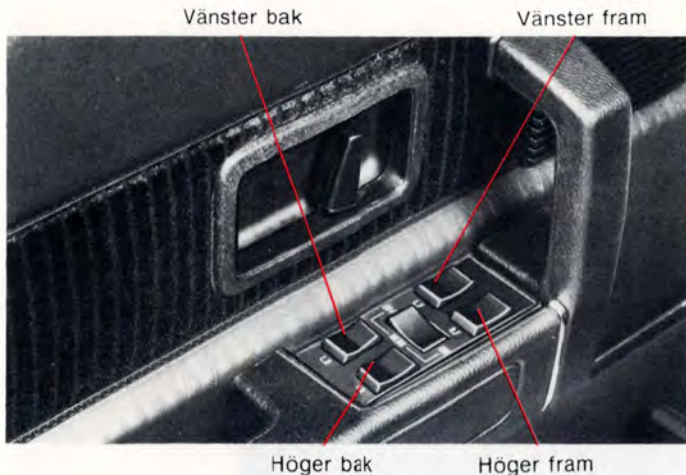

Elektriska fönsterhissar

På de bilar som har elektriska fönsterhissar manövreras dessa med strömställare infällda i dörrarnas armstöd. Bilden ovan visar förardörrens armstöd, varifrån samtliga elhissförsedda fönster kan manövreras.

För att fönsterhissarna skall kunna träda i funktion krävs att startnyckeln vrids till körläge. Fönstren sänks om strömställarnas bakre del trycks ned och höjs om strömställarnas främre del trycks ned.

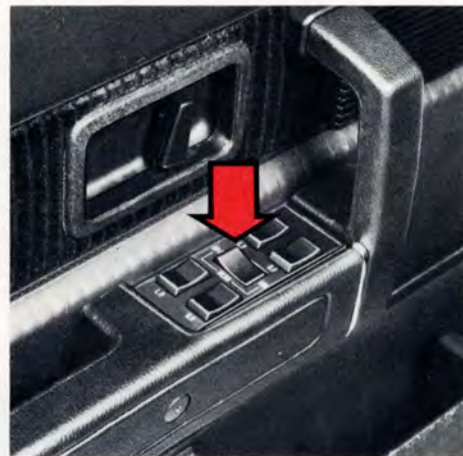

Spärr för bakfönster

Spärr för fönsterhissar bak

Har bilen elektriska fönsterhissar även för baddörrarnas fönster kan dessa spärras med strömställaren mitt på strömställarpanelen i förardörrens armstöd. Spärrströmställaren är placerad vinkelrätt mot hisströmställarna.

ON — Baddörrarnas fönster kan manövreras med såväl hisströmställaren på resp. dörr som med motsvarande strömställare på förardörren.

OFF — Baddörrarnas fönster kan **inte** manövreras med hisströmställaren på resp. dörr **utan endast** med motsvarande strömställare.

Värme och ventilation

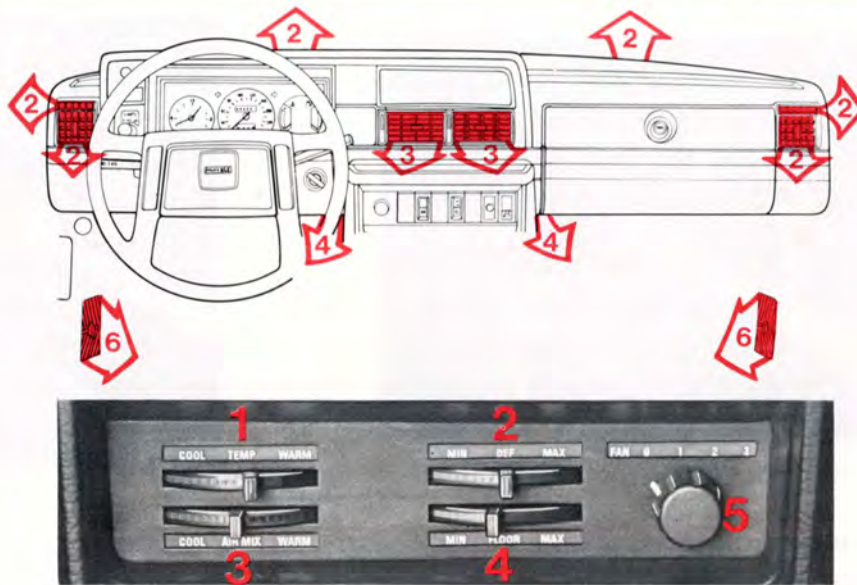

Värmesystem "Standard"

1 TEMP

Vänster (COOL)=kallt
Höger (WARM)=varmt

2 DEF (defroster)

Luft till vindruta och de **två yttre ventilationsmunstyckena** med defrostermunstycken för sidorutorna.

Vänster (MIN)=stängt
Höger (MAX)=öppet

3 AIR MIX

Luft till de **två mittere ventilationsmunstyckena**.

Vänster (COOL)=kall friskluft
Höger (WARM)=uppvärmd friskluft
Kall och uppvärmd friskluft kan blandas till önskad temperatur, dock inte varmare än vad TEMP-reglaget är inställt på.

4 FLOOR (golv)

Vänster (MIN)=ingen luft till golv
Höger (MAX)=helt öppet till golv

5 FAN (fläkt)

0=avstängd
3=full effekt

6 Friskluftintag

Spaken framåt=intaget öppet
Spaken bakåt=intaget stängt

Så här får Ni varmast:

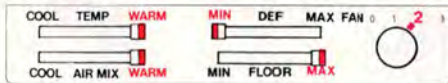

Stäng alla ventilationsmunstycken på instrumentbrädan och friskluftintagen vid fotutrymmena.

... bort imma:

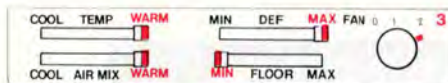

Stäng också ventilationsmunstyckerna på instrumentbrädan och friskluftintagen vid fotutrymmena. Om det har snöat, skasnön över luftintaget till värmesystemet sopas bort.

... bäst ventilation:

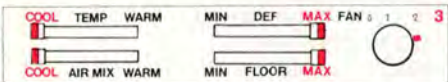

Om Ni önskar speciellt mycket svalkande luft genom friskluftintagen vid fotutrymmena ska intagen öppnas helt och fläkthastigheten sänkas.

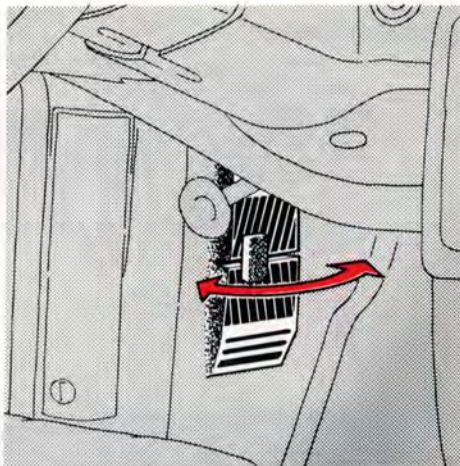

Friskluftintag

Vid fötterna finns på vardera sidan ett friskluftintag. Luftströmmen genom dessa regleras med spaken i mitten på munstycket.

Spaken förs framåt — intaget öppnas
Spaken förs bakåt — intaget stängs

Största kapacitet **erhålls** med intagen helt öppna och friskluftsfläkten **avstängd**. Ökas fläkthastigheten **passerar friskluften** i stället genom **ventilationsmunstyckena** på instrumentbrädan.



Ventilationsmunstycken

- A stängt
- B öppet
- C riktning av luftströmmen i sidled
- D riktning av luftströmmen i höjddled

Lägg märke till att de fyra ventilationsmunstyckena fungerar olika. Luftmängden genom de två yttre munstyckena kan Ni reglera med defrosterspaken. Luftmängden genom de båda mittre kan däremot varieras endast med ratten vid sidan av munstycket.

Värme och ventilation

Värmesystem "Kombinationssystem" (vissa modeller)

1 TEMP

Vänster (COOL)=kallt
Höger (WARM)=varmt

2 FLOOR (golv)

Ej intryckt=ingen luft till golv
Intryckt=helt öppet till golv

3 DEF (defroster)

Ej intryckt=svag defroster
Intryckt=helt öppen defroster

4 REC (recirkulation)

Är endast avsedd att användas om bilen har luftkonditionering. Ska inte användas vid uppvärmning.

5 FAN (fläkt)

1=lägsta hastighet
4=högsta hastighet
Fläkten är alltid igång

6 Ventilationsmunstycken

Luften genom dessa minskas om 2 FLOOR och 3 DEFROSTER är öppna.

7 Friskluftintag

Spaken framåt=intaget öppet
Spaken bakåt=intaget stängt

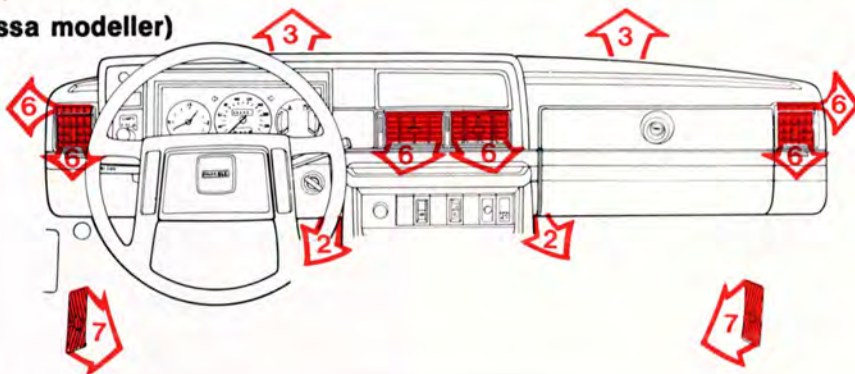

Så här får Ni varmast

- 1 TEMP → WARM
- 2 FLOOR intryckt
- 5 FAN → 3 (ev 4)
- 6 Alla munstycken stängda
- Stäng också friskluftintagen vid fotutrymmena.

... bort imma

- 1 TEMP → WARM
- 3 DEFROSTER intryckt
- 5 FAN → 4
- 6 Alla munstycken stängda
- Stäng också friskluftintagen vid fotutrymmena.
- Har det snöat, sopa bort snön över luftintaget (framför vindrutan).

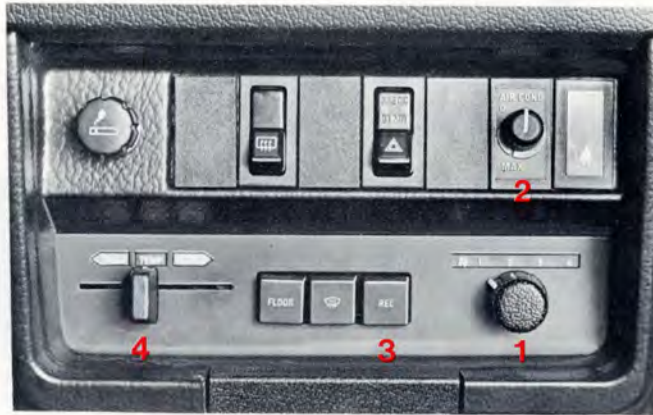

Luftkonditionering (vissa modeller)

Så här används luftkonditioneringen:

1 FAN (fläkt)

Läge 4 för snabb nedkylning.

2 AIR COND (kompressor)

Starta kompressorn genom att vrida knappen medurs till MAX. Önskas snabb nedkylning, t ex då bilen stått parkerad och är mycket varm, vrid knappen in i det gula fältet förbi MAX. Då Ni uppnått önskad temperatur ska knappen vridas tillbaks in i det blå fältet.

Vid landsvägskörning och motorvägskörning ska knappen alltid vara i det blå fältet. Om den i dessa fall står i det gula fältet kan nämligen isbildning uppstå i anläggningen med försämrad effekt som följd.

3 REC (recirkulation)

Ska vara intryckt under nedkylningsperioden samt om ytttemperaturen och/eller luftfuktigheten är hög.

4 TEMP

När luftkonditioneringen används ska reglaget stå på COOL, dvs helt till vänster. Temperaturen regleras med knappen 2.

OBS! Bilens alla fönster samt friskluftsintagen vid fötterna ska vara stängda!

FLOOR, DEFROSTER **inte** intryckta. All luft kommer nu in genom ventilationsmunstyckena på instrumentbrådan. Munstyckena ska givetvis vara öppna.

Ett tips: För att snabbt få bort imma ur bilen kan luftkonditioneringen med fördel användas även då det är relativt kallt ute, eftersom luften avfuktas i anläggningen innan den blåses in i bilen.

Låt en Volvo-verkstad kontrollera anläggningen varje år.

Backspeglar



Inre backspegel

- D Normalt läge
- N Avbländat läge, används om strålkastarljuset från bakomvarande bil irriterar.

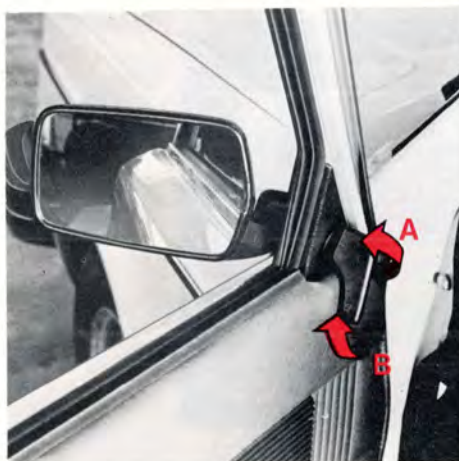

Manuellt justerbara yttre backspeglar

- A Justering i sidled
- B Justering i höjded

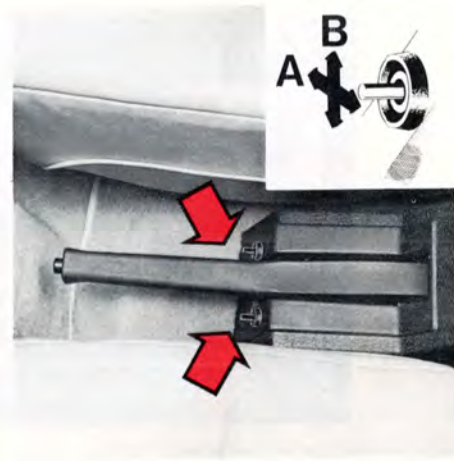

Elektriskt justerbara yttre backspeglar

- A Justering i sidled
- B Justering i höjded

Strömställarna för justering av de två yttre backspeglarna sitter i framkanten på handbromskonsolen.

Vissa modeller är på förarsidan utrustade med vidvinkelspegel som eliminerar den "döda zonen". Tänk på att spegelns ytterdel ger något förvrängda vinklar och avstånd.

Undvik att använda ståliskrapa för borttagning av is från spegelglasen, eftersom dessa lätt repas.

Kontrollera speglarnas inställning innan körningen påbörjas!

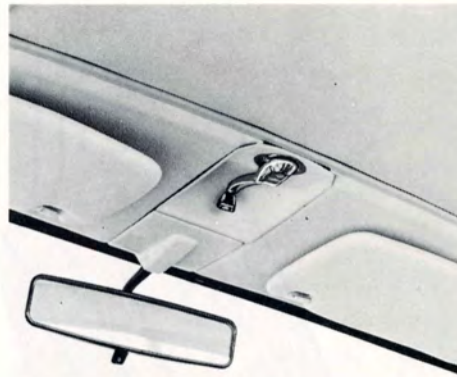
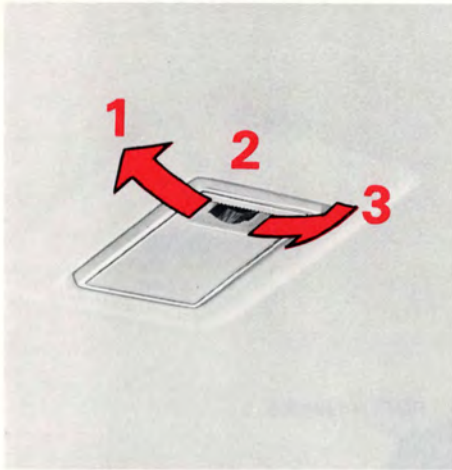

Innerbelysning

- 1 Lampan alltid tänd.
- 2 Lampan alltid släckt.
- 3 Lampan tänds när någon av dörrarna öppnas.

På 245 förekommer ett något annorlunda utförande av lamphus för innerbelysningen.

Soltak (vissa modeller)

Soltaket manövreras med veven mellan solskydden.
Fäll ned veven och vrid den moturs för öppning, medurs för stängning.

Av säkerhetsskäl ska veven alltid vara uppfälld under körning.

Framstolar

Höjdinställning

Förarstolens fram- och bakkant kan ställas in med var sin spak i vardera tre olika höjdlägen. Sittdynans vinkel kan alltså ändras. Kontrollera efter höjdjustering att stolen är ordentligt spärrad.

Utför aldrig justeringar under körning!

Passagerarstolen är skruvad fast i fyra konsoler i golvet. Vid justering måste alltså verktyg användas.

I övrigt har passagerarstolen samma inställningsmöjligheter som förarstolen, dvs tre olika lägen i vardera fram- och bakkant.

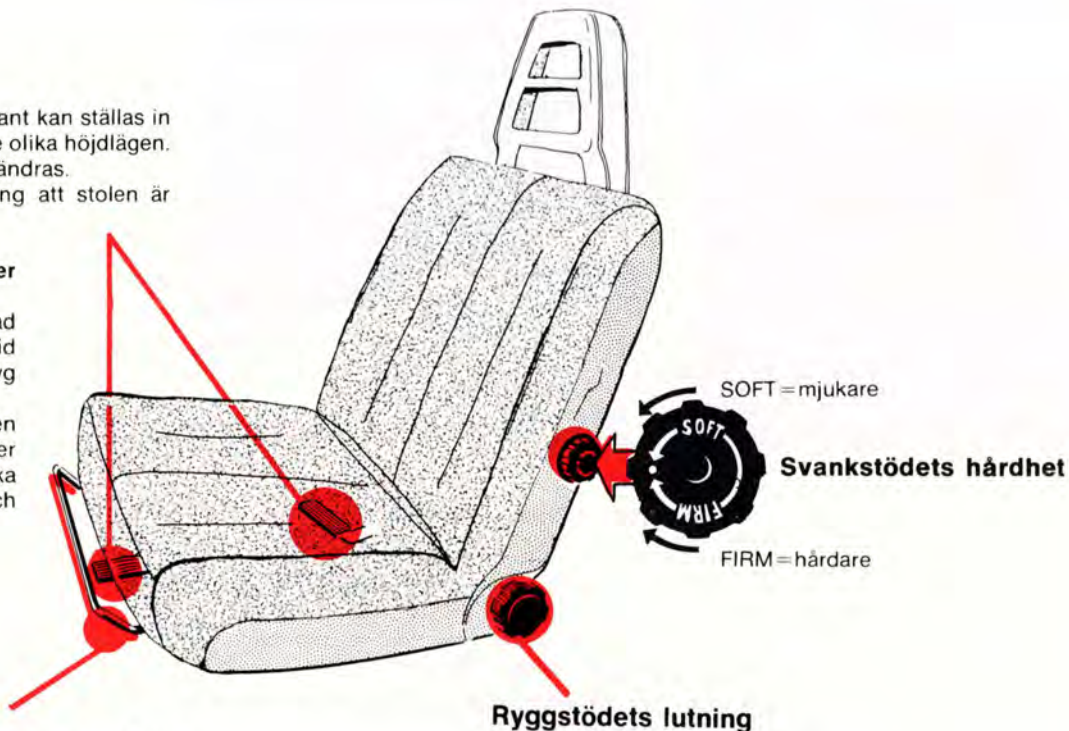

Längdinställning

När bygeln lyfts kan stolen föras framåt eller bakåt. Kontrollera att, när bygeln släpps, stolen låses ordentligt.

Utför aldrig justeringar under körning!

Förarstolen är elektriskt uppvärmd.

Uppvärmningen är termostatreglerad och kopplas till automatiskt under ca +15° C och kopplas ifrån vid ca +25° C.

Barn i bilen

En vuxen person med bilbälte erhåller i en Volvo ett mycket gott skydd vid en eventuell kollision eller annan olycka.

För att Ni på bästa sätt ska kunna skydda Ert barn från skador vid olyckor ger vi här några råd.

Kom ihåg att ett barn, oavsett ålder och storlek, aldrig ska färdas "löst" i bilen. Framför allt får inte små barn sitta i knä på personer som inte använder bilbältet.

I många länder finns lagbestämmelser för hur barn får placeras i bilen. Ta reda på vad som gäller i det land dit Ni åker.

Vilken den effektivaste skyddsåtgärden är beror på barnets kroppstorlek.

Vi kan dela in barnen i tre olika "storleksgrupper".



Barn så litet att det inte kan sitta

Barnet bör ligga i en korg, barnvagnsinsats eller liknande som placeras i baksätet med barnets huvud mot bilens mitt. Korgen eller insatsen hindras att falla ned på golvet vid en häftig inbromsning antingen genom att baksätets bilbälten används eller genom att Ni monterar Volvos barnbänk framför baksätet. Barnbänken finns hos Er Volvo-återförsäljare.

Barn från det att det kan sitta och upp till ca 117 cm längd (6-7 år)

Använd **aldrig** s k påhängsstolar som sitter upphängda på baksätets ryggstöd. Använd istället Volvos "bakåtvända" barnstol (finns hos Er Volvo-återförsäljare). Denna kan sättas fast "baklänges" antingen på främre passagerarstolen eller i baksätet. I båda fallen ska den främre

passagerarstolens bilbälte kopplas även om ingen sitter i stolen. Detta för att stolen inte ska lossna ens vid en kraftig eventuell kollision. Hur barnstolen ska sättas fast i bilen framgår av de monteringsanvisningar som medföljer stolens monteringsatts.

Barn över 117 cm längd (6-7 år)

När barnet vuxit ur barnstolen bör det sitta i baksätet och använda bilens ordinarie bälten.

Bästa skydd får barnet om det sitter på en kudde (Volvo-återförsäljarna har en "specialkudde") så att bältets midjeband kommer så långt ned på höften som möjligt.

På nästa uppslag finns en utförlig beskrivning över bilbältenas användning.

Bilbälten



Bilbälten

Använd alltid bilbälte vid all slags körning! Även baksätesspassagerarna ska naturligtvis använda bältena. Vid en eventuell kollision kommer annars de som sitter i baksätet att slungas mot framstolens ryggstöd. Detta medför att, om någon sitter på framstolen, stolens bälte kommer att utsättas för en avsevärt större belastning än det är avsett för, med skador på båda personerna som följd. Till och med en hastig inbromsning kan få svåra följder om bälte inte används.

Två varningslampor, en på instrumentpanelen och en på konsolen för parkeringsbromsen blinkar om bilen körs och föraren eller framsätesspassageraren inte tagit på bältet.



Knapp för lossning
Framstolar



Knapp för lossning
Baksäte

Rullbälten

Framstolarna samt baksätets två ytterplatser har rullbälten.

Så här gör Ni: dra ut bältet relativt långsamt och lås fast det genom att skjuta ned låstungen i låset. Ett kraftigt klick indikerar låsning. **Bältet ska inte vara snott eller videt.**

Då bältet ska tas av, tryck på den röda knappen på låset. Låt sedan rullen dra in bältet helt.

Bältet är normalt "oläst".
Bältet låses och kan alltså inte dras ut:

- om det dras ut för snabbt
- vid bromsning och acceleration
- om bilen lutar kraftigt åt något håll
- vid kurvtagning



Manuellt justerbart bälte

Baksätets mittbälte är ett höftbälte. Detta ska alltid justeras till rätt längd.

Förlängning: vrid justerspännet/låstungen och dra ut bältet enligt bild.

Förkortning: dra i den övre delen av det dubbla bältet.

VARNING!

Om bältet utsatts för en kraftig belastning, t ex i samband med en kollision ska bälte och lås bytas. Även om de är till synes oskadade kan en del av dess skyddsegenskaper ha gått förlorade. Byt även bältet om bandet är mycket slitet och skadat.

Utför aldrig några modifieringar eller reparationer av bältet på egen hand utan vänd Er till en Volvo-verkstad.

Kontroll av bilbälten

Kontrollera att bandet inte kläms eller nöts mot skarpa kanter och kontrollera då och då att skruvarna är väl åtdragna och att bältet i övrigt är i gott skick.

Använd vatten och något syntetiskt tvättmedel för rengöring.

Rullbältets låsfunktion kan kontrolleras enligt följande:

- Ta på bältet och ryck hastigt i det.
- Bromsa bilen kraftigt från ca 50 km/h eller kör runt i en snäv cirkel.
(Kontrollera först omringvarande trafik.)
Dra i bältet.

Vid dessa prov ska bältet **inte gå att dra ut**.

Dörrar och lås



Upplåsning av framdörr

Båda framdörrarna kan låsas upp med nyckel. Då nyckeln vrids moturs (medurs på högra dörren) 1/4 varv skjuts låsknappen på fönsterkarmen upp och dörren kan öppnas med dörrhandtaget.

Då dörrarna ska öppnas inifrån måste först låsknappen dras upp.

Vintertid bör låsen "smörjas" med någon lämplig låsolja för att hindra frysning.

Om låset har frusit, var då försiktig så att Ni inte bryter av nyckeln. Tina upp isen genom att värma låset eller nyckeln.



Låsning av dörrar

Samtliga dörrar är låsta då låsknappen på dörrkarmen är nedtryckt.

Dörrarna låses genom att låsknappen trycks ned och dörren därefter stängs.

Glöm inte nyckeln kvar i bilen!

Framdörrarna kan även låsas utifrån med nyckeln. Vrid 1/4 varv medurs (moturs på höger dörr).

Centrallås

Vissa modeller har så kallat centrallås. Detta innebär att Ni med förardörrens lås automatiskt manövrerar låsningen av bilens övriga dörrar (och bakluckan på 5-dörrars modellen).

Om Ni låser eller låser upp förardörren utifrån med nyckeln påverkas låsen på övriga dörrar automatiskt.

Om Ni däremot låser eller låser upp förardörren med låsknappen på fönsterkarmen måste Ni dra upp eller trycka ned knappen lite extra hårt för att påverka övriga dörrar.

Titta på låsknapparna på de övriga dörrarna så ser Ni om de är låsta eller ej.

VARNING!

Vid körning bör dörrarna inte vara låsta då detta vid en eventuell olycka kan hindra räddningspersonal från att snabbt komma in i bilen. Observera att med barnsäkerhetslåset satt i funktion kan bakdörrarna endast öppnas utifrån.

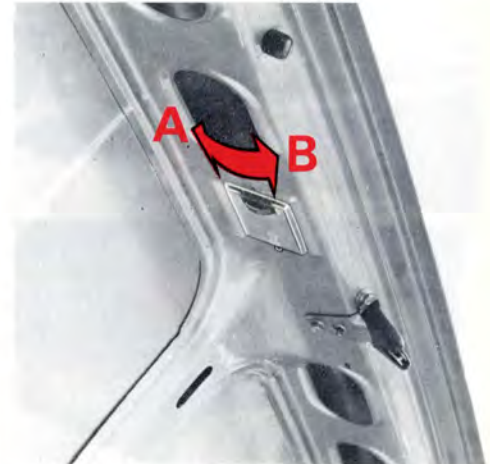
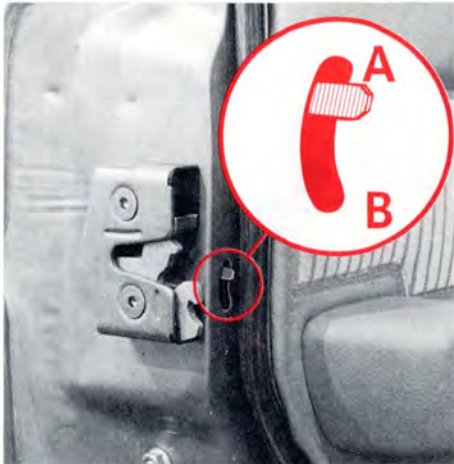

Barnsäkerhetslås

Knappen sitter längst bak på bakdörrarnas insida och blir åtkomlig först då dörren öppnas.

A låset fungerar helt normalt.

B dörren kan **inte** öppnas **inifrån**.

Tänk på, att med knappen i läge B kan inte baksätesspassagerarna ta sig ur bilen själva vid en eventuell olycka. Bakdörrarna måste öppnas utifrån. Se även texten i varningsrutan på föregående sida.

Bagagelucka

Luckan öppnas om nyckeln vrids medurs.

Reservhjul, varningstriangel, domkraft och verktygsväska är fastspända till vänster i bagageutrymmet.

Bagagerumsbelysning

A lampan alltid släckt.

B lampan tänds då luckan öppnas.

Motorhuv, tanklock, lång last

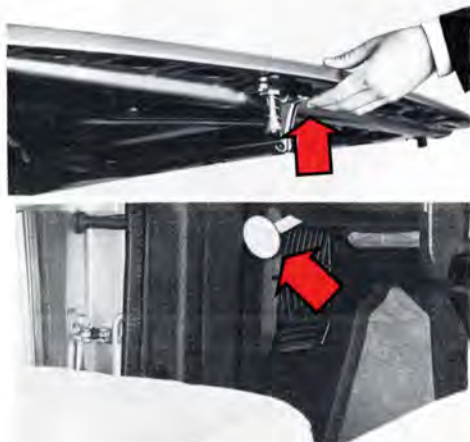

Motorhuvn öppnas

Dra i låshandtaget (längst till vänster under instrumentbrädan).

Lyft upp huvn någon cm och för in handen och tryck upp säkerhetsspärrens handtag.

Öppna huvn.

Kontrollera att huvn låses ordentligt när den fälls ned.



Tanklock

Tanklocket finns innanför luckan på höger bakstänkskärm. Vid tankning är det lämpligt att placera locket i ett fack på luckans insida.

Då locket sätts dit efter tankning ska Ni vrida ända tills Ni hör ett knäpp.

Volvoåterförsäljaren har läsbara tanklock till alla Volvomodeller.

Bränsletanken rymmer ca 60 liter.

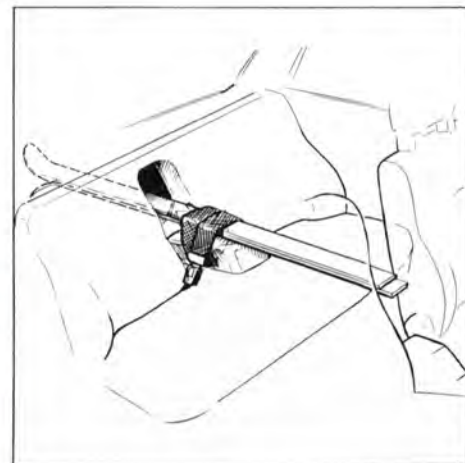

Lucka för "lång last"

En lucka i baksätet gör det möjligt att kunna lasta "lång last".

Förankring av lasten är absolut nödvändig t ex med midjebältet runt nedfällda bakre armstödet (se bild).

VARNING!

Vid snabb inbromsning kan lasten förskjutas och skada personer i kupén. Skarpa kanter på lasten ska förses med skydd.

245, uppfällning av baksäte

Tillbehörspåse för skidor bör användas för att förhindra nedsmutsning av klädseln.

OBS! Luckan i ryggplåten (ryggstöd för baksäte) är enbart till för lättare last (t ex skidor).

Max längd på last, 2 m.

Max vikt på last, 15 kg.

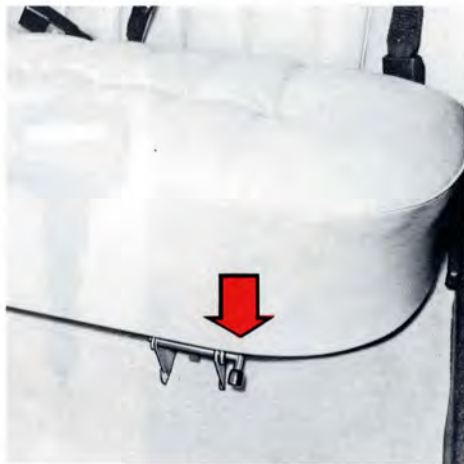

Uppfällning av baksäte, 245

Tryck ned **en** av spakarna vid sittdynans framkant (en på varje sida). Fäll upp sittdynan mot framstolarnas ryggstöd.

För ryggstödet handtag åt sidan och fäll ned ryggstödet.

Se till att samtliga bilbälten kommer rätt, då ryggstödet och sittdynan fälls upp igen.

På följande tre sidor, 29, 30 och 31 beskrivs 245:ans baksäte, bagageutrymme och bagagelucka.

245, bagagelucka



Förankringsöglor för last

För att på ett enkelt och riktigt sätt kunna binda fast skrymmande och tung last i lastutrymmet och förhindra att personsador uppstår vid en häftig inbromsning eller eventuell olycka, finns sex öglor att fästa rep eller band i. Av dessa är fyra synliga på bilden. Återstående öglor sitter under baksätets uppfällbara sittdyna.

Hos Volvo-återförsäljaren kan Ni köpa band som är speciellt gjorda att användas för detta ändamål.

Öppning utifrån

Luckan öppnas genom att plattan trycks in. Observera att upplåsnings- och låsningsförfarandet varierar beroende på om bilen har centrallås eller inte, se sidan 26.

Öppning inifrån

Dra ut handtaget nedtill på luckan.

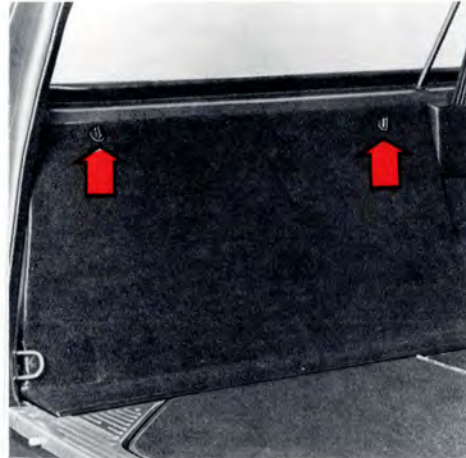

Säkerhetsspärr

A luckan kan **inte** öppnas **inifrån**.
B luckans lås fungerar normalt.

Ett extra säte avsett att monteras "baklänges" längst bak i 245:an finns att köpa hos Volvo-återförsäljaren.

Reservhjul, domkraft

Lossa de två clipsen och lyft bort kåpan.
Reservhjulet och domkraften är nu åtkomliga.

Extra förvaringsutrymmen

Under bagageutrymmets golv finns två extra förvaringsutrymmen.

Start och körning

En ny bil ska köras in!

När Er bil är ny rekommenderar vi att Ni inte utnyttjar bilens prestanda maximalt under de 2000 första km.

Överskrid inte följande hastigheter:

Under de första 1000 km:

1:a växeln	30 km/h
2:a växeln	55 km/h
3:e växeln	80 km/h
4:e växeln	110 km/h

Mellan 1000 och 2000 km:

1:a växeln	35 km/h
2:a växeln	65 km/h
3:e växeln	100 km/h
4:e växeln	130 km/h

Kör inte heller med låg fart på hög växel och undvik onödig "kick-down" på bil med automatväxellåda under de första 2 000 km.

Garantiservice

Efter 1 000 km körning ska bilen lämnas in till en Volvo-verkstad för garantiservicen. Efter denna service ska bilens underhåll anpassas till serviceboken.

Ekonomisk körning behöver inte vara långsam körning

Att köra ekonomiskt är istället att köra förutseende, mjukt och anpassa hastigheten till den rådande trafiksituationen. Följande råd är värda att beakta.

- Kör motorn varm så snart som möjligt. Låt inte motorn gå på tomgång utan påbörja körningen med lätt belastning så snart som möjligt. En kall motor drar mer bränsle, dessutom är slitaget större än om motorn är varm.
- Undvik korta körsträckor där motorn inte hinner bli varm.
- Kör mjukt. Undvik snabba onödiga accelerationer och häftiga inbromsningar.
- Sänk hastigheten en smula vid landsvägs- och motorvägskörning.
- Kör inte omkring med onödig last i bilen.
- Kontrollera däcktrycket regelbundet, t ex vid varje tankning.
- Undvik att köra på vinterdäck om inte väglaget motiverar detta.
- Låt inte takräcke sitta på bilen då det inte används.

En viktig del av ekonomikörningen är att växellådan utnyttjas på rätt sätt. Välj rätt växel!

- Lämpliga upp- och nedväxlingshastigheter mellan de olika växlar är:
1:an–2:an: ca 15 km/h
2:an–3:an: ca 30 km/h
3:an–4:an: ca 40 km/h
- Om Er bil har överväxel bör Ni använda denna så ofta som möjligt vid normal landsvägskörning över ca 50 km/h.
- På bil med automatväxellåda bör onödiga "kick-down" undvikas.

Dessutom ska Ni naturligtvis hålla bilen, speciellt motorn, i gott skick. Faktorer som kan öka bränsleförbrukningen är t ex följande:

- Nedsmutsat luftfilter
- Felaktigt ventilspel
- Felaktigt tomgångsvarvtal
- Nedsmutsad motorolja och igensatt oljefilter
- Bromsar som "ligger på"
- Felaktig framvagnsinställning
- Felaktigt inställd bränslepump



Start av motor

- Dra åt parkeringsbromsen (handbromsen)
- Växelspaken i neutralläge – läge N eller P på automatlåda
- Vrid startnyckeln till "kör-/glödläge"
- Titta på kontrolllampan för förvärmning. När lampan slocknat ...
- ... trampa ned kopplingspedalen, trampa ned gaspedalen till hälften och vrid startnyckeln till "startläge" tills motorn startar.
- Lägg märke till att vid kall väderlek ska Ni **inte släppa nyckeln förrän motorn går jämnt och säkert.**

Rusa inte upp motorn i höga varv genast efter kallstart!

Kontrollampa, förvärmning (glödning)

Då startnyckeln vrids till "kör-/glödläge" och denna lampa tänds, indikerar den att glöd-stiften (ett i varje cylinder i motorn) är inkopplade.

Då lampan slocknat kan motorn startas. Glödtiden bestäms av motorns temperatur. Ju kallare motor desto längre glödning. Är motorn varm tänds lampan endast några få sekunder eller inte alls.

Ex:

vid +20° C motortemp. lyser lampan ca 15 sek
vid 0° C motortemp. lyser lampan ca 25 sek
vid -20° C motortemp. lyser lampan ca 45 sek.

Ska ni upprepa glödningen, tex efter ett misslyckat startförsök, måste nyckeln först vridas tillbaka till "mellanläge" och därefter åter till "kör-/glödläge" för att glödstiften ska kopplas in igen.

Kör motorn varm så snart som möjligt

Erfarenheten har visat att motorer i bilar som körs korta sträckor med många stopp slits onormalt fort. Detta beror på att motorn aldrig hinna uppnå normal arbetstemperatur.

När motorn startas ska man alltså så snart som möjligt försöka uppnå normal arbetstemperatur.

Låt inte motorn gå på tomgång utan påbörja körningen med lätt belastning så snart som möjligt.

Stopp av motor

Då startnyckeln vrids från "kör-/glödläget" stannar motorn eftersom en magnetventil stänger bränsletillförseln till motorn.

Om motorn inte stannar, se "Felsökning", sidan 81.

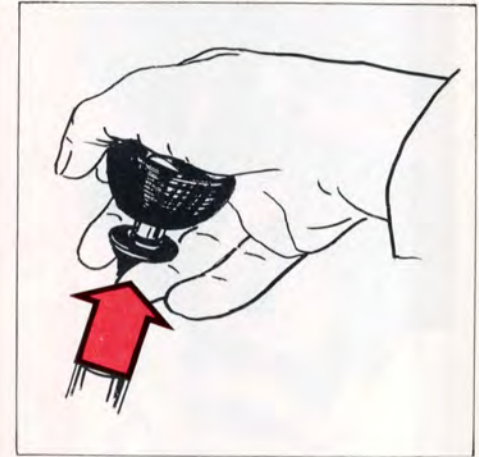

Växellägen

R=back

Trampa ned kopplingspedalen helt vid varje växling.

Överväxel

Överväxel kan endast kopplas in på 4:ans växel.

Överväxeln kopplas in då knappen på växelspaxknoppen trycks in. Om knappen trycks in ytterligare en gång kopplas överväxeln ur. Dessutom kopplas överväxel ur vid nedväxling.

Någon manöver med kopplings- och gaspedal behöver vid växling normalt inte göras men **inkoppling** underlättas vid bibehållet gaspådrag.

Vid **urkoppling** ger en lätt tryckning på kopplingen en mjukare övergång.

För bästa bränsleekonomi bör överväxeln användas så ofta som möjligt vid normal landsvägskörning över ca 50 km/h.

Backväxelspär

Lyft med fingrarna upp ringen mot växelspaxknoppen och lägg in backväxeln. Ringen påverkar backväxelspärren, vilken förhindrar att backväxeln läggs in oavsiktligt.



P
R
N
D
2
1

Växellägen

- P parkering
- R backning
- N neutralläge
- D körläge
- 2 } lågväxellägen
- 1 }

P parkering

Detta läge väljs då bilen parkeras med motorn stoppad eller gående.

Bilen ska stå still då P väljs!

I P-läge är växellådan mekaniskt spärrad. Vid parkering i backe bör ändå parkeringsbromsen dras åt.

R backning

Bilen ska stå still då R väljs!

N neutralläge

N-läget är neutralläge, dvs ingen växel är ilagd.

Dra åt parkeringsbromsen då bilen står stilla med väljarspaken i läge N.

D körläge

D är det normala körläget. Upp- och nedväxling mellan växellådans 3 växlar sker automatiskt beroende på gaspådrag och hastighet.

2 lågväxelläge

Upp- och nedväxling mellan 1:an och 2:an sker automatiskt.

Uppväxling till 3:an sker **inte**.

Lägg in läge 2 om Ni önskar omedelbar nedväxling till 2:an (kraftigare motorbroms).

Läge 2 kan användas ...

vid relativt långsam landsvägskörning

vid stadskörning

vid bergskörning

vid omkörning

för att få ökad motorbroms

95 km/h är max. tillåten hastighet då läge 2 väljs.

1 lågväxelläge

Om läge 1 väljs vid hög hastighet går 2:an in. Först när hastigheten sjunkit till ca 50 km/h går 1:an in.

OBS! Uppväxling från 1:an sker inte!

Välj läge 1 om Ni önskar köra på 1:an och vill att uppväxling **inte** ska ske, t ex vid bergskörning då läge 1 ger bästa motorbroms.

95 km/h är max. tillåten hastighet då läge 1 väljs.

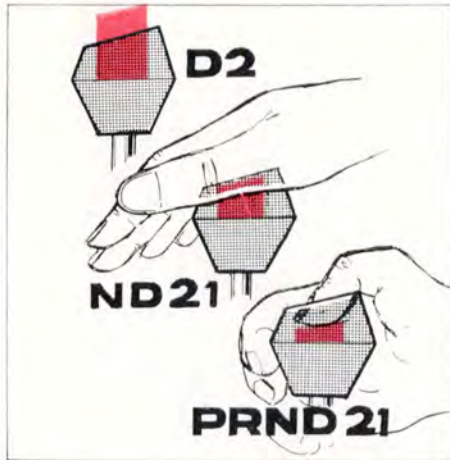

Att starta och stanna

- 1 För väljarspaken till **P** eller **N**. (Motorn kan inte startas i något annat läge.)
- 2 Starta motorn med startnyckeln på normalt sätt.
- 3 Dra åt parkeringsbromsen eller tryck lätt på bromspedalen (annars kommer bilen att röra sig sakta när väljarspaken förs till något av körlägena).
- 4 För väljarspaken till önskat körläge.
- 5 Släpp bromsen och ge gas.

Bilen stannas på enklaste sätt: släpp gaspedalen och bromsa med bromspedalen. Väljarspaken behöver inte röras.

Kick-down

Då gaspedalen trampas helt i botten sker automatiskt en omedelbar nedväxling till lägre växel (kick-down-nedväxling). När max-hastigheten för denna växel uppnås eller om Ni släpper gaspedalen något ur "kick-down"-läget, sker uppväxling automatiskt. Kick-down ska användas då Ni önskar maximal acceleration t ex vid en omkörning.

Växelväljarspär

Väljarspaken kan föras fritt mellan **D** och **2** medan övriga lägen är försedda med spär som manövreras med tangenten på väljarspakens knapp.

Med en lätt tryckning på tangenten med handflatan kan spaken föras fritt mellan lägena **N** och **1**.

Då tangenten trycks ned helt kan dessutom lägena **R** och **P** läggas in. Detta krävs också för att föra spaken ur **P-läget**.

Med tangenten helt nedtryckt kan alltså väljarspaken föras fritt mellan växellådans alla lägen.

Kom ihåg!

- **Bilen ska stå still då P eller R väljs!**
- **Motorn ska gå på tomgång då D, 2, 1 eller R väljs och bilen står still!**
- **95 km/h är max. tillåten hastighet när läge 2 eller 1 får väljas under körning.**

Bogsering

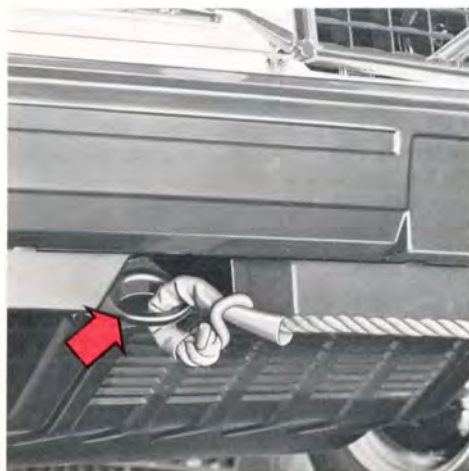

Bogserögla, fram



Bogserögla, bak

Kom ihåg detta vid bogsering!

- Lås upp rattlåset så att bilen går att styra!
- Tänk på den enligt lag högsta tillåtna hastigheten (20 km/h i Sverige)!
- Tänk på att fotbromsens servohjälp inte fungerar då motorn står still! Ni måste trampa 3–4 gånger hårdare på bromspedalen!
- Har bilen servostyrning går styrningen betydligt tyngre!
- Kör så mjukt som möjligt. Håll bogserlinan sträckt så undviker Ni onödiga ryck.

Speciellt för automatlåda

- Växelväljaren ska vara i läge N, växellådan rätt justerad och oljenivån rätt (se sidan 53).
- Högsta tillåtna hastighet: 20 km/h!
- Längsta tillåtna sträcka: 30 km!

Start av motor genom bogsering

OBS! Bil med automatisk växellåda går inte att bogsera igång!

Om batteriet är urladdat ska istället ett hjälpstartbatteri användas (se nästa sida).

Bilar med manuell växellåda

Vrid startnyckeln till kör-/startläge och vänta tills kontrollampen för glödning slocknar. Dragbilen startas och körs med jämn fart. Lägga in 3:an eller 4:an och släpp upp kopplingspedalen mjukt.

Trampa ned kopplingen igen då motorn går igång.

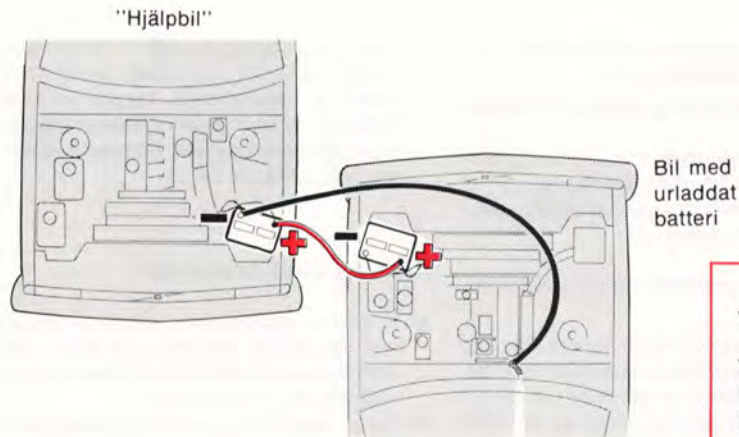

Start med hjälpstartbatteri

Om batteriet i Er bil av någon anledning laddats ur kan Ni för att få igång motorn "låna" ström från antingen ett löst batteri eller från en annan bils batteri.

För att undvika explosionsrisk rekommenderar vi att Ni gör precis så här:

- 1 Se till att hjälpstartbatteriet har 12 volts spänning.
- 2 Sitter hjälpstartbatteriet i en annan bil; se till att bilarna inte kommer åt varandra.
- 3 Anslut den röda kabelns ena ända till hjälpstartbatteriets pluspol (märkt med röd färg, P eller +). Kontrollera alltid att klammorna sitter väl fast, så att det inte uppstår gnistor under startförsöket.
- 4 Anslut den andra änden av den röda kabeln till det urladdade batteriets pluspol. **Observera polplaceringen.**

VARNING!

Tänk på att batterierna, speciellt hjälpstartbatteriet, innehåller knallgas, som är mycket explosiv. En gnista, som kan bildas om hjälpstartkablarna ansluts felaktigt, är tillräcklig för att batteriet ska explodera och förorsaka både personskador och materiella skador.

- 5 Anslut den svarta kabelns ena ända till hjälpstartbatteriets minuspol (märkt med blå färg, N eller -).
- 6 Anslut den andra änden av den svarta kabeln till ett ställe (jordpunkt) **som ligger en bit ifrån batteriet.**
- 7 Starta motorn på "hjälpbilen". Låt motorn gå någon minut med högre tomgång än normalt, ca 25 r/s = 1500 rpm.
- 8 Starta motorn på den bil som har det urladdade batteriet. **OBS! Rubba inte anslutningarna under startförsöket (risk för gnistbildning) och stå inte lutad över något av batterierna!**
- 9 Ta bort kablarna i exakt omvänd ordning mot ditsättningen.

Observera!

Kör- och styregenskaper

Er bil har vid tjänstevikt en tendens till understyrning. Detta innebär att Ni i en och samma kurva får öka rattutslaget med hastigheten.

Med detta blir bilen stabil och risken för bakhjulssladd minskar.

Kom ihåg att dessa egenskaper kan ändras beroende på hur bilen belastas.

Av största betydelse för bilens köregenskaper är också lufttrycket i däcken. Vi råder Er att inte experimentera alltför mycket med lufttrycket utan följa våra rekommendationer på sidan 67. Vi avråder Er också från att blanda olika däcktyper, t ex radial- och diagonaldäck, då bilens köregenskaper markant kan förändras. Likaså bör Ni av samma anledning inte blanda olika fabrikat och dimensioner.

Kör inte med öppen baklucka!

Vid körning med öppen baklucka kan en del avgaser sugas in i bilen via bagagerummet. Detta gäller speciellt 245-modellen.

Är Ni trots allt tvungen att köra en kortare sträcka med öppen baklucka, gör då så här:

- 1 Stäng alla fönster.
- 2 Sätt värmesystemets FLOOR- och DEF-reglage på MAX och fläkten (FAN) på högsta effekt.

Kylsystemet

Risk för överhettning av kylsystemet föreligger, särskilt under varma dagar, vid:

- långvarig fullgaskörning med släp i branta motlut
- långvarig tomgångskörning med tillkopplad luftkonditioneringsanläggning
- snabbt stannande av motorn efter högfartskörning, s k efterkokning.

För att undvika överhettning bör följande regler följas:

- Sänk hastigheten och växla ner vid körning med släp i långa och branta motlut. På bilar med luftkonditionering minskar risken för överhettning om denna stängs av en liten stund.
- Kör ej motorn på tomgång i onödan.
- Stoppa ej motorn omedelbart efter högfartskörning, utan låt den gå på tomgång under 1/2–1 minut före stopp.

Vid **omedelbar risk** för överhettning, eller vid överhettning (temperaturmätaren går upprepade gånger in i eller står stadigvarande i det röda fältet) vidtag följande åtgärder:

- På bilar med luftkonditionering, stäng av denna.
- Stanna bilen och ställ växelväljaren i neutralläge — läge N. **Stoppa ej motorn!**
- Öka motorvarvtalet till ca 2000 r/min (dubbla tomgångsvarvtalet).

- Kontrollera kylvätskenivån i expansions-tanken utan att ta av locket, se sid 57. Vid behov av efterfyllning, skruva av locket försiktigt så att trycket i systemet släpps ur innan locket tas av helt. Komplettera enligt anvisningarna på sid 57.

Körning med taktäck

- Använd ett stabilt taktäck, som är avsett för och kan fästas ordentligt på bilen. Volvo-återförsäljarna saluför taktäck, som utvecklats vid Volvofabriken.
- Det är inte tillrådligt att låta taktäcket sitta kvar på taket oanvänt under längre perioder. Taktäcket blir då utsatt för väder och vind, och även ett tomt taktäck höjer bilens luftmotstånd och ökar således bilens bränsleförbrukning.
- Fördela lasten jämnt över taktäcket, undvik snedbelastning.
- Placera den tyngsta lasten närmast biltaket.
- Kom ihåg att bilens tyngdpunkt och köregenskaper ändras med lastens vikt.
- Tänk på att bilens vindfång ökar med lastens storlek.
- Förankra lasten väl med ett kraftigt rep.
- Kör mjukt, undvik rivstarter, tvära kurvtagningar och häftiga inbromsningar.
- Högsta tillåtna taklastvikt är 100 kg.

Om en bromskrets havererar



Då tänds bromsvarningslampan

Bromspedalen tar något djupare och kan kännas en smula mjukare än normalt.

Observera att Ni dock inte behöver trampa märkbart hårdare på bromspedalen för att uppnå normal bromseffekt.

Ett eventuellt bromskretshaveri märks alltså inte genom att pedaltrycket måste ökas.

Om varningslampan tänds: kör till verkstad för kontroll av bromssystemet.

Om bromsservon inte fungerar

Bromsservon fungerar endast då motorn går.

Om Ni rullar eller bogserar med avstängd motor måste Ni trampa 3–4 gånger hårdare på bromspedalen jämfört med då motorn går.

Bromspedalen känns stum och hård.

Observera att en dieselmotor har separat vakuumpump, som inte har den kapacitet man är van vid från bensinmotorer. Vid tomgång krävs ca 5–10 sek. för att bygga upp tillräckligt vakuum för godtagbar servoverkan. Om servon varit helt tömd t ex på grund av upprepade trampningar på bromspedalen, med avstängd motor, bör man avvakta några sekunder efter start av motorn, utan att röra bromspedalen före igångsättning.

Fukt på bromsskivor och bromsbelägg ändrar bromsegenskaperna!

Då Ni kör bilen i kraftigt regn eller genom vattensamlingar samt vid tvättning av bilen stänker vatten upp på bromsdetaljerna. Detta kan ändra bromsbeläggens friktionsegenskaper så att en viss fördröjning av bromseffekten kan märkas.

Tryck lätt på bromspedalen då och då om Ni kör längre sträckor i regn eller snöslask så att bromsbeläggen värms upp och vattnet torkar. Detta bör också utföras då Ni börjar köra efter tvättning samt efter start i mycket fuktig väderlek.

Om bromsarna belastas mycket hårt

Vid körning i Alperna eller i annan terräng med motsvarande nivåskillnader kommer bilens bromsar att belastas mycket hårt.

Eftersom hastigheten dessutom ofta är låg kyls bromsarna inte så effektivt som vid hård körning på slät väg.

För att inte belasta bromsarna hårdare än nödvändigt bör Ni, i stället för att använda fotbromsen, växla ned och använda samma växel nedför som Ni använder då Ni kör uppför. På bilar med automatväxellåda: lägg in läge 2 eller eventuellt läge 1. På detta sätt utnyttjas motorbromsen effektivare och fotbromsen behöver endast användas korta stunder.

Spoiler

Är Er bil försedd med **spoiler** påverkas kylflödet till framhjulsbromsarna. Spoiler får därför endast användas tillsammans med vissa typer av fölgar, se sidan 66.

Körning med släpvagn

Då Ni börjar förbereda Er bil för släpvagnskörning tänk på följande:

- Draganordningen på bilen ska vara av godkänd typ. Volvoåterförsäljarna har Volvokonstruerade draganordningar till Er bil och utför monteringen samt den elektriska kopplingen av släpvagnskontakten.
Observera att inkopplingen av kablar till släpvagnskontakten inte kan göras var som helst i bilens elsystem. Detta beror på att glödtrådsvakten (varningslampan för glödlampor) är kopplad på ett speciellt sätt.
- Speciella backspeglar måste användas då en släpvagn som regel är så bred att bilens ordinarie backspeglar inte ger tillräcklig bakåtsikt.
Kom ihåg att dessa s k "husvagnsbackspeglar" bara får användas då släpvagnen är kopplad till bilen.
- Ombesiktning av bilen ska ske hos Svensk Bilprovning då draganordningen monterats.
- Med Volvos nivåreglering undviker Ni "nedhäng" på bilens bakparti vid släpvagnskörning. Fråga hos Er Volvoåterförsäljare.
- Högsta tillåtna släpvagnsvikt är 1 500 kg.

Körningen med husvagn eller annan släpvagn erbjuder normalt inga speciella problem men vi tycker ändå att Ni bör beakta att ...

- lasten i släpvagnen bör fördelas så att dragstängens trycker på bilens draganordning med ca 65–75 kg.
- draganordningens kula och eventuella rörliga delar bör regelbundet göras ren och fettas in tunt för att undvika onödigt slitage.
- bilens motor, koppling och växellåda belastas hårdare än normalt. Växla ned i god tid och låt inte motorn segdra. Starta och växla så mjukt som möjligt.
- se till att kopplingen inte överhettas. Slira så lite som möjligt med kopplingen. Detta är speciellt viktigt då ni kör på backiga vägar och ofta stannar och startar.
- kylsystemet belastas hårdare än normalt. Undvik överhettning genom att vidta de åtgärder som beskrivs på sidan 40.
- bromssträckorna är längre än normalt. Undvik hårda inbromsningar.

- i långa och branta utförsbackar belastas bilens bromsar mer än normalt. Lagg därför i en lägre växel vid nedfärd och anpassa hastigheten.
- accelerationsförmågan vid omkörningar är något sämre än normalt på grund av den högre vikten.
- lufttrycket i bilens bakdäck ska ökas. Hur mycket beror på hur stor tyngd som ligger på draganordningen.
- lagbestämmelserna för högsta tillåtna hastighet varierar från land till land. För Sverige gäller: släpvagn **med** bromsar: 70 km/h släpvagn **utan** bromsar: 40 km/h

Allmänt gäller för både manuell och automatisk växellåda att vid höga höjder sjunker motorns effekt och därmed också dragförmågan. Körning med släpvagn bör inte ske med bil som ännu inte kan betraktas som inkörd (som körts mindre än 1000 km).

Följande "specialtips" gäller för bilar med automatväxellåda:

- Vid starka stigningar och körning med låg hastighet under längre sträckor skall läge 1 väljas. Därmed undviks täta växlingar och risk för överhettning av växellådsoljan. För körning på bergsvägar med långa men måttligt branta stigningar väljs läge 2.
- Vid körning i långa utförsbackar med stark lutning skall läge 1 väljas och vid liten lutning läge 2, så att Ni får bästa möjliga motorbroms.
- Håll inte bilen stillastående i uppförsbacke med gaspedalen, utan använd bromsen i stället. Med detta förfarande undviker Ni att växellådsoljan blir för varm.
- Oljebyte i den automatiska växellådan bör vid husvagnskörning ske var 45 000 km.
- Vid körning med tyngre släpvagn rekommenderas montering av tillsatsoljekylare. Detta gäller särskilt vid hård körning, t ex alpkörning eller högfartskörning längre sträckor utan uppehåll. Tillsatsoljekylaren finns som original Volvotillbehör. Beträffande oljebyte, se sidan 53.

Kilometerskatt, kilometerräknare

Kilometerskatt, kilometerräknare

Er Volvo Diesel är ett "kilometerskattepliktigt fordon". Kilometerskatten bestäms med hjälp av den kilometerräknare, som är monterad längst bak till höger i motorrummet på bilen. "Kilometerskatt utgår för den vägsträcka som bilen tillryggalägger under tid, då den är skattepliktig".

För Er Volvo Diesel gäller i samband med kilometerskatten en hel del bestämmelser som Ni som bilägare och -förare är skyldig att känna till. Det väsentligaste ur dessa bestämmelser finns i en folder – "Du vet väl att du tillhör dom som ska betala kilometerskatt" – som kommer med posten tillsammans med registreringshandlingarna strax efter att Ni köpt bilen. Denna folder har givits ut av Riksskatteverket och Statens Trafiksäkerhetsverk. Vi uppmanar Er, detta gäller speciellt om denna Volvo är Er första dieselbil, att läsa igenom denna folder noggrant flera gånger eftersom:

"Kilometerskattepliktigt fordon får brukas bara ...

- om det är försett med kilometerräknarapparat, som godkänts av besiktningsman vid AB Svensk Bilprovning (på Er bil var kilometerskatteräknaren godkänd då Ni tog emot bilen)
- om apparaten är felfri
- om föreskrifter angående avstämplingar följts
- om vägtrafikkatt som förfallit till betalning för det innevarande och det närmast föregående skatteåret tillfullo har erlagts".

**DU VET VÄL ATT
DU TILLHÖR DOM
SOM SKA BETALA
KILOMETERSKATT.**



Du har tydligen köpt ett kilometer-skattepliktigt fordon. Det betyder att du utöver fordonsskatten betalar skatt för den vägsträcka fordonet körs.

Hur det i stort går till och vad som är viktigast att känna ihåg får du veta på följande sidor.

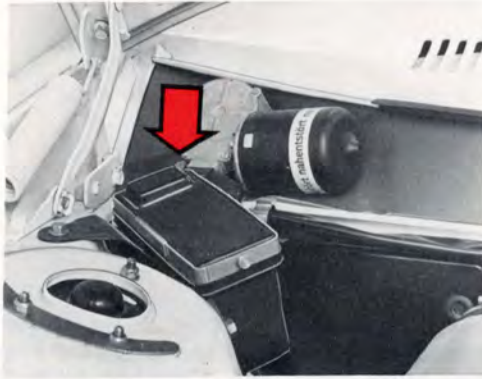

Kilometerräknare

Denna är monterad längst bak till höger i motorrummet. Stämpling av kort:

- Ta bort locket
- Dra upp knappen
- Sätt in kortet enligt anvisningarna på detta
- Tryck ned knappen
- Ta ut kortet och sätt tillbaks locket

OBS! Var noga med att Ni sätter på locket riktigt så att inte vatten och smuts kan tränga in i räknaren. Lockets gummiband ska dras under räknaren.

Räknaren får inte utsättas för spolning!

Observera

Plomberingar på kilometerräknaren samt alla tillhörande vajrar får brytas endast av personal vid AB Svensk Bilprovning eller personal på verkstad som godkänts av kilometerskattenämnden att ta befattning med kilometerräknarapparatur.

Vid byte av däck (hjul)

Se till att Ni vid däck- eller hjulbyte får däck med samma dimension som står angivet på bilens registreringsbevis eller besiktningssinstrument! Om Ni byter till däck som har en rullningsomkrets som är 80 mm större eller mindre än de däck som är angivna på registreringsbevis eller besiktningssinstrument måste bilen registreringsbesiktigas hos AB Svensk Bilprovning.

Tänk på detta!



Observera!

De plomberingar som finns på insprutningspumpen får inte brytas av icke auktoriserad mekaniker. Om så sker bortfaller all garanti. Insprutningspumpen måste vara plomberad enligt Statens Trafiksäkerhetsverks bestämmelser.

Bränslesystem

KOM IHÅG att Ni alltid ska iaktta största renlighet då Ni arbetar med en dieselmotors bränslesystem. Använd alltid de dieselbränslen som tillhandahålles av de välkända oljebolagen. Använd aldrig dieselbränslen av okänd kvalitet.

Vintertid med låga temperaturer bör de speciella vinterbränslen som säljs av de större oljebolagen användas. Vinterbränslena är mer lättflyktiga och detta minskar risken för vaxutfällning i bränslesystemet. Om Ni av någon anledning inte kan få tag på dessa vinterbränslen, kan Ni själv blanda in 25 %–40 % fotogen (lysfotogen). (Se sidan 86 i denna bok). Se till att Ni har tanken så välfylld så undviker Ni kondensvattenbildning.

Då Ni tankar på servicestationerna bör Ni alltid se till att det är rent runt påfyllningshålet och tanklocket. Fyller Ni på bränsle från egen tank, var då noga med att filtrera bränslet samt se till att alla kärl är rena.

Om Ni kört slut på bränsle

Om Ni kört slut på bränslet i tanken behöver Ni inte vidta någraspeciella åtgärder efter påfyllning av nytt bränsle. "Avluftning" av bränslesystemet som är nödvändigt på många äldre dieselbilar behövs alltså inte eftersom insprutningspumpen på Er Volvo Diesel är "självluftande". Om tanken varit helt tom är det däremot fullt normalt att Ni får låta startmotorn gå ganska lång stund innan hela bränslesystemet är fyllt med nytt bränsle och motorn startar.

SKÖTSEL

Volvo service, att observera 48

Oljor, vätskor, smörjning och kylsystem 50

Motor, växellåda, bakväxel, broms, servostyrning, karosserismörjning, kylvätska, drivremmar.

Elsystem 60

Byte av glödlampor, byte av säkringar

Hjul och däck 66

Allmänna råd, reservhjul, byte av hjul

SPECIFIKATIONER

Alfabetiskt register 91

Karossvård 72

Byte vindrutetorkare, strålkastartorkare tvättning, polering, vaxning, rostskyddsbehandling, rengöring av klädsel m m, lackskador.

Åtgärder vintertid, före långfärd 78

Felsökning 80

Service

Innan Er bil överlämnades till Er har den genomgått två inspektioner. Den första gjordes på Volvofabriken och därefter utförde återförsäljaren i sin tur en leveransservice enligt Volvofabrikens specifikationer. Efter 1000 km ska bilen lämnas in till återförsäljaren för en **GARANTISERVICE**, vid vilken man bl a byter oljan i motorn, växellådan och bakväxeln.

Därefter rekommenderas kontinuerligt underhåll enligt Volvo Service Program, som består av tre delar:

UNDERHÅLLSSERVICE, som bl a omfattar smörjning, oljebyte och motortrimning.

Denna underhållsservice är avsedd att göras med en intervall av 15 000 km eller minst en gång per år. **OBS att oljan ska bytas med 7 500 km intervall.**

SLITAGEKONTROLL, som även omfattar underhållsjusteringar. Tala med Er Volvo-verkstad om vid vilken intervall Ni ska utföra slitagekontrollen.

FUNKTIONSKONTROLL, som omfattar kontroller av t ex strålkastare, signalhorn och lås.

Tala med Er Volvo-verkstad om när Ni ska utföra funktionskontrollen.

Gör det själv

Fortsättningen av denna bok innehåller beskrivningar över de skötselåtgärder t ex oljenivåkontroller, oljebyten som Ni eventuellt kan utföra själv samt sådana "reparationer" som varje förare måste räkna med att förr eller senare bli tvungen att utföra, exempelvis glödlampsbyte, säkringsbyte, hjulbyte.

För Er som vill ha mer utförliga beskrivningar på reparationer och justeringar hänvisar vi till våra servicehandböcker, vilka Ni kan beställa via Volvoåterförsäljaren.

Tänk på att ...

- Service behövs för att hålla bilen i trafik- och driftsäkert skick.
- Eftersatt service medför risk för ett ökat utsläpp av miljöfarliga avgaser.
- Service utförs enklast och säkrast hos en Volvoverkstad. Där finns märkesutbildad personal utrustad med specialverktyg och tillförlitlig servicelitteratur.
- Varje service kvitteras med en stämpel i garanti-/serviceboken. En "välstämplad" garanti-/servicebok höjer bilens andrahandsvärde.

VIKTIGT!

För att vår garanti skall gälla kräver vi att ovannämnda garantiservice företas vid rekommenderad mätarställning och att bilen i övrigt sköts enligt ovanstående anvisningar i denna instruktionsbok, dvs att t ex föreskriven underhållsservice i serviceprogrammet utförs vid rätt körsträcka samt att servicear och reparationer utförs av auktoriserad Volvo-verkstad.

Observera följande innan Ni börjar arbeta med Er bil:

Generatoren är av växelströmstyp

Vid arbete med elsystemet bör följande beaktas då i annat fall dyrbara och tidsödande reparationer på generatoren blir följden.

- Förvissa Er om att batterianslutningarna är riktigt kopplade och väl åtdragna.
- Om hjälpbatteri används för start ska + pol kopplas till + pol och - pol till - pol (jord). Se också sidan 39.
- Koppla aldrig ifrån batteriet då motorn är igång (ex vid batteribyte).
- Vid elsveitsning koppla först ifrån batteriets jordkabel och därpå samtliga kablar till generator och laddningsregulator.
- Om snabbbladdare används ska batteriledningarna vara fränkopplade. Snabbbladdare får användas som starthjälp. Dock ska den vara fränkopplad vid fastsättning och borttagning av ledningarna.

Motorns insprutningssystem

Vid allt arbete med bränsleinsprutningssystemet måste stor försiktighet iakttas, så att inte smuts kommer in i systemet.

Arbetet med bränsleinsprutningssystemet ska överlätas åt en Volvoverkstad som har den nödvändiga utrustningen härför.

Lyftning av bilen

Om bilen lyfts med verkstadslyft eller verkstadsdomkraft skall de fyra domkraftsfästena (två på var sida enligt bilden) utnyttjas. De är speciellt förstärkta för detta ändamål.

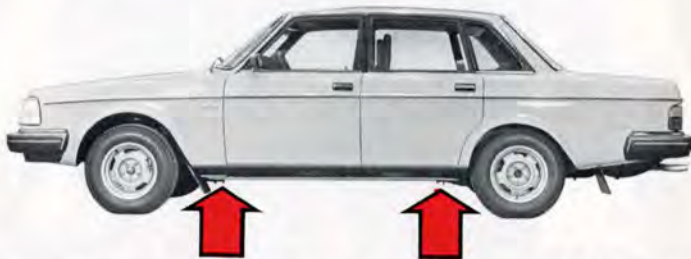

Används verkstadsdomkraft kan den likväl anbringas mot den gjutna bakväxelkåpan eller mot framaxelbalken mellan framhjulen.

I det sistnämnda fallet bör stänkplåten under motorn tas bort. Var noga med att domkraften anbringas så att bilen inte kan glida av domkraften.

Använd alltid pallbockar eller liknande.

OBS! Sätt aldrig domkraften mot styrstag eller oljeträg.

WARNING!

- Kryp aldrig under bilen då denna är upphissad på domkraften!
- Bilens originaldomkraft ska användas vid hjulbyte. Vid annat arbete på bilen ska pallbockar ställas under den del av bilen som är upplyft.
- Dra åt parkeringsbromsen, lägg in 1:an eller backen på bil med manuell växellåda — läge P på automatväxellåda.
- Blockera framför och bakom de hjul som står kvar på marken. Använd kraftiga tråklossar eller större stenar.
- Domkraften ska stå på fast, horisontellt underlag.

Motorrum, motorolja

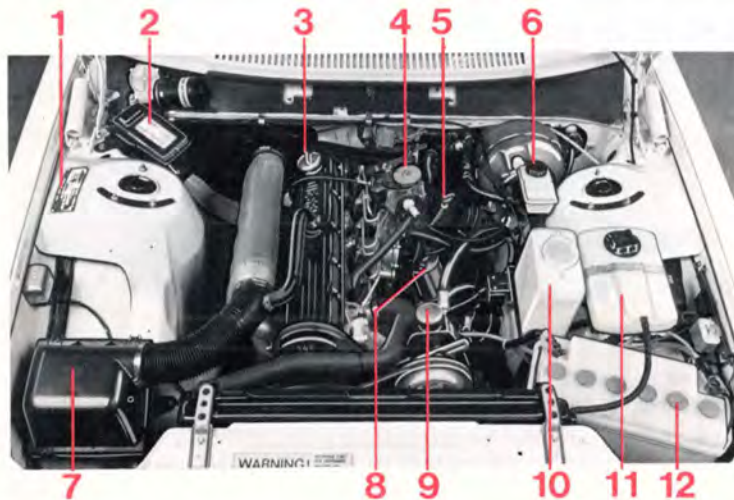

Motor

- 1 Dataskylt
- 2 Kilometerräknare (endast i Sverige)
- 3 Oljepåfyllningslock
- 4 Insprutningspump
- 5 Oljemätsticka, motor
- 6 Bromsvätskebehållare
- 7 Luftfilter
- 8 Bränslefilter
- 9 Oljebehållare, servostyrning (vissa modeller)
- 10 Vätskebehållare, vindrute-, strålkastarspolare
- 11 Expansionstank, kylsystem
- 12 Batteri

Oljekvalitet:

API Service $\left\{ \begin{array}{l} \text{SE-CC} \\ \text{SF-CC} \end{array} \right.$

Syntetiska och halvsyntetiska oljor är godkända om de fyller API-kraven enligt ovan.

Viskositet

Temperaturområde)		
Under -10°C	Mellan -10°C och $+30^{\circ}\text{C}$	Över $+30^{\circ}\text{C}$
	SAE 10 W/40 eller 10 W/30	
	SAE 15 W/50 eller 20 W/50)	
SAE 10 W)	SAE 20 W/20	
		SAE 30

¹⁾ Avser stadigvarande lufttemperatur.

²⁾ Om Ni använder SAE 10 W-olja ska onödigt höga motorvarv och långvarig hård belastning undvikas för att oljetemperaturen inte ska bli för hög.

³⁾ 20 W/50 bör endast användas under extrema körförhållanden, som ger onormalt hög oljeförbrukning, t.ex vid alpkörning med mycket motorbromsning samt vid körning på motorväg i hög fart.

Volym:

exkl. oljefilter: 6,2 liter

inkl. oljefilter: 7,0 liter

Byt oljan:

1:a gången vid garantiservicen: olja + oljefilter
2:a gången efter 7 500 km: olja
3:e gången efter 15 000 km: olja + oljefilter
4:e gången efter 22 500 km: olja
5:e gången efter 30 000 km: olja + oljefilter
osv. med oljebyte efter varje 7 500 km och oljefilter vid vartannat oljebyte.

Påfyllning av motorolja

Vid behov fyll på olja av samma typ som redan finns i motorn.
OBS! För mycket olja medför onormal oljeförbrukning.



Avtappning av motorolja

Avtappningspluggen sitter i botten på motorns oljetråg. Avtappning bör ske efter körning då oljan ännu är varm.
OBS! Oljan kan vara mycket het! På grund av avtappningspluggens placering sprutar oljan bakåt!

Kontroll av motoroljenivå

Kontrollera oljenivån vid varje tankning. Nivån ska ligga mellan markeringarna på mätstickan. Avståndet mellan markeringarna på stickan motsvarar ca 1 liter.
OBS! Torka av mätstickan före **varje** kontroll av oljenivån.

Påfyllningslock

Mätsticka

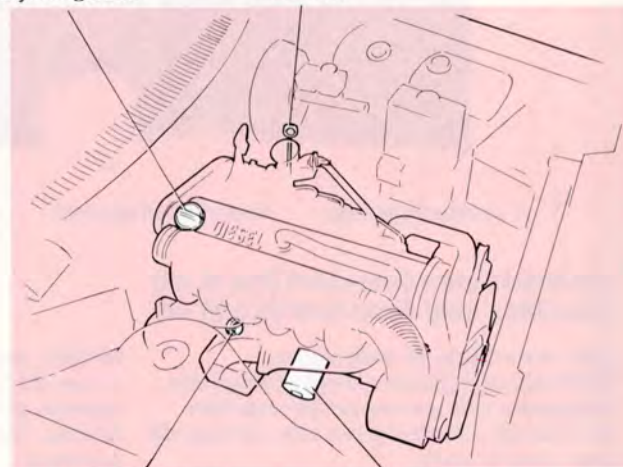

Avtappningsplugg

Oljefilter

Oljefilter

Byt oljefilter enligt tabellen till vänster. Kassera det gamla filtret. Vid varje byte av enbart filter ska ca 0,8 liter olja fyllas på motorn.

Växellådsolja

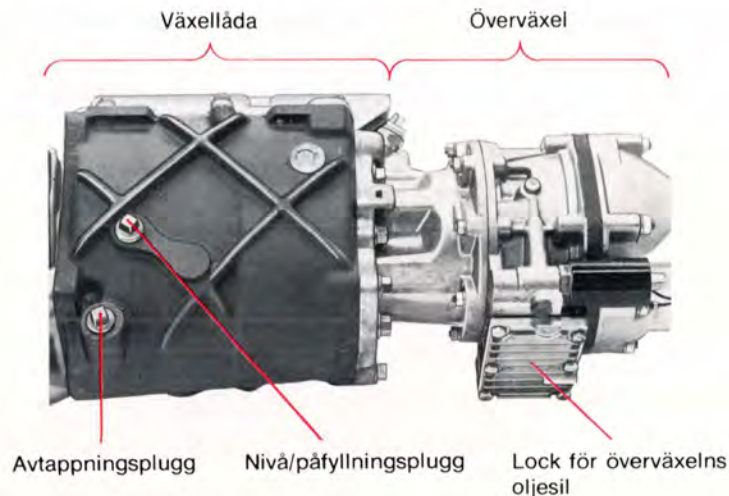

Växellåda utan överväxel (typ M 45)

Växellåda med överväxel (typ M 46)

Oljan ska nå upp till nivåpluggen.

Påfyllning sker genom nivå/påfyllningshålet.

Avtappning sker genom avtappningshålet.

Vid byte ska avtappning ske efter körning, då oljan ännu är varm.

OBS! Oljan kan vara mycket het!

På bilar med överväxel gäller dessutom:

Locket för överväxels oljesil ska tas bort och oljesilen göras ren.

Samma olja smörjer både växellåda och överväxel.

Vid påfyllning se till att oljan hinner rinna över till överväxeln.

Oljekvalitet: ATF-olja typ F eller G (året runt)

Volym:

Växellåda utan överväxel (M 45): 0,75 l

Växellåda med överväxel (M 46): 2,3 l

Kontrollera oljenivån:

Efter varje 15 000 km.

Byt oljan:

Endast efter de första 1 000 km.

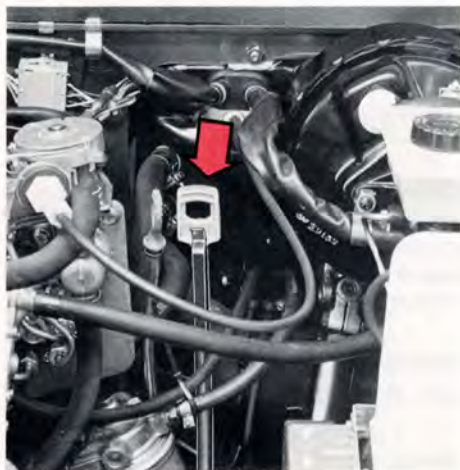

Automatisk växellåda (BW 55)

Kontroll av **oljenivån** ska göras så här:

Ställ bilen på plan mark med motorn på tomgång. För växelspaken långsamt genom alla växellägena, därefter till läge P. Vänta sedan 2 minuter innan kontrollen görs. Som bilderna visar, har mätstickan en "kall" och en "varm" sida.

Oljenivån ska ligga mellan MIN- och MAX-strecken.

Torka mätstickan med nylonduk, papper eller sämskskinn OBS! Oljan kan vara mycket het! Använd ej trasor som kan kvarlämna trådrester på stickan. Påfyllning sker genom röret i vilket mätstickan sitter. Mellan MIN- och MAX-

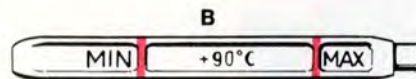
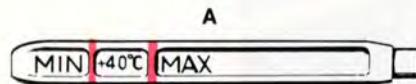

OBS! Vid oljekontrollen ska motorn gå på tomgång.

markeringarna ryms 0,5 liter. Fyll inte för mycket olja i växellådan. För mycket olja kan medföra oljeutkast från växellådan. För lite olja kan medföra utebliven drivning, speciellt vid kall väderlek.

A Kall växellådsolja — oljetemperatur +40°C.
Denna temperatur erhålls efter ca 10 min tomgångskörning i verkstadslokal eller garage.
Vid oljetemperatur under +40°C kan nivån ligga under MIN-markeringen.

B Varm växellådsolja — oljetemperatur +90°C.

Denna temperatur erhålls vid mycket hård landsvägskörning under ca 60 min.

Vid oljetemperatur över +90°C kan nivån ligga över MAX-markeringen.

Oljekvalitet: ATF-olja typ F eller G (året runt)

Volym: Totalt 6,75 l

Kontrollera oljenivån:

Efter varje 15 000 km, dock minst var 6:e månad.

Byt oljan:

Behövs normalt inte.

På polis- och taxibilar samt på bilar som kontinuerligt drar släpvagn eller liknande eller körs hårt, ska oljebyte ske var 45 000 km på auktoriserad Volvo-verkstad. Om tillsatsoljekyllare monterats behöver dock inte detta oljebyte utföras.

Bakväxelolja



Avtappingsplugg

Påfyllningsplugg

Bakväxel

Nivåkontroll

Oljan ska nå upp till påfyllningshålet.
Fyll på olja vid behov.

Avtappning och påfyllning

Tappa av oljan genom att skruva ur pluggen.
OBS! Oljan kan vara mycket het!
Fyll på olja genom påfyllningshålet.

Oljekvalitet:

API-GL-5 (MIL-L-2105 B el C)
För bilar med differentialbroms skall olja enligt ovanstående kvalitet med tillsatsmedel för differentialbroms användas.

Viskositet:

SAE 90 eller SAE 80 W/90

Volym:

1,3 liter.

Kontrollera oljenivån:

Varje 15 000 km.

Byt oljan:

Endast efter de första 1 000 km.

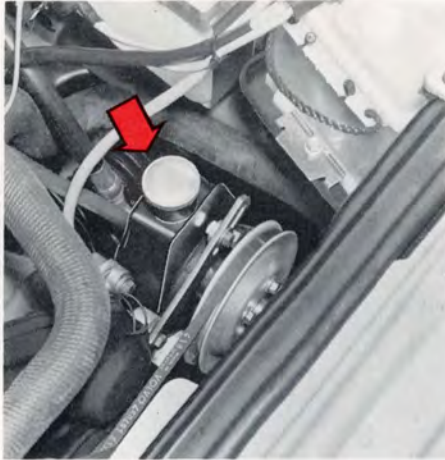

Servostyrning (vissa modeller)

Kontrollera oljenivån med motorn gående på tomgång, men efter körning då oljan ännu är varm.

Torka ren oljebehållaren.

Oljenivån ska ligga mellan markeringarna på mätstickan, vilken sitter fast på locket.

Oljekvalitet: ATF-olja

Oljevolymer: 0,7 liter

Kontrollera nivå: varje 15 000 km.

Byt olja: behöver ej bytas.

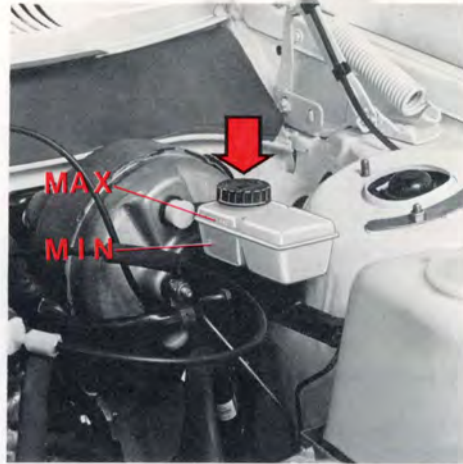

Bromsvätska

Vätskenivån skall överstiga MIN-märket.

Vätsketyper: Bromsvätska

Kvalitet: DOT 4

Vätskevolymer: 0,4 liter

Kontrollera nivå: Vid tankning

Byt vätska: Vart 3:e år.

På bilar med spoiler och alla bilar som körs så att bromsen utnyttjas ofta och hårt, t ex alpkörning, ska bromsvätskan bytas varje år.

Byte ingår inte i Volvos serviceprogram men bör göras i samband med någon service på Er Volvoverkstad.

Avtappning av vatten ur bränslefilter

Avtappning av vatten ur bränslefilter

I motorns bränslefilter avskiljs efter hand kondensvatten från bränsletanken.

Om detta vatten kommer in i motorn via insprutningspumpen kan driftstörningar uppstå. Därför ska vattnet i bränslefiltret tappas av varje 7 500 km, lämpligast i samband med oljebyte i motorn.

Avtappning är mycket enkel och görs så här:

- Placera ett uppsamlingskärl under avtappningsskruven i filtrets botten.
- Lossa luftningsskruven ett par varv med en skruvmejsel.
- Lossa avtappningsskruven för hand.
Tappa av tills rent bränsle kommer fram.
Dra åt avtappningsskruven.
- Dra åt luftningsskruven med skruvmejseln.
- Ta bort uppsamlingskärlet.

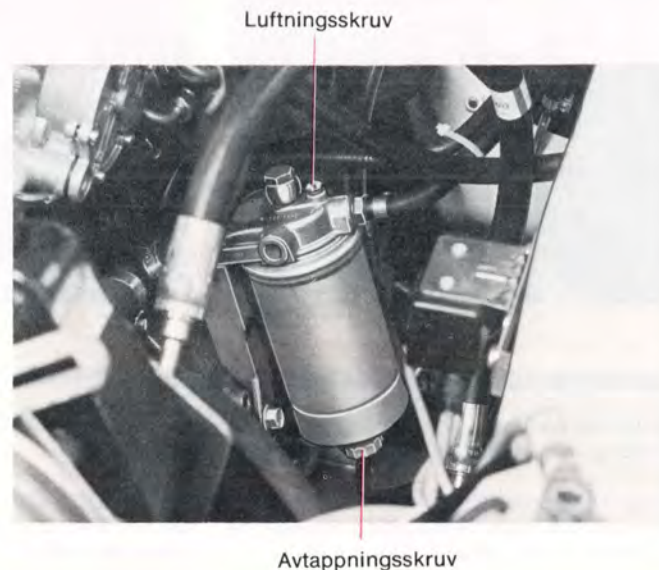

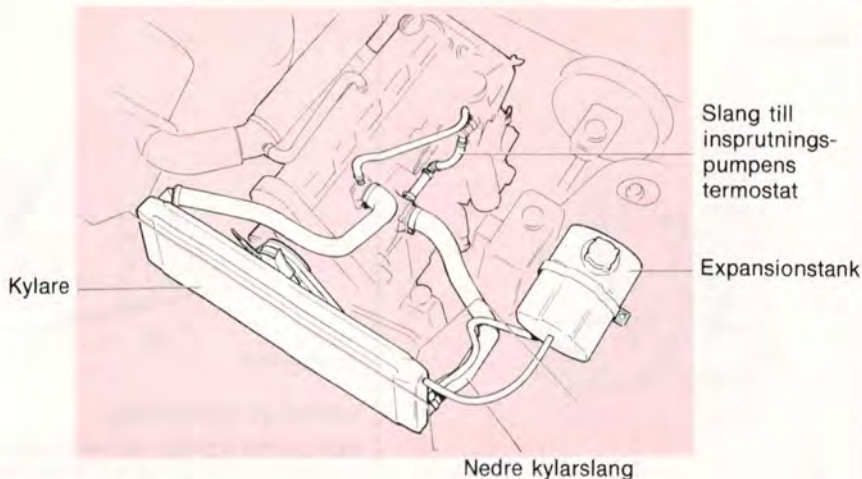

Kontroll av kylvätska

Nivån ska ligga mellan MAX- och MIN-markeringarna på expansionstanken. Komplettera då kylvätskenivån sjunkit till MIN-markeringen.

Skruva av expansionstankens lock långsamt om motorn är varm så att övertrycket försvinner.

Byte av kylvätska

Avtappning

- 1 Ställ värmereglaget på WARM.
- 2 Ta av locket på expansionstanken.
- 3 Lossa nedre kylarslangen vid kylaren.
- 4 Lossa vattenslangen vid insprutningspumpens termostat. Böj slangen nedåt så långt att allt vatten rinner ur motorn.

Påfyllning

- 5 Skruva fast de lossade slangarna enl. 3 och 4 ovan.
- 6 Fyll expansionstanken till MAX-markeringen eller något över.
- 7 Varmkör motorn och kontrollera att kylsystemet är tätt och efterfyll vätska till MAX-markeringen.

Observera!

Motorn får bara köras med välfyllt kylsystem. Om systemet inte är välfyllt, kan höga lokala temperaturer uppstå med risk för skador (sprickor) i cylinderhuvudet.

Kylvätskans sammansättning

Komplettera **aldrig** med enbart vatten! Använd året om en blandning av **50 % Volvos frostskyddsvätska typ B (blågrön) och 50 % vatten.**

OBS! Olika kylvätskor får ej blandas.

Frostskyddsvätskan förhindrar sommartid rostbildning och vintertid även sönderfrysning. Från fabrik levereras bilen med en kylvätska som har ett frostskydd ned till -35°C .

Kylsystemets volym: 9,4 liter.

Kontrollera nivån:

Kontrollera kylvätskenivån vid varje tankning.

Byt kylvätskan:

Kylvätskan ska bytas var **tredje höst** under förutsättning att kylsystemet innehåller **50% Volvos frostskyddsvätska och 50% vatten.** Annars ska bytet ske oftare.

Drivremmar (fläktremmar)

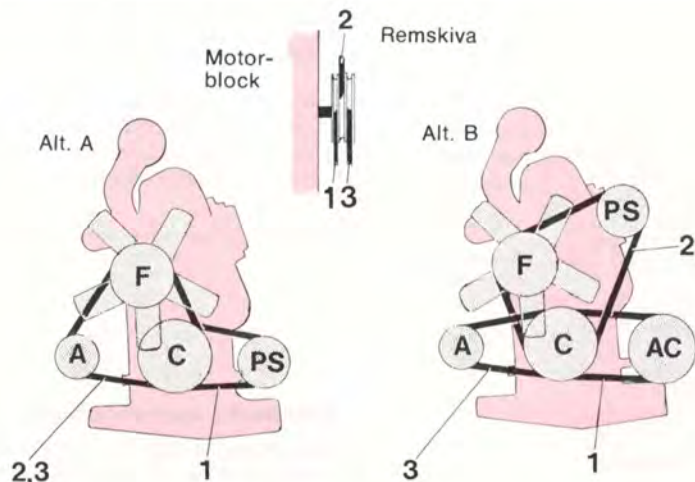

Fläktremmar (+ andra remmar)

- A = Generator
- AC = Luftkonditionering (extra utrustning)
- C = Vevaxel
- F = Fläkt
- PS = Servostyrning (vissa modeller)

Alt. A Bil utrustad med servostyrning

- Rem 1. Servostyrning (PS)
- Rem 2. Generator och fläkt (A, F)
- Rem 3. Generator och fläkt (A, F)

Alt. B Bil utrustad med luftkonditionering och servostyrning.

- Rem 1. Luftkonditionering (AC)
- Rem 2. Fläkt och servostyrning (F, PS)
- Rem 3. Generator (A)

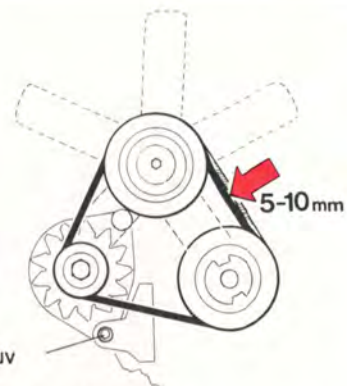

Kontroll av remspänning

Med normal kraft ska remmarna kunna tryckas ned på mitten 5–10 mm. På utbytt remmar ska remspänningen kontrolleras och vid behov justeras efter 1 000–2 000 km.

Kontroll av remmar

Kontrollera regelbundet att remmarna är hela och rena. Förslitna eller nedsmutsade remmar kan förorsaka dålig kylning och generatorfekt samt dålig effekt på servostyrning och luftkonditionering.

Byte och justering

Justering eller byte av rem 1 i alt. A eller rem 1 och 2 i alt. B ska överlämnas till Volvo-verkstad. Vid ev. byte av rem 2 eller 3 i alt. A ska alltid **två** nya remmar monteras.

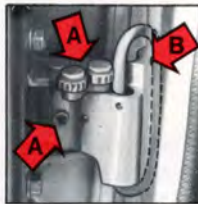
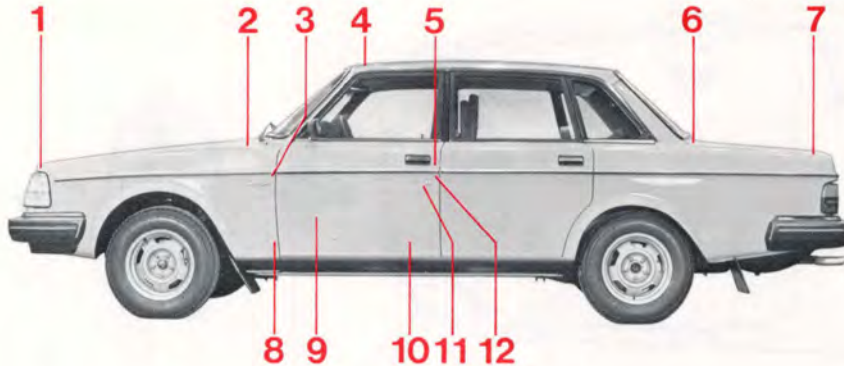

A Fett
B Olja

8 Nedre dörrgångjärn
med dörrstopp

Nr Smörjställe (antal)

Smörjmedel

1 Motorhuvens lås (1)	Paraffin
2* Motorhuvens gångjärn (2)	Olja
3* Dörrgångjärn, övre (4)	Fett
4 Soltaketts vindavvisare (1)	Olja
5 Låsbleck (4)	Paraffin
6* Bagageluckans gångjärn (2)	Olja
7 Bagageluckans lås (1)	Olja

Nr Smörjställe (antal)

Smörjmedel

8* Dörrgångjärn, nedre (4)	Fett
Dörrstopp (4)	Olja
9 Fönsterhiss (4)	Olja, fett
Låsanordning (4) (inuti dörrarna)	Silikonfett
10 Framstolarnas glidskenor (4)	Olja
och spärranordningar (2)	Olja
11 Nyckelhål (2)	Låsolja
12 Dörrlåsets yttre glidytor (4)	Paraffin

* Ingår i Volvo Service Program.

Smörjmedel:

Använd smörjmedel enligt tabellen under
vidstående bild.

Smörjintervall:

Smörj karosseriet någon eller några gånger per
år så undviker Ni gnissel och onödigt slitage.
Motorhuvens, dörrarnas och bagageluckans
gångjärn ska smörjas var 15 000 km.

Obs!

Under vinterhalvåret bör dessutom dörrhand-
tagens och bagageluckans låskolvar förses
med något frostskyddsmedel som hindrar
dessa att frysa igen.

Glödlampsbyte

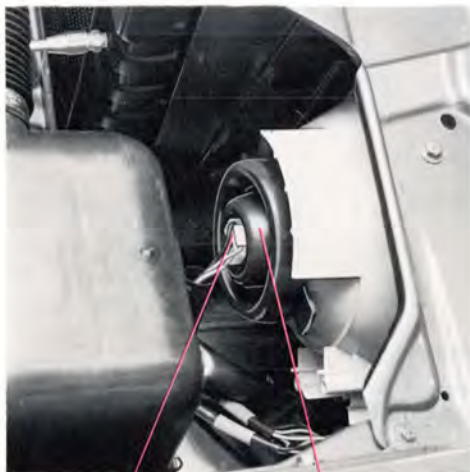

Kabelsko

Gummidamask

Byte av strålkastarglödampa

Båda strålkastarglödlamporna byts från motorrummet.

- 1 Öppna motorhuven.
- 2 Dra loss kabelskon rakt bakåt.
- 3 Ta bort gummidamasken.
- 4 Tryck ihop och vik undan fjädern som håller glödlampan. Byt glödlampa.

Glödlampa	Effekt	Socket
Hel/halvljus	60/55 W	H 4

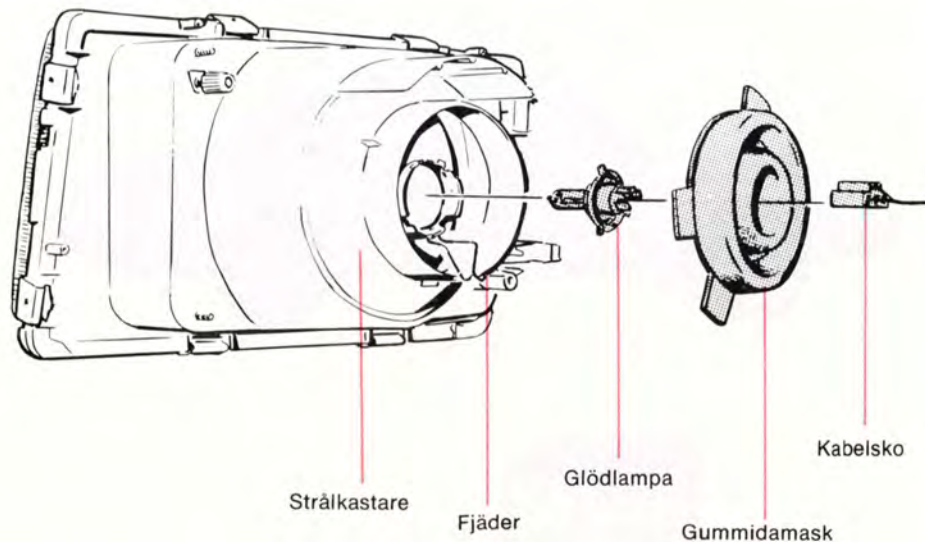

Strålkastare

Fjäder

Glödlampa

Gummidamask

Kabelsko

Monteringen av detaljerna sker omvänt. Glödlampans tre styrklackar sitter asymmetriskt varför glödlampan bara kan sitta på ett sätt.

Ta aldrig på glaset på glödlampan med fingrarna.

Fett och olja från fingrarna förångas nämligen av värmen och kan snabbt förstöra reflektorn.

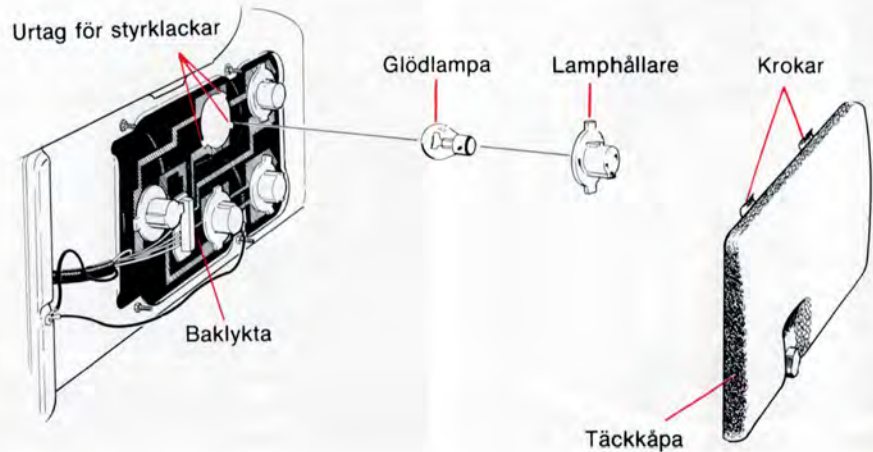
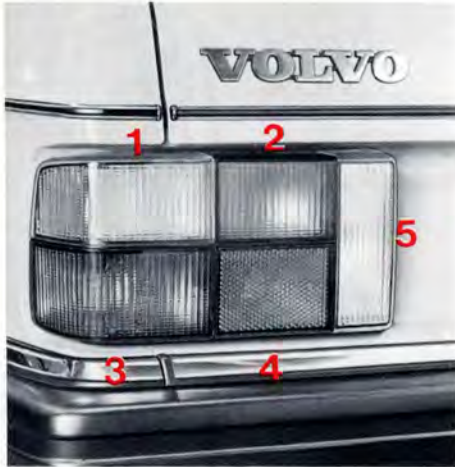

Baklykta 244

- 1 Bakre körriktningvisare
- 2 Bromsljus
- 3) Bakre positionsljus (bakljus), 2 st
- 4) Bakre positionsljus (bakljus)
- 5 Backljus

Effekt

- 21 W
- 21 W
- 5 W
- 21 W

Sockel

- BA 15 s
- BA 15 s
- BA 15 s
- BA 15 s

På bilar med dimbakljus;

- 1 Bakre körriktningvisare
- 2 Backljus
- 3 Bromsljus
- 4 Bakre positionsljus (bakljus)
- 5 Dimbakljus

- 21 W
- 21 W
- 21 W
- 5 W
- 21 W

- BA 15 s
- BA 15 s
- BA 15 s
- Ba 15 s
- BA 15 s

Alla glödlampor i baklyktan byts inifrån bagageutrymmet.

- 1 Skruva loss och ta bort täckkåpan för baklyktan. Kåpan sitter fast med "krokar" i överkanten. Lyft underkanten framåt/uppåt och haka loss krokarna i överkanten.
- 2 Vrid lamphållaren för den trasiga glödlampan ca 1 cm moturs och ta loss den.
- 3 Ta bort glödlampan ur lamphållaren genom att trycka in och vrida några mm moturs.
- 4 Sätt dit en ny glödlampa i lamphållaren och sätt tillbaka lamphållaren i baklyktan. **OBS! Lagg märke till att en av styrklackarna på lamphållaren är något bredare än de övriga två.** Denna styrklack måste passas in i det bredaste urtaget i hålet för lamphållaren. Vrid fast lamphållaren medurs. Kontrollera att glödlampan lyser. Sätt tillbaka täckkåpan.

Glödlampsbyte

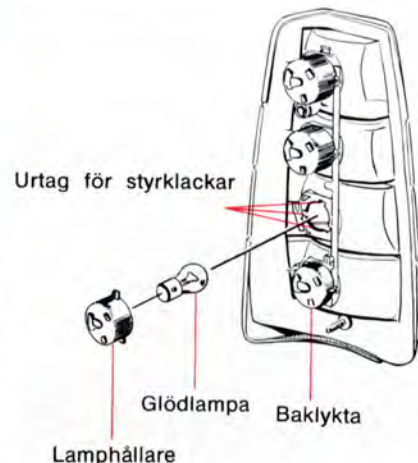

Glödlampor, främre hörn

Lossa krysspårskruvarna och ta bort glaset. Lamporna byts genom att trycka dem inåt en aning samtidigt som de vrids moturs.

Vid montering av lyktglas, kontrollera att packningen ligger rätt.

Glödlampor	Effekt	Socket
1 Positionsljus, varselljus	21/5 W	BAY 15 d
2 Körriktningsvisare	21 W	BA 15 s

Glödlampor bak, 245

Glödlampor	Effekt	Socket
3 Bromsljus	21 W	BA 15 s
4 Backljus	21 W	BA 15 s
5 Körriktningsvisare	21 W	BA 15 s
6 Bakljus	5 W	BA 15 s

På bilar med dimbakljus:

3 Dimbakljus	21 W	BA 15 s
4 Backljus	21 W	BA 15 s
5 Bakre körriktningsvisare	21 W	BA 15 s
6 Bromsljus och bakre positionsljus (bakljus)	21/5 W	BAY 15 d

Byte tillgår i princip på samma sätt som på 244. (s. 61). Lampbyte höger sida: Lyft först bort luckan över det mindre förvaringsutrymmet. Lossa sedan clipset och vik undan panelen.

Vid ditsättning håll lamphållaren med texten "Volvo" mot bilens mitt.

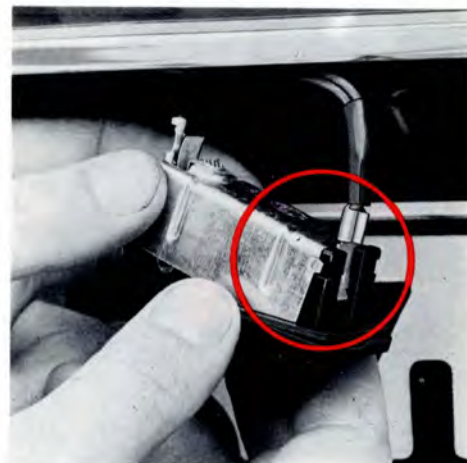

Nummerskyltbelysning, 244

Sätt in en skruvmejsel där pilen visar och vicka försiktigt loss lamphuset. Akta lackeringen! Dra ut lamphuset och byt lampa. Sätt tillbaka lamphuset genom att först sätta den främre kanten på plats och därefter trycka upp bakkanten med handen.

Nummerskyltbelysning, 245

Tryck in spärren i lamphuset genom att föra in en skruvmejsel i öppningen på lamphusets ena sida. Dra ut lamphuset ur infästningen. Dra ut den ända av kåpan som inte är försedd med styrtstift. Tag bort packningen.

Vid montering, stick först in styrtstiften i urtagen och pressa sedan på kåpan. Lägg gummipackningen på plats och tryck fast lamphuset.

Glödlampor
Nummerskylt-
belysning 244

Effekt Sockel
4 W BA 9 s

Glödlampor
Nummerskyltbelysning, 245

Effekt Sockel
5 W S 8,5-8

Glödlampsbyte



Bagagerumsbelysning

Ta bort skruven som håller lampan och lyft utåt höger.

Byt glödlampa.

Sätt dit lampan genom att först sticka in styrklackarna och vänstersidan i urtaget och därefter trycka in lampan och dra fast skruven.

Glödlampor	Effekt	Socket
Bagagerumsbelysning	15 W	S 8,5–8

Innerbelysning

Tryck in spärren i lamphuset genom att föra in en skruvmejsel i öppningen på lamphusets kortsida. Dra ut lamphuset ur infästningen och byt lampa.

Glödlampor	Effekt	Socket
Innerbelysning	10 W	S 8,5–8

Instrumentbelysning m m

Glödlamporna för instrumentbelysning och strömställare är placerade på sådant sätt att byte lämpligast överläts till Er Volvoverkstad.

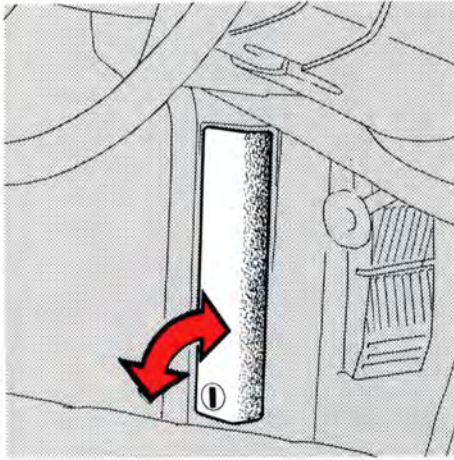

Säkringsbyte

Säkringarna sitter samlade under ett lock framför vänster framdörr.

Locket kan tas bort då knappen längst ned vridits 1/4 varv.

Om någon säkring behöver bytas var då noga med att alltid sätta den med rätt "amperetal".

Sätt **aldrig** dit en kraftigare säkring. Om säkringarna på samma säkringsställe ofta bränns av bör bilen lämnas in till verkstad för översyn.

Halv/helljus är inte kopplade över någon säkring.



	Amperetal
1 Cigarettändare	8
Strålkastartorkare	
Bakrutetorkare, -spolare 245	
El backspeglar (extra utr.)	
2 Vindrutetorkare, -spolare	16
Signalhorn	
3 Värmefläkt	25
4 Varselljus (vissa länder)	8
5 Reserv	8
6 Bromsljus	8
Relä innerbelysning	
7 Reserv	16
8 Innerbelysning	8
Handskfackbelysning	
Klocka	
Bagagerumsbelysning	
Motorrumsbelysning (extra utr.)	
Centrallås (vissa modeller)	
El, radioantenn (extra utr.)	
9 Varningsljus	8
El, fönsterhissar (extra utr.)	16
11 Eluppvärmd bakruta	16
Överväxel	
12 Backljus	8
Relä, fönsterhissar	
Eluppvärmd förarstol	
Luftkonditionering (extra utr.)	
13 Instrument	8
Körriktningsvisare	
Bilbäitesvarning	
Styrenhet diesel	
Kontrollampa, glödstift	
Magnetventil (inspr.-pump)	
14 Reserv	8
Dimbakljus (vissa länder)	
15 Vänster positions(parkerings)ljus	8
Nummerskyltbelysning	
Sidomarkeringsljus (245)	
16 Höger positions(parkerings)ljus	8
Instrument- och panelbelysning	
Ljussummer	
17 Hål för reservsäkringar	

Hjul och däck

Allmänt

Er Volvo är från fabriken försedd med radialdäck i följande dimensioner:

244 GL 175 R 14

245 GL 185 R 14

Vissa varianter av 245 har däck med beteckningen 185 R 14 R, där den sista bokstaven R står för Reinforced = förstärkt.

Se till att Ni vid byte av däck får däck av samma typ (radial), dimension och helst också samma fabrikat, då det annars finns risk för att bilens köregenskaper markant kan förändras.

Slitagevarnare

Däcken har s k slitagevarnare i form av ett antal partier i slitbanan, där mönsterdjupet är ca $1 \frac{1}{4}$ mm grundare än på slitbanan i övrigt. Då däck har slitits ned så att dessa partier framträder är det hög tid att byta till nya däck. Tänk på att däck med ett mönsterdjup mindre än $1 \frac{1}{4}$ mm har ett mycket dåligt väggrepp vid körning i regn eller snö.

Kom ihåg att mönsterdjupet enligt lag i vissa länder måste vara minst 1 mm över hela slitbanan.

VARNING!

Specialfälgar

De enda godkända "specialfälgarna" till Er Volvo är de lättmetallfälgar som har testats på Volvofabriken och som säljs hos Volvo-återförsäljaren.

Spoiler

Är Er bil försedd med spoiler påverkas kylluftströmmen till framhjulsbromsarna. Spoiler får därför endast användas tillsammans med **lättmetallfälgar** av Volvos fabrikat samt om bilen har **stålfälgar av 1980 års modell och senare och ventilerade bromsskivor** (fråga hos Er Volvoåterförsäljare om Ni är osäker).

Då Ni skiftar till **vinterhjul**, tänk på att även dessa måste ha rätt fälgar för att få användas tillsammans med spoiler.

Kontroll och korrigering av lufttryck

Kontrollera lufttrycket i däckerna i samband med tankning.

Korrigera lufttrycket i däckerna endast när de är kalla.

Vid varma däck bör ändring ske endast i de fall trycket är för lågt. Redan efter några kilometers körning höjs temperaturen och därmed även lufttrycket.

Några råd för att undvika onödigt däckslitage

- Håll rätt lufttryck.
- Kör mjukt, undvik rivstarter, tvära kurvtagningar och häftiga inbromsningar.
- Tänk på att slitaget ökar med farten.
- Skifta inte hjulen i onödan.
- Kör inte med felaktig framhjulsinställning.
- Kör inte med obalans i hjulen.
- Akta däckerna vid parkering intill en trottoarkant.

Exempel på olika typer av däckslitage

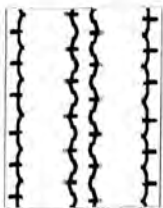

För lågt lufttryck

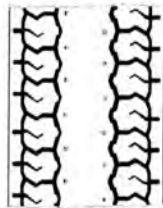

För högt lufttryck

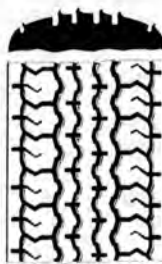

Felaktig toe-in

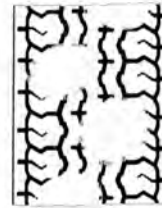

Obalans

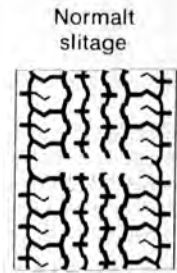

Slitagevarnaren framme

Lufttryck 100 kPa (kilopascal) = 1 kp/cm²

Siffror inom parentes i tabellen anger den engelska enheten pounds per square inch (psi).

Bilmodell	Däcktyp	Lufttryck, kalla däck kPa (psi)			
		1–3 personer		Full last	
		Fram	Bak	Fram	Bak
244 utan servost.	175 R 14	210 (30)	210 (30)	210 (30)	250 (36)
244 med servost.	175 R 14	190 (27)	190 (27)	190 (27)	230 (32)
245 utan servost.	185 R 14	210 (30)	210 (30)	210 (30)	280 (40)
245 med servost.	185 R 14	190 (27)	210 (30)	200 (28)	280 (40)
Reservhjul "Special Spare"		280 (40)	280 (40)	280 (40)	280 (40)

Vid långvarig körning i hög fart (mer än en timme över 120 km/h) bör lufttrycket höjas med 30 kPa (4 psi). (För 244 utan servostyrning: 10 kPa = 1,5 psi.) **Gäller ej reservdäck typ "Special spare".**

OBS! Ovanstående tryck gäller kalla däck.

För varma däck gäller 10–30 kPa (1,5–4 psi) högre värde beroende på temperaturen.

Vinterutrustning

Dubbade vinterdäck bör ha en inkörningssträcka på 50–100 mil, under vilken man ska köra mjukt, så att dubbarna sätter sig riktigt i däcket. Bilens däck bör ha samma rotationsriktning under hela sin livslängd. Vill Ni skifta hjulen så se alltså till att hjulen hela tiden sitter på samma sida av bilen.

För bästa komfort och säkerhet rekommenderas Volvos vinterhjul.

Snökedjor kan användas på bilens bakhjul under förutsättning att kedjorna är finlänkade och inte står ut så mycket från däcket att de kan skava mot bromsok eller andra detaljer.

Undvik onödig barmarkskörning då sådan sliter hårt på snökedjorna. Volvoåterförsäljarna har godkända, Volvokonstruerade snökedjor.

Obs! Max 60 km/h med snökedjor.

Snabblänkar får inte monteras då utrymmet mellan skivbromsarnas bromsok och fälgarna inte tillåter detta.

Att observera vid hjulbyte

I samband med hjulbyte (exempelvis från sommarhjul till vinterhjul) bör de hjul Ni tar av märkas. När de åter monteras på bilen ska de sitta på samma plats och inta samma läge på hjulnavet de gjorde tidigare. Härigenom undviker Ni risken att behöva balansera om hjulendå de åter monteras.

Reservhjul (vissa modeller)

Reservhjulet på Er bil har ett däck av speciell typ kallat "special spare" (engelska för "specialreservhjul"). Texten SPECIAL SPARE finns inlagd i däckets slitbana.

På 244-modeller är detta "Special spare"-däck lagerklass 4, på 245-modellerna lagerklass 8.

Däcktrycket ska vara 280 kPa (2,8 kp/cm²) oavsett belastning eller placering.

Skulle däcket gå sönder kan ett nytt köpas hos Volvoåterförsäljaren.

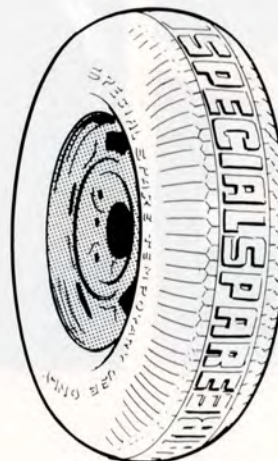

Enligt gällande lag är det förbjudet att använda detta däck annat än i samband med punktering. Monterat reservhjul av denna typ ska snarast ersättas med ett vanligt.

Tänk också på att detta däck i kombination med ordinarie däcksutrustning kan medföra förändrade köregenskaper, exempelvis en viss spårkänslighet.

Högsta rekommenderade hastighet med detta däck monterat är därför 100 km/h, även om däcket i sig tål bilens max-hastighet.

Hjulbyte



Byte av hjul

Reservhjul, domkraft och verktygsväska förvaras till vänster i bagageutrymmet.

Dra åt parkeringsbromsen och lägg in 1:ans växel eller backväxeln på bilar med manuell växellåda – läge P på bilar med automatväxellåda. Blockera framför och bakom de hjul som står kvar på marken.

Vissa modeller har hjulkapsel.

Ta bort denna så här: peta först loss det lilla "locket" i hjulkapseln med skruvmejseln och dra sedan av hjulkapseln med handen.

Lossa hjulmuttrarna 1/2–1 varv med hylsnyckeln. Muttrarna lossas genom att vridas moturs.

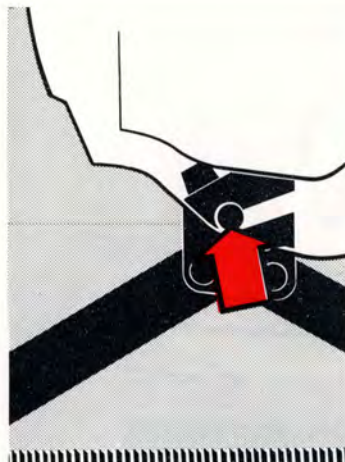

Placera domkraften vid det hjul som ska lyftas.

Vid varje hjul finns ett domkraftsfäste.

Var noga med att domkraftens lyftarm hamnar i fästet som färgpilarna visar.

Lyft bilen så högt att hjulen går fritt.

Ta bort hjulmuttrarna och lyft av hjulet. Var försiktig så att inte gängorna på hjulbultarna skadas.

VARNING!

- Kryp aldrig under bilen då denna är upphissad på domkraften!
- Bilens originaldomkraft ska användas vid hjulbyte. Vid annat arbete på bilen ska pallbockar ställas under den del av bilen som är upplyft.
- Dra åt parkeringsbromsen, lägg in 1:an eller backen på bilar med manuell växellåda — läge P på automatväxellåda.
- Blockera framför och bakom de hjul som står kvar på marken. Använd kraftiga tråklossar eller större stenar.
- Domkraften ska stå på fast, horisontellt underlag!

Montering

- Rengör anläggningsytorna mellan hjul och nav.
- Lyft på hjulet. Skruva fast hjulmuttrarna.
- Sänk ned bilen och efterdra muttrarna korsvis. Åtdragningsmoment: 100–130 Nm (10–13 kpm).
- Sätt på hjulkapseln.

Vindrutetorkare, strålkastartorkare

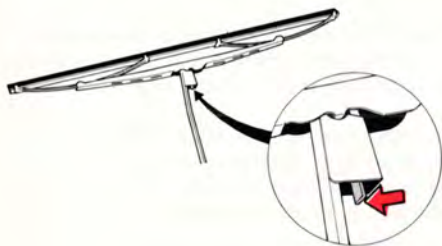

Vindrutetorkarblad, byte

Fäll hela torkararmen framåt/uppåt. Tryck med ett finger in låsfjädern på torkararmens baksida.

Dra loss torkarbladet.

Skjut på det nya torkarbladet och **kontrollera att det sitter riktigt fast!**

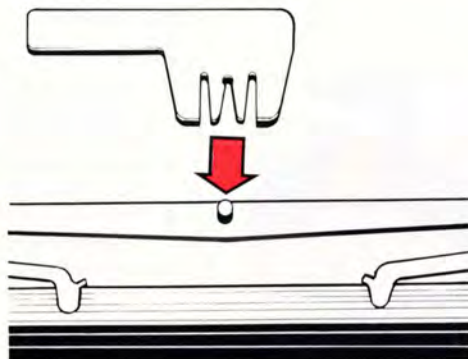

Strålkastartorkarblad, byte

Fäll torkararmen framåt. Dra loss torkbladet. Tryck fast det nya torkarbladet så att det griper ordentligt på bägge sidor. OBS! Längsta delen, räknad från fästpunkten, mot bilens mitt.

VARNING!

För Er egen och andra trafikanters säkerhet ska vindrutetorkarnas blad bytas då de börjar lämna ränder på rutan och alltså inte torkar helt rent.

Tvättning

Bilen bör tvättas så snart den blivit smutsig, speciellt vintertid då vägsalt och fukt lätt kan ge upphov till korrosion.

Tvättningen kan gå till enligt följande:

- Spola noggrant av smutsen på bilens undersida (hjulhus, skärmkanter m m).
- Spola hela bilen tills smutsen mjuknat.
- Tvätta med svamp (med eller utan tvättmedel) under rikligt vattenflöde. Använd gärna ljummet, men inte hett vatten.
- Om bilen är hårt nedsmutsad kan den tvättas med kallavfettningsmedel men då måste den tvättas på en spolplatta med avloppsseparator.
- Efterskölj noggrant med rent vatten.
- Torka bilen torr med ett rent mjukt sämskinn.

I samband med tvättning bör dräneringshål i dörrar och trösklar rensas.



Dräneringshål

Lämpliga tvättmedel:

Biltvättmedel eller 5–10 cl vanligt flytande diskmedel till 10 liter vatten.

Fläckar på lister runt rutor, skärmar och dörrar poleras bort med polish (använd ej slippasta eller stålull). Övriga förkromade delar kan rengöras med kromputsmedel.

Automattvätt

En automattvätt är ett enkelt och snabbt sätt att få bilen ren. Tänk dock på att de flesta tvättautomater inte tvättar bilen lika effektivt och skonsamt som när Ni själv för hand tvättar med svamp och vatten. Rengöring av bilens underrede, vilket är speciellt viktigt vintertid, sker normalt inte i de flesta tvättautomater.

Se till att eventuell extrautrustning (extrastrålkastare, backspeglar, radioantenner) sitter ordentligt fast då det annars finns risk för att tvättautomatens borstar sliter loss sådana detaljer. Skruva gärna loss t ex radioantennen om det kan göras enkelt.

Vid tvättning i automattvätt med borstar bör strålkastartorkarnas armar läggas under de befintliga stoppen. Detta för att förhindra att borstarna sliter tag i armarna och skadar torkarmekanismen.

OBS! Efter tvätt måste armarna åter lyftas till normalt läge.

Anlita endast tvättautomater med rena borstar.

Tvätta helst inte bilen i automattvätt under de sex första månaderna (eftersom lacken då ännu inte är tillräckligt hård).

Beakta att automattvätt aldrig kan ersätta en riktig handtvätt!

VARNING!

När bilen körs omedelbart efter tvättning, provbromsa för att avlägsna fukt från bromsbeläggan.

Polering och vaxning

Polera och vaxa bilen då lackens lyster börjar mattas och då vanlig tvättning inte längre är tillräcklig för att återge den dess glans.

Polering behöver normalt inte utföras förrän tidigast ett år efter leverans av bilen, vaxning kan dock göras tidigare.

Tvätta och torka bilen noggrant före polering och/eller vaxning.

Använd lacknafta (kristallolja) för asfaltfläckar eller tjärstänk. Svårare fläckar kan tas bort med en fin slippasta avsedd för billack.

Polera först med polermedel och vaxa sedan med flytande eller fast vax.

Många preparat innehåller både polermedel och vax.

På matta ytor utgör enbart vaxning ingen ersättning för polering.

Rostskyddsbehandling

Er Volvo rostskyddsbehandlades på fabriken.

Utvändigt på underrede och hjulhus en tjockare nötningsbeständig rostskyddsmassa. Invändigt i balkar och slutna sektioner används en tunnare rostskyddsvätska.

Kontroll och eventuell bättring av den utvändiga rostskyddsbehandlingen bör göras med jämna intervaller och **minst en gång per år**. Är rostskyddet på något ställe i behov av bättring bör denna utföras omedelbart så att fukt inte tränger in under rostskyddet. Rengör noggrant och avlägsna eventuella avflagningar före behandlingen.

Den invändiga rostskyddsbehandlingen ska förnyas första gången efter 36 mån och därefter minst en gång var 24:e mån.

Rengöring av klädsel

Tvättning av smutsiga inredningsmaterial sker lättast och bäst med ett modernt skumtvättmedel som lyfter bort smutsen.

Undvik att skura och skrubba rent med hårda borstar.

Fläckar är alltid lättare att ta ur **genast**, innan de har torkat in.

Fläcken skall lösas upp och inte gnuggas eller gnidas bort.

Fläckborttagningsmedel

Ammoniaklösning: 1 tsk ammoniak (ca 90 %) blandas med 3 dl vatten.

Ammoniaktvålösning: Ovanstående ammoniaklösning blandas med 1 dl tvålsvatten.

(Tvålsvatten kan göras av tex riven ofärgad toalettvål, som löses i ljummet vatten).

Perkloretylen-bensin: Blanda lika delar perkloretylen och fläckbensin (kemisk ren bensin).

Perkloretylen-bensin ska inte användas på vått material. Har perkloretylen-bensin använts, ska denna lösning dunsta innan fläcken efterbehandlas med vatten.

T-röd

Tvättnafta

Behandling av fläckar på tyg och textilmattor

Behandla fläcken så snabbt som möjligt.

Ta bort överskott av fläcksubstansen med en slö kniv eller dylikt. Sug upp så mycket som möjligt med vita rena trasor. Dammsug runt fläcken, så att omkringliggande smuts inte löses upp.

Fukta en ren vit lapp med lösningsmedlet. Sug därefter upp lösningsmedlet och fläcken med en torr bomullstuss. Upprepa behandlingen tills fläcken är borta.

Tänk på

- Vid färgfläckar (t ex bläck, kulspetspennor, läppstift) bör Ni arbeta mycket försiktigt med fläckborttagningsmedel, emedan färgämnet i fläcken kan lösas ut, så att fläcken blir större.
- Använd sparsamt med lösningsmedel. För mycket lösningsmedel kan skada skumplasten i sätets stoppning.
- Arbeta alltid utifrån och inåt mot fläckens mitt.

Behandling av fläckar på skinn och vinyl

Skrapa eller gnid **aldrig** på en fläck.

Använd **aldrig** starka fläckborttagningsmedel.

Vid svåra fläckar kan man försiktigt använda sig av kristallolja.

Torka efter med svag tvållösning och ljummet vatten.

Om Ni önskar ytterligare information beträffande rengöring av klädsel, har Er Volvo-verkstad ännu utförligare beskrivningar.

VARNING!

Kom ihåg att ångorna av perkloretylen är giftiga att inandas. Se till att Ni har god ventilation i bilen då detta preparat används. Kom också ihåg att tvättbensin, tvättnafta och T-sprit (T-röd) är mycket brandfarliga vätskor.

Rengöring av bilbätet

Använd vatten och syntetiskt tvättmedel.

Rengöring av golvmattor

Golvmattorna ska dammsugas eller sopas rena någon gång emellanåt, speciellt vintertid varvid mattorna också bör tas loss för torkning. Sopa samtidigt ordentligt där mattorna legat.

Bättring av lackskador

Lacken utgör en viktig del av bilens rostskydd, och bör därför kontrolleras regelbundet i avseende på skador. Lackskador kräver en omedelbar behandling för att rostangrepp inte skall uppstå. De vanligaste lackskadorna, och de skador Ni själv kan åtgärda är:

- Mindre stenskott och repor
- Avflagningar på tex skärmkanter och trösklar.

Vid bättring bör bilen vara väl rengjord och torr samt ha en temperatur över +15° C.

Hos Volvo-återförsäljaren kan Ni köpa ett komplett "paket", kallat Volvo Paint Kit, som innehåller allt Ni behöver för att bättra mindre lackskador på rätt sätt. I paketet finns också en mycket utförlig arbetsbeskrivning.

Färgkod

För att alltid erhålla rätt färg, använd färgkodnumret som finns på produktskylten på höger innerskärm i motorrummet.

Färgkod

VOLVO		MADE IN
	kg	
	kg	
1-	kg	
2-	kg	



Mindre stenskott och repor

Materiel:

- Rostborttagningsmedel (kallfosfateringsmedel) — tub eller burk
- Grundfärg — burk
- Lack — burk el s k färgpenna (I färgpennans huv finns även slippasta för efterbehandling)
- Pennkniv eller liknande
- Pensel

Om stenskottet inte gått ner till plåten och ett oskadat färgskikt fortfarande finns kvar kan färgen fyllas i direkt efter en lätt skrapning för att avlägsna smuts.

Har stenskottet gått ner till plåten förfares enligt följande.

- 1 Skrapa den skadade ytan plåten samt fasa av färgkanterna med en pennkniv eller liknande (bild 1).
- 2 Applicera rostborttagningsmedlet (akta ögon och hud), vänta några minuter och skölj sedan noggrant med vatten. Torka torrt!
- 3 Rör om grundfärgen (primer) väl och lägg på med hjälp av en fin pensel eller tändsticka (bild 2).
- 4 När grundfärgen torkat lägger Ni på ytiack med pensel.

Se till att färgen är väl omrörd och lägg därefter på färg tunt i flera omgångar och låt den torka mellan varje målning.

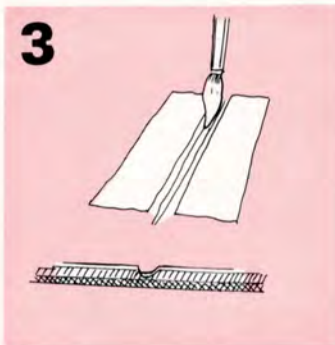

- 5 Vid repor förfäres som tidigare men för att skydda den oskadade lacken kan det vara lämpligt att maskera (bild 3).
- 6 Vänta någon dag, och efterbehandla sedan. I huven på färgpennan finns slippasta, som används för att polera bättringarna. Använd mjuk trasa och sparsamt med slippasta.

Bättring av avflagnig vid skärmkanter och trösklar

Materiel:

- Rostborttagningsmedel (kallfosfateringsmedel) — tub eller burk
- Grundfärg — spray
- Lack — spray
- Slippapper (grovlek 150–300)
- Thinner

Vid lackering av större ytor maskeras lämpligen i förväg med målningstape och papper. Avlägsna maskeringen omedelbart efter sista sprutningen innan lacken torkat.

- 1 Peta loss lösa flagor.
- 2 Slipa ner den skadade ytan och tvätta rent med thinner.

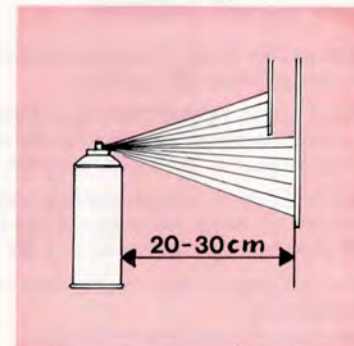

- 3 Applicera rostborttagningsmedlet (akta ögon och hud), vänta några minuter och skölj sedan noggrant med vatten. Torka torrt!
- 4 Skaka sprayflaskan minst 1 min. Spruta med grundfärg. Vid sprutningen förs flaskan med jämn hastighet fram och tillbaka och 20–30 cm från ytan som bilden ovan visar. Använd pappkartong för att skydda omkringliggande ytor.
- 5 När grundfärgen torkat, spruta med ytlack på samma sätt. Spruta i flera omgångar och låt färgen torka någon minut mellan varje skikt.

Åtgärder vid kall väderlek

Vill Ni själv se över Er bil, för att undvika onödiga besvär under den kalla årstiden, bör följande råd beaktas:

- 1 Förvissa Er om att **glykoltillsatsen** i motorns kylsystem uppgår till ca 50 %, vilket nedsätter fryspunkten till ca -35°C .
Beträffande byte av kylvätska, se sidan 57.
- 2 För att förhindra att kondensvatten bildas i **bränsletanken** ska man sträva efter att hålla denna så välfylld som möjligt.
Beträffande bränsle, se sid. 46 och 56.
- 3 Använd lättflytande **oljor** till motorns smörjsystem, för att undvika startsvårigheter.
Se oljerekommendationer sidan 50.
- 4 **Batteriet** utsätts på vintern för betydligt större påfrestningar än under sommaren, eftersom belysning m m används mera. Dessutom sjunker batteriets kapacitet med temperaturen.
Kontrollera batterikapaciteten och infetta batteriets anslutningar.
- 5 Undvik vid minusgrader att parkera med åtdragen **parkeringsbroms**, utan lägg in ettan eller backen och blockera gärna hjulen.
- 6 För att undvika isbildning i **strålkastarspolar/vindrutespolar-behållare** ska denna fyllas med frostbeständig vätska (använd Volvo spolarvätska). Detta är viktigt eftersom vinterkörning ofta, medför smuts och vattenstänk på vindrutå och strålkastare och därmed flitigt bruk av spolare och torkare.

Lämpliga blandningsförhållanden (vatten/spolarvätska) är:

Mellan $\pm 0^{\circ}$ och -5°C : 15 % spolarvätska

Mellan -5° och -10°C : 25 % spolarvätska

Mellan -10° och -15°C : 35 % spolarvätska

o.s.v.

- 7 För att inte råka ut för att få bilens **dörrlås** igenfrusna, bör Ni i god tid "smörja" låsen med något frostskyddsmedel.

Åtgärder före långfärd

När Ni tänker företa en längre bilresa, bör Ni låta Er bil få en komplett genomgång.

Det är alltid en god idé att före avresan förse sig med en mindre uppsättning av de nödvändigaste reservdelarna. Många verkstäder har speciella satser för detta ändamål, (glödlampor, säkringar m m).

Vill Ni själv se över bilen före färden är följande råd värda att beakta:

- Kontrollera att motorn fungerar felfritt och att bränsleförbrukningen är normal.
- Kontrollera motor och kraftöverföring med avseende på olje-, kylvätske- och bränsleläckage.
- Kontrollera drivremmarnas kondition och sträckning. Byt ut slitna remmar.
- Undersök batteriets laddningstillstånd.
- Undersök däcken noggrant, även reservdäcket. Byt ut opålitliga däck.
- Låt kontrollera bromsarna, hjulinställningen och styrinrättningen.
- Kontrollera belysningen.
- Se över verktygsutrustningen.
För färd i vissa länder krävs varningstriangel. (I Storbritannien vänsterasymmetriska strålkastare.)
- Tänk på att särskilda bestämmelser för kilometerskatt gäller vid gränspassage mellan Sverige och övriga länder (utom Norge). Se broschyren om kilometerskatt.

Tänkbart fel

Åtgärd

Motorn startar inte (startmotorn drar inte runt motorn med normalt varvtal eller startmotorn fungerar inte alls).

Batteriet dåligt laddat eller helt urladdat.

Lämna in batteriet för laddning eller montera nytt batteri.
Ev kan bilen startas genom bogsering eller med ett hjälpbatteri (Ta reda på orsaken till att batteriet laddats ur).

Dålig kontakt vid batteriet eller startmotorns anslutningar.

Gör ren och dra fast polskor och alla anslutningar.

Fel på startmotor.

Fel på startlås.

Lämna in bilen på Volvoverkstad för reparation.

Motorn startar inte (trots att startmotorn drar runt motorn med normalt varvtal)

Bränsle kommer inte fram.

Kontrollera att bränsle finns i tanken och att bränsle kommer fram till motorn.

Säkring för insprutningspumpens magnetventil är trasig.

Kontrollera (och eventuellt byt) säkring 13 i säkringsdosan (se sidan 65).

Vatten eller smuts i bränslet.

Tappa vatten ur bränslefilteret genom bottenpluggen.

Vaxutfällning i bränslefilteret (vid kall väderlek).

Ställ bilen i en varm lokal, byt bränslefilter och fyll på vinterbränsle (se sidan 86).

Fel på insprutningssystemet.

Ska åtgärdas på verkstad.

Tänkbart fel

Igensatt luftfilter.

Igensatt bränslefilter.

Avstängningsventilen hänger sig.

Insprutningspumpens
nödstopphävarm

Framåt

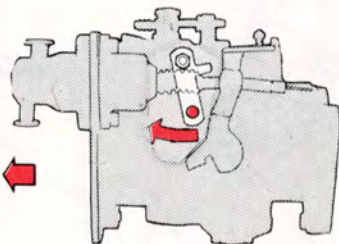

Åtgärd

Motorn är kraftlös

Kontrollera luftfiltret.

Tappa vatten ur bränslefiltret genom bottenpluggen eller byt filter och tillse dessutom att Ni använder vinterbränsle vid kall väderlek.

Motorn stannar inte

Rusa motorn och vrid ifrån startnyckeln igen.

Bilar med manuell växellåda:

Lägg in 3:an eller 4:an, trampa på bromsen och släpp upp kopplingspedalen.

Bilar med automatväxellåda:

Använd nödstopphävarmen på insprutningspumpen (se bild).

OBS! Denna hävarm finns bara på bilar med automatväxellåda.

Typbeteckningar

Typbeteckningar

Vid all korrespondens om Er bil med återförsäljaren, samt vid beställning av reservdelar, ska bilens typbeteckning samt chassi- och motornummer uppges.

1 Typ- och modellårsbeteckning samt chassinummer

Instansade i högre främre dörrstolpen samt på skylt monterad på stag för bagageutrymmets bakre vägg (244) eller på höger sidovägg på insidan av det större förvaringsfacket i bagageutrymmet (245).

2 Typbeteckning, tillåtna maxvikter samt färgkod

Höger innerskärm.

3 Motors typbeteckning, detalj- och tillverkningsnummer

På motorns vänstra sida, under vakuumpumpen.

4 Växellådans typbeteckning, detalj- och tillverkningsnummer

Manuell växellåda:

På växellådans undersida.

Automatväxellåda:

På växellådans vänstra sida.

5 Bakväxelns utväxling, detalj- och tillverkningsnummer

På skylt på vänstra bakaxelrörets baksida.

6 Serviceskylt

Skylt i bagagerummets högra sida, på plåten under bakrutan (244) eller på höger sidovägg på insidan av det större förvaringsfacket i bagageutrymmet (245).

Här står uppgifter om vissa komponenter i bilen.

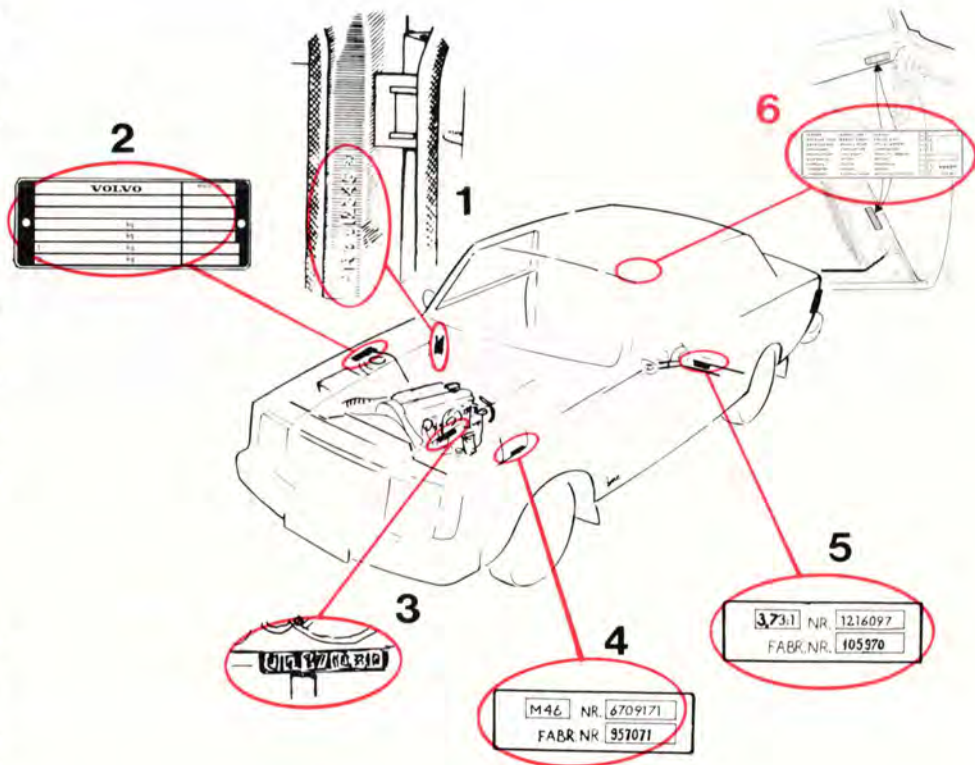

Mått (cm) och vikter (kg)	244	245
Längd	479	479
Bredd	171	171
Höjd	143	146
Hjulbas (axelavstånd)	264 ¹⁾	264 ¹⁾
Spårvidd, fram	143	143
bak	136	136
Vänddiameter	9,8 m	9,8 m
Tjänstevikt (beroende på utrustning)	1 410–1 455	1 460–1 500
Tillåten totalvikt	1 850	2 000
Max last (utan förare)	395–440	500–540
Max axeltryck, fram*	900	900
bak*	990	1 180
Max taklast	100	100
Max släpvagnsvikt	1 500	1 500

* Tillåtna axeltryck får aldrig överskridas! 1) Med servostyrn: 265

Nya måttenheter

I det följande specifikationskapitlet i instruktionsboken är de nya SI-enheterna införda. De tidigare enheterna anges dock inom parentes. De nya enheterna som berör instruktionsboken är följande:

Effekt anges i kW (kilowatt)

tidigare enhet hk (hästkraft)

Moment anges i Nm (newtonmeter)

tidigare enhet kpm (kilopondmeter)

Varvtal anges i r/s (varv per sekund)

tidigare enhet r/m (varv per minut)

Tryck anges i kPa (kilopascal)

tidigare enhet kp/cm²

Lastutrymme, 245 (mått i cm)

Längd med uppfällt baksäte	113
nedfällt baksäte	188
Största bredd	135
Största höjd	83
Volym med uppfällt baksäte	1,2 m ³
nedfällt baksäte	2,15 m ³
Lastöppningens största bredd	116
största höjd	78

Smörjmedel

SMÖRJMEDEL	Oljekvalitet	Viskositet			Oljerymd liter
		Temperaturområde ¹⁾			
		Under -10° C	Mellan -10° C och +30° C	Över +30° C	
MOTOR	{ API Service SE-CC API Service SF-CC	SAE 10 W/40 eller 10 W/30 SAE 10 W ²⁾	15 W/50 eller SAE 20 W/50 ³⁾ SAE 20 W/20	SAE 30	7,0
VÄXELLÄDA (manuell)	ATF-olja typ F eller G	ATF-olja typ F eller G			0,75 (2,3 m överväxel)
VÄXELLÄDA (automat)	ATF-olja typ F eller G	ATF-olja typ F eller G			6,75
BAKVÄXEL ⁴⁾	API-GL-5 (MIL-L-2105 B el. C)	SAE 80 W/90 eller SAE 90			1,3
SERVOSTYRNING	ATF-olja	ATF-olja			0,7
BROMSSYSTEM	Bromsvätska	DOT 4			0,4

¹⁾ Avser stadigvarande lufttemperatur.

²⁾ Om Ni använder SAE 10 W-olja ska onödigt höga motorvarv och långvarigt hård belastning undvikas för att oljetemperaturen inte ska bli för hög.

³⁾ 20 W-50 bör endast användas under extrema körförhållanden, som ger onormalt hög oljeförbrukning, t ex vid alpkörning med mycket motorbromsning samt vid körning på motorväg i hög fart.

⁴⁾ För bilar med differentialbroms ska bakväxelolja API-GL-5 (MIL-L-2105 B eller C) med ett speciellt tillsatsmedel användas.

Motor

Rak, 6-cylindrig, vätskekyld dieselmotor.
 Cylinderblocket är tillverkat av gjutjärn.
 Cylinderloppen är borrarade direkt i blocket.
 Cylinderhuvud av lättmetall med virvelkammare.
 Enkel överliggande kamaxel.
 Smörjsystem med kugghjulspump som drivs från vevaxeln. Oljerenare av fullflödestyp.
 Insprutningspump bestående av högtryckspump, matarpump, regulator och insprutningsomställare.
 Insprutningspumpen drivs av kuggrem från kamaxeln.
 Kallstartautomatik reglerar insprutningstidpunkten beroende på motorns temperatur.
 Kylsystemet är slutet övertryckssystem med expansionstank.

Typbeteckning

D 24 (6 cyl.)

Effekt DIN	60 kW vid 80 r/s (82 hk vid 4 800 r/m)
Vridmoment DIN	140 Nm vid 47 r/s (14,3 kpm vid 2 800 r/min)
Cylinderantal	6
Cylinderdiameter	76,5 mm
Slaglängd	86,4 mm
Slagvolym	2,383 dm ³ (l)
Kompressionsförhållande	23,0:1
Tändningsföljd	1-5-3-6-2-4
Låg tomgång	13,3 r/s (800 r/min)
Hög tomgång (rusvarvtal)	87 r/s (5 200 r/min)
Ventilspel, mm	Kontroll Inställning
Inloppsventil, varm motor	0,20–0,30 0,25
kall motor	0,15–0,25 0,20
Avgasventil, varm motor	0,40–0,50 0,45
kall motor	0,35–0,45 0,40

Specifikationer

Kylsystem

Typ	Slutet, övertryck
Volym	9,4 liter (bil med manuell växellåda) 9,2 liter (bil med automatväxellåda)
Termostat	
börjar öppna vid	87° C
fullt öppen vid	102° C
Fläktremmar (2 st)	HC 38-975 (Volvo det.nr 958354)

Bränslesystem

Insprutningspump	Bosch VE 6/10 F 2 400 L 32 (bil med automatväxellåda L 32-1)
Insprutare, komplett spridare öppningstryck	Bosch KCA 30 SD 27/4 Bosch DNO SD 193 12-13 MPa (120-130 kp/cm ²)

Bränsle (dieselbrännolja)

Norm	DIN 51 601, CEC-ERF-DI eller ASTM-D 975-No 2-D
Tändvillighet (cetantal)	min 45
Svavelhalt	0,5 vikts % max

För att motverka vaxutfällning och säkerställa god startbarhet vid sträng kyla, tillhandahåller de flesta oljebolag vintertid speciellt vinterbränsle. Detta bör då användas. Kan Ni av någon anledning inte få tag på sådant bränsle kan Ni själv blanda in fotogen (lysfotogen) med mellan 25 % och 40 %. Större inblandning ska inte göras, då dieselbränslets smörjande förmåga försämras, vilket kan medföra risk för skador på insprutningssystemet.

I vissa länder är det enligt lag förbjudet att använda fotogentillsats i bränslet. Använd då istället ett annat lämpligt tillsatsmedel som är godkänt av myndigheterna.

Bränsledeklaration för Volvo 244, 245 Diesel, lit/mil 1981 års modeller

Bilmodell	Växellåda	Stadskörning	Landsvägskörning	Blandad körning	Bränsle
244 } 245 }	Överväxel Automat	0,90 0,95	0,65 0,80	0,80 0,90	Diesel

Deklarationen utformad enligt Konsumentverkets riktlinjer.

Angivna förbrukningsvärden är främst avsedda för jämförelser mellan olika bilmodeller. Den faktiska förbrukningen kan bli högre beroende på bl a körsätt och körförhållanden.

För ytterligare information om bränsledeklarationen – fråga efter foldern **Bränsleförbrukning personbilar**, som utges av konsumentverket.

Specifikationer

KRAFTÖVERFÖRING

Enskivig torrlamellkoppling, mekaniskt påverkad med wire (högerstyrda bilar har hydrauliskt påverkad koppling).

Helsynkroniserad 4-växlad växellåda med golvspak (M 45). Överväxel (M 46) på vissa modeller.

Alternativt helautomatisk växellåda (BW 55) bestående av hydraulisk momentomvandlare med planetväxellåda.

Bakväxel av hypoidtyp. Differentialbroms som extra utrustning.

Koppling

Kopplingsgaffelns frigång 1–3 mm

Växellåda

Typbeteckning	M 45 D	M 46 D	BW 55 (aut)
Utväxling 1:an	4,03:1	4,03:1	2,45:1
2:an	2,16:1	2,16:1	1,45:1
3:an	1,37:1	1,37:1	1,00:1
4:an	1,00:1	1,00:1	—
Överväxel	—	0,79:1	—
Back	3,68:1	3,68:1	2,21:1

Hastighet i km vid 17 r/s (1 000 motorvarv/min)

Bakväxelutväxling	3,54:1	3,73:1
1:an	8,1	7,7
2:an	15,1	14,3
3:an	23,7	22,5
4:an	32,4	30,8
Överväxel	—	38,5
Back	8,8	8,4

Lägg märke till att dessa värden är teoretiska. I praktiken kan de variera beroende på t ex lufttrycket i däckerna eller däckens förslitningsgrad.

Bakväxel

Utväxling 3,54:1 på bilar med automatväxellåda.

3,54:1 på bilar med manuell växellåda **utan** överväxel

3,73:1 på bilar med manuell växellåda **med** överväxel

Rekommenderade min- och maxhastigheter km/h

Motorvariant	1:an	2:an	3:an	4:an
Diesel	–35	15–65	25–105	35*–

* ca 50 km/h med inkopplad överväxel om bilen har sådan.

DÄCK

Lufttryck

100 kPa (kilopascal) = 1 kp/cm²

Siffror inom parentes i tabellen anger den engelska enheten pounds per square inch (psi).

Bilmodell	Däcktyp	Lufttryck, kalla däck kPa (psi)			
		1–3 personer		Full last	
		Fram	Bak	Fram	Bak
244 utan servostyrn.	175 R 14	210 (30)	210 (30)	210 (30)	250 (36)
244 med servostyrn.	175 R 14	190 (27)	190 (27)	190 (27)	230 (32)
245 utan servostyrn.	185 R 14	210 (30)	210 (30)	210 (30)	280 (40)
245 med servostyrn.	185 R 14	190 (27)	210 (30)	200 (28)	280 (40)
Reservhjul "Special Spare"		280 (40)	280 (40)	280 (40)	280 (40)

Vid långvarig körning i hög fart (mer än en timme över 120 km/h) bör lufttrycket höjas med 30 kPa (4 psi). (För 244 utan servostyrning: 10 kPa = 1,5 psi.). **Gäller ej reservdäck typ "Special spare".**

OBS! Ovanstående tryck gäller kalla däck.

För varma däck gäller 10–30 kPa (1,5–4 psi) högre värde beroende på temperaturen.

FRAMVAGN

Fjäderben av Mc Pherson typ. Stötdämpare inbyggda i fjäderbenen. Kuggstångsstyrning. På vissa modeller med servo. Rattaxel av säkerhetstyp.

Inställningsvärdena gäller för obelastad bil inkl. bränsle, kylvätska och reservhjul.

Hjulskränkning (Toe-in)

Mätt på fälgen mek. styrning 2,5±1 mm

servostyrning 1,5±1 mm

Hjullutning (Camber)

+1° till +1 1/2°

Specifikationer

RYMDUPPGIFTER

Bränsletank	60 l
Kylsystem	9,4 l aut. 9,2 l
Motorolja inkl. filter	7,0 l
exkl. filter	6,2 l
Växellådsolja 4 växl. med överväxel (M 46)	2,30 l
automat (BW 55)	6,75 l
Bakväxelolja	1,3 l
Servostyrning	0,7 l

VERKTYGSUTRUSTNING

Verktygsväska innehåller:
Hylsnyckel för hjulmuttrar
Hävarm för d:o
Krysspårmejsel/skruvmejsel
Fasta nycklar (2 st)

Alfabetiskt register

Askoppar	14	Cigarrettändare	14	Helljussignal	8
Automatväxellåda, körning	36	Defroster	16, 18	Hjul och däck	66
olja	53	Differentialbroms	54	Hjulbytte	70
Avtappningsplugg, bakväxelolja	54	Dieselbränsle, bränslestopp	46	Hjälpstartbatteri	39, 49
motorolja	51	Domkraft	71	Huvlås	28
växellådsolja	52	Domkraftsfästen	49, 71	Husvagnskörning	42
Avtappningssskruv, bränslefilter	56	Dragkrok	38	Höjdinställning, framstolar	22
Backspeglar	20	Dräneringshål	73	Inkörning	32
Backspegelspärre	35	Dubbade vinterdäck	68	Innerbelysning	21
Bagage, takräcke	40	Däck	66	Instrument	6
Bagagerum, 244	27	Däcktryck	67, 89	Instrumentbelysning	9
245	29	Dörrar	26	Karosserismörjning	59
Baklyktor	61	Ekonomikörning	33	Karossvård	73
Bakruta, uppvärmning	12	Elektrolyt, batteri	87	Kick-down	37
Bakrutetorkare, -spolare	10	Elsystem	87	Kilometerskatt, -räknare	44
Baksäte, 245	29	Eluppvärmd bakruta	12	Klocka	6
Bakväxel, olja	54	Expansionstank, kylsystem	57	Klädsel, rengöring	74
Barnsäkra lås	27	Fastfrusna lås	78	Kombinationsinstrument	6
Batteri	87	Felsökning	80	Kontrollampor	7
Belysning	9, 60	Fläkt	58	Kontroll av kylvätska	57
Bilbälten	24	Fläktremmar	58, 86	Kontroll av olja	51
Blinkers	8, 61, 62	Framhjulsinställning	89	Koppling	88
Bogsering	38	Framstolar	22	Kylsystem	57
Bogseröglor	38	Färgkod	76	Kylvätska	57
Bromsar	41	Garanti	48	Köregenskaper	40
Bromsvätska	55	Garantiservice	48	Körning med husvagn	42
Bränsle	28, 86	Generator	49, 87	Körning med takräcke	40
Bränslemätare	6	Glykol	57	Körning med öppen baklucka	40
Byte, glödlampor	60	Glödlampor	60, 87	Körriktningsvisare	8
hjul	66, 70	Handbroms	13	Lackering, bättring	76
kylvätska	57	Hastighetsmätare	6	Lampor	60, 87
Centrallås	26			Luftkonditionering	19
Chassinummer	82			Lufttryck, däck	67, 89

Alfabetiskt register

Lyftning bilen.....	49, 71	Reglage, värme och ventilation.....	16–18	Teknisk data.....	83
Lås.....	26	Reservhjul.....	27, 31, 69	Temperaturmätare.....	6
Långfärd, åtgärder.....	79	Ringtryck.....	67, 89	Trippmätare.....	6
Längdinställning, framstolar.....	22	Rostskyddsbehandling.....	74	Torkarblad, byte.....	72
Mattor, rengöring.....	75	Rullbälten.....	24	Tvättning.....	73
Max, last.....	42, 83	Rymduppgifter.....	90	Typbeteckningar.....	82
Motor.....	50, 85	Service.....	48	Typskyltar.....	82
Motorhuv.....	28	Servicebok.....	48	Utväxling, bakväxel.....	88
Motornummer.....	82	Servostyrning.....	55	växellåda.....	88
Motorolja.....	51, 84	Signalhorn.....	4	Varningslampor.....	7
Motorrum.....	50	Slitagevarnare.....	66, 67	Varningsljus.....	12
Mått och vikter.....	83	Smörjmedel.....	51–55, 84	Varselljus.....	9, 62
Måttsticka, motorolja.....	51	Smörjning, karosseri.....	59	Vaxning.....	74
Mönsterdjup, däck.....	66	Smörjoljefilter.....	51	Ventilationsmunstycken.....	17
Nummerbelysning.....	63, 87	Snökedjor.....	68	Verkstadsdomkraft.....	49
Nycklar.....	3	Soltak.....	21	Verktyg.....	90
Oljebyte, bakväxel.....	54	Specifikationer.....	83	Vikter.....	83
motor.....	51	Spolarmunstycken, justering.....	11	Vindrutetorkarblad, byte.....	72
växellåda.....	52, 53	Spolarvätskebehållare.....	11, 50	Vindrutetorkare, -spolare.....	10
Oljefilter.....	51	Start av motor.....	34	Vinterdäck.....	68
Oljemåttsticka, automatväxellåda.....	53	Start med hjälpstartbatteri.....	39, 49	Vintertid, åtgärder.....	78
motor.....	51	Startnyckel.....	8	Vägmätare.....	6
Oljetryck.....	7	Stenskott.....	76	Vänddiameter.....	83
Oljor.....	51–55, 84	Stolar.....	22	Värme och ventilation.....	16
Parkeringsbroms.....	13	Stopp av motor.....	34	Växellåda, lägen.....	35
Parkeringsljus.....	9, 62	Strålkastare.....	8, 60	Växellåda, oljor.....	52, 53, 84
Polering.....	74	Strålkastare, byte av lampor.....	60	Växellådan.....	35
Positionsljus.....	9, 61, 62	Strålkastartorkare, -spolare.....	10	Växelströmgenerator.....	49, 87
Presentation.....	2	Styregenskaper.....	40	Växelväljare.....	36
Rattflås.....	8	Styrväxel.....	89	Åtgärder, elsystem.....	60
Reglage, belysning.....	9	Svankstöd.....	22	långfärd.....	79
		Säkerhetsbälten.....	24	vintertid.....	78
		Säkringar.....	65	Överväxel.....	35
		Takräcke.....	40		
		Tanklock.....	28		

Det här bör kontrolleras varje gång Ni tankar!

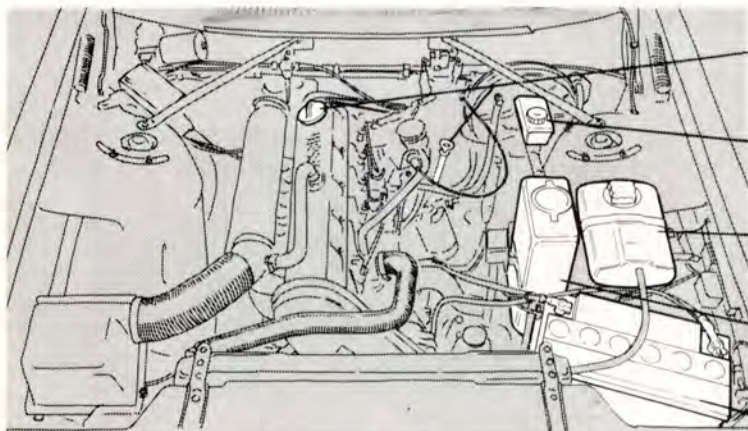

Bränsle: Diesel Exakt specifikation, se sidan 86.

Oljenivån ska ligga mellan strecken på mätsticken. Torka av mätsticken före varje kontroll av oljenivån. Avståndet mellan strecken motsvarar ca 1 liter olja. Vid behov fyll på multigradeolja

Kontrollera utan att demontera locket, att **bromsvätskenivån** överstiger MIN-märket. Vid behov fyll på bromsvätska DOT 4.

Kylvätskenivån ska ligga mellan MAX och MIN på expansions-tanken. Vid behov fyll på en blandning av **50 % Volvos frostskyddsvätska typ B (blågrön) och 50 % vatten.**
OBS! Olika kylvätskor får ej blandas.

Vätskebehållaren för **vindrute- och strålkastarspolare** bör alltid vara välfyllt (vintertid med vatten och frostskyddsmedel).

Batterisyran ska stå 5–10 mm över cellplattorna. Vid behov fyll på destillerat vatten.*

Däcktryck, kalla däck, kPa (100 kPa = 1 kp/cm²)

Bilmodell	Däck	1–3 personer		Full last	
		Fram	Bak	Fram	Bak
244 utan servostyrning	175 R14	210	210	210	250
244 med servostyrning	175 R14	190	190	190	230
245 utan servostyrning	185 R14	210	210	210	280
245 med servostyrning	185 R14	190	210	200	280

* Bilar med "underhållsvänligt" batteri: kontroll endast vid service.

I instruktionsboken står beskrivet hur Ni ska utföra ett ...

- ... glödlampsbyte på sidan 60
- ... säkringsbyte på sidan 65
- ... hjulbyte på sidan 70

VOLVO

AB VOLVO • GÖTEBORG