

VOLVO



264 och
GLT, 6-cyl

s årsmodell 1981

instruktionsbok

Personliga uppgifter

Namn

Adress

Tel.

Körkort nr

Försäkringsbolag

Försäkringsbrev

Närmaste Volvo-återförsäljare

Namn

Adress

Tel.

Verkstadschef

Tel.

Vagnuppgifter

Typbeteckning

Chassinummer

Motornummer

Registreringsnummer

När Ni behöver service – **de auktoriserade Volvo-verkstäderna** underhåller och reparerar Er bil enligt anvisningar från Volvofabriken – och alltid med **Volvo original reservdelar**.

Presentation	sid. 2–3
---------------------------	-----------------

KÖRNING

Instrument och reglage	sid. 4–19
-------------------------------------	------------------

Instrument och varningslampor, tändnings-/rattlås, körriktningsvisare, vindrute/strålkastartorkare, elbakruta, parkeringsbroms, klocka, cigarettändare, askkoppar, fönsterhissar, värme och ventilationsanläggning.

Inredningsdetaljer	sid. 20–25
---------------------------------	-------------------

Backspeglar, innerbelysning, soltak, solskydd, stolar, barnsäkerhet, bilbälten.

SKÖTSEL

Volvo service, att observera, motorrum	sid. 44–50
---	-------------------

Oljor, vätskor, smörjning och kylsystem	sid. 51–59
--	-------------------

Motor, växellåda, bakväxel, broms, koppling, servostyrning, karosserismörjning, kylvätska, drivremmar.

Elsystem	sid. 60–65
-----------------------	-------------------

Byte av glödlampor, byte av säkringar.

Hjul och däck	sid. 66–71
----------------------------	-------------------

Allmänna råd, reservhjul, byte av hjul.

SPECIFIKATIONER

Alfabetiskt register	sid. 91–92
-----------------------------------	-------------------

Dörrar och luckor	sid. 26–31
--------------------------------	-------------------

Dörrar och lås, barnsäkerhetslås, bagagelucka, motorhuv, tanklock, baksäte och bagageutrymme 5-dörrarsmodellen.

Start och körning	sid. 32–42
--------------------------------	-------------------

Inkörning, ekonomikörning, start av motor, manuell växellåda, automatväxellåda, bogsering, start med hjälpstartbatteri, observera!, släpvagnskörning.

Karossvård	sid. 72–76
-------------------------	-------------------

Byte vindrutetorkare, strålkastartorkare, tvättning, polering, vaxning, rostskyddsbehandling, lackskador, rengöring av klädsel m m.

Åtgärder vintertid, före långfärd	sid. 77
--	----------------

Felsökning	sid. 78
-------------------------	----------------

Presentation



Denna instruktionsbok behandlar körning och skötsel av Er Volvo

Instruktionsboken omfattar beskrivningar av de modeller som har 6-cylindriga bensinmotorer. Observera dock att vissa skiljaktigheter föreligger mellan olika typer och marknader, varför instruktionsboken kan innehålla uppgifter utöver vad som gäller för just Er bil. Instruktionsboken innehåller dessutom beskrivningar av detaljer som på en del modeller endast kan fås som tillbehör eller extra utrustning.

Om Ni önskar utförliga beskrivningar över justeringar eller reparationer hänvisar vi till våra servicehandböcker, vilka Ni kan beställa via Volvoåterförsäljaren.

Om Ni ska flytta till ett annat land ta då reda på vilka bestämmelser som där gäller för import och besiktning av bilar. Lagstiftningarna i olika länder skiljer sig avsevärt från varandra, varför det kan medföra avsevärda kostnader att bygga om en bil.

De specifikationer och konstruktionsuppgifter som anges liksom även de bilder som förekommer i instruktionsboken är inte bindande.

Vi förbehåller oss rätten att vidta ändringar utan föregående meddelande.



Nummerbricka



**Bagagelucka, 4-dörrars-
modeller
Handskfack**



**Tändnings/rattlås
Dörrar
Baklucka, 5-dörrarsmodeller**

Skriv upp nycklarnas nummer i en anteckningsbok eller på ett papper som förvaras i tex plånbok eller handväska.

Rattlås- och dörrnyckelns nummer finns på den separata nummerbrickan som medföljer nycklarna.

Låt inte nummerbrickan sitta kvar på nyckelknippan.

Om Ni förlorar en nyckel kan Ni beställa en ny hos någon Volvo-återförsäljare.

Instrument och reglage

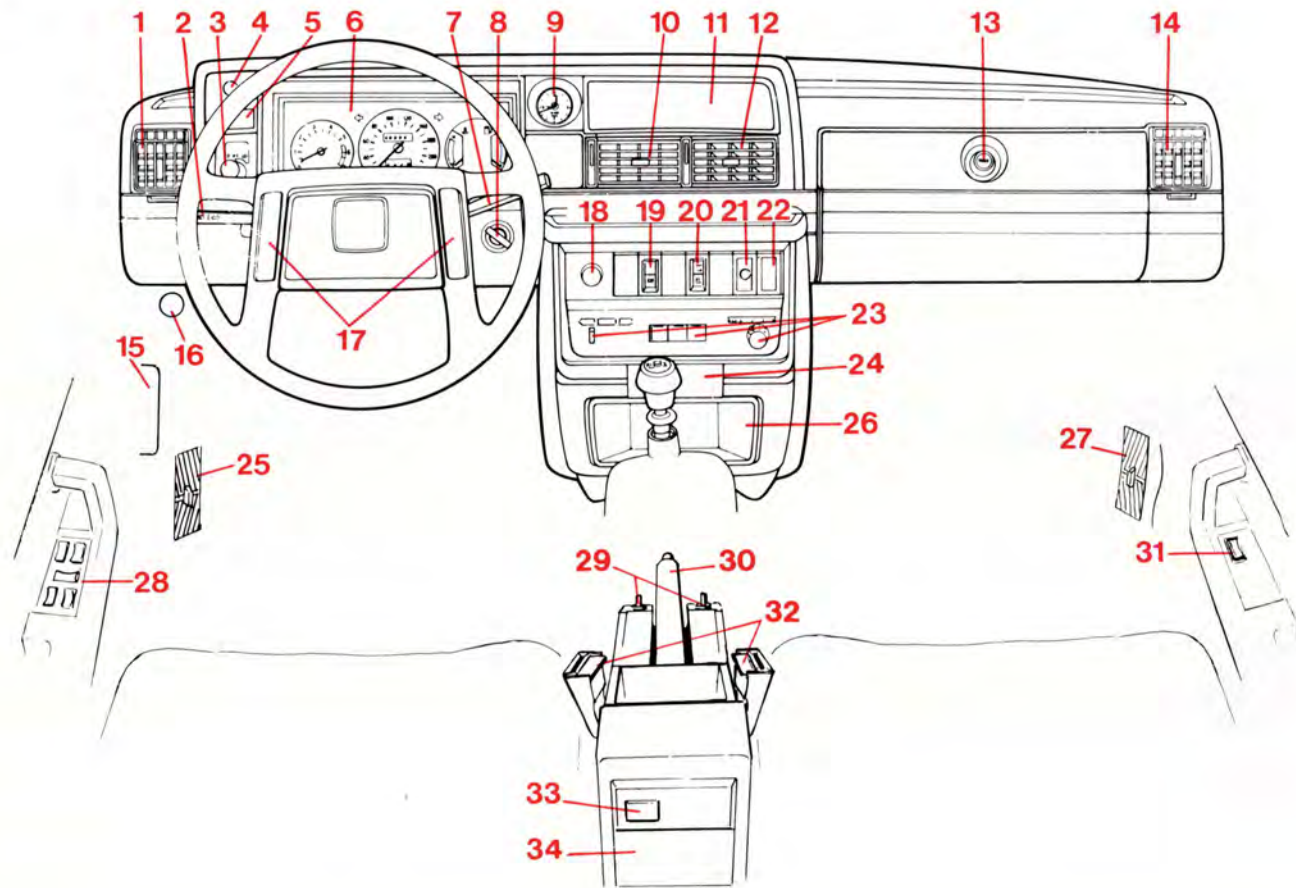

Instrument och reglage

	Beskrivning på sid		Beskrivning på sid	
1	Ventilationsmunstycke	17	28 Strömställare för elektriska fönsterhissar**	15
2	Körriktningsvisare, hel/halvljusomkoppling, helljussignal	8	29 Strömställare för elektriska backspeglar**	20
3	Strålkastare och positionsljus	9	30 Parkeringsbroms	13
4	Instrumentbelysning	9	31 Strömställare för elektrisk fönsterhiss**	15
5	Dimbakljus*	12	32 Losskoppling, bilbälten	24
6	Kombinationsinstrument	6	33 Varningslampa, bilbälten	24
7	Vindrutetorkare, -spolare, strålkastartorkare, -spolare, bakrutetorkare, -spolare (5-dörrars- modellen)	10	34 Askkopp	14
8	Tändnings-, rattlås	8		
9	Klocka	14		
10	Ventilationsmunstycke	17		
11	Förvaringsfack (plats för extra instrument)	—		
12	Ventilationsmunstycke	17		
13	Handskfack	—		
14	Ventilationsmunstycke	17		
15	Säkringsdosa	65		
16	Huvlås	28		
17	Signalhorn	—		
18	Cigarrettändare	14		
19	Eluppvärmd bakruta	12		
20	Varningsljus	12		
21	Luftkonditionering**	19		
22	Varningslampa, bilbälten	24		
23	Värmereglage	16–19		
24	Askkopp	14		
25	Friskluftsintag	17		
26	Fack för montering av bilradio	—		
27	Friskluftsintag	17		

*endast vissa märknader

**endast vissa modeller

På sidorna 6–19 finns noggrann beskrivning av bilens alla instrument och reglage.

Observera att variationer förekommer mellan olika märknader bland annat beroende på olika lagbestämmelser.

Kombinationsinstrument

A Varvtalsmätare

Anger motorvarv i tusental varv/minut. Svart fält får användas tillfälligt, tex vid acceleration. Rött fält ska inte användas.

B Kontrollampa, körriktningsvisare (grön)

C Hastighetsmätare

D Vägmätare

Anger kilometer

E Trippmätare

Högra siffran anger 100-tals meter

F Kontrollampa, körriktningsvisare (grön)

G Temperaturmätare

Visaren ska vid körning normalt vara i det svarta fältet.

Kommer visaren upprepade gånger in i det röda fältet ska kylvätskenivån och drivremmarna kontrolleras, sidorna 58–59. Se även sidan 40.

H Bränslemätare

Bränsletanken rymmer ca 60 liter. Det röda fältet motsvarar ca 8 liter.



I Varningslampa, laddning (röd)

J Varningslampa, oljetryck (röd)

K Kontrollampa, överväxel (grön)

Lyser då överväxeln är inkopplad.

L Knapp för nollställning av trippmätare

Tryck in för nollställning

M Kontrollampa, helljus (blå)

N Varningslampa, parkeringsbroms (röd)

O Varningslampa, bromskrets fel (röd)

P Varningslampa, trasig glödlampa (gul)

Dessa fem varningslampor ska aldrig lysa under körning!

Däremot ska de tändas då tändningen kopplas till innan motorn startas. Härigenom har Ni kontroll på att varningslamporna fungerar. När motorn startat ska samt-

liga lampor utom varningslampan för parkeringsbromsen slockna. Varningslampan för parkeringsbromsen slocknar inte förrän bromsen släpps.

I Varningslampan, laddning



Lampan tänds om generatoren ej laddar. Skulle lampan tändas under körning föreligger aningen fel på det elektriska systemet eller också är fläktremmarna dåligt spända. Beträffande fläktremsspänning, se sidan 59.

Observera! Om fläktremmarna går av eller om fläktremsspänningen är så dålig att generatoren inte laddar, **tänds, förutom denna lampa också samtidigt varningslamporna N, O och P.** Detta beror på speciella lagkrav på vissa marknader och är alltså **fullt normalt.**

J Varningslampan, oljetryck



Om lampan tänds under körning är motorns oljetryck för lågt. Stanna genast motorn och kontrollera oljenivån i motorn, sidan 51.

Efter mycket hård körning kan lampan tändas då motorn går ned på tomgång. Detta är normalt förutsatt att den åter släcks då motorvarvet ökas.

P Varningslampan, trasig glödlampa



Tänds lampan är någon av följande glödlampor sönder: varselljus (varningslampan tänds även om hel/halvljus eller parkeringsljus är inkopplat) halvljus bakljus bromsljus (varningslampan tänds då bromspedalen trampas ned).
Byte av glödlampor, se sidorna 60–64.

Om varningslampan lyser trots att en trasig glödlampa har bytts mot en ny, ska även motsvarande glödlampa på bilens andrasida bytas.

N Varningslampan, parkeringsbroms



Lampan lyser då parkeringsbromsen (handbromsen) är åtdragen med spaken mellan framstolarna.

O Varningslampan, bromskretsfel



Om lampan tänds under körning och bromspedalen tar något djupare än normalt, är en av fotbromsens bromskretsar ur funktion. Bilen kan dock försiktigt köras till verkstad för kontroll.

Tändnings-/rattlås, körriktningsvisare

Tändnings- och rattlås



- 0 låsläge**
Tas nyckeln ur, låses ratten.



- I mellanläge**
Vissa elkomponenter (t.ex. värmefläkt, cigarrättändare) inkopplade.



- II körläge**
Nyckelns läge under körning.



- III startläge**
Då motorn startat släpp nyckeln. Den fjädrar automatiskt tillbaka till körläge.

Om bilen är parkerad så att det uppstår spänningar i rattlåset och nyckeln går trögt: Rör ratten en smula fram och tillbaka då nyckeln vrids.

En påminnelsesummer ljuder då framdörren öppnas och startnyckeln sitter i. Summern ljuder också om positionsljus eller strålkastare är tända när dörren öppnas.



Körriktningsvisare, hel/halvljusomkoppling och helljussignal

1 "Tryckpunktsläge".

Vid svängar med litet rattutslag (filbyte, ömkörning) förs spaken lätt uppåt eller nedåt och hålls kvar med fingret. Spaken återgår till neutralläget då den släpps.

2 Normalsvängar.

Om en körriktningsvisarlampa gått sönder indikeras detta genom att kontrollampa och återstående körriktningsvisare blinkar snabbare än normalt.

3 Hel/halvljusomkoppling (tända strålkastare).

För spaken mot ratten och släpp den igen.

3 Helljussignal (släckta strålkastare).

För spaken mot ratten. Helljuset lyser tills spaken släpps igen.

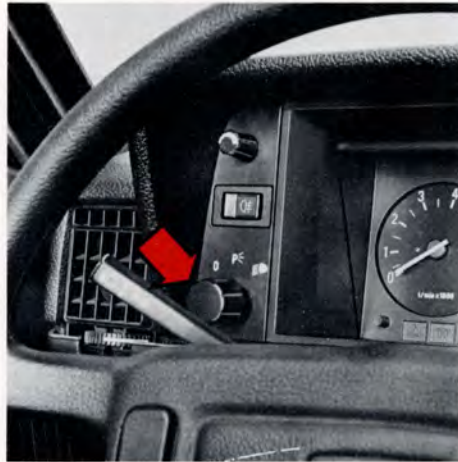

Strålkastare och positionsljus

- 0** Frånkopplad tändning: All belysning släckt.
Tillkopplad tändning: Varselljuset (fram och bak) tänt.
Varselljuset tänds alltså automatiskt då tändningen kopplas till och kan inte släckas. Varselljuset används vid körning i dagsljus samt på väl upplysta gator och vägar i mörker. Om Ni för tex utlandsresor vill ha varselljuset släckt under körning ska säkring nr 4 (se sid 65) tas bort.
(Varselljus förekommer bara på bilar för vissa marknader.)

- P** Positionsljus (parkeringsljus). Varselljuset släckt.
Positionsljuset ska bara användas vid parkering, **aldrig under körning.**
- ☰** Strålkastare + positionsljus. Varselljuset släckt.
Strålkastarna ska naturligtvis vara tända vid körning i mörker på dåligt upplysta gator och vägar.
En påminnesummer ljuder då positionsljuset eller strålkastarna är tända och framdörren öppnas. Summern ljuder också om startnyckeln sitter i när dörren öppnas.

Instrumentbelysning

- Medurs:** starkare instrumentbelysning.
Moturs: svagare instrumentbelysning.

Vindrutetorkare, strålkastartorkare, bakrutetorkare

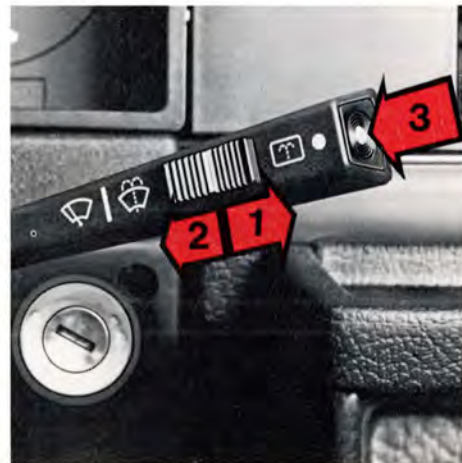
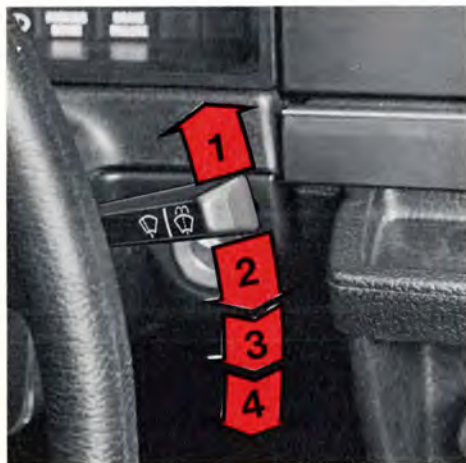

Vindrutetorkare, -spolare och strålkastartorkare, -spolare

1 Intervallläge

Används lämpligen vid körning i lätt regn eller dimma.

Med spaken i detta läge gör torkarna ett slag ca var femte sekund.

2 "Tryckpunktsläge".

Om Ni önskar att torkarna endast ska göra ett eller ett par slag (vid t ex duggregn), för spaken till tryckpunktsläget och håll den kvar med fingret. Torkarna stannar i parkeringsläget då Ni släpper spaken.

3 Vindrutetorkare, normal hastighet.

4 Vindrutetorkare, hög hastighet.

5 Vindrutespolare + strålkastartorkare och -spolare.

Med spaken i detta läge startas även vindrutetorkarna. När spaken släppts gör torkarna 2–3 extra dubbelslag.

Obs! Strålkastartorkarna har ett överbelastningskydd som utlöses när torkarbladen blockeras av tex snö eller is. Om detta sker, gör så här: koppla ifrån tändningen och avlägsna hindret. Koppla därefter till tändningen igen. Efter ca 2 min kan strålkastartorkarna åter användas.

Bakrutetorkare, -spolare

Funktionerna, som endast finns på 5-dörrarsmodellen, är inbyggda i vindrutetorkarspaken. Bakrutetorkare/spolare manövreras med strömställarna ytterst på spaken som bilden ovan visar.

1 Bakrutetorkare

2 Intervallläge

Med knappen i detta läge gör torkaren ett slag ca var femtonde sekund.

3 Bakrutespolare

Då knappen trycks in startar även torkaren. När knappen släppts gör torkaren 2–3 extra dubbelslag.

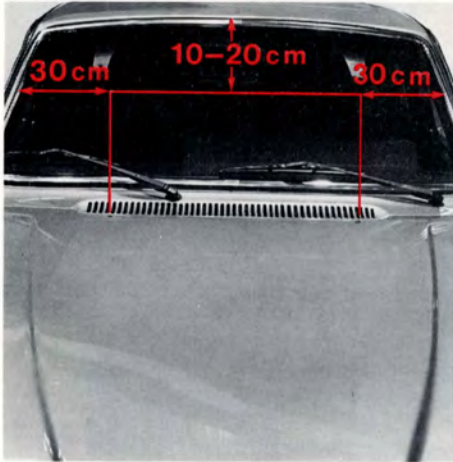

Justering av spolarmunstycken

Stick en knappnål i munstyckena och vrid dessa så att strålarna träffar rutan enligt bild.

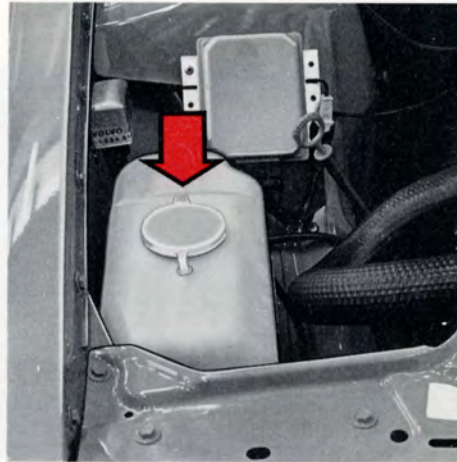

Vätskebehållare

Vindrute-, bakrute- och strålkastarspolarnas gemensamma behållare finns under motorhuv och rymmer ca 5,6 liter. Vintertid skall behållaren fyllas med frostbeständig vätska enligt sidan 77.

Dimbaktjus, elbakruta, varningsljus

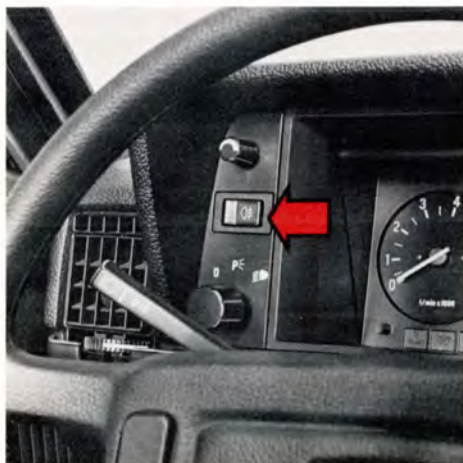

Dimbaktjus

På vissa marknader är bilarna försedda med dimbaktjus. Ljuset tänds om strömställarens högra del trycks in när halvljuset är tätt.

Kom ihåg: bestämmelserna för dimbaktjus varierar från land till land.



Eluppvärmd bakruta

Uppvärmningen kopplas till då strömställarens nedre del trycks in. Koppla från uppvärmningen då bakrutan blivit im- och isfri. Batteriet belastas annars i onödan. Placera inte föremål så att uppvärmningstrådarna på rutans insida skadas. Var försiktig då rutans insida torkas ren då tex ringar kan skada trådarna.

Varningsljus

Varningsljuset kopplas till, dvs alla fyra körriktningsvisarna börjar blinka, då strömställarens nedre del trycks in. Använd endast varningsljuset då Ni tvingas stanna eller parkera bilen så att den innebär fara för andra trafikanter.

Kom ihåg: Lagbestämmelserna för användning av varningsljus kan variera mellan olika länder.



Varningslampan,
parkeringsbroms



Parkeringsbroms (handbroms)

Spaken sitter mellan framstolarna.
Parkeringsbromsen verkar på bakhjulen.
Vid åtdragen broms lyser varningslampan
PARKING BRAKE i kombinationsinstrumentet.
Använd alltid parkeringsbromsen vid parke-
ring för att bibehålla bästa möjliga funktion.
Vintertid, se sid 77.

Klocka, cigarrettändare, askkoppar

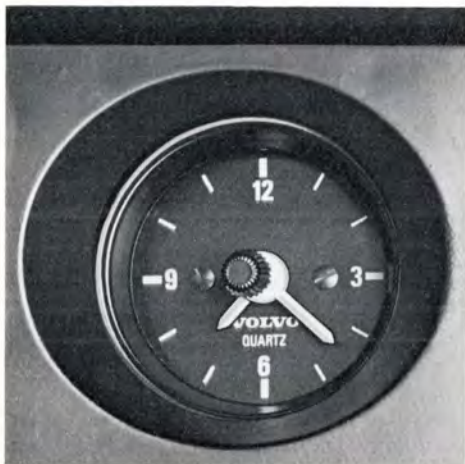

Klocka

Klockan är elektrisk och drivs av bilens batteri. Ska den ställas om – tryck in knappen och vrid.

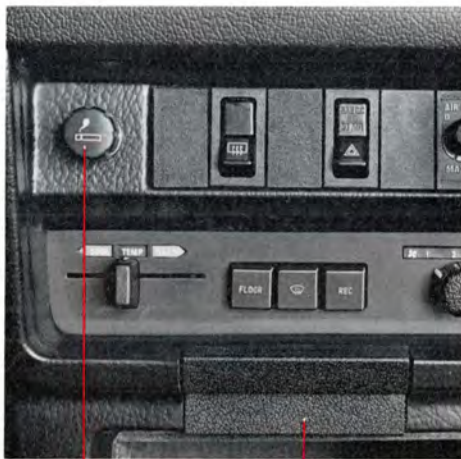

Cigarrettändare

Askkopp

Cigarrettändare

Tryck in tändaren helt då den ska användas. Då den är tillräckligt varm skjuts den automatiskt ut.



Askkopp för baksäte

Askkoppar

Då någon av askkopparna ska tömmas – dra ut den helt, tryck ned plättungen med tummen och ta bort askkopp.

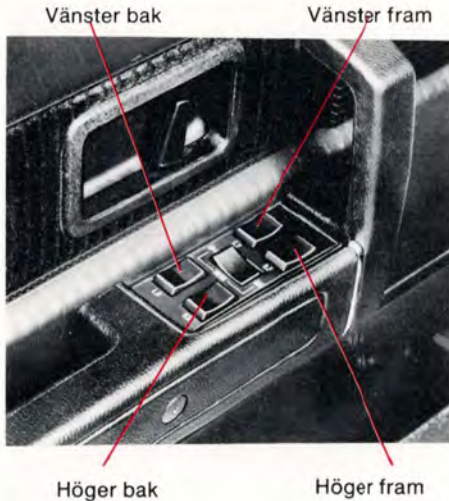

Elektriska fönsterhissar

På de bilar som har elektriska fönsterhissar manövreras dessa med strömställare infällda i dörrarnas armstöd. Bilden ovan visar förardörrens armstöd, varifrån samtliga elhissförsedda fönster kan manövreras.

För att fönsterhissarna skall kunna träda i funktion krävs att tändningen är tillslagen. Fönstren sänks om strömställarens bakre del trycks ned respektive höjs om strömställarens främre del trycks ned.

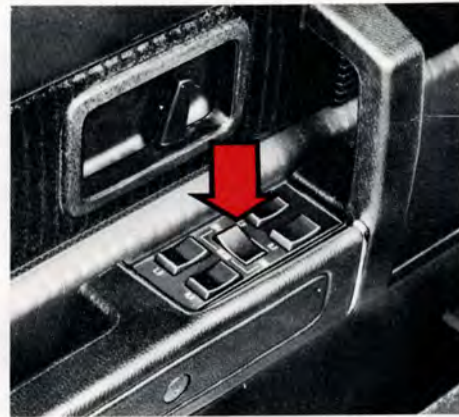

Spärr för fönsterhissar bak

Har bilen elektriska fönsterhissar även för bakhjullarnas fönster kan dessa spärras med strömställaren mitt på strömställarpanelen i förardörrens armstöd. Spärrströmställaren är placerad vinkelrätt mot hissströmställarna.

ON – Bakhjullarnas fönster kan manövreras med såväl hissströmställaren på resp. dörr som med motsvarande strömställare på förardörren.

OFF – Bakhjullarnas fönster kan **inte** manövreras med hissströmställaren på resp. dörr **utan endast** med motsvarande strömställare på förardörren.

Värme och ventilation

Värmesystem "Standard"

1 TEMP

Vänster (COOL) = kallt
Höger (WARM) = varmt

2 DEF (defroster)

Luft till vindruta och de **två yttre ventilations/defrostermunstyckena**.

Vänster (MIN) = stängt
Höger (MAX) = öppet

3 AIR MIX

Luft till de **två mitter ventilationsmunstyckena**.

Vänster (COOL) = kall friskluft
Höger (WARM) = uppvärmd friskluft
Kall och uppvärmd friskluft kan blandas till önskad temperatur, dock inte varmare än vad TEMP-reglaget är inställt på.

4 FLOOR (golv)

Vänster (MIN) = ingen luft till golv
Höger (MAX) = helt öppet till golv

5 FAN (fläkt)

0 = avstängd
3 = full effekt

6 Friskluftsintag

Spaken framåt – öppet
Spaken bakåt – stängt

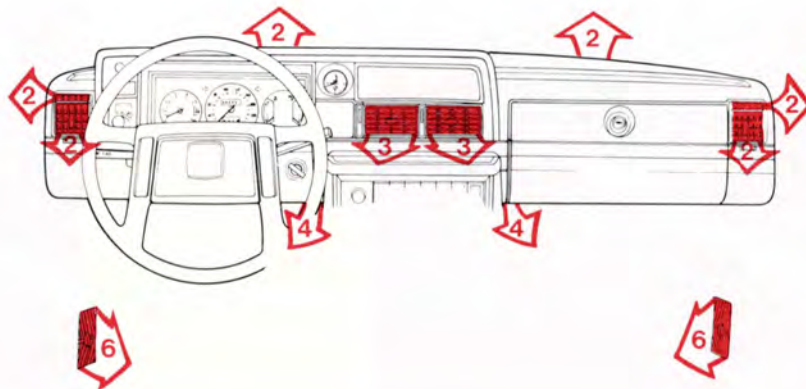

Så här får Ni varmast

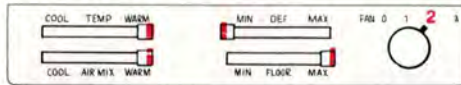

Stäng de fyra ventilationsmunstyckena på instrumentbrädan samt de två friskluftsintagen vid fötterna.

Så här får Ni bäst ventilation

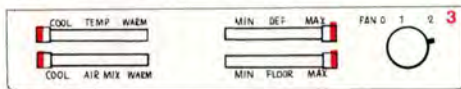

Om Ni önskar en starkare luftström vid fötterna, öppna de två friskluftsintagen och minska fläkthastigheten.

Så här får Ni bort imma

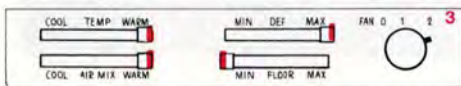

Stäng de fyra ventilationsmunstyckena på instrumentbrädan samt de två friskluftsintagen vid fötterna. Om det har snöat, ska snön över luftintagen till värmesystemet sopas bort.

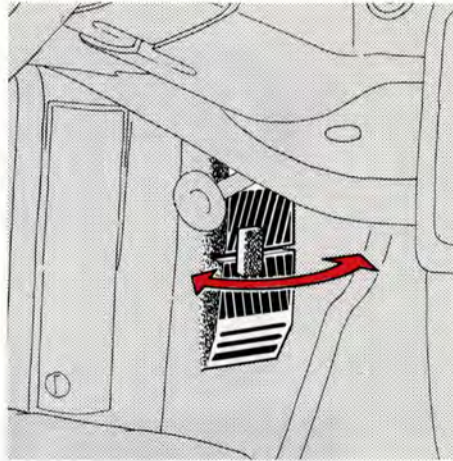

Friskluftsintag

Vid fötterna finns på vardera sidan ett friskluftsintag. Luftströmmen genom dessa regleras med spaken i mitten på intagen.

Spaken förs framåt – intaget öppnas
Spaken förs bakåt – intaget stängs

Största kapacitet erhålls med intagen helt öppna och friskluftsfläkten avstängd. Ökas fläkthastigheten passerar friskluften i stället genom ventilationsmunstyckena på instrumentbrädan.



Ventilationsmunstycken

- A Stängt
- B Öppet
- C Riktning av luftströmmen i sidled
- D Riktning av luftströmmen i höjddled

Lägg märke till att de fyra ventilationsmunstyckena fungerar olika. Luftmängden genom de två yttre munstyckena kan Ni reglera med defrosterspaken. Luftmängden genom de båda mitten kan däremot varieras endast med den lodräta ratten på munstycket.

Värme och ventilation

Värmesystem "Kombinations-system" (vissa modeller)

1 TEMP

Vänster (COOL) = kall
Höger (WARM) = varmt

2 FLOOR (golv)

Ej intryckt = ingen luft till golv
Intryckt = helt öppet till golv

3 DEF (defroster)

Ej intryckt = svag defroster
Intryckt = helt öppen defroster

4 REC (recirkulation)

Är endast avsedd att användas om bilen har luftkonditionering. Ska inte användas vid uppvärmning.

5 FAN (fläkt)

1 = lägsta hastighet
4 = högsta hastighet (full effekt)
Fläkten är alltid igång.

6 Ventilationsmunstycken

Luftmängden genom dessa minskas om 2 FLOOR och 3 DEF (defroster) är öppna.

7 Friskluftsintag

Spaken framåt – öppet
Spaken bakåt – stängt

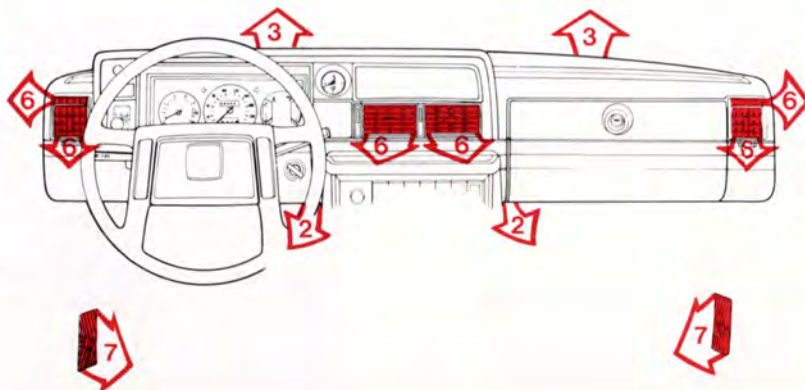

Så här får Ni ...
... varmast

1 TEMP → WARM

2 FLOOR intryckt

5 FAN → 3 (ev 4)

Stäng de fyra ventilationsmunstyckena på instrumentbrädan samt de två friskluftsintagen vid fötterna.

... bort imma

1 TEMP → WARM

3 DEF (defroster) intryckt

5 FAN → 4

6 Alla munstyckena stängda såväl på instrumentbrädan som vid fötterna.

Har det snöat, sopa bort snön över luftintaget (framför vindrutan).

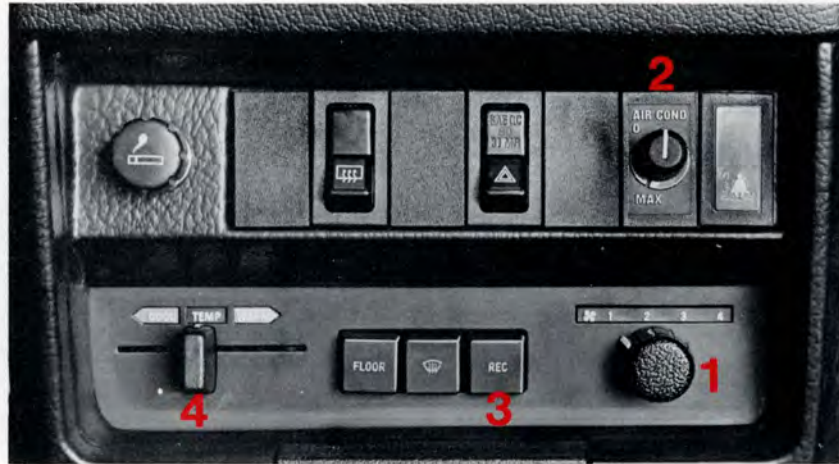

Luftkonditionering (vissa modeller)

Så här används luftkonditioneringen:

1 FAN (fläkt)

Läge 4 för snabb nedkylning.

2 AIR COND (kompressor)

Starta kompressorn genom att vrida knappen medurs till MAX. Önskas snabb nedkylning, t ex då bilen stått parkerad och är mycket varm, vrid knappen in i det gula fältet förbi MAX. Då Ni uppnått önskad temperatur ska knappen vridas tillbaka in i det blå fältet.

Vid landsvägskörning och motorvägskörning skall knappen alltid vara i det blå fältet. Om

den i dessa fall står i det gula fältet kan nämligen isbildning uppstå i anläggningen med försämrad effekt som följd.

3 REC (recirkulation)

Ska vara intryckt under nedkylningsperioden samt om yttertemperaturen och/eller luftfuktigheten är hög.

4 TEMP

När luftkonditioneringen används skall reglaget stå på COOL, dvs helt till vänster. Temperaturen regleras i stället med vridreglaget för kompressorn.

OBS! Bilens alla fönster samt friskluftsintagen vid fötterna ska vara stängda!

FLOOR, DEF **inte** intryckta. All luft kommer nu in genom ventilationsmunstyckena på instrumentbrädan. Munstyckena ska givetvis vara öppna.

Ett tips: För att snabbt få bort imma ur bilen kan luftkonditioneringen med fördel användas även då det är relativt kallt ute, eftersom luften avfuktas i anläggningen innan den blåses in i bilen.

Låt en Volvo-verkstad kontrollera anläggningen varje år.

Backspeglar



Inre backspegel

D Normalt läge, (D=Dag).
N Avbländat läge, (N=Natt), används om strålkastarljuset från bakomvarande bil irriterar.



Manuellt justerbara yttre backspeglar

A Justering i sidled
B Justering i höjddled

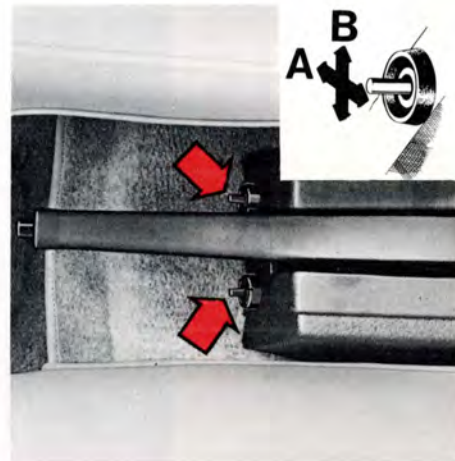

Elektriskt justerbara yttre backspeglar

Strömställarna för justering av de två yttre backspeglarna sitter i framkanten på handbromskonsolen.
A Justering i sidled
B Justering i höjddled

Undvik att använda stålisskrapa för borttagning av is från spegelglasen, eftersom dessa lätt repas.
Vissa modeller är på förarsidan utrustade med vidvinkelspegel som eliminerar den "döda zonen". Tänk på att spegelns ytterdel ger något förvrängda vinklar och avstånd.

Kontrollera speglarnas inställning innan körningen påbörjas!

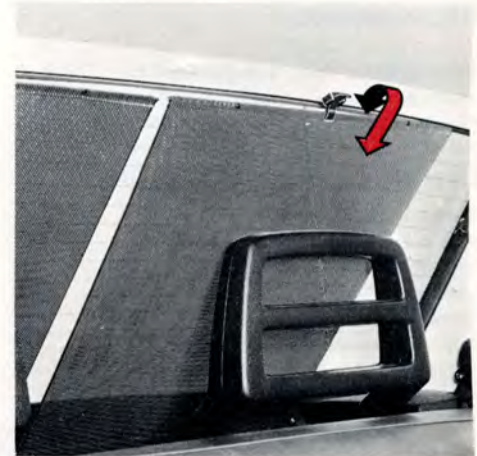
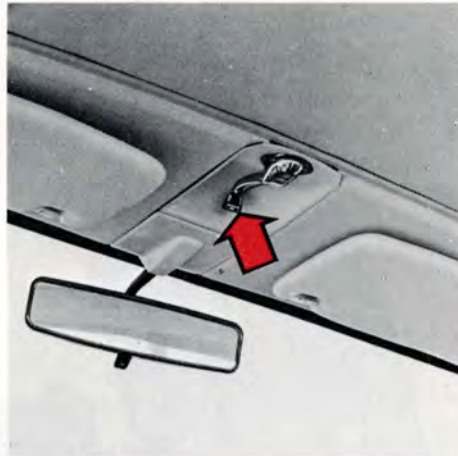

Innerbelysning

- 1 Lampan alltid tänd.
- 2 Lampan alltid släckt.
- 3 Lampan tänds när någon av dörrarna öppnas.

För att ge föraren möjlighet att hitta tändlås mm under mörker finns en inbyggd tidsfördröjning som gör att lampan släcks först ca 15 sek efter det att förardörren stängts (ej passagedörrarna) (endast vissa modeller).

På 5-dörrarsmodellen förekommer ett något annorlunda utförande av lamphuset för innerbelysningen.

Soltak (vissa modeller)

Soltaket manövreras med veven mellan solskydden. Fäll ned veven och vrid den moturs för öppning, medurs för stängning.

Av säkerhetsskäl ska veven alltid vara uppfälld under körning.

Solskydd bak (vissa modeller)

De två solskydden av rullgardinstyp manövreras för hand och oberoende av varandra. Bilden visar solskydden i utrullat läge.

Då gardinen ska rullas ihop, lossa den först ur fästet i bakkant på innertaket. Detta sker genom att dess stropp dras uppåt-framåt som pilen visar. Låt sedan rullen dra in gardinen helt. **Kontrollera därvid att den hela tiden styrs rakt på rullen.**

Utrullning sker motsatt väg: fatta gardinstroppen, drag rakt uppåt och fäst den enligt pilen.

Framstolar

Höjdinställning

Förarstolens fram- och bakkant kan ställas in med var sin spak i vardera tre olika höjdlägen. Kontrollera efter höjjustering att stolen är ordentligt spärrad.

Utför aldrig inställning under körning!

Passagerarstolen är fastskruvad vid fyra konsoler i golvet. Vid höjjustering måste alltså verktyg användas. I övrigt har passagerarstolen samma inställningsmöjligheter som förarstolen, dvs tre olika lägen i vardera fram- och bakkant.

Längdinställning

När bygeln lyfts kan stolen föras framåt eller bakåt. Kontrollera att, när bygeln släpps, stolen låses ordentligt.

Utför aldrig inställning under körning!

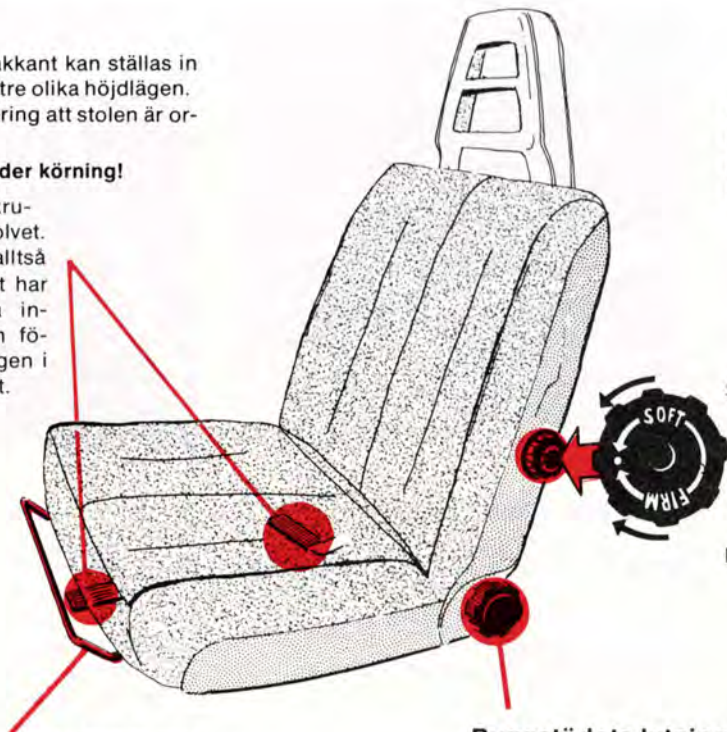

Förarstolen är elektriskt uppvärmd. Uppvärmningen är termostatreglerad och kopplas till automatiskt under ca +15°C och kopplas ifrån vid ca +25°C.

SOFT = mjukare

Svankstödet hårdhet

FIRM = hårdare

Ryggstödet lutning

Barn i bilen

En vuxen person med bilbälte erhåller i en Volvo ett mycket gott skydd vid en eventuell kollision eller annan olycka.

För att Ni på bästa sätt ska kunna skydda Ert barn från skador vid olyckor ger vi här några råd.

Kom ihåg att ett barn, oavsett ålder och storlek, aldrig ska färdas "löst" i bilen. Framför allt får inte små barn sitta i knä på personer som inte använder bilbältet.

I många länder finns lagbestämmelser för hur barn får placeras i bilen. Ta reda på vad som gäller i det land dit Ni åker.

Wilken den effektivaste skyddsåtgärden är beror på barnets kroppsstorlek.

Vi kan dela in barnet i tre olika "storleksgrupper".

Barn så litet att det inte kan sitta

Barnet bör ligga i en korg, barnvagnsinsats eller liknande som placeras i baksätet med barnets huvud mot bilens mitt. Korgen eller insatsen hindras att falla ned på golvet vid en häftig inbromsning antingen genom att baksätets bilbälten används eller genom att Ni monterar Volvos barnbänk framför baksätet. Barnbänken finns hos Er Volvo-återförsäljare.

Barn från det att det kan sitta och upp till ca 117 cm längd (6–7 år)

Använd **aldrig** sk påhängsstolar som sitter upphängda på baksätets ryggstöd.

Använd istället Volvos "bakåtvända" barnstol (finns hos Er Volvo-återförsäljare). Denna kan sättas fast "baklänges" antingen på främre



passagerarstolen eller i baksätet. I båda fallen ska den främre passagerarstolens bilbälte kopplas även om ingen sitter i stolen. Detta för att stolen inte ska lossna ens vid en kraftig eventuell kollision. Hur barnstolen ska sättas fast i bilen framgår av de monteringsanvisningar som medföljer stolens monteringsatts.

Barn över 117 cm längd (6–7 år)

När barnet vuxit ur barnstolen bör det sitta i baksätet och använda bilens ordinarie bälten.

Bästa skydd får barnet om det sitter på en kudde så att bältets midjeband kommer så långt ned på höften som möjligt. En kudde som är särskilt framtagen för detta ändamål finns att köpa hos Volvoåterförsäljaren.

På sid 24–25 finns en utförlig beskrivning över bilbältenas användning.

Bilbälten



Knapp för lossning
Framstolar



Knapp för lossning
Baksäte

Bilbälten

Använd alltid bilbälte vid all slags körning! Även baksätesspassagerarna ska naturligtvis använda bältena. Vid en eventuell kollision kommer annars de som sitter i baksätet att slungas mot framstolens ryggstöd. Detta medför att, om någon sitter på framstolen, stolens bälte kommer att utsättas för en avsevärt större belastning än det är avsett för, med skador på båda personerna som följd. Till och med en hastig inbromsning kan få svåra följder om bälte inte används.

Två varningslampor, en på instrumentpanelen och en på konsolen för parkeringsbromsen blinkar om bilen körs och föraren eller framsätesspassageraren inte tagit på bältet.

Rullbälten

Framstolarna samt baksätets två ytterplatser har rullbälten.

Så här gör Ni: dra ut bältet relativt långsamt och lås fast det genom att skjuta ned låstungen i låset. Ett kraftigt klick indikerar låsning.

Bältet ska inte vara snott eller vridet.

Då bältet ska tas av, tryck på den röda knappen på låset. Låt sedan rullen dra in bältet helt.

Bältet är normalt "olåst".

Bältet låses och kan alltså inte dras ut:

- om det dras ut för snabbt
- vid bromsning och acceleration
- om bilen lutar kraftigt åt något håll
- vid kurvtagning



Manuellt justerbart bälte

Baksätets mittbälte är ett höftbälte. Detta ska alltid justeras till rätt längd.

Förlängning: vrid justerspännet/låstungan och dra ut bältet enligt bild.

Förkortning: dra i den övre delen av det dubbla bältet.

Kontroll av bilbälten

Kontrollera att bandet inte kläms eller nöts mot skarpa kanter och kontrollera då och då att skruvarna är väl åtdragna och att bältet i övrigt är i gott skick.

Använd vatten och något syntetiskt tvättmedel för rengöring.

Rullbältets låsfunktion kan kontrolleras enligt följande:

- Ta på bältet och ryck hastigt i det.
- Bromsa bilen kraftigt från ca 50 km/h eller kör runt i en snäv cirkel.
(Kontrollera först omringvarande trafik.)
Dra i bältet.

Vid dessa prov ska bältet **inte gå att dra ut.**

VARNING!

Om bältet utsatts för en kraftig belastning, tex i samband med en kollision ska bälte och lås bytas. Även om det är till synes oskadat kan nämligen en del av dess skyddsegenskaper ha gått förlorade. Byt även bältet om bandet är mycket slitet och skadat.

Utför aldrig några modifieringar eller reparationer av bältet på egen hand utan vänd Er till en Volvo-verkstad.

Dörrar och lås, centrallås



Upplåsning av dörrar

Båda framdörrarna kan låsas upp med nyckel. Då nyckeln vrids moturs (medurs på högra dörren) 1/4 varv skjuts låsknappen på fönsterkarmen upp och dörren kan öppnas med dörrhandtaget.

Då dörrarna skall öppnas inifrån måste först låsknappen dras upp.

Vintertid bör låsen "smörjas" med någon lämplig låsolja för att hindra frysning.

Om låset har frusit, var då försiktig så att Ni inte bryter av nyckeln. Tina upp isen genom att värma låset eller nyckeln.

Låsning av dörrar

Samtliga dörrar är låsta då låsknappen på dörrkarmen är nedtryckt.

Dörrarna låses genom att låsknappen trycks ned innan dörren slås igen. **Glöm inte nyckeln kvar i bilen!** Framdörrarna kan även låsas utifrån med nyckel. Vrid 1/4 varv medurs (moturs på höger dörr).

Centrallås

Vissa modeller har så kallat centrallås. Detta innebär att Ni med förardörrens lås automatiskt manövrerar låsningen av bilens övriga dörrar (och bagageluckan på 5-dörrarsmodellen).

Om Ni låser eller låser upp förardörren utifrån med nyckeln påverkas låsen på övriga dörrar automatiskt.

Om Ni däremot låser eller låser upp förardörren med låsknappen på fönsterkarmen måste Ni dra upp eller trycka ned knappen lite extra hårt för att påverka övriga dörrar.

Titta på låsknapparna på de övriga dörrarna så ser Ni om de är låsta eller ej.

WARNING!

Vid körning bör dörrarna inte vara låsta då detta vid en eventuell olycka kan hindra räddningspersonal från att snabbt komma in i bilen. Observera att med barnsäkerhetslåset satt i funktion kan bakdörrarna endast öppnas utifrån.

Barnsäkerhetslås, bagagelucka, bagagerumsbelysning/motorrumsbelysning

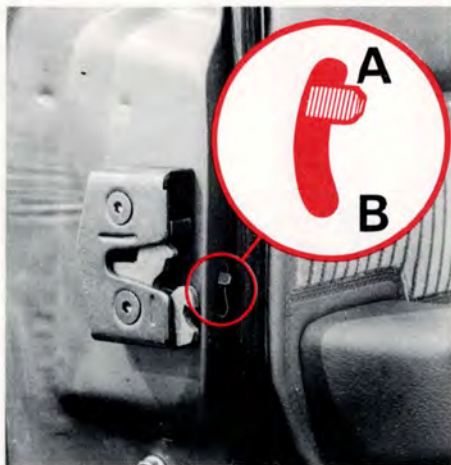

Barnsäkerhetslås

Knappen sitter längst bak på baktörrarnas insida och blir åtkomlig först då dörren öppnas.

- A Låset fungerar helt normalt
- B Dörren kan **inte** öppnas **inifrån**.

Tänk på, att med knappen i läge B kan inte baksätesspassagerarna ta sig ur bilen själva vid en eventuell olycka. Baktörrarna måste öppnas utifrån. Se även texten i varningsrutan på föregående sida.



Bagagelucka

Luckan kan endast öppnas med nyckel. Öppna genom att vrida nyckeln ett kvarts varv som bilden visar.

Reservhjul, domkraft, varningstriangel och verktygsväska förvaras till vänster i bagageutrymmet.

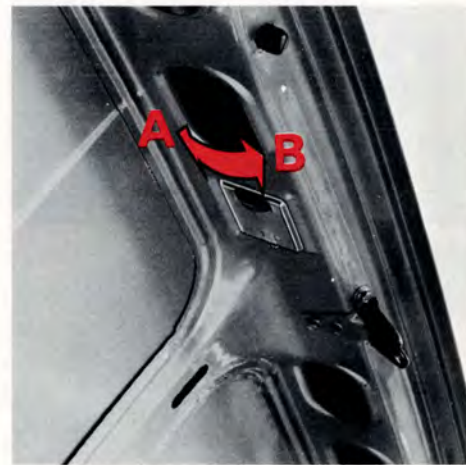

Bagagerumsbelysning Motorrumsbelysning

Bilden visar bagagerumsbelysningen. Motorrumsbelysningen ser något annorlunda ut, men fungerar på samma sätt.

- A Lampan alltid släckt
- B Lampan tänds då luckan öppnas

Motorhuv, tanklock, lucka för lång last

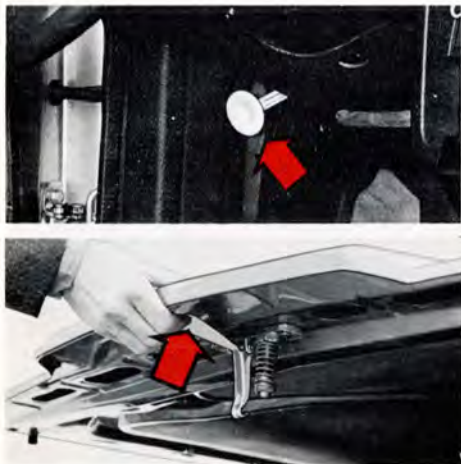

Motorhuvens öppnas

Dra i låshandtaget (längst till vänster under instrumentbrädan, övre bilden).

Lyft upp huvan någon cm, för in handen och tryck upp säkerhetsspärrens handtag (nedre bilden).

Öppna huvan.

Kontrollera att huvan låses ordentligt när den fälls ned.



Tanklock

Tanklocket finns innanför luckan på höger bakstänkskärm. Vid tankning är det lämpligt att placera locket i facket på luckans insida. På grund av att ett visst övertryck råder i bensintanken, kan ett "puffande" ljud höras då locket lossas. Detta är normalt och helt ofarligt.

Efter tankning, sätt tillbaka locket och vrid tills ett "knäpp" hörs.

Volvoåterförsäljaren har låsbara tanklock till alla Volvomodeller.

Rätt bränsle är bensin med lägst 97 oktan. Bensintanken rymmer c:a 60 liter.

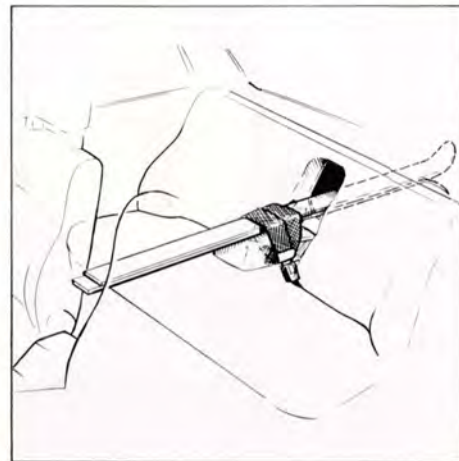

Lucka för "lång last"

En lucka i baksätet gör det möjligt att kunna lasta "lång last".

Förankring av lasten är absolut nödvändig tex med midjebältet runt det nedfällda bakre armstödet (se bild). Vid snabb inbromsning kan lasten förskjutas och skada personer i kupén. Skarpa kanter på lasten ska förses med skydd.

Tillbehörspåse för skidor bör användas för att förhindra nedsmutsning av klädseln.

OBS! Luckan i ryggplåten (ryggstödet för baksäte) är enbart till för lättare last (tex skidor). Max längd på last, 2 m, max vikt, 15 kg.

5-dörrarsmodellen, uppfällning av baksäte

På följande tre sidor, 29, 30 och 31 beskrivs 5-dörrarsmodellens baksäte, bagageutrymme och bagagelucka.

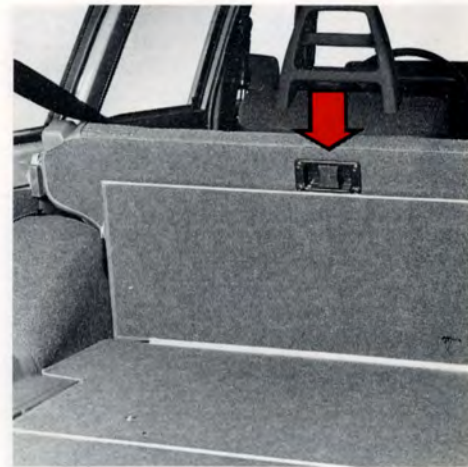
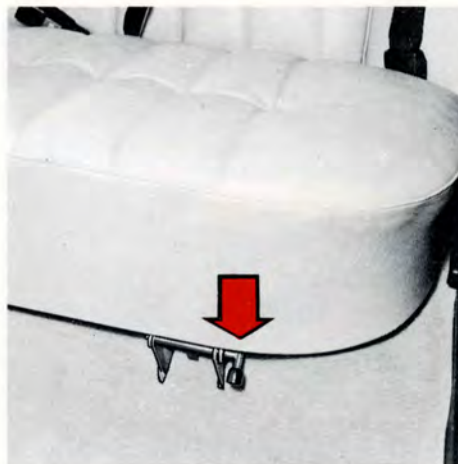

Uppfällning av baksäte

Tryck ned **en** av de två spakarna vid sittdynans framkant (en på varje sida). Fäll upp sittdynan mot framstolarnas ryggstöd.

För ryggstödet handtag åt sidan och fäll ned ryggstödet.

Se till att samtliga bilbälten hamnar rätt, då ryggstödet och sittdynan fälls upp igen.

5-dörrarsmodellen, bagagelucka



Öppning utifrån

Luckan öppnas genom att plattan trycks in. Observera att låsnings- och upplåsningsförfarandet varierar beroende på om bilen är utrustad med centrallås eller inte, se sid 26.



Öppning inifrån

Dra ut handtaget nedtill på luckan.

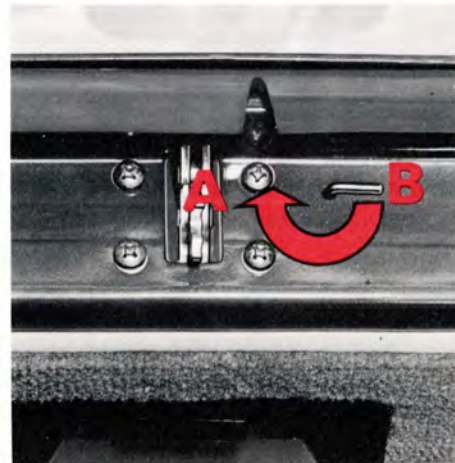

Säkerhetsspärr

- A Luckan kan **inte** öppnas **inifrån**.
- B Luckans lås fungerar normalt.

5-dörrarsmodellen, bagageutrymme

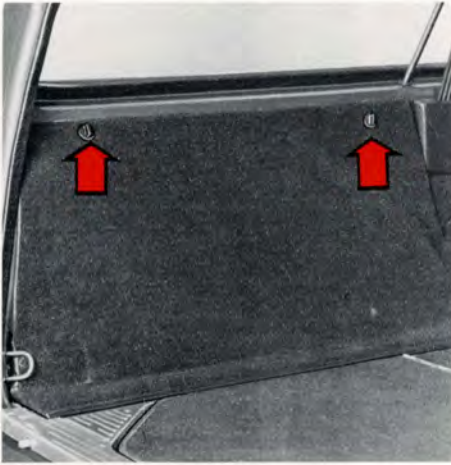

Reservhjul, domkraft

Reservhjulet förvaras tillsammans med domkraften under kåpan till vänster i bagageutrymmet.

Vrid de två clipsen 1/4 varv och lyft bort kåpan.

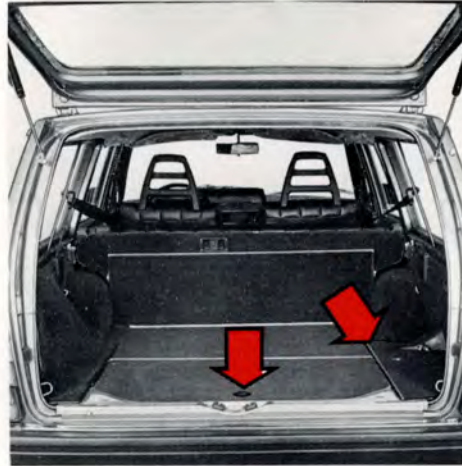

Extra förvaringsutrymmen

Under bagageutrymmets golv finns två extra förvaringsutrymmen.

Ett extra säte avsett att monteras "baklänges" längst bak i 5-dörrarsmodellen finns att köpa hos Volvo-återförsäljaren.



Förankringsöglor för last

För att på ett enkelt och riktigt sätt kunna binda fast skrymmande och tung last i lastutrymmet och förhindra att personsador uppstår vid en häftig inbromsning eller eventuell olycka, finns sex öglor att fästa rep eller band i. Av dessa är fyra synliga på bilden. Återstående öglor sitter under baksätets uppfällbara sittydyna.

Hos Volvoåterförsäljaren kan Ni köpa band som är speciellt gjorda att användas för detta ändamål.

Start och körning

En ny bil ska köras in!

När Er bil är ny rekommenderar vi att Ni inte utnyttjar bilens prestanda maximalt under de 2000 första km.

Överskrid inte följande hastigheter:

Under de första 1000 km:

1:a växeln	30 km/h
2:a växeln	50 km/h
3:e växeln	80 km/h
4:e växeln	110 km/h ¹⁾

Mellan 1000 och 2000 km:

1:a växeln	40 km/h
2:a växeln	70 km/h
3:e växeln	100 km/h
4:e växeln	130 km/h ²⁾

¹⁾ 130 km/h med inkopplad överväxel

²⁾ 150 km/h med inkopplad överväxel

Kör inte heller med låg fart på hög växel och använd inte "kick-down" på bil med automatväxellåda under de första 2 000 km.

Garantiservice

Efter 1000 km körning ska bilen lämnas in till en Volvo-verkstad för garantiservicen. Efter denna service ska bilens underhåll anpassas till serviceboken.

Ekonomisk körning behöver inte vara långsam körning!

Att köra ekonomiskt är istället att köra förutseende, mjukt och anpassa hastigheten till den rådande trafiksituationen. Följande råd är värda att beakta.

- Kör motorn varm så snart som möjligt, det vill säga låt inte motorn gå på tomgång utan påbörja körningen med lätt belastning så snart som möjligt. En kall motor drar mer bränsle, dessutom är slitaget större än om motorn är varm.
- Undvik korta körsträckor där motorn inte hinner bli varm.
- Kör mjukt. Undvik snabba onödiga accelerationer och häftiga inbromsningar.
- Sänk hastigheten en smula vid landsvägs- och motorvägskörning.
- Kör inte omkring med onödig last i bilen.
- Kontrollera däcktrycket regelbundet, t ex vid varje tankning.
- Undvik att köra på vinterdäck om inte väglaget motiverar detta.
- Låt inte taksäcken sitta på bilen då det inte används.

En viktig del av ekonomikörningen är att växellådan utnyttjas på rätt sätt. Välj rätt växel!

- Lämpliga växlingspunkter i förhållande till hastigheten är:
 - 1:an – 2:an vid ca 20 km/h
 - 2:an – 3:an vid ca 35 km/h
 - 3:an – 4:an vid ca 50 km/h
- Om Er bil har överväxel bör Ni använda den så ofta som möjligt vid normal landsvägskörning över ca 70 km/h.
- På bil med automatväxellåda bör onödiga "kick-down" undvikas.

Dessutom ska Ni naturligtvis hålla bilen, speciellt motorn, i gott skick. Faktorer som kan öka bränsleförbrukningen är t ex följande:

- Utslitna tändstift
- Felaktig tändinställning
- Nedsmutsat luftfilter
- Felaktigt ventilspel
- Felaktigt fungerande luftförvärmning
- Felaktigt tomgångsvarvtal
- Nedsmutsad motorolja och igensatt oljefilter
- Bromsar som "ligger på"
- Felaktig framvagnsinställning

Start av motor

Så här startas motorn:

- 1 Dra åt parkeringsbromsen (handbromsen).
- 2 Växelspaken i neutralläge (läge N eller P på automatlåda).
- 3 Trampa ned kopplingspedalen.
- 4 Rör inte gaspedalen!
- 5 Vrid tändningsnyckeln till startläget.
Släpp nyckeln då motorn startat.

Om motorn inte startar omedelbart, trampa ned gaspedalen till hälften och håll den kvar där tills motorn startat.

Undvik upprepade korta startförsök. (Varje gång startmotorn kopplas in sprutas nämligen bränsle in i motorn.)

Låt istället startmotorn arbeta något längre tid (dock max. 15–20 sekunder) vid varje startförsök.

Rusa inte upp motorn i höga varv genast efter en kallstart!

Kör motorn varm så snart som möjligt

Erfarenheten har visat att motorer i bilar som körs korta sträckor slits onormalt fort. Detta beror på att motorn aldrig hinner uppnå normal arbetstemperatur.

När motorn startas ska man alltså så snart som möjligt försöka uppnå normal arbetstemperatur.

Låt inte motorn gå på tomgång utan påbörja körningen med lätt belastning så snart som möjligt.

VARNING!

Öppna alltid garagedörrarna helt om Ni startar bilen i garaget.

Avgaserna innehåller nämligen gasen koloxid, vilken är osynlig och luktfri men mycket giftig!

Manuell växellåda, överväxel

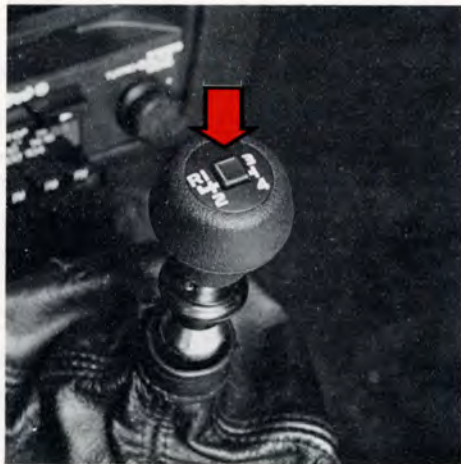

Kontrolllampan lyser då överväxeln är inkopplad.

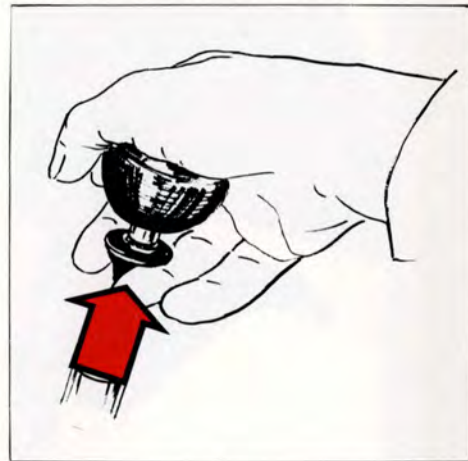

Växellägen

R=back

Trampa ned kopplingspedalen helt vid varje växling.

Överväxel

Överväxeln kan endast kopplas in på 4:ans växel.

Överväxeln kopplas in då knappen på växelspaxknoppen trycks in. Om knappen trycks in ytterligare en gång kopplas överväxeln ur. Dessutom kopplas överväxeln ur vid nedväxling.

Någon manöver med kopplings- eller gaspedal behöver vid växling normalt inte göras men **inkoppling** underlättas vid bibehållet gaspådrag.

Vid **urkoppling** ger en lätt tryckning på kopplingen en mjukare övergång.

För bästa bränsleekonomi bör överväxeln användas så ofta som möjligt vid normal landsvägskörning över ca 70 km/h.

Backväxelspär

Lyft med fingrarna upp ringen mot växelspaxknoppen och lägg in backväxeln. Ringen påverkar backväxelspärren, vilken förhindrar att backväxeln läggs in oavsiktligt.

Automatväxel



Växellägen

- P parkering
- R backning
- N neutralläge
- D körläge
- 2 } lågväxellägen
- 1 }

P parkering

Detta läge väljs då bilen parkeras med motorn stoppad eller gående.

Bilen ska stå still då P väljs!

I P-läge är växellådan mekaniskt spärrad. Vid parkering i backe bör ändå parkeringsbromsen dras åt.

R backning

Bilen ska stå still då R väljs!

N neutralläge

N-läget är neutralläge, dvs ingen växel är i-lagd.

Dra åt parkeringsbromsen då bilen står stilla med väljarspaken i läge N.

D körläge

D är det normala körläget. Upp- och nedväxling mellan växellådans 3 växlar sker automatiskt beroende på gaspådrag och hastighet.

2 lågväxelläge

Upp- och nedväxling mellan 1:an och 2:an sker automatiskt.

Uppväxling till 3:an sker **inte**.

Lägg in läge 2 om Ni önskar omedelbar nedväxling till 2:an (kraftigare motorbroms).

Läge 2 kan användas...

vid relativt långsam landsvägskörning
vid stadskörning
vid bergskörning
vid omkörning
för att få ökad motorbroms

125 km/h är max. tillåten hastighet då läge 2 får väljas.

1 lågväxelläge

Om läge 1 väljs vid hög hastighet går 2:an in. Först när hastigheten sjunkit till ca 50 km/h går 1:an in.

OBS! Uppväxling från 1:an sker inte!

Välj läge 1 om Ni önskar köra på 1:an och vill att uppväxling **inte** ska ske, tex vid bergskörning då läge 1 ger bästa motorbroms.

125 km/h är max. tillåten hastighet då läge 1 får väljas.

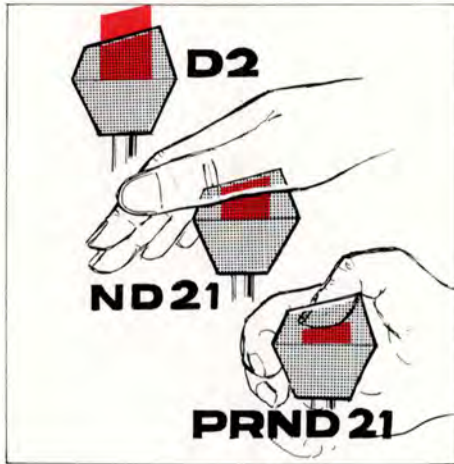

Växelväljarspär

Väljarspaken kan föras fritt mellan **D** och **2** medan övriga lägen är försedda med spär som manövreras med tangenten på väljarspakens knapp.

Med en lätt tryckning på tangenten med handflatan kan spaken föras fritt mellan lägena **N** och **1**.

Då tangenten trycks ned helt kan dessutom lägena **R** och **P** läggas in. Detta krävs också för att föra spaken ur **P-läget**.

Med tangenten helt nedtryckt kan alltså väljarspaken föras fritt mellan växellådans alla lägen.

Att starta och stanna med automatväxellåda

- 1 För väljarspaken till **P** eller **N**. (Motorn kan inte startas i något annat läge.)
- 2 Starta motorn med tändningsnyckeln på normalt sätt.
- 3 Dra åt parkeringsbromsen eller tryck lätt på bromspedalen (annars kommer bilen att röra sig sakta när väljarspaken förs till något av körlägena).
- 4 För väljarspaken till önskat körläge.
- 5 Släpp bromsen och ge gas.

Bilen stannas på enklaste sätt: släpp gaspedalen och bromsa med bromspedalen. Väljarspaken behöver inte röras.

Kick-down

Då gaspedalen trampas helt i botten sker automatiskt en omedelbar nedväxling till lägre växel (kick-down-nedväxling). När max-hastigheten för denna växel uppnås eller om Ni släpper gaspedalen något ur "kick-down"-läget, sker uppväxling automatiskt. Kick-down ska användas då Ni önskar maximal acceleration t ex vid en omkörning.

Kom ihåg!

- **Bilen ska stå still då P eller R väljs!**
- **Motorn ska gå på tomgång då D, 2, 1 eller R väljs och bilen står still!**
- **125 km/h är max. tillåten hastighet när läge 2 eller 1 får väljas under körning.**

Bogsering

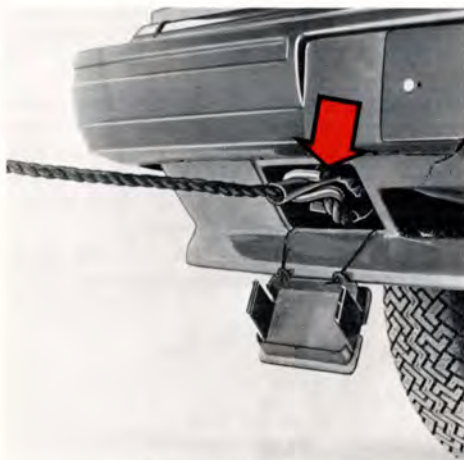

Bogserögla, fram



Bogserögla, bak

Kom ihåg detta vid bogsering!

- Lås upp rattlåset så att bilen går att styra!
- Tänk på den enligt lag högsta tillåtna hastigheten!
- Tänk på att fotbromsens servohjälp inte fungerar då motorn inte är igång! Ni måste trampa ca 4 gånger hårdare på bromspedalen!
- Styrningens servohjälp fungerar bara när motorn är igång. I annat fall går styrningen betydligt tyngre.
- Kör så mjukt som möjligt. Håll bogserlinan sträckt så undviker Ni onödiga ryck.

Speciellt för automatväxellåda

- Växelväljaren ska vara i läge N, växellådan rätt justerad och oljenivån rätt (se sidan 54).
- Högsta tillåtna hastighet: 20 km/h! Längsta tillåtna sträcka: 30 km!
- Motorn kan inte bogseras igång! Hjälpstart se nästa sida.

Start av motor genom bogsering

OBS! Bilar med automatisk växellåda går inte att bogsera igång!

Om batteriet är urladdat skall i stället ett hjälpstartbatteri användas. Följ därvid noga anvisningarna på sid 39.

Bilar med manuell växellåda:

Dragbilen startas och körs med jämn fart. Koppla till tändningen.

Lägg in 3:an eller 4:an och släpp upp kopplingspedalen mjukt.

Trampa ned kopplingen igen då motorn går igång.

Hjälpbil

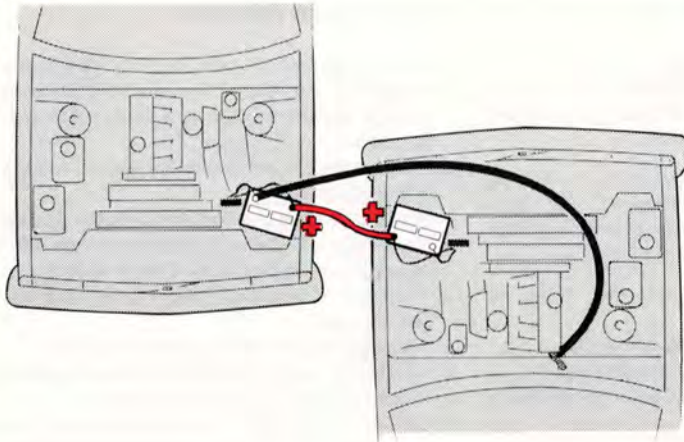

Bil med urladdat batteri

Start med hjälpstartbatteri

Om batteriet i Er bil av någon anledning laddats ur kan Ni för att få igång motorn "låna" ström från antingen ett löst batteri eller från en annan bils batteri.

För att undvika explosionsrisk rekommenderar vi att Ni gör precis så här:

- 1 Se till att hjälpstartbatteriet har 12 volts spänning.
- 2 Sitter hjälpstartbatteriet i en annan bil; se till att bilarna inte kommer åt varandra.
- 3 Anslut den röda kabelns ena ända till hjälpstartbatteriets pluspol (märkt med röd färg, P eller +). Kontrollera alltid att klammorna sitter väl fast, så att det inte uppstår gnistor under startförsöket.
- 4 Anslut den andra änden av den röda kabeln till det urladdade batteriets pluspol.

VARNING!

Tänk på att batterierna, speciellt hjälpstartbatteriet, innehåller knallgas, som är mycket explosiv. En gnista, som kan bildas om hjälpstartkablarna ansluts felaktigt, är tillräcklig för att batteriet skall explodera och förorsaka både personskador och materiella skador.

- 5 Anslut den svarta kabelns ena ända till hjälpstartbatteriets minuspol (märkt med blå färg, N eller -).
- 6 Anslut den andra änden av den svarta kabeln till ett ställe (jordpunkt) som ligger en bit ifrån batteriet, t ex jordflätan mellan motorn och karossen.
- 7 Starta motorn på "hjälpbilen". Låt motorn gå någon minut med högre tomgång än normalt, ca 25 r/s=1500 rpm.
- 8 Starta motorn på den bil som har det urladdade batteriet.
Obs! Rubba inte anslutningarna under startförsöket (risk för gnistbildning) och stå inte lutad över något av batterierna!
- 9 Ta bort kablarna i exakt omvänd ordning mot ditsättningen.

Observera!

Kör- och styregenskaper

Er bil har vid tjänstevikt en tendens till understyrning. Detta innebär att Ni i en och samma kurva får öka rattutslaget med hastigheten. Med detta blir bilen stabil och risken för bakhjulssladd minskar.

Kom ihåg att dessa egenskaper kan ändras beroende på hur bilen belastas.

Av största betydelse för bilens köregenskaper är också luftrycket i däck. Vi råder Er att inte experimentera alltför mycket med luftrycket utan följa våra rekommendationer på sidan 67. Vi avråder Er också från att blanda olika däcktyper, t ex radial- och diagonaldäck, då bilens köregenskaper markant kan förändras. Likaså bör man av samma anledning inte blanda olika fabrikat och dimensioner.

Kylsystemet

Risk för överhettning av kylsystemet föreligger, särskilt under varma dagar, vid:

- långvarig fullgaskörning med släp i branta motlut
- långvarig tomgångskörning med tillkopplad luftkonditioneringsanläggning
- snabbt stannande av motorn efter högfartskörning, s k efterkokning.

För att undvika överhettning bör följande regler följas:

- Sänk hastigheten och växla ner vid körning med släp i långa och branta motlut. På bilar med luftkonditionering minskar risken för

överhettning om denna stängs av en liten stund.

- Kör ej motorn på tomgång i onödan.
- Stoppa ej motorn omedelbart efter högfartskörning, utan låt den gå på tomgång under $\frac{1}{2}$ –1 minut före stopp.

Vid **omedelbar risk** för överhettning, eller vid överhettning (temperaturmätaren går upp-repade gånger in i eller står stadigvarande i det röda fältet) vidtag följande åtgärder:

- På bilar med luftkonditionering, stäng av denna.
- Stanna bilen och ställ växelväljaren i neutralläge – läge N. **Stoppa ej motorn!**
- Öka motorvarvtalet till ca 2000 r/min (dubbla tomgångsvarvtalet).
- Kontrollera kylvätskenivån i expansions-tanken utan att ta av locket, se sid 58. Vid behov av efterfyllning, skruva av locket försiktigt så att trycket i systemet släpps ur innan locket tas av helt. Komplettera enligt anvisningarna på sid 58.

Kör inte med öppen baklucka!

Vid körning med öppen bagagelucka kan en del avgaser och därmed giftig koloxid sugas in i bilen via bagagerummet. Detta gäller speciellt 5-dörrarsmodellen.

Är Ni ändå tvungen att köra med öppen baklucka, gör så här:

- 1 Stäng alla fönster.
- 2 Tryck in värmesystemets FLOOR- och DEF-knappar och sätt fläkten (FAN) på 3.

Körning med takräcke

- Använd ett stabilt takräcke, som kan fästas ordentligt på bilen. Volvo-återförsäljarna saluför takräcken, som utvecklats vid Volvo-fabriken.
- Fördela lasten jämnt över takräcket, undvik snedbelastning.
- Placera den tyngsta lasten närmast biltaket.
- Kom ihåg att bilens tyngdpunkt och köregenskaper ändras med lastens vikt.
- Tänk på att bilens vindfång ökar med lastens storlek.
- Förankra lasten väl med ett kraftigt rep.
- Kör mjukt, undvik rivstarter, tvära kurvtagningar och häftiga inbromsningar.
- Det är inte tillrådligt att låta takräcket sitta kvar på taket oanvänt under längre perioder. Takräcket blir då utsatt för väder och vind och även ett tomt takräcke höjer bilens luftmotstånd och ökar således bilens bensinförbrukning.
- Högsta tillåtna taklastvikt är 100 kg.

Om en bromskrets går sönder



Då tänds varningslampan

Bromspedalen tar något djupare och kan kännas en smula mjukare än normalt.

Observera att Ni dock inte behöver trampa märkbart hårdare på bromspedalen för att uppnå normal bromseffekt.

Ett eventuellt bromskretshaveri märks alltså inte genom att pedaltrycket måste ökas.

Om varningslampan tänds: kör till verkstad för kontroll av bromssystemet.

Fukt på bromsskivor och bromsbelägg ändrar bromsegenskaperna!

Då Ni kör bilen i kraftigt regn eller genom vattensamlingar samt vid tvättning av bilen stänker vatten upp på bromsdetaljerna. Detta kan ändra bromsbeläggets friktionsegenskaper så att en viss fördröjning av bromseffekten kan märkas.

Tryck lätt på bromspedalen då och då om Ni kör längre sträckor i regn eller snöslask så att bromsbeläggen värms upp och torkar. Detta bör också utföras då Ni börjar köra efter tvättning samt efter start i mycket fuktig väderlek.

Om bromsarna belastas mycket hårt

Vid körning i Alperna eller i annan terräng med motsvarande nivåskillnader kommer bilens bromsar att belastas mycket hårt.

Eftersom hastigheten dessutom ofta är låg kyls bromsarna inte så effektivt som vid hård körning på slät väg.

För att inte belasta bromsarna hårdare än nödvändigt bör Ni, i stället för att använda fotbromsen, växla ned och använda samma växel nedför som Ni använder då Ni kör uppför.

På bilar med automatväxellåda: Lägg in läge 2 eller eventuellt läge 1. På detta sätt utnyttjas motorbromsen effektivare och fotbromsen behövs endast användas korta stunder.

Om bromsservon inte fungerar

Bromsservon fungerar endast då motorn är igång.

Om Ni rullar bilen eller bogserar med avstängd motor måste Ni trampa ca 4 gånger hårdare på bromspedalen jämfört med då motorn är igång.

Bromspedalen känns stum och hård.

Spoiler

Är Er bil försedd med **spoiler** påverkas kylflödet till framhjulsbromsarna. Spoiler får därför endast användas tillsammans med vissa typer av fälgar, se sid 66.

Körning med släpvagn

Före och under släpvningskörning, tänk på följande:

- Draganordningen på bilen ska vara av godkänd typ. Volvoåterförsäljarna har Volvo-konstruerade draganordningar till Er bil och utför monteringen samt den elektriska kopplingen av släpvningskontakten.
Observera att inkopplingen av kablarna till släpvningskontakten inte kan göras var som helst i bilens elektriska system. Detta beror på att glödtrådsvakten (varningslampan för trasiga glödlampor) är kopplad på ett speciellt sätt.
- Backspeglarnas armar måste förlängas då släpvagnen i regel är bredare än bilen. **Förlängda backspeglar får endast användas då släpvagnen är tillkopplad!**
- Ombesiktning av bilen ska ske hos Svensk Bilprovning då draganordningen monterats.
- Högsta tillåtna släpvningsvikt är 1 500 kg.
- Med Volvos nivåreglering undviker ni "nedhäng" på bilens bakparti vid husvagnskörning. Fråga hos Er Volvo-återförsäljare.
- Lasten i släpvagnen bör fördelas så att dragstången trycker på bilens draganordning med ca 65–75 kg.
- Draganordningens kula samt eventuella rörliga delar bör regelbundet göras ren och fettas in tunt för att undvika onödigt slitage.
- Bilens motor, koppling och växellåda belastas hårdare än normalt. Växla ned i god tid och låt inte motorn segdra. Starta och växla så mjukt som möjligt.
- Se till att kopplingen inte överhettas. Slira så lite som möjligt med kopplingen. Detta är speciellt viktigt då Ni kör på backiga vägar och ofta stannar och startar.
- Bromssträckorna är längre än normalt. Undvik hårda inbromsningar.
- I långa och branta utförsbackar belastas bilens bromsar mer än normalt. Lägg därför i en lägre växel vid nedfärd och anpassa hastigheten.
- Accelerationsförmågan vid omkörningar är något sämre än normalt på grund av den högre vikten.
- Kylsystemet belastas hårdare. Undvik överhettning genom att iaktta de åtgärder som beskrivs på sid 40.

- Lufttrycket i bilens bakdäck ska ökas. Hur mycket beror på hur stor tyngd som ligger på draganordningen.
- Lagbestämmelserna för högsta tillåtna hastighet varierar från land till land.
För Sverige gäller:
släpvagn **med** bromsar: 70 km/h
släpvagn **utan** bromsar: 40 km/h
- Allmänt gäller för både manuell och automatisk växellåda att vid höga höjder sjunker motorns effekt och därmed också dragförmågan. Körning med släpvagn bör inte ske med bil som ännu inte kan betraktas som inkörd (som körts mindre än 1000 km).

Följande "specialtips" gäller för bilar med automatväxellåda:

- Vid starka stigningar och körning med låg hastighet under längre sträckor skall läge 1 väljas. Därmed undviks täta växlingar och risk för överhettning av växellådsoljan. För körning på bergsvägar med långa men måttligt branta stigningar väljs läge 2.
- Vid körning i långa utförsbackar med stark lutning skall läge 1 väljas och vid liten lutning läge 2, så att Ni får bästa möjliga motorbroms.
- Håll inte bilen stillastående i uppförsbacke med gaspedalen, utan använd bromsen i stället. Med detta förfarande undviker Ni onödig uppvärmning av växellådsoljan.
- Vid körning med tyngre släpvagn rekommenderas montering av tillsatsoljekylare. Detta gäller särskilt vid hård körning tex alpkörning eller högfartskörning längre sträckor utan uppehåll. Tillsatsoljekylaren finns som original Volvotillbehör.
Beträffande oljebyte, se sid 54.

SKÖTSEL

Volvo service, att observera, motorrum sid. 44–50

Oljor, vätskor, smörjning och kylsystem sid. 51–59

Motor, växellåda, bakväxel, broms, koppling, servostyrning, karrosserismörjning, kylvätska, drivremmar.

Elsystem sid. 60–65

Byte av glödlampor, byte av säkringar

Hjul och däck sid. 66–71

Allmänna råd, reservhjul, byte av hjul

Karossvård sid. 72–76

Byte vindrutetorkare, strålkastartorkare, tvättning, polering, vaxning, rostskyddsbehandling, lackskador, rengöring av klädsel m m.

Åtgärder vintertid, före långfärd sid. 77

Felsökning sid.78

SPECIFIKATIONER

Alfabetiskt register sid. 91–92

Service

Innan Er bil överlämnades till Er har den genomgått två inspektioner. Den första gjordes på Volvofabriken och därefter utförde återförsäljaren i sin tur en leveransservice enligt Volvofabrikens specifikationer.

Efter 1000 km ska bilen lämnas in till återförsäljaren för en **garanti-service**, vid vilken man bl a byter oljan i motorn, växellådan och bakväxeln.

Därefter rekommenderas kontinuerligt underhåll enligt Volvo Service Program, som består av tre delar.

Underhållsservice, som bl a omfattar smörjning, oljebytten och motortrimning.

Denna underhållsservice är avsedd att göras med ett intervall av 10 000 km eller minst en gång per år.

Slitagekontroll, som även omfattar underhållsjusteringar.

Tala med Er Volvo-verkstad om vid vilket intervall Ni skall utföra slitagekontrollen.

Funktionskontroll, som omfattar kontroller av tex strålkastare, signalhorn och lås.

Tala med Er Volvo-verkstad om när Ni skall utföra funktionskontrollen.

Gör det själv

Fortsättningen av denna bok innehåller beskrivningar över de skötselåtgärder tex oljenivåkontroller, oljebytten som Ni eventuellt kan utföra själv samt sådana "reparationer" som varje förare måste räkna med att förr eller senare bli tvungen att utföra, exempelvis glödlampsbyte, säkringsbyte, hjulbyte.

För Er som vill ha mer utförliga beskrivningar på reparationer och justeringar hänvisar vi till våra servicehandböcker, vilka Ni kan beställa via Volvoåterförsäljaren.

Särskilt för Sverige

Från och med 1976 års bilmodeller ställer Statens Trafiksäkerhetsverk betydligt hårdare krav än tidigare på avgasutsläppen från personbilar. Samtidigt krävs också att det med fordonet skall följa tryckta instruktioner som klart anger vilka serviceåtgärder som erfordras för att avgasutsläppen skall hålla sig under de gränsvärden som fastställts. Dessa åtgärder ingår i Volvo Service Program, men återges även separat under rubriken "avgaskontroll" på sid 46-49 tillsammans med en förklaring över vissa i avgasreningen ingående komponenter.

Tänk på att...

- Service behövs för att hålla bilen i trafik- och driftssäkert skick.
- Eftersatt service medför risk för ett ökat utsläpp av miljöfarliga avgaser.
- Service utförs enklast och säkrast hos en Volvoverkstad. Där finns märkesutbildad personal utrustad med specialverktyg och tillförlitlig servicelitteratur.
- Varje service kvitteras med en stämpel i garanti-/serviceboken. En "välstämplad" garanti-/servicebok höjer bilens andrahandsvärde.

Viktigt!

För att vår garanti skall gälla kräver vi att ovannämnda garanti-service företas vid rekommenderad mätarställning och att bilen i övrigt sköts enligt ovanstående anvisningar i denna instruktionsbok, dvs att tex föreskriven underhållsservice i serviceprogrammet utförs vid rätt körsträcka samt att servicear och reparationer utförs av auktoriserad Volvo-verkstad.

Observera följande innan Ni börjar arbeta med Er bil:

Generatoren är av växelströmstyp

Vid arbete med elsystemet bör följande beaktas då i annat fall dyrbara och tidsödande reparationer på generatoren blir följden.

- Förvissa Er om att batterianslutningarna är riktigt kopplade och väl åtdragna.
- Om hjälpbatteri används för start ska + pol kopplas till + pol och - pol till - pol (jord), se sid 39.
- Koppla aldrig ifrån batteriet då motorn är igång (ex vid batteribyte).
- Vid elsvetsning koppla först ifrån batteriets jordkabel och därpå samtliga kablar till generator och laddningsregulator.
- Om snabbbladdare används ska batteriledningarna vara frånkopplade. Snabbbladdare får användas som starthjälp. Dock ska den vara frånkopplad vid fastsättning och borttagning av ledningarna.

Motorns insprutningssystem

Vid allt arbete med bränsleinsprutningssystemet måste stor försiktighet iakttas, så att inte smuts kommer in i systemet.

Arbetet med bränsleinsprutningssystemet ska överlätas åt en Volvo-verkstad som har den nödvändiga utrustningen härför.

Lyftning av bilen

Om bilen lyfts med verkstadslyft eller verkstadsdomkraft skall de fyra domkraftsfästena (två på var sida enligt bilden) utnyttjas. De är speciellt förstärkta för detta ändamål.

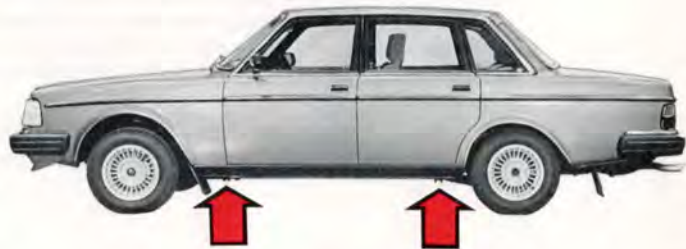

Används verkstadsdomkraft kan den likväl anbringas mot den gjutna bakväxelkåpan eller mot framaxelbalken mellan framhjulen.

I det sistnämnda fallet bör stänkplåten under motorn tas bort. Var noga med att domkraften anbringas så att bilen inte kan glida av domkraften. Använd alltid pallbockar eller liknande.

OBS! Sätt aldrig domkraften mot styrstag eller oljetråg.

VARNING!

- Kryp aldrig under bilen då denna är upphissad på domkraften!
- Bilens originaldomkraft ska användas vid hjulbyte. Vid annat arbete på bilen ska pallbockar ställas under den del av bilen som är upplyft.
- Dra åt parkeringsbromsen, lägg in 1:an eller backen på manuell växellåda respektive P på automatväxellåda.
- Blockera framför och bakom de hjul som står kvar på marken. Använd kraftiga tråklossar eller större stenar.
- Domkraften skall stå på fast, horisontellt underlag.

AVGASKONTROLLSERVICE

Från och med 1976 års modell av personbilar ställer Statens Trafiksäkerhetsverk i Sverige betydligt hårdare krav än tidigare på de utsläppta avgasernas renhet. Detta sker som ett led i de allt intensivare strävandena att skapa en bättre miljö. Av den anledningen är det värdefullt att varje bilägare förstår vilka av bilens komponenter som kan påverka avgasernas innehåll och vilka åtgärder som behöver vidtagas för att begränsa utsläppet av skadliga avgaser.

På denna och följande tre sidor ges därför en uppräknig av servicepunkter och åtgärder samt en beskrivning av komponenterna "positiv vevhusventilation", "Pulsair-system" och "avgasåterledningssystem".

Bra avgasvärden kräver därför...

När det gäller service:

- Att bilen får garantiservice och regelbunden service enligt Volvo Service Program. Vad dessa begrepp innebär förklaras närmare på sid 44 och i garantiboken. Vi rekommenderar att Ni låter planera in Era servicear tex före den årliga kontrollbesiktningen vid AB Svensk Bilprovning.

När det gäller motorkomponenter:

- Att ventilerna är rätt justerade.
- Att motorn får rätt smörjning. Byte av motorolja och oljefilter beskrivs på sid 51–52.
- Att kylsystemet fungerar tillfredsställande. Byte av kylvätska, kylvätskans köldbändighet mm, beskrivs på sid 58. Drivremmar, kontroll av remspänning mm, beskrivs på sid 59.
- Att avgassystemet är tätt och i gott skick.

När det gäller bränslesystemet:

- Att ledningar och anslutningar är hela och täta.
- Att bränsle- och luftfilter inte är igensatta.
- Att bränsleinsprutningen är justerad så, att avgasernas koloxidhalt håller sig inom tillåtna gränser.
- Att motorreglagen inte kärvar.
- Att spelet i automatlådans trottelvajer är korrekt.
- Att bilen körs på rätt bränsle – minst 97 oktan (ROT)

När det gäller tändsystemet:

- Att tändstiften är hela och har rätt elektrodavstånd.
- Att tändinställningen är korrekt.
- Att tändfördelaren är smord, samt att tändfördelarlock och rotor är felfria.
- Att tändledningarna och vakuumledningar är hela och ordentligt fastsatta.
- Att vakuumregulator och centrifugalregulator fungerar väl.

De åtgärder som är uppräknade på detta uppslag är de i Volvo Service Program ingående avgaskontrollåtgärderna.

Motorkomponenter

Ventiler	Justering (40 000 km)
Insugnings- och avgassamlarrör ¹	Kontroll, täthet
Drivremmar*	Kondition, justering
Motorolja*	Byte
Motoroljefilter*	Byte
Avgassystem	Kontroll täthet, kondition, upphängning
Kylvätska	Byte (vart tredje år) ²
Kylvätska	Kontroll köldbändighet (-30°C)**
Kylsystem, slangar, anslutningar*	Kontroll täthet

Bränslesystem

Bränslefilter	Byte (40 000 km)
Luftfilter	Byte (40 000 km)
Bränslesystemets ledningar och anslutningar*	Kontroll täthet
Bränsleinsprutning*	Kontroll täthet
	Justering tomgång*
Koloxid, avgaser*	Kontroll, justering
Motorreglage*	Smörjning kulleleder
	Kontroll, justering
Motorreglage*	Kontroll spel på trottelvajer (automat), justering

¹ Gäller endast garantiservice (1000 km).

² Ingår **ej** i Volvo Service Program

* Ingår även i garantiservicen

** Beroende på vilket serviceprogram som används

Avgaskontroll

Tändsystem

Tändstift	Rengöring, vid behov byte
Tändfördelare	Smörjning filtveke
Tändfördelare, lock och rotor	Kontroll
Tändfördelare, tändinställning*	Kontroll
Tändfördelare	
vakuumregulator, centrifugalregulator	Kontroll
Tändledningar	Kontroll
Vakuumledningar	Kontroll

Positiv vevhusventilation

Vevhusventilation	Kontroll (40 000 km)
-------------------	----------------------

Avgasåterledningssystem

Avgasåterledningssystem	Kontroll funktion Rengöring (40 000 km)
-------------------------	--

* Ingår även i garantiservicen

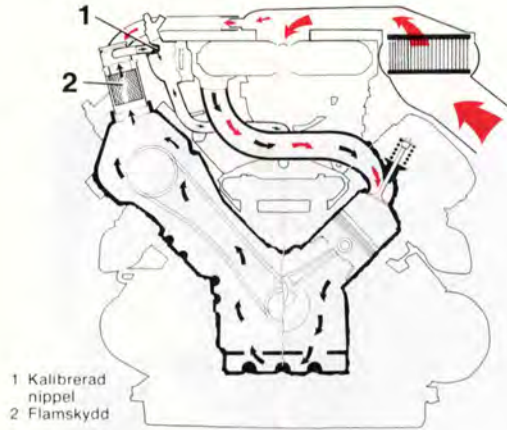

Positiv vevhusventilation

Vevhusventilationen har till uppgift att förhindra att motorns vevhusgaser släpps ut i fria luften. I stället sugs de via insugningsröret ner i cylindrarna och deltar i förbränningen.

Vevhusventilation, kontroll

Varje 40 000 km ska gummislangarnas condition och igensättningsgrad kontrolleras. Gummislangarna ska bytas om de är dåliga. Den kalibrerade nippeln i insugningsröret ska demonteras och göras ren. Flamskyddet ska bytas.

Pulsair-system (endast Sverige)

Pulsair-systemet är anslutet till avgaskanalen omedelbart efter avgasventilerna och till luftrenaren.

Avgaserna som lämnar motorn innehåller bland annat koloxid och kolväten. Om luft (syre) tillförs avgaserna medan de är mycket heta, kommer koloxiden och kolvätet att delvis förbrännas. Avgaserna blir då renare. Luft (syre) tillförs av Pulsair-systemet.

System behöver normalt ingen service.

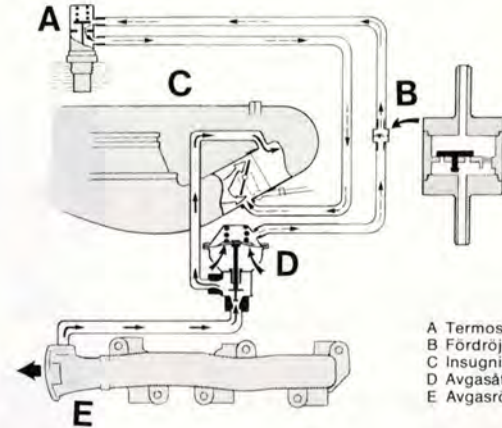

- A Termostat
- B Fördröjningsventil
- C Insugningsrör
- D Avgasåterledningsventil
- E Avgasrör (grenrör)

Avgasåterledningssystem

Avgasåterledningssystemet är ett ON/OFF avgasreningssystem som fungerar på så sätt att avgaserna återleds och påverkar förbränningen. Bland annat sänks förbränningstemperaturen varvid halten av kväveoxider i avgaserna minskas.

Avgasåterledningsventil, service

Varje 10 000 km ska avgasåterledningsventilen kontrolleras med avseende på funktion. Varje 40 000 km ska dessutom systemet rengöras.

Motorrum

- 1 Dataskylt
- 2 Tändspole
- 3 Oljepåfyllning, motor
- 4 Oljemätsticka, automatväxellåda
- 5 Bromsvätskebehållare
- 6 Bränslefilter
- 7 Kopplingsvätskebehållare, bilar med manuell växellåda
- 8 Vätskebehållare, vindrute-, bakrutespolare
- 9 Oljemätsticka, motor
- 10 Luftfilter
- 11 Expansionstank, kylvätska
- 12 Batteri
- 13 Oljebehållare, servostyrning

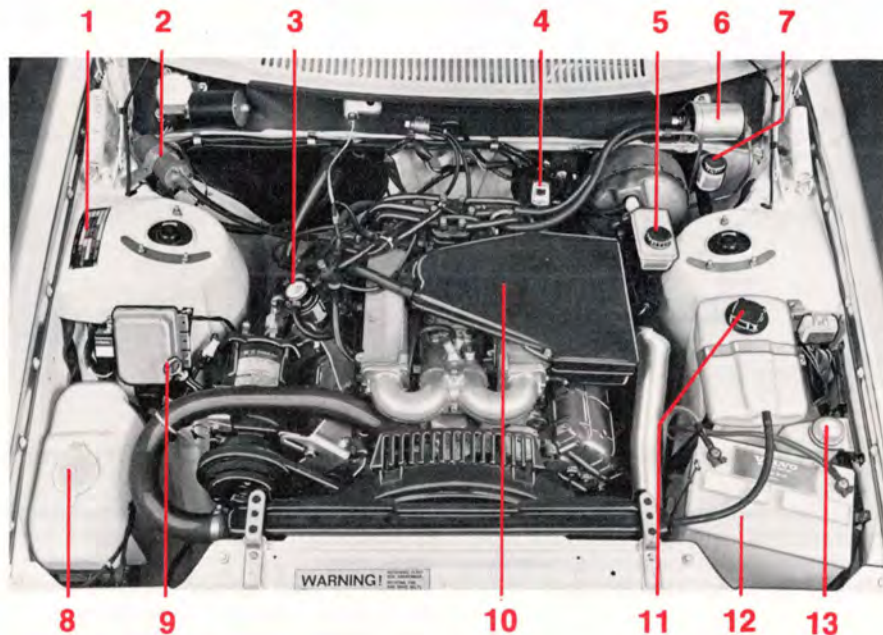

Kontroll av oljenivå

Kontrollera oljenivån vid varje tankning. Nivån ska ligga mellan markeringarna på mätstickan. Avståndet mellan markeringarna på stickan motsvarar ca 2 liter.

OBS! Torka av mätstickan före **varje** kontroll av oljenivån.

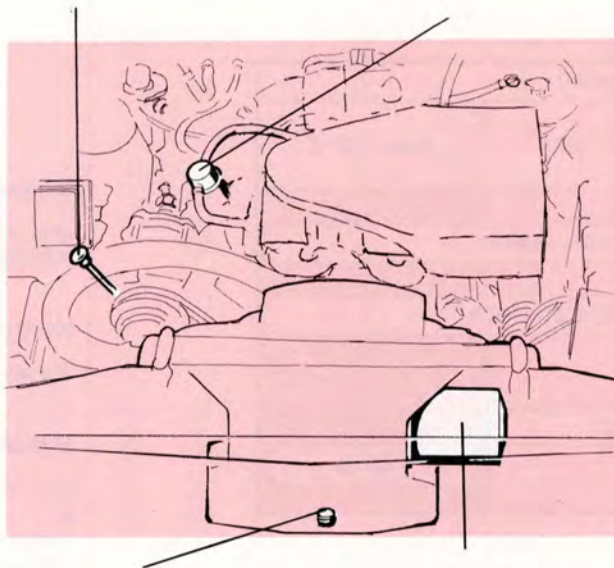

Påfyllning av motorolja

Vid behov fyll på olja av samma typ som redan finns i motorn. Se även sidan 52. Påfyllningslocket dras rakt upp.

OBS! För mycket olja medför onormal oljeförbrukning.

Avtappning av motorolja

Avtappningspluggen är åtkomlig genom ett hål i motorns främre skyddsplåt. Avtappning bör ske efter körning då oljan ännu är varm.

OBS! Oljan kan vara mycket het!

Byte av oljefilter

Byt oljefilter vid varje oljebyte i motorn. Kassera det gamla filtret. Vid byte av enbart filter ska 1/2 liter olja fyllas på motorn.

Motorolja

Oljekvalitet:

Enligt API Service $\begin{cases} \text{SE-CC} \\ \text{SF-CC} \end{cases}$

Syntetiska och halvsyntetiska oljor får användas om de uppfyller API-kraven enligt ovan.

Obs! Oljor med beteckningen SE-CD får **ej** användas.

Viskositet:

Temperaturområde ¹⁾		
Under -10° C	Mellan -10° C och +30° C	Över +30° C
SAE 10 W-40, 10 W-30 eller 15 W-50		
SAE 20 W-50 ³⁾		
SAE 10 W		
SAE 20 W-20		
Anm. 2		SAE 30

¹⁾ Avser stadigvarande lufttemperatur.

²⁾ Vid mycket låga temperaturer (under -20°C) eller då kallstartsvårigheter kan väntas rekommenderas multigradeolja SAE 5 W-20 eller SAE 5 W-30.

Dessa oljor ska inte användas vid varaktig temperatur över 0°C.

³⁾ SAE 20 W-50 bör endast användas under extrema körförhållanden som ger onormalt hög oljeförbrukning, t ex vid alpkörning med mycket motorbromsning samt vid körning på motorväg i hög fart.

Volym:

exkl oljefilter 6,0 liter
inkl oljefilter 6,5 liter

Kontrollera oljenivån:

Vid tankning

Byt oljan:

Efter varje 10 000 km, dock minst en gång per år.

Under inkörningen även efter de första körda 1 000 km.

Vid speciellt ogynnsam körning, t ex vid hög yttertemperatur, släpvagnskörning, branta stigningar, långa körsträckor med hög hastighet, lång tomgångskörning, kortdistanskörning vid kall väderlek, skall oljan bytas var 5 000 km eller minst en gång var 6:e månad.

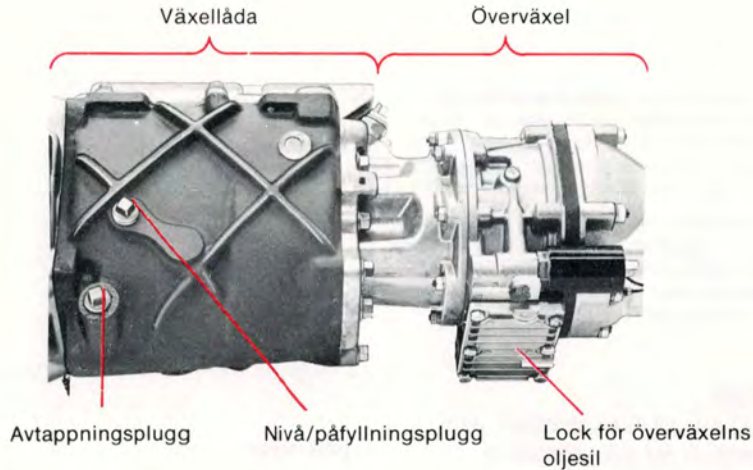

Växellåda utan överväxel (M45)

Växellåda med överväxel (M46)

Oljan skall nå upp till nivåpluggen. Samma olja smörjer både växelåda och överväxel.

Avtappning sker genom att avtappningspluggen tas bort. På M46 även locket för överväxelns oljesil. Gör ren oljesilen. Vid byte ska avtappning ske efter körning, då oljan ännu är varm.

Påfyllning sker genom nivå/påfyllningshålet. På M46: **Se till att oljan hinner rinna över till överväxeln.**

Oljekvalitet:

ATF-olja typ F eller G (vid alla temperaturer)

Volym:

M45: 0,75 liter

M46: 2,3 liter

Kontrollera nivån:

Efter varje 10 000 km.

Byt olja:

Endast efter de första körda 1 000 km.

Växellådsolja, BW55

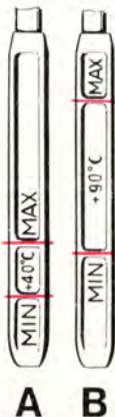

A Kall växellådsolja – **oljetemperatur +40°C**. Denna temperatur erhålls efter ca 10 min tomgångskörning i verkstadslokal eller garage. Vid oljetemperatur under +40°C kan nivån ligga under MIN-markeringen.

B Varm växellådsolja – **oljetemperatur +90°C**. Denna temperatur erhålls vid hårdare landsvägskörning under ca 30 min. Vid oljetemperatur över +90°C kan nivån ligga över MAX-markeringen.

OBS!
Vid oljenivåkontrollen ska motorn gå på tomgång.

Automatisk växellåda (BW55)

Kontrollera oljenivån genom att ställa bilen på plan mark **med motor på tomgång**. För växelväljarspaken långsamt genom alla växel-lägena, därefter till läge P. Vänta sedan 2 minuter innan kontrollen görs. Som bilden ovan visar har mätstickan två graderingar, en "kall" och en "varm". Oljenivån skall ligga mellan MIN- och MAX-marke-ringarna.

Torka av mätstickan med nylonduk, papper eller sämskskinn. **OBS! Oljan kan vara mycket het.** Använd ej trasor som kan kvarlämna trådrester på stickan.

Påfyllning sker genom röret i vilket mätstickan sitter. Mellan MIN- och MAX-markeringarna ryms 0,5 liter.

Fyll inte för mycket olja i växellådan. För hög oljenivå kan medföra oljeutkast. För låg oljenivå kan, speciellt vid kall väderlek, medföra att lådan inte driver korrekt.

Oljekvalitet:

ATF-olja typ F eller G (vid alla temperaturer)

Oljevolym:

6,75 liter

Kontrollera oljenivån:

Efter varje 10 000 km, dock minst var 6:e månad.

Byt oljan:

Behövs normalt inte.

På vagnar i släpvagnskörning eller annan hård körning bör oljan bytas på auktoriserad Volvo-verkstad var 40 000 km. Om tillsatsoljekylare monterats behöver dock inte detta oljebyte utföras.



Avtappningsplugg Nivå/påfyllningsplugg

Bakväxel

Nivåkontroll görs genom att nivåpluggen skruvas ur. Oljan skall då nå upp till hålet.

Påfyllning görs genom samma hål. Fyll på olja vid behov.

Avtappning görs genom att avtappningspluggen skruvas ur. **Obs! Oljan kan vara mycket het!**

Oljekvalitet:

API-GL-5 (MIL-L-2105 B el C)

För bilar med differentialbroms skall olja enligt ovanstående kvalitet med tillsatsmedel för differentialbroms användas.

Viskositet:

SAE 90 eller SAE 80 W/90

Volym:

1,6 liter

Kontrollera oljenivån:

Varje 10 000 km.

Byt oljan:

Endast efter de första 1 000 km.

Servostyrning, kopplingsvätska, bromsvätska

Servostyrning,
oljebehållare

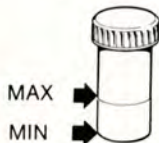

Servostyrning

Nivån skall överstiga MIN-märket.

Oljekvalitet: ATF-olja

Oljevoly: 1,2 liter

Kontrollera nivån: Varje 10 000 km.

Byt olja: Behöver ej bytas

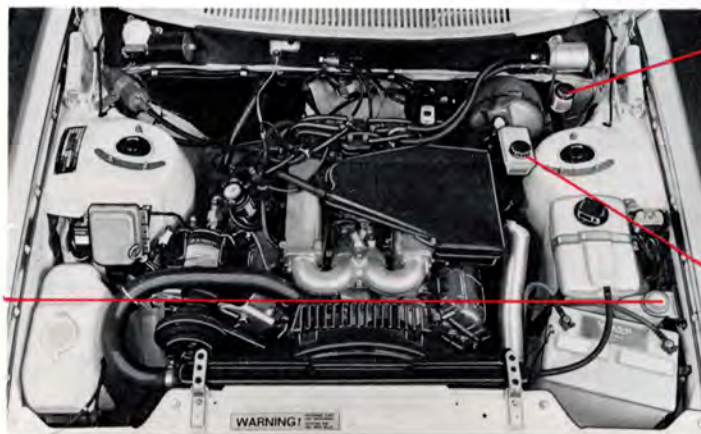

Kopplingsvätska
(end. bilar med M45 och M46)

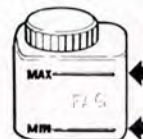

Bromsvätska

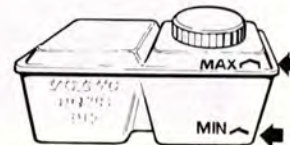

Bromsvätska Kopplingsvätska

Vätskenivån skall ligga mellan MIN- och MAX-märkena.

Vätsketyp: Bromsvätska

Kvalitet: DOT 4

Vätskevoly: 0,4 respektive 0,2 liter

Kontrollera nivån: Vid tankning

Byt vätska: Vart 3:e år.

På bilar med spoiler och alla bilar som körs så att bromsen utnyttjas ofta och hårt, t.ex. alpkörning, ska bromsvätskan bytas varje år.

Byte ingår inte i Volvo Service Program men bör göras i samband med någon service på Er Volvo-verkstad.

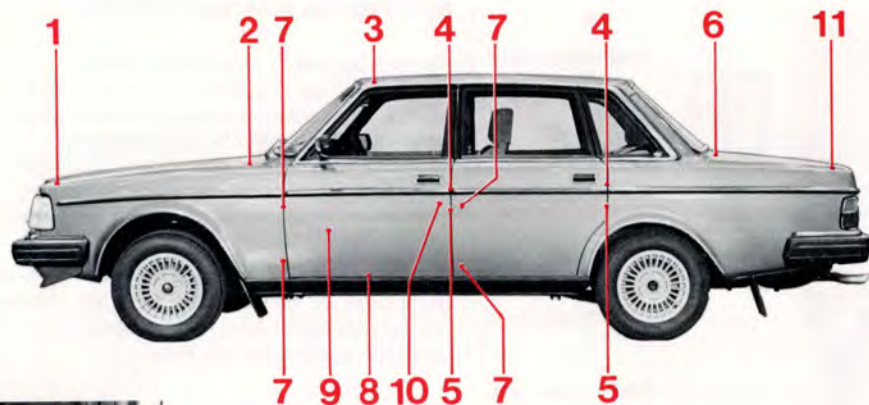

A Fett
B Olja

Nr Smörjställe (antal)

- 1 Motorhuvens lås (1)
- 2* Motorhuvens gångjärn (2)
- 3 Takluckans vindavvisare (1)
- 4 Dörrlåsens yttre glidytor (4)
- 5 Låsbleck (4)
- 6* Bagageluckans gångjärn (2)
- 7* Dörrgångjärn (8)
Dörrstopp (4)

Smörjmedel

- Paraffin
- Olja
- Olja
- Paraffin
- Paraffin
- Olja
- Fett
- Olja

Nr Smörjställe (antal)

- 8 Framstolarnas glidskenor (4)
och spärranordningar (2)
- 9 Fönsterhiss (4)
Låsanordning (4)
(inuti dörrarna)
- 10 Nyckelhål (2)
- 11 Bagageluckans lås (1)
Nyckelhål (1)

Smörjmedel

- Olja
- Olja, fett
- Silikonfett
- Låsolja
- Olja
- Låsolja

Smörjmedel:

Använd smörjmedel enligt tabellen under vidstående bild.

Smörjintervall:

Smörj karosseriet någon eller några gånger per år så undviker Ni gnissel och onödigt slitage. Motorhuvens, dörrarnas och bagageluckans gångjärn ska smörjas var 10 000 km.

Obs!

Under vinterhalvåret bör dessutom dörrhandtagens och bagageluckans låskolvar förses med något frostskyddsmedel som hindrar dessa att frysa igen.

* Ingår i 10 000 km-service

Kylvätska

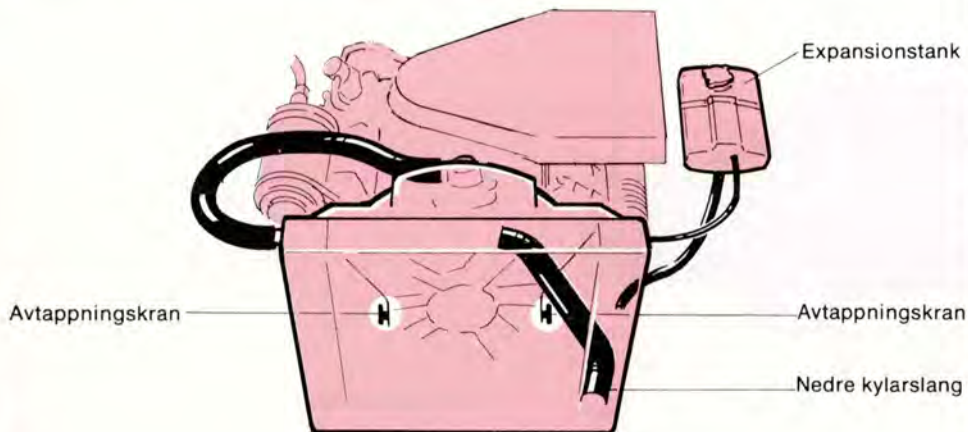

Kontroll av kylvätska

Nivån ska ligga mellan MAX- och MIN-markeringarna på expansionstanken.

Kompletera då kylvätskenivån sjunkit till MIN-markeringen.

Skruva av expansionstankens lock långsamt om motorn är varm så att övertrycket försvinner.

Byte av kylvätska

Avtappning

- 1 Ställ värmereglaget på WARM
- 2 Ta av locket på expansionstanken
- 3 Öppna kranarna på motorblockets båda sidor
- 4 Lossa nedre slangen vid kylaren

Påfyllning

- 5 Stäng kranarna och fäst slangen enl. 3 och 4 ovan.
- 6 Fyll expansionstanken till MAX-markeringen eller något över.
- 7 Varmkör motorn och kontrollera att kylsystemet är tätt och efterfyll vätska till MAX-markeringen.

Kylvätskans sammansättning

Kompletera **aldrig** med enbart vatten!
Använd året om en blandning av 50 % Volvos frostskyddsvätska **typ A (röd)** och 50 % vatten.
Obs! Olika kylvätskor får inte blandas.
Frostskyddsvätskan förhindrar sommartid korrosion och vintertid även sönderfrysning. Från fabrik levereras bilen med en kylvätska som har ett frostskydd ned till -35°C .

OBS! På grund av att motorn är tillverkad av aluminium är det särskilt viktigt att Volvos frostskyddsvätska med dess korrosionsmotverkande egenskaper används.

Kylsystemets volym:

Kylsystemet rymmer 10,9 liter.

Kontrollera nivån:

Kontrollera kylvätskenivån vid varje tankning.

Byt kylvätskan:

Kylvätskan skall bytas var tredje höst under förutsättning att kylsystemet innehåller 50 % Volvos frostskyddsvätska och 50 % vatten. Annars skall bytet ske oftare.

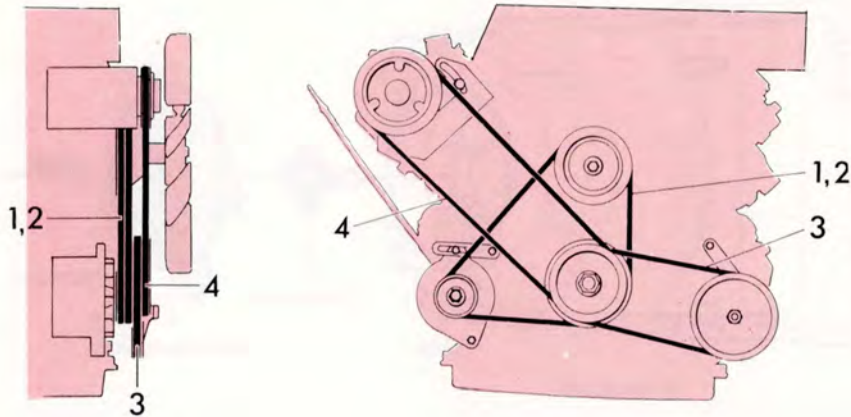

Fläktremmar (+ andra remmar)

- | | | |
|-------|---|---------------------------------|
| rem 1 | } | fläkt, generator och vattenpump |
| rem 2 | | |
| rem 3 | | servostyrning |
| rem 4 | | luftkonditionering |

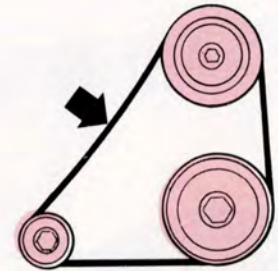

Kontroll av remspänning

Med normal kraft ska remmarna kunna tryckas ned 5–10 mm på mitten. På utbytt remmar ska remspänningen kontrolleras och vid behov justeras efter 1 000–2 000 km.

Kontroll av remmar

Kontrollera regelbundet att remmarna är hela och rena. Förslitna eller nedsmutsade remmar kan förorsaka dålig kylning och generator-effekt samt dålig effekt på servostyrning och luftkonditionering.

Byte och justering

Justering eller byte av remmar ska överlämnas till Volvo-verkstad. Vid eventuellt byte av rem 1 eller 2 ska alltid **två** nya remmar monteras.

Glödlampsbyte

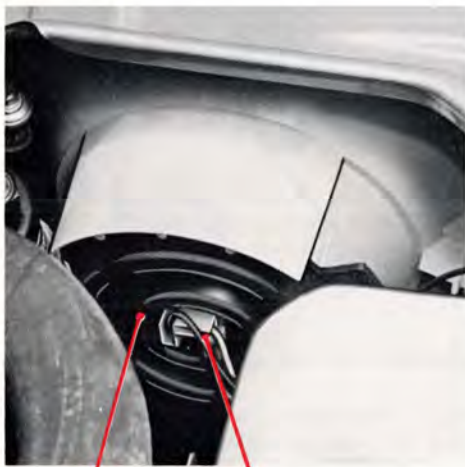

Gummidamask Kabelsko

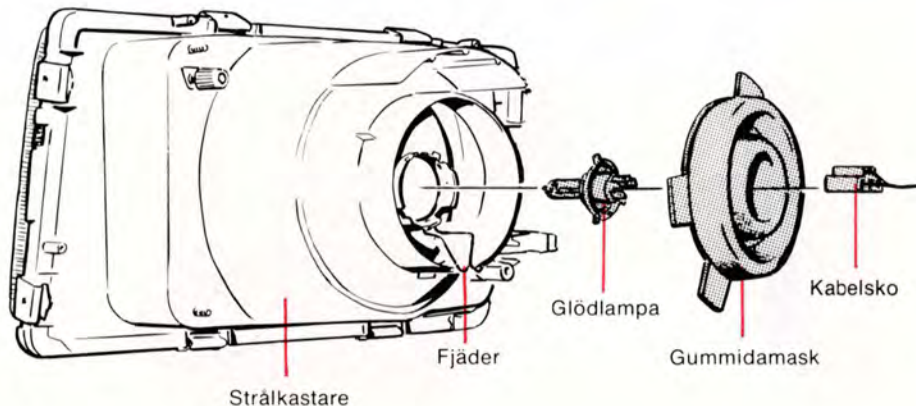

Byte av strålkastarglödlampa

Båda strålkastarglödlamporna byts från motorrummet.

Gör så här:

- 1 Öppna motorhuv.
- 2 Dra loss kabelskon rakt bakåt.
- 3 Ta bort gummidamasken.
- 4 Tryck ihop och vik undan fjädern som håller glödlampen. Byt glödlampa.

Monteringen av detaljerna sker omvänt. Glödlampans tre styrklackar sitter asymmetriskt varför glödlampen bara kan sitta på ett sätt.

Obs! Ta aldrig på glaset på glödlampen med fingrarna. Fett och olja från fingrarna förångas nämligen av värmen och kan snabbt förstöra reflektorn.

Glödlampa	Effekt	Socket
Hel/halvljus	60/55 W	H 4

Glödlampsbyte

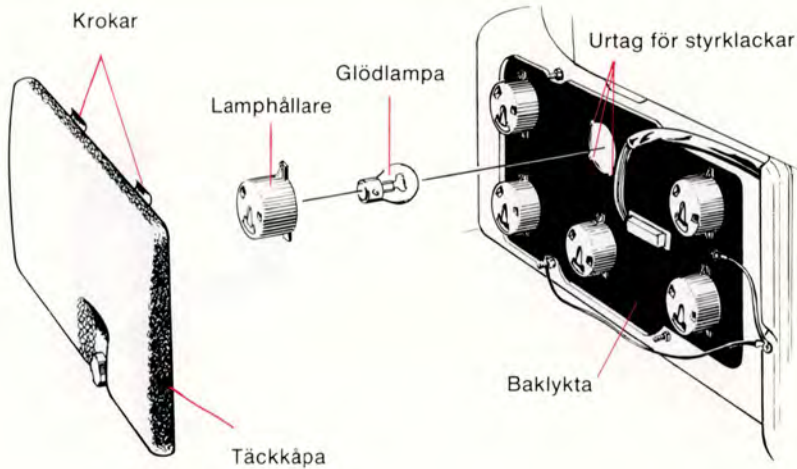

Glödlampor bak, 4-dörrarsmodellen

Alla glödlampor i baklyktan byts inifrån bagageutrymmet. Gör så här:

- 1 Skruva loss täckåpan. Åpan sitter fast med "krokarn" i överkanten. Lyft underkanten framåt/uppåt och haka loss.
- 2 Vrid lamphållaren för den trasiga glödlampen ca 1 cm moturs och ta loss den.
- 3 Ta bort glödlampen ur lamphållaren genom att trycka in och vrida moturs.
- 4 Sätt dit en ny glödlampa i hållaren och sätt tillbaks lamphållaren i baklyktan. Obs! Lågg märke till att en av styrklackarna är något bredare än de andra och måste passas in i det bredare urtaget i hålet. Vrid fast lamphållaren medurs. Kontrollera att glödlamporna lyser och sätt tillbaks täckåpan.

Glödlampor

- | | |
|---|-------------------------|
| 1 | Bromsljus |
| 2 | Bakljus |
| 3 | Bakre körriktningvisare |
| 4 | Bakljus |
| 5 | Reflex |
| 6 | Bakljus* |

Effekt

- | |
|------|
| 21 W |
| 21 W |
| 21 W |
| 5 W |
| — |
| 5 W* |

Socket

- | |
|---------|
| BA 15 s |
| BA 15 s |
| BA 15 s |
| BA 15 s |
| — |
| BA 15 s |

* Vissa markn.: Dimljus, 21 W

Glödlampsbyte



Glödlampor, främre hörn

Lossa krysspårskruvarna och ta bort glaset. Lamporna byts genom att trycka dem inåt en aning samtidigt som de vrids moturs. Vid montering, kontrollera att packningen ligger riktigt.

Glödlampor	Effekt	Socket
1 Positionsljus, varselljus	21/5 W	BAY 15 d
2 Körriktningsvisare	21 W	BA 15 s

Glödlampor bak, 5-dörrarsmodellen

Alla glödlampor i baklyktan byts inifrån bagageutrymmet.

Byte, vänster sida:

- Ta bort kåpan och reservhjulet.

Byte, höger sida:

- Lyft bort luckan över det högra förvaringsfacket.
- Lossa clipset och vik undan sidopanelen (se bild).

Förfarandet vid glödlampsbyte i övrigt är i princip samma som för 4-dörrarsmodellen (se sidan 61, pos. 2-4).

Vid ditsättning, håll lamphållaren med texten "Volvo" mot bilens mitt.

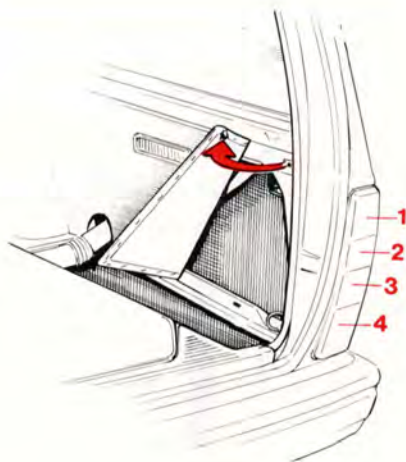

Glödlampor

Glödlampor	Effekt	Socket
1 Bromsljus	21 W	BA 15 s
2 Backljus	21 W	BA 15 s
3 Bakre körriktningsvisare	21 W	BA 15 s
4 Bakre positionsljus (bakljus) inkl. reflex	5 W	BA 15 s

På bilar med dimbakljus:

1 Dimbakljus	21 W	BA 15 s
2 Backljus	21 W	BA 15 s
3 Bakre körriktningsvisare	21 W	BA 15 s
4 Bromsljus och bakre positionsljus (bakljus)	21/5 W	BAY 15 d



Nummerskyltbelysning, 4-dörrarsmodellen

Stick in en skruvmejsel mellan karossen och lampan som bilden visar och bänd loss lamphuset. Obs! bänd försiktigt så att inte lacken skadas!

Byt glödlampa.

Passa in lamphuset i framkant på urtaget och tryck dess bakre del uppåt så att det åter sitter fast.

Glödlampa	Effekt	Socket
Nummerskyltbelysning, 4-dörrarsmodellen	4 W	BA 9 s

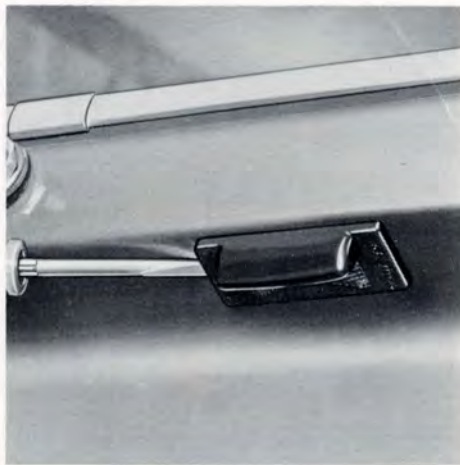

Nummerskyltbelysning, 5-dörrarsmodellen

Tryck in spärren i lamphuset genom att föra in en skruvmejsel i öppningen på lamphusets ena sida.

Dra ut lamphuset ur infästningen.

Dra ut den ända av kåpan som inte är försedd med styrtift. Ta bort packningen.

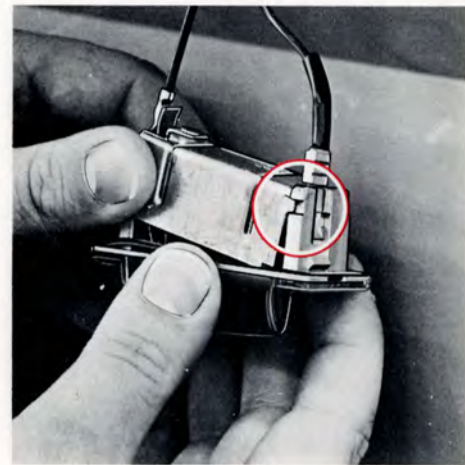

Vid montering, stick först in styrtiften i urtagen och pressa sedan på kåpan. Lägg gummi-packningen på plats och tryck fast lamphuset.

Glödlampa	Effekt	Socket
Nummerskyltbelysning, 5-dörrarsmodellen	5 W	S 8,5-8

Glödlampsbyte

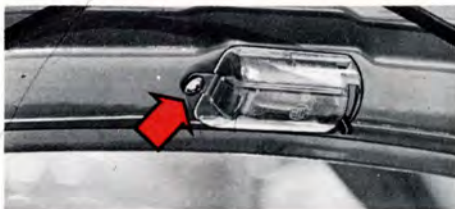

Innerbelysning

Tryck in spärren i lamphuset genom att föra in en skruvmejsel i öppningen på lamphusets kortsida. Dra ut lamphuset ur infästningen och byt lampa.

På 5-dörrarsmodellen förekommer ett något annorlunda utförande av lamphus för innerbelysningen.

Motorrumsbelysning, Bagagerumsbelysning

Tag bort skruven som håller lampglaset och lyft glaset utåt.

Byt lampa.

Sätt dit lamphuset genom att först sticka in styrstiftet (styrstiften) i urtaget och därefter trycka in lamphuset och dra fast skruven.

Instrumentbelysning m m

Glödlamporna för instrumentbelysning och strömställare är placerade på sådant sätt att byte lämpligast överläts till Er Volvoverkstad.

Glödlampa	Effekt	Socket
Innerbelysning	10 W	S 8,5-8

Glödlampa	Effekt	Socket
Motorrumsbelysning, Bagagerumsbelysning	15 W	S 8,5-8
	15 W	S 8,5-8

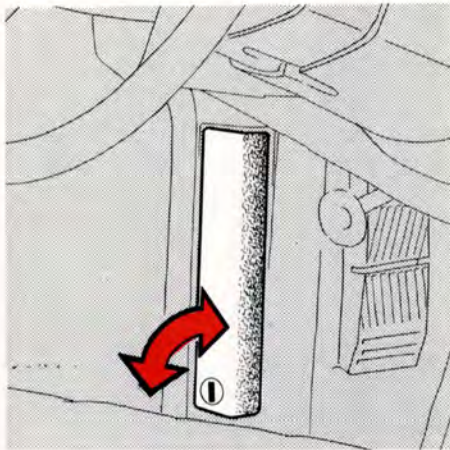

Säkringsbyte

Säkringarna sitter samlade under ett lock vid vänster dörr (se bilden ovan).

Locket kan tas bort då knappen längst ned vridits 1/4 varv.

Om någon säkring behöver bytas var då noga med att alltid sätta dit en säkring med rätt "amperetal".

Sätt aldrig dit en kraftigare säkring!

Om säkringarna på samma säkringställe ofta bränns av, bör bilen lämnas in till verkstad för översyn.

Halv/helljus är inte kopplade över någon säkring.



17 Hål för reservsäkringar

	Amperetal
1 Cigarrettändare Strålkastartorkare	8 A
Bakrutetorkare, 5-dörrarsmodellen Elbackspeglar (vissa mod.) Radio (extra utr.)	
2 Vindrutetorkare, -spolare Signalhorn	16 A
3 Värmefläkt	25 A
4 Varselljus (vissa marknader)	8 A
5 Bränslepump (förpump)	8 A
6 Bromsljus	8 A
7 Bränslepump (huvudpump)	16 A
8 Inner- och handskfackbelysning Bagage- och motorrumsbelysning Klocka Centrallås (vissa modeller) El. radioantenn (extra utr.)	8 A
9 Varningsljus	16 A
10 Elfönsterhissar (vissa mod.)	16 A
11 Eluppvärmd bakruta Överväxel	8 A
12 Backljus Eluppvärmd förarstol Relä, fönsterhissar Luftkonditionering (vissa mod.)	8 A
13 Instrument, bilbältesvarning Körriktningsvisare Relä, bränsleinsprutning	8 A
14 Reserv Dimbajljus (vissa marknader)	8 A
15 Vänster positions(parkerings)ljus Nummerskyltbelysning	8 A
16 Höger positions(parkerings)ljus Instrument- och panelbelysning Ljus- och nyckelsummer	8 A

Hjul och däck

Allmänt

Er Volvo är från fabriken försedd med radialdäck i följande dimensioner:

264 GLE	185/70 HR 14
GLT, 4 dörrar	185/70 HR 14
GLT, 5 dörrar	185 HR 14

Vissa GLT-modeller kan vara utrustade med 195/60 HR 15 däck.

Se till att Ni vid byte av däck får däck av samma typ (radial), dimension och helst också samma fabrikat, då det annars finns risk för att bilens köregenskaper markant kan förändras.

Slitagevarnare

Däcken har sk slitagevarnare i form av ett antal partier i slitbanan, där mönsterdjupet är ca 1½ mm grundare än på slitbanan i övrigt. Då däckets slitits ned så att dessa partier framträder är det hög tid att byta till nya däck. Tänk på att däck med ett mönsterdjup mindre än 1½ mm har ett mycket dåligt väggrepp vid körning i regn eller snö.

Kom ihåg att mönsterdjupet enligt lag måste vara minst 1 mm över hela slitbanan.

VARNING!

Specialfälgar

De enda godkända "specialfälgarna" till Er Volvo är de lättmetallfälgar som har testats på volvofabriken och som säljs hos Volvo-återförsäljaren.

Spoiler

Är Er bil försedd med spoiler påverkas kylflödet till framhjulsbromsarna. Spoiler får därför endast användas tillsammans med vissa typer av fälgar enligt nedan.

Samtliga typer av **lättmetallfälgar** av Volvos fabrikat får användas tillsammans med spoiler.

Endast de **stålfälgar** som är av 1980 års modell och senare får användas tillsammans med spoiler, dock under förutsättning att bilen även är utrustad med ventilerande bromsskivor (fråga hos Er Volvohandlare om Ni är osäker).

Då Ni skiftar till **vinterhjul**, tänk på att även dessa måste ha fälgar enligt ovan för att få användas tillsammans med spoiler.

Kontroll och korrigering av lufttryck

Kontrollera lufttrycket i däckerna i samband med tankning.

Korrigera lufttrycket i däckerna endast när de är kalla.

Vid varma däck bör ändring ske endast i de fall trycket är för lågt. Redan efter några kilometers körning höjs temperaturen och därmed även lufttrycket.

Några råd för att undvika onödigt däckslitage

- Håll rätt lufttryck.
- Kör mjukt, undvik rivstarter, tvära kurvtagningar och häftiga inbromsningar.
- Tänk på att slitaget ökar med farten.
- Skifta inte hjulen i onödan.
- Kör inte med felaktig framhjulinställning.
- Kör inte med obalans i hjulen.
- Akta däckerna vid parkering intill en trottoarkant.

Exempel på olika typer av däckslitage

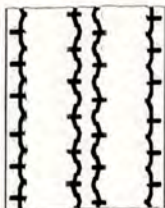

För lågt lufttryck



För högt lufttryck

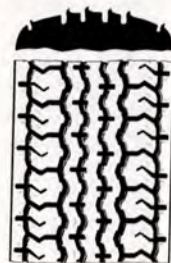

Felaktig toe-in



Obalans

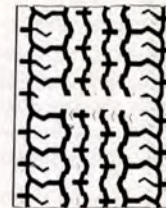

Slitagevarnaren framme, normalt slitage

Däcktryck, kalla däck, i kPa (100 kPa=1 kp/cm²)

Bilmodell	Däck	1–3 personer		Full last	
		Fram	Bak	Fram	Bak
264 GLE } GLT, 4-d. }	{ 185/70 HR 14 195/60 HR 15	190	190	200	240
GLT, 5-d	185 HR 14	190	210	200	280
Reservdäck "Special spare"		280	280	280	280

Vid långvarig körning i hög fart (mer än en timme över 120 km/h) bör lufttrycket höjas med 30 kPa. **Obs! Gäller ej reservdäck typ "Special Spare".**

Vinterutrustning

Dubbade vinterdäck bör ha en inkörningssträcka på 50–100 mil, under vilken man ska köra mjukt, så att dubbarna sätter sig riktigt i däck.

Bilens däck bör ha samma rotationsriktning under hela sin livslängd. Vill Ni skifta hjulen så se alltså till att hjulen hela tiden sitter på samma sida av bilen.

För bästa komfort och säkerhet rekommenderas Volvos vinterhjul.

Snökedjor kan användas på bilens bakhjul under förutsättning att kedjorna är finlänkade och inte står ut så mycket från däckets att de kan skava mot bromsok eller andra detaljer.

Undvik onödig barmarkskörning då sådan sliter hårt på snökedjorna. Volvoåterförsäljarna har godkända, Volvokonstruerade snökedjor.

Obs! Max 60 km/h med snökedjor.

Snabblänkar får inte monteras då utrymmet mellan skivbromsarnas bromsok och fälgarna inte tillåter detta.

Att observera vid hjulbyte

Vid hjulbyte (ex vis från sommarhjul till vinterhjul), märk de hjul Ni tar av. När de åter monteras på bilen ska de sitta på samma plats och inta samma läge på hjulnavet som de gjorde tidigare. Ni undviker då risken att behöva balansera om hjulen vid återmontering.

Reservhjul

Reservhjulet på Er bil har ett däck av speciell typ kallat "special spare" (engelska för "specialreservhjul"). Texten SPECIAL SPARE finns inlagd i däckets slitbana.

På 4-dörrarsmodeller är detta "Special spare"-däck av lagerklass 4, på 5-dörrarsmodellerna av lagerklass 8.

Däcktrycket ska vara 280 kPa (2,8 kp/cm²) oavsett belastning eller placering.

Skulle däcket gå sönder kan ett nytt köpas hos Volvoåterförsäljaren.

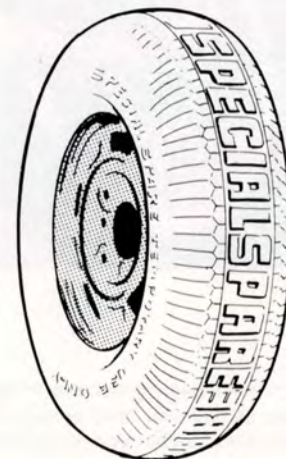

Enligt gällande lag är det förbjudet att använda detta däck annat än i samband med punktering. Monterat reservhjul av denna typ skall snarast ersättas med ett vanligt.

Tänk också på att detta däck i kombination med ordinarie däckstrustning kan medföra förändrade köregenskaper, exempelvis en viss spårkänslighet.

Högsta rekommenderade hastighet med detta däck monterat är därför 100 km/h, även om däcket i sig tål bilens max-hastighet.

Hjulbyte



Byte av hjul

Reservhjul, domkraft och verktygsväska förvaras till vänster i bagageutrymmet. Olika typer av hjul kan förekomma. Tillvägagångssättet vid hjulbyte är dock principiellt detsamma oavsett hjultyp:

- 1 Dra åt parkeringsbromsen och lägg i 1:ans växel eller backväxeln på bilar med manuell växellåda – läge P på bilar med automatisk växellåda. Blockera framför och bakom de hjul som skall stå kvar på marken.
- 2 Ta bort hjulkapseln i de fall hjulen är försedda med sådana. Använd därvid skruvmejseln i verktygsväskan. Hjul-kapseln på ekerhjul av aluminium tas bort enligt bilden.
- 3 Lossa hjulmuttrarna $\frac{1}{2}$ –1 varv med hylsnyckeln. Muttrarna lossas genom att vridas moturs enligt bilden.

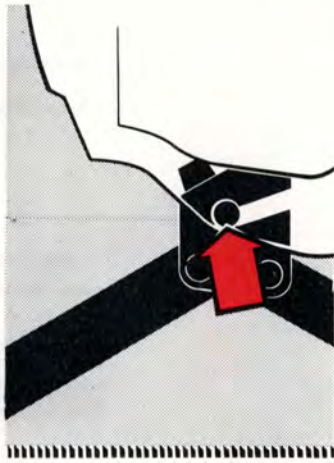

- 4 Placera domkraften vid det hjul som ska lyftas. Vid varje hjul finns ett domkraftfäste. Var noga med att domkraftens lyftarm hamnar i fästet som ovanstående bild visar.
- 5 Lyft bilen så högt att hjulen går fritt.
- 6 Ta bort hjulmuttrarna och lyft av hjulet. Var försiktig så att inte gängorna på hjulbultarna skadas.

VARNING!

- Kryp aldrig under bilen då denna är upphissad på domkraften!
- Bilens originaldomkraft ska användas vid hjulbyte. Vid annat arbete på bilen ska pallbockar ställas under den del av bilen som är upplyft.
- Dra åt parkeringsbromsen, lägg in 1:an eller backen på manuell växellåda respektive läge P på automatväxellåda.
- Blockera framför och bakom de hjul som står kvar på marken. Använd kraftiga tråklossar eller större stenar.
- Domkraften skall stå på fast, horisontellt underlag.

Montering

- Rengör anläggningsytorna mellan hjul och nav.
- Lyft på hjulet. Skruva fast hjulmuttrarna.
- Sänk ned bilen och efterdra muttrarna korsvis. Åtdragningsmoment: 100–130 Nm (10–13 kpm).
- Sätt på hjulkapseln. Se till att spåren i kapslarna kommer rätt i förhållande till ekrarna.

Vindrutetorkare, strålkastartorkare

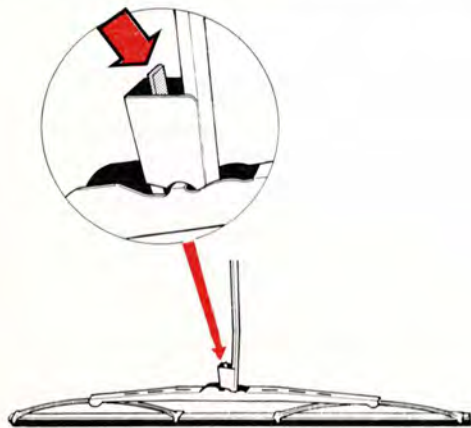

Vindrutetorkarblad, byte

Fäll hela torkararmen framåt/uppåt. Tryck med ett finger in låsfjädern på torkararmens baksida.

Ta loss torkarbladet.

Skjut på det nya torkarbladet och **kontrollera att det sitter riktigt fast!**

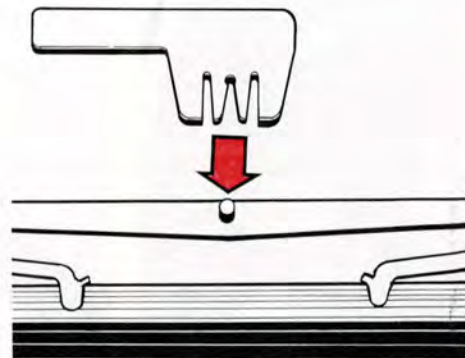

Strålkastartorkarblad, byte

Fäll torkararmen framåt. Dra loss torkarbladet utåt. Tryck fast det nya torkarbladet så att det griper ordentligt på bägge sidor.

OBS! Torkarbladets längre del (från fästpunkten räknat) ska vara vänd mot bilens mitt.

VARNING!

För Er egen och andra trafikanters säkerhet ska vindrutetorkarnas blad bytas då de börjar lämna ränder på rutan och alltså inte torkar helt rent.

Tvättning

Bilen bör tvättas så snart den blivit smutsig. Speciellt vintertid då vägsalt och fukt lätt kan ge upphov till korrosion.

Tvättningen kan gå till enligt följande:

- Spola noggrant av smutsen på bilens undersida (hjulhus, skärmskanter m m).
- Spola hela bilen tills smutsen mjuknat.
- Tvätta med svamp (med eller utan tvättmedel) under rikligt vattenflöde. Använd gärna ljummet, men inte hett vatten.
- Om bilen är hårt nedsmutsad kan den tvättas med kallavfettningsmedel men då måste den tvättas på en spolplatta med avloppsseparator.
- Efterskölj noggrant med rent vatten.
- Torka bilen torr med ett rent mjukt sämskskinn.

I samband med tvättning bör dräneringshål i dörrar och trösklar rengöras.

VARNING!

När bilen körs omedelbart efter tvättning, provbromsa för att avlägsna fukt från bromsbeläggen.

Lämpliga tvättmedel:

Biltvättmedel eller 5–10 cl vanligt flytande diskmedel till 10 liter vatten.

Fläckar på lister runt rutor, skärmar och dörrar poleras bort med polish (använd ej slippasta eller stålull). Övriga förkromade delar kan rengöras med kromputsmedel.

Polering och vaxning

Polera och vaxa bilen då lackens lyster börjar mattas och då vanlig tvättning inte längre är tillräcklig för att återge den dess glans.

Polering behöver normalt inte utföras förrän tidigast ett år efter leverans av bilen, vaxning kan dock göras tidigare.

Tvätta och torka bilen noggrant före polering och/eller vaxning. Använd lacknafta (kristalloolja) för asfaltfläckar eller tjärstänk. Svårare fläckar kan tas bort med en fin slippasta avsedd för billack.

Polera först med polermedel och vaxa sedan med flytande eller fast vax.

Många preparat innehåller både polermedel och vax.

På matta ytor utgör enbart vaxning ingen ersättning för polering.

Automattvätt

Vid tvättning i automattvätt med borstar bör strålkastartorkarnas armar läggas under de befintliga stoppen. Detta för att förhindra att borstar-
n sliter tag i armarna och skadar torkarmekanismen.

OBS! Efter tvätt måste armarna åter lyftas till normalt läge.

Anlita endast tvättautomater med rena borstar.

Tvätta helst inte bilen i automattvätt under de sex första månaderna (eftersom lacken då ännu inte är tillräckligt hård).

Beakta att automattvätt aldrig kan ersätta en riktig handtvätt!

Rostskyddsbehandling

Er Volvo rostskyddsbehandlades på fabriken.

Utvändigt på underrede och hjulhus med en tjockare nötningsbeständig rostskyddsmassa. Invändigt i balkar och slutna sektioner används en tunnare rostskyddsvätska.

Kontroll och eventuell bättring av den utvändiga rostskyddsbehandlingen bör göras med jämna intervaller och minst en gång per år. Är rostskyddet på något ställe i behov av bättring bör denna utföras omedelbart så att fukt inte tränger in under rostskyddet. Rengör noggrant och avlägsna eventuella avlagningar före behandlingen.

Den invändiga rostskyddsbehandlingen ska förnyas första gången efter 36 mån och därefter minst en gång var 24:e mån.

Karossvård

Bättring av lackskador

Lacken utgör en viktig del av bilens rostskydd, och bör därför kontrolleras regelbundet med avseende på skador. Lackskador kräver en omedelbar behandling för att rostangrepp inte skall uppstå. De vanligaste lackskadorna, och de skador Ni själv kan åtgärda är:

- Mindre stenskott och repor
- Avflagningar på tex skärmkanter och trösklar.

Vid bättring bör bilen vara väl rengjord och torr samt ha en temperatur över +15°C.

Hos Volvo-återförsäljaren kan Ni köpa ett komplett "paket", kallat Volvo Paint Kit, som innehåller allt Ni behöver för att bättra mindre lackskador på rätt sätt. I paketet finns också en mycket utförlig arbetsbeskrivning.

Färgkod

För att alltid erhålla rätt färg, använd färgkodnumret som finns på typskylten i motorrummet.

Färgkod

VOLVO		MADE IN
	kg	
	kg	
1-	kg	
2-	kg	

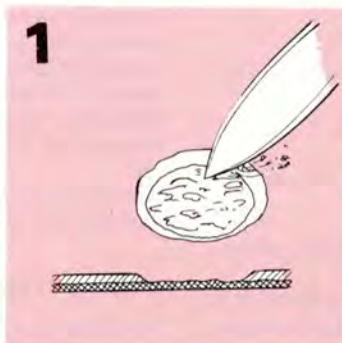

Mindre stenskott och repor

Materiel:

- Rostborttagningsmedel (kallfosfateringsmedel) – tub eller burk
- Grundfärg – burk
- Lack – burk el sk färgpenna (I färgpennans huv finns även slippasta i efterbehandling)
- Pennkniv eller liknande
- Pensel

Om stenskottet inte gått ner till plåten och ett oskadat färgskikt fortfarande finns kvar kan färgen fyllas i direkt efter en lätt skrapning för att avlägsna smuts.



Har stenskottet gått ner till plåten förfäres enligt följande.

- 1 Skrapa den skadade ytan plåtren samt fasa av färgkanterna med en pennkniv eller liknande. (bild 1)
- 2 Applicera rostborttagningsmedlet (akta ögon och hud), vänta några minuter och skölj sedan noggrant med vatten. Torka därefter torrt.
- 3 Rör om grundfärgen (primer) väl och lägg på med hjälp av en fin pensel eller tändsticka. (bild 2)
- 4 När grundfärgen torkat lägger Ni på ytlack med pensel.
Se till att färgen är väl omrörd och lägg därefter på färg tunt i flera omgångar och låt den torka mellan varje målning.

3

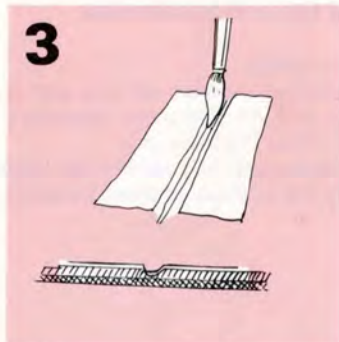

- 5 Vid repor förfäres som tidigare men för att skydda den oskadade lacken kan det vara lämpligt att maskera. (bild 3)
- 6 Vänta någon dag, och efterbehandla sedan. I huven på färgpennan finns slippasta, som används för att polera bättringarna. Använd mjuk trasa och sparsamt med slippasta.

Bättring av avflagnig vid skärmkanter och trösklar

Materiel:

- Rostborttagningsmedel (kallfosfateringsmedel) – tub eller burk
- Grundfärg – spray
- lack – spray
- Slippapper (grovlek 150–300)
- Thinner

Vid lackering av större ytor maskeras lämpligen i förväg med målningstape och papper. Avlägsna maskeringen omedelbart efter sista sprutningen innan lacken torkat.

- 1 Peta loss lösa flagor.
- 2 Slipa ner den skadade ytan och tvätta rent med thinner.

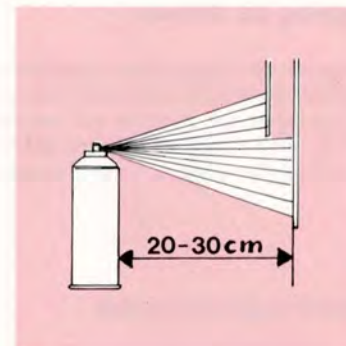

- 3 Applicera rostborttagningsmedlet (akta ögon och hud), vänta några minuter och skölj sedan noggrant med vatten. Torka därefter torrt.
- 4 Skaka sprayflaskan minst 1 min. Spruta med grundfärg. Vid sprutningen förs flaskan med jämn hastighet fram och tillbaka och 20–30 cm från ytan som bilden ovan visar. Använd pappkartong för att skydda omkringliggande ytor.
- 5 När grundfärgen torkat, spruta med ytlack på samma sätt. Spruta i flera omgångar och låt färgen torka någon minut mellan varje skikt.

Karossvård

Rengöring av klädsel

Tvättning av smutsiga inredningsmaterial sker lättast och bäst med ett modernt skumtvättmedel som lyfter bort smutsen. Undvik att skura och skrubba rent med hårda borstar. Fläckar är alltid lättare att ta ur **genast**, innan de har torkat in. Fläcken skall lösas upp och inte gnuggas eller gnidas bort.

Fläckborttagningsmedel

Ammoniaklösning: 1 tsk ammoniak (ca 90-%) blandas med 3 dl vatten.

Ammoniaktvällösning: Ovanstående ammoniaklösning blandas med 1 dl tvålsvatten. (Tvålsvatten kan göras av tex riven ofärgad toalettvål, som löses i ljummet vatten).

Perkloretylen-bensin: Blanda lika delar perkloretylen och fläckbensin (kemisk ren bensin).

Perkloretylen-bensin ska inte användas på vått material. Har perkloretylen-bensin använts, ska denna lösning dunsta innan fläcken efterbehandlas med vatten.

T-röd

Tvättnafta

VARNING!

Kom ihåg att ångorna av trikloretylen och perkloretylen är giftiga att inandas.

Se till att Ni har god ventilation i bilen då dessa preparat används. Kom också ihåg att tvättbensin, T-röd och tvättnafta är brandfarliga vätskor.

Behandling av fläckar på tyg och textilmattor

Behandla fläcken så snabbt som möjligt.

Ta bort överskott av fläcksubstansen med en slö kniv eller dylikt. Sug upp så mycket som möjligt med vita rena trasor. Dammsug runt fläcken, så att omkringliggande smuts inte löses upp.

Fukta en ren vit lapp med lösningsmedlet. Sug därefter upp lösningsmedlet och fläcken med en torr bomullstuss. Upprepa behandlingen tills fläcken är borta.

Tänk på

- Vid färgfläckar (tex bläck, kulspeppennor, läppstift) bör Ni arbeta mycket försiktigt med fläckborttagningsmedel, emedan färgämnet i fläcken kan lösas ut, så att fläcken blir större.
- Använd sparsamt med lösningsmedel. För mycket lösningsmedel kan skada skumplasten i sätets stoppning.
- Arbeta alltid utifrån och inåt mot fläckens mitt.

Rengöring av bilbältet

Använd vatten och syntetiskt tvättmedel.

Behandling av fläckar på skinn och vinyl

Skrapa eller gnid **aldrig** på en fläck.

Använd **aldrig** starka fläckborttagningsmedel.

Vid svåra fläckar kan man försiktigt använda sig av kristallolja.

Torka efter med svag tvällösning och ljummet vatten.

Om Ni önskar ytterligare information beträffande rengöring av klädsel, har Er Volvo-verkstad ännu utförligare beskrivningar.

Åtgärder vintertid och före långfärd

Åtgärder vid kall väderlek

Vill Ni själv se över Er bil, för att undvika onödiga besvär under den kalla årstiden, bör följande råd beaktas:

- 1 Förvissa Er om att **glykol**tillsatsen i motorns kylsystem uppgår till ca 50 %, vilket nedsätter fryspunkten till ca -35°C .
Beträffande byte av kylvätska, se sidan 58.
- 2 För att förhindra att kondensvatten bildas i **bränsletanken** ska man sträva efter att hålla denna så välfylld som möjligt.
Använd dessutom ett lämpligt **karburatorskydd**, vilket bör tillsättas innan Ni fyller bensin.
- 3 Använd lättflytande **oljor** till motorns smörjsystem, för att undvika startsvårigheter.
Se oljerekommendationersidan 52.
- 4 **Batteriet** utsätts på vintern för betydligt större påfrestningar än under sommaren, eftersom belysning m m används mera. Dessutom sjunker batteriets kapacitet med temperaturen.
Kontrollera batterikapaciteten och fetta batteriets anslutningar.
- 5 Undvik vid minusgrader att parkera med åtdragen **parkeringsbroms**, utan lägg in ettan eller backen och blockera gärna hjulen.
- 6 För att undvika isbildning i **strålkastarspolar/vindrutespolarbehållaren** ska denna fyllas med frostbeständig vätska (använd Volvos spolarvätska). Detta är viktigt eftersom vinterkörning ofta medför smuts och vattenstänk på vindruta och strålkastare och därmed flitigt bruk av spolare och torkare.
Lämpligt blandningsförhållande (vatten/spolarvätska) är:
Mellan $\pm 0^{\circ}$ och -5°C : 15 % spolarvätska
„ -5° och -10°C : 25 % „
„ -10° och -15°C : 35 % „
OSV
- 7 För att inte råka ut för att få bilens **dörrlås** igenfrusna, bör Ni i god tid "smörja" låsen med något frostskyddsmedel.

Åtgärder före långfärd

När Ni tänker företa en längre bilresa, bör Ni låta er bil få en komplett genomgång.

Det är alltid en god idé att före avresan förse sig med en mindre uppsättning av de nödvändigaste reservdelarna. Många verkstäder har speciella satser för detta ändamål. (glödlampor, säkringar m m).

Vill Ni själv se över bilen före färden är följande råd värda att beakta:

- Kontrollera att motorn fungerar felfritt och att bränsleförbrukningen är normal.
- Kontrollera motor och kraftöverföring med avseende på olje-, kylvätske- och bränsleläckage.
- Kontrollera drivremmarnas kondition och sträckning. Byt ut slitna remmar.
- Undersök batteriets laddningstillstånd.
- Undersök däcken noggrant, även reservdäcket. Byt ut opålitliga däck.
- Låt kontrollera bromsarna, hjulinställningen och styrinrättningen.
- Kontrollera belysningen.
- Se över verktygsutrustningen.
För färd i vissa länder krävs varningstriangel. (I Storbritannien vänsterasymmetriska strålkastare.)

Om Ni ämnar resa till platser, där det är svårt att anskaffa bränsle med rätt oktantal, kan en viss motoranpassning göras.

Felsökning

Motorn startar inte (startmotorn drar inte runt motorn med normalt varvtal eller startmotorn fungerar inte alls)

Tänkbart fel

Batteriet dåligt laddat eller helt urladdat.

Dålig kontakt vid batteriet eller startmotorns anslutningar.

Fel på startmotor.
Fel på tändningslås.

Åtgärd

Lämna in batteriet för laddning eller montera nytt batteri.

Ev kan bilen startas genom bogsering eller med ett hjälpbatteri.
(Ta reda på orsaken till att batteriet laddats ur.)

Gör ren och dra fast polskor och alla anslutningar.

Lämna in bilen på Volvoverkstad för reparation.

Motorn startar inte (trots att startmotorn drar runt motorn med normalt varvtal)

Bränsle kommer inte fram.

Vatten eller smuts i bensinen.

Fel på tändningssystemet.

Fel på insprutningssystemet.

Kontrollera att bränsle finns i tanken och att bränsle kommer fram till motorn.

Kontrollera att säkringarna nr. 5, 7 och 13 är hela (se sid 65).

Låt tappa ur bensinen och gör ren bensintanken.

Kontrollera tändstiften (elektrodavstånd, sprickor m.m.)
Kontrollera tändfördelarens lock så att det inte finns sprickor eller andra skador.

Kontrollera att samtliga elkablar i tändsystemet är ordentligt anslutna och att de är rena.

Kontrollera tändspolen.

Ska åtgärdas på verkstad.

Misständningar och ojämn gång genom hela varvtalsområdet

Tänkbart fel

Fel i tändsystemet.

Fel på insprutningssystemet.

Åtgärd

Kontrollera tändstiftens utseende och kondition.
Kontrollera fördelarlock.
Kontrollera elkablar i tändsystemet.
Kontrollera tändspolen.

Ska åtgärdas på verkstad.

Misständningar på höga varvtal

Fel på tändstift.

Fel på insprutningssystemet.

Avgasåterledningsventilen läcker (B28E, Sverige)

Kontrollera dessa.

Ska åtgärdas på verkstad.

Ska åtgärdas på verkstad

Motorn är kraftlös

Igensatt luftfilter

Igensatt bränslefilter

Felaktig tändinställning

Avgasåterledningsventilen fungerar ej (B28E, Sverige)

Kontrollera luftfiltret.

Byt filter

Kontrollera

Ska åtgärdas på verkstad

Hög bränsleförbrukning

Bränslesystemet otätt

Dåliga tändstift

Felaktig tändinställning

Igensatt luftfilter

Fel på insprutningssystemet

Täta ev. läckor.

Kontrollera ev. byt tändstift

Justera tändinställningen

Kontrollera/byt luftfilter

Ska åtgärdas på verkstad.

Typbeteckningar

Typbeteckningar

Vid all korrespondens om Er bil med återförsäljaren, samt vid beställning av reservdelar, ska bilens typbeteckning samt chassi- och motornummer uppges.

1 Typ- och modellårsbeteckning samt chassinummer

Instansade i högra främre dörrstolpen samt på skylt monterad på stag för bagageutrymmets bakre vägg (4-dörrarsmodellerna) eller på höger sidovägg på insidan av det större förvaringsfacket i bagageutrymmet (5-dörrarsmodellen).

2 Typbeteckning, tillåtna maxvikter samt kodnummer för färg och klädsel.

Höger innerskärm.

3 Motorns typbeteckning, detalj- och tillverkningsnummer.

På motorns vänstra sida.

4 Växellådans typbeteckning, detalj- och tillverkningsnummer.

a Manuell växellåda: På växellådans undersida.

b Automatväxellåda: På växellådans vänstra sida.

5 Bakväxelns utväxling, detalj- och tillverkningsnummer.

Dekal på bakaxelns vänstra del.

6 Serviceskylt

Skylt under bakruta/baklucka på höger sida (4-dörrarsmodellerna) eller på höger sidovägg på insidan av det större förvaringsfacket i bagageutrymmet (5-dörrarsmodellen). På skylten står uppgifter om vissa komponenter i bilen.

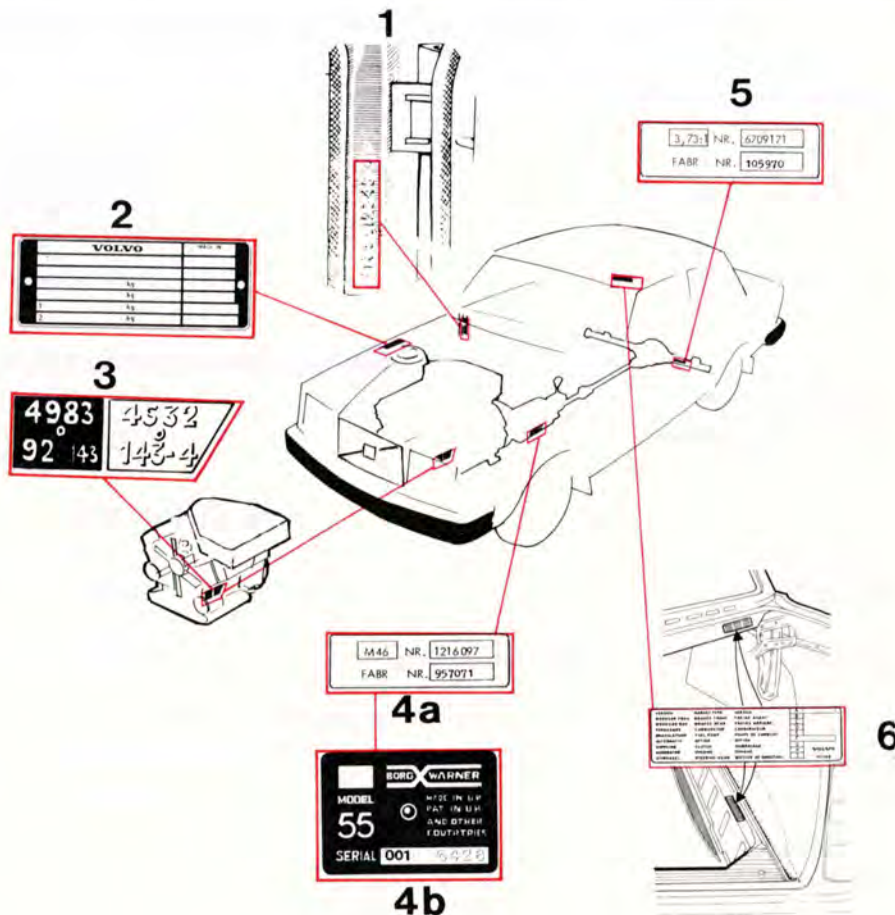

Alfabetiskt register

Alfabetiskt register över alla produkter som finns i katalogen. Detta register är avsett för användning som hjälpmedel vid beställning av produkter. Det är viktigt att notera att registeret inte är uttömmande och att det kan finnas fler produkter som inte är registrerade här.

100 – Alfabetiskt register över alla produkter som finns i katalogen.

101 – Alfabetiskt register över alla produkter som finns i katalogen.

102 – Alfabetiskt register över alla produkter som finns i katalogen.

103 – Alfabetiskt register över alla produkter som finns i katalogen.

SPECIFIKATIONER

Alfabetiskt register sid. 91–92

Specifikationer

Nya måttenheter

I följande kapitel om specifikationer i instruktionsboken är de nya SI-enheterna införda. De tidigare enheterna anges dock inom parentes. De nya enheterna som berör instruktionsboken är följande:

- kW** — **kilowatt som enhet för effekt**
tidigare enhet hk (hästkraft)
- Nm** — **newtonmeter anger moment**
tidigare enhet kpm (kilopondmeter)
- r/s** — **varv per sekund**
tidigare enhet r/m (varv per minut)
- kPa** — **kilopascal**
(tryck i vätskor, gaser)
tidigare enhet kp/cm².

Specifikationer

Mått och vikter

	4-dörrars- modeller	5-dörrars- modeller
Längd	479 cm	479 cm
Bredd	171 cm	171 cm
Höjd	143 cm	146 cm
Hjulbas	265 cm	265 cm
Spårvidd, fram	143 cm	143 cm
Spårvidd, bak	136 cm	136 cm
Vänddiameter	9,8 m	9,8 m
Tjänstevikt (beroende på utförande)	1400–1440 kg	1450–1470 kg
Tillåten belastning (utan förare)*	360–400 kg	455–475 kg
Tillåten totalvikt	1900 kg	1930 kg
Max. axeltryck, fram	930 kg	830 kg
Max. axeltryck, bak	990 kg	1 160 kg
Max. taklast	100 kg	100 kg
Max. släpvagnsvikt	1 500 kg	1 500 kg

* Tillåtet axeltryck får ej överstigas!

Volymuppgifter

Bränsletank	60,0 liter
Kylsystem	10,9 liter
Motorolja, inkl. filter	6,5 liter
exkl. filter	6,0 liter
Växellådsolja, 4-växlad (M45)	0,75 liter
4-växlad	
m. överväxel (M46)	2,3 liter
automat (BW55)	6,75 liter
Bakväxelolja	1,6 liter
Servostyrning	1,2 liter

Lastutrymme, 5-dörrarsmodeller

Längd med uppfällt baksäte	113 cm
Längd med nedfällt baksäte	188 cm
Största bredd	135 cm
Största höjd	83 cm
Volym med uppfällt baksäte	ca 1,2 m ³
Volym med nedfällt baksäte	ca 2,15 m ³
Lastöppningens största bredd	116 cm
Lastöppningens största höjd	78 cm

Specifikationer

MOTOR

Vätskekyld bensinmotor.

6-cylindrig V-motor med 90° vinkel.

Cylinderblocket är tillverkat av aluminium och försett med utbytbara våta foder i gjutjärn.

Cylinderlocket av lättmetall har separata in- och utloppskanaler.

Enkla överliggande kamaxlar.

Smörjningen ombesörjs av en kugghjuls-pump som drivs från vevaxeln.

Oljerenaren är av fullflödestyp.

Bränslesystem med bränsleinsprutning.

Kylsystemet är slutet övertryckssystem.

Typbeteckning

B28E

Effekt DIN

114 kW vid 92 r/s
(155 hk vid 5500 r/m)

Vridmoment DIN

230 Nm vid 50 r/s
(23,4 kpm vid 3000 r/m)

Cylinderantal

6

Cylinderdiameter

91 mm

Slaglängd

73 mm

Slagvolym

2,85 dm³ (2,85 liter)

Kompressionsförhållande

9,5:1

Ventilspel

kall motor, insug,
avgas

0,10–0,15 mm
0,25–0,30 mm

Kylsystem

Typ
Termostat, börjar öppna vid
Termostat, fullt öppen vid
Fläktrem

B28E

Slutet övertryck
87°C
97°C
HC-38-1100 (2 st)

Bränslesystem

Bränsleinsprutning enligt
CI-systemet.

Tändsystem

Tändföljd
Tändinställning,
stroboskopinställn.
(bortkopplad vakuumregulator)
Tändstift**

elektrodavstånd
åtdragningsmoment
Fördelare, rotationsriktning

1-6-3-5-2-4

10°±2° f.ö.d. vid 12-13 r/s
(700-800 r/m)
Volvo sats nr. 2735 41-3
(Champion BN9Y*)
0,6-0,7 mm
12±2 Nm (1,2±0,2 kpm)
Medurs

* eller motsvarande

** får inte demonteras från varm motor

Specifikationer

KRAFTÖVERFÖRING

Enskivig torrlamellkoppling, hydrauliskt påverkad koppling.

Helsynkroniserad 4-växlad växellåda med golvspak.

Överväxel på vissa modeller och marknader.

Alternativt helautomatisk växellåda bestående av hydraulisk momentomvandlare med planetväxellåda.

Bakväxel av hypoidtyp. Differentialbroms som extra utrustning.

Växellåda

Typbeteckning	M45	M46	BW55
Utväxling 1:an	3,71:1	3,71:1	2,45:1
2:an	2,16:1	2,16:1	1,45:1
3:an	1,37:1	1,37:1	1:1
4:an	1:1	1:1	—
Överv.	—	0,79:1	—
back	3,68:1	3,68:1	2,21:1

Bakväxel

Utväxling	3,73:1	3,73:1	3,54:1
-----------	--------	--------	--------

Hastighet i km/h vid 17 r/s (1 000 motorvarv/min)

Växellåda	M45	M46
Bakaxelutväxling	3,73:1	3,73:1
1:an	8,3	8,3
2:an	14,3	14,3
3:an	22,5	22,5
4:an	30,8	30,8
Överv.	—	38,5
Backen	8,4	8,4

Lägg märke till att dessa värden är teoretiska. I praktiken kan de variera beroende på t.ex. lufttrycket i däcken eller däckens förslitningsgrad.

Rekommenderade min- och maxhastigheter, km/h

	1:an	2:an	3:an	4:an
B28E, M46	0–50	20–80	35–130	45–*

* ca 70 km/h med inkopplad överväxel om bilen har sådan.

Specifikationer

FRAMVAGN

Fjäderben av McPherson typ. Stötdämpare inbyggda i fjäderbenen.

Kuggstångsstyrning. Rattaxel av säkerhetstyp.

Inställningsvärdena gäller, mätt på fälgen för obelastad bil inkl. bränsle, kylvätska och reservhjul.

Hjulskränkning (Toe-in), mätt på fälgen 1,5 ± 1 mm

Hjullutning (Camber) 0° till 1° (skillnad max 1/2° mellan hjulen)

DÄCK

Luftryck

100 kPa (kilopascal) = 1 kp/cm²

Bilmodell	Däck	1–3 personer		Full last	
		Fram	Bak	Fram	Bak
264 GLE } GLT, 4-d. }	{ 185/70 HR 14 195/60 HR 15 }	190	190	200	240
GLT, 5-d.	185 HR 14	190	210	200	280
Reservdäck "Special spare"		280	280	280	280

Vid långvarig körning i hög fart (mer än en timme över 120 km/h) bör luftrycket höjas med 30 kPa (4 psi). **Gäller ej reservdäck typ "Special spare".**

VERKTYGSUTRUSTNING

Verktygsväska innehåller:

Hylsnyckel för hjulmuttrar och tändstift

Hävarm för d:o

Krysspårmejsel/skruvmejsel

Fasta nycklar (2 st)

Specifikationer

SMÖRJMEDEL	Oljekvalitet	Viskositet Temperaturområde ¹⁾			Oljerymd liter
		Under -10°C	Mellan -10°C och +30°C	Över 30°C	
MOTOR	API Service { SE-CC SF-CC	SAE 10 W-40, 10 W-30 eller 15 W-50 Anm. 2 SAE 10 W	SAE 20 W-50 ³⁾ SAE 20 W-20	SAE 30	6,5
VÄXELLÅDA, manuell 4-växlad (M45) 4-växlad med överväxel (M46)	ATF-olja typ F eller G	ATF-olja typ F eller G			0,75 2,3
VÄXELLÅDA, automat (BW 55)	ATF-olja typ F eller G	ATF-olja typ F eller G			6,75
BAKVÄXEL ⁴⁾	API-GL-5 (MIL-L-2105 B el. C)	SAE 90 eller SAE 80 W/90			1,6
SERVOSTYRNING	ATF-olja	ATF-olja			1,2
BROMSSYSTEM	Bromsvätska	DOT 4			0,4
KOPPLING	Bromsvätska	DOT 4			0,2

1) Avser stadigvarande lufttemperatur.

2) Vid mycket låga temperaturer (under -20°C) eller då kallstartsvårigheter kan väntas rekommenderas multigradeolja SAE 5 W-20 eller SAE 5 W-30. Dessa oljor ska inte användas vid varaktig temperatur över 0°C.

3) SAE 20 W/50 bör endast användas under extrema körförhållanden som ger onormalt hög oljeförbrukning, tex vid alpkörning med mycket motorbromsning samt vid körning på motorväg i hög fart.

4) För bilar med differentialbroms ska bakväxelolja API-GL-5 (MIL-L-2105 B eller C) med tillsatsmedel för differentialbroms användas.

Specifikationer

Bränsledeklaration 1981 års modeller

Bränsledeklarationen utformad enligt Konsumentverkets riktlinjer.

Bilmodell	Växellåda	Stadskörning, l/mil	Landsvägskörning, l/mil	Blandad körning, l/mil	Rekommenderat oktantal
264 GLE	Manuell m. överväxel	1,50	0,90	1,23	97
	Automat	1,56	1,05	1,33	97
GLT, 6 cyl.	Manuell m. överväxel	1,50	0,90	1,23	97
	Automat	1,56	1,05	1,33	97

Angivna förbrukningsvärden är främst avsedda för jämförelser mellan olika bilmodeller. Den faktiska förbrukningen kan bli högre beroende på bl a körsätt och körförhållanden.

För ytterligare information om bränsledeklarationen – fråga efter foldern Bränsleförbrukning personbilar, som utges av Konsumentverket.

Alfabetiskt register

Askoppar	14	Defroster	16, 18	Hjälstartbatteri	39, 45
Automatväxellåda, körning	36	Differentialbroms	55	Huvlås	28
olja	54, 89	Domkraft	45, 71	Husvagnskörning	42
Avtappningskran, kylvätska	58	Domkraftsfästen	45, 71	Höjdställning, framstolar	22
Avtappningsplugg, bakväxelolja	55	Dragkrok	38	Inkörning	32
motorolja	51	Dräneringshål	73	Innerbelysning	21, 64
växellådsolja	53	Dubbade vinterdäck	68	Instrument	6
Backspeglar	20	Däck	66	Instrumentbelysning	9
Backväxelspärr	35	Däcktryck	67, 88	Karosserismörjning	57
Bagage, takräcke	40	Dörrar	26	Karossvård	73
Bagagerum, 4-dörrarsmodellen	27	Elektriska fönsterhissar	15	Kick-down	36
5-dörrarsmodellen	31	Elektrolyt, batteri	87	Klocka	14
Baklyktor	61, 62	Elsystem	87	Klädsel, rengöring	76
Bakruta, uppvärmning	12	Eluppvärmd bakruta	12	Kombinationsinstrument	6
Bakrutetorkare-, spolare	10	Expansionstank, kylsystem	58	Kontrollampor	7
Baksäte, 5-dörrarsmodellen	29	Fastfrusna lås	26	Kontroll av kylvätska	58
Bakväxel, olja	55, 89	Felsökning	78	Kontroll av olja	51
Barnsäkra lås	27	Fläkt	59	Koppling	86
Batteri	87	Fläktremmar	59, 85	Kopplingsvätska	56
Belysning	9, 60	Framhjulsinställning	88	Kylsystem	58
Bensin	28	Framstolar	22	Kylvätska	58
Bilbälten	24	Färgkod	74	Köregenskaper	40
Blinkers	8, 61, 62	Garanti	44	Körning med takräcke	40
Bogsering	38	Garantiinspektion	44	Körriktningsvisare	8
Bogseröglor	38	Generator	45, 87	Lackering, bättring	74
Bromsar	41	Glykol	58	Lampor	60, 87
Bromsvätska	56	Glödlampor	60, 87	Luftkonditionering	19
Bränsle	28	Handbroms	13	Lufttryck, däck	67, 88
Bränslemätare	6	Hastighetsmätare	6	Lyftning av bilen	45
Byte, glödlampor	60	Helljussignal	8	Lås	26
hjul	70	Hjul och däck	66	Långfärd, åtgärder	77
kylvätska	58	Hjulbyte	70	Längdinställning, framstolar	22
Chassinummer	80				
Cigarettändare	14				

Alfabetiskt register

Mattor, rengöring	76	Rymduppgifter	83	Typbeteckningar	80
Max. last	40, 83	Service	44	Typskyltar	80
Motor	50, 85	Servicebok	44	Tändnings- och rattlås	8
Motorhuv	28	Servostyrning	56	Tändstift	85
Motornummer	80	Signalhorn	4	Tändsystem	85
Motorolja	52	Slitagevarnare	66	Utväxling, bakväxel	86
Motorrum	50	Smörjmedel	89	växellåda	86
Mått och vikter	83	Smörjning, karosseri	57	Varningslampor	7
Mätsticka, motorolja	51	Smörjolfjefilter	51	Varningsljus	12
Mönsterdjup, däck	66	Snökedjör	68	Varselljus	9, 62
Nummerskyltbelysning	63, 87	Solskydd bak	21	Varvtalsmätare	6
Nycklar	3	Soltak	21	Vaxning	73
Oktantal	28	Specifikationer	81	Ventilationsmunstycken	17
Oljebyte, bakväxel	55	Specialfålgar	66	Verkstadsdomkraft	45
motor	51	Spoiler	41, 66	Verktyg	88
växellåda	53	Spolarmunstycken, justering	11	Vikter	83
Oljefilter	51	Spolarvätskebehållare	11	Vindrutetorkarblad, byte	72
Oljemätsticka, automatväxellåda	54	Start av motor	34	Vindrutetorkare, -spolare	10
motor	51	Start med hjälpstartbatteri	39	Vinterdäck	68
Oljetryck	7	Startnyckel	8	Vintertid, åtgärder	77
Oljor	89	Stenskott	74	Vägmätare	6
Parkeringsbroms	13	Stolar	22	Vänddiameter	83
Parkeringsljus	9, 60	Strålkastare	9	Värme och ventilation	16
Polering	69	Strålkastare, byte av lampor	60	Växellåda, lägen	35
Positionsljus	9, 60	Styregenskaper	40	Växellåda, oljor	53, 54, 89
Presentation	2	Svankstöd	22	Växelströmsgenerator	45
Rattlås	8	Säkerhetsbälten	24	Växelväljare	36
Reglage, belysning	9	Säkringar	65	Åtgärder, elsystem	45
värme och ventilation	16, 18	Takräcke	40	långfärd	77
Ringtryck	67, 88	Tanklock	28	vintertid	77
Rostskyddsbehandling	73	Tekniska data	81	Överväxel	35
Rullbälten	24	Temperaturmätare	6		
		Trippmätare	6		
		Tvättning	73		

Det här bör kontrolleras varje gång Ni tankar!

Bensin: 97 oktan

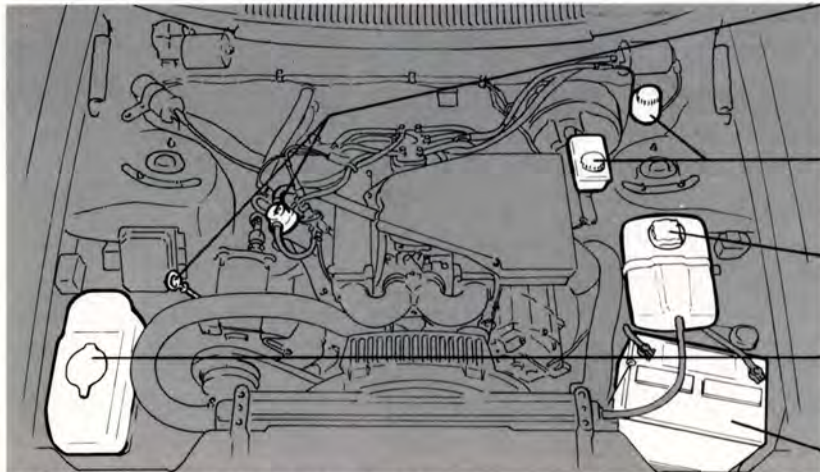

Oljenivån ska ligga mellan markeringarna på mätstickan. Torka av mätstickan före varje kontroll av oljenivån. Avståndet mellan strecken motsvarar ca 2 liter olja. Vid behov fyll på olja av samma slag som redan finns i motorn.

Kontrollera utan att ta bort locket, att **bromsvätskenivån** (och **kopplingsvätskenivån** på bilar med manuell växellåda) överstiger MIN-märket. Vid behov fyll på bromsvätska DOT 4.

Kylvätskenivån ska ligga mellan MAX och MIN på expansionstanken. Vid behov fyll på en blandning av 50 % frostskyddsvätska och 50 % vatten. Se sidan 58.

Vätskebehållaren för **vindrute- och strålkastarspolaren** bör alltid vara välfyllt (vintertid med vatten och frostskyddsmedel).

Batterisyran ska stå 5–10 mm över cellplattorna. Vid behov fyll på destillerat vatten.

Däcktryck, kalla däck, i kPa (100 kPa=1 kp/cm²)

Biltyp	1–3 personer		Full last	
	Fram	Bak	Fram	Bak
264 GLE, GLT 4-d	190	190	200	240
GLT 5-d	190	210	200	280

I instruktionsboken står beskrivet hur Ni ska utföra ett

- ... glödlampsbyte på sidan 80
- ... säkringsbyte på sidan 65
- ... hjulbyte på sidan 70

VOLVO

AB VOLVO - GÖTEBORG, SVERIGE