

# **VOLVO DIESEL**



**Årsmodell 1984**

**Instruktionsbok**

## Fyll i dessa uppgifter så har du dem lätt tillgängliga

Bilens typbeteckning .....	<input type="text"/>
Chassinummer .....	<input type="text"/>
Motorns typbeteckning .....	<input type="text"/>
Motornummer .....	<input type="text"/>
Färgkod .....	<input type="text"/>
Registreringsnummer .....	<input type="text"/>
Däckbeteckning .....	<input type="text"/>
Bränsle .....	<input type="text"/>
Max last .....	<input type="text"/>

**Max last** hittar du lättast i registreringsbeviset.

**Typbeteckningar, chassinummer, motornummer** och **färgkod**, se sid 95.

**Däckbeteckning**, se sid 55.

**Bränsle**, se sid 82.

När Ni behöver service: **de auktoriserade Volvo-verkstäderna** underhåller och reparerar Er bil enligt anvisningar från Volvofabriken — och alltid med **Volvo original reservdelar**.

**Ett omfattande alfabetiskt register finns sist i boken.**

<b>Presentation av bilen</b>	<b>2</b>	
<b>Instrument och reglage</b>	<b>4</b>	
<b>Inredning, dörrar och luckor</b>	<b>25</b>	
<b>Start och körning</b>	<b>38</b>	
<b>Hjul och däck</b>	<b>53</b>	
<b>Om något händer</b>	<b>56</b>	
<b>Karossvård</b>	<b>71</b>	
<b>Service och periodiskt underhåll</b>	<b>79</b>	
<b>Specifikationer</b>	<b>94</b>	
<b>Alfabetiskt register</b>	<b>106</b>	

## Presentation



### Den här instruktionsboken behandlar körning och skötsel av din Volvo 240

Tänk på att det kan vara detaljskillnader mellan olika modellvarianter för olika länder. Därför kan boken beskriva komponenter som på vissa varianter är extrautrustning eller tillbehör.

Vill du veta mer om bilens konstruktion och om justeringar och reparationer, rekommenderar vi våra servicehandböcker och vår Gör-det-själv-handbok. Beställ dem hos en Volvo-återförsäljare.

Vi ber dig att lämna kvar denna bok den dag du byter bil. Då kan nästa ägare också läsa om bilens körning och vård.

Om du ska flytta till ett annat land, ta då reda på vilka bestämmelser som gäller där för import och registrering av bilar. Lagbestämmelserna kan skilja sig avsevärt från land till land varför det kan bli dyrt att bygga om din bil.

De specifikationer, konstruktionsuppgifter och illustrationer som finns i instruktionsboken är inte bindande. Vi förbehåller oss rätten att göra ändringar utan föregående meddelande.



## Nycklar



**Bagagelucka,  
4-dörrars  
Handskfack**



**Startlås  
Dörrar  
Baklucka, 5-dörrars**

### Nummerbricka



På nummerbrickan står startlås-/dörrnyckelns nummer. Förvara nummerbrickan tillsammans med en avskrift av bagage-/handskfacksnyckelns nummer på en säker plats (på brickans baksida finns dubbelhäftande tejp). Om du vet numret kan du beställa en ny nyckel hos en Volvo-återförsäljare.

# Instrument, strömställare och reglage

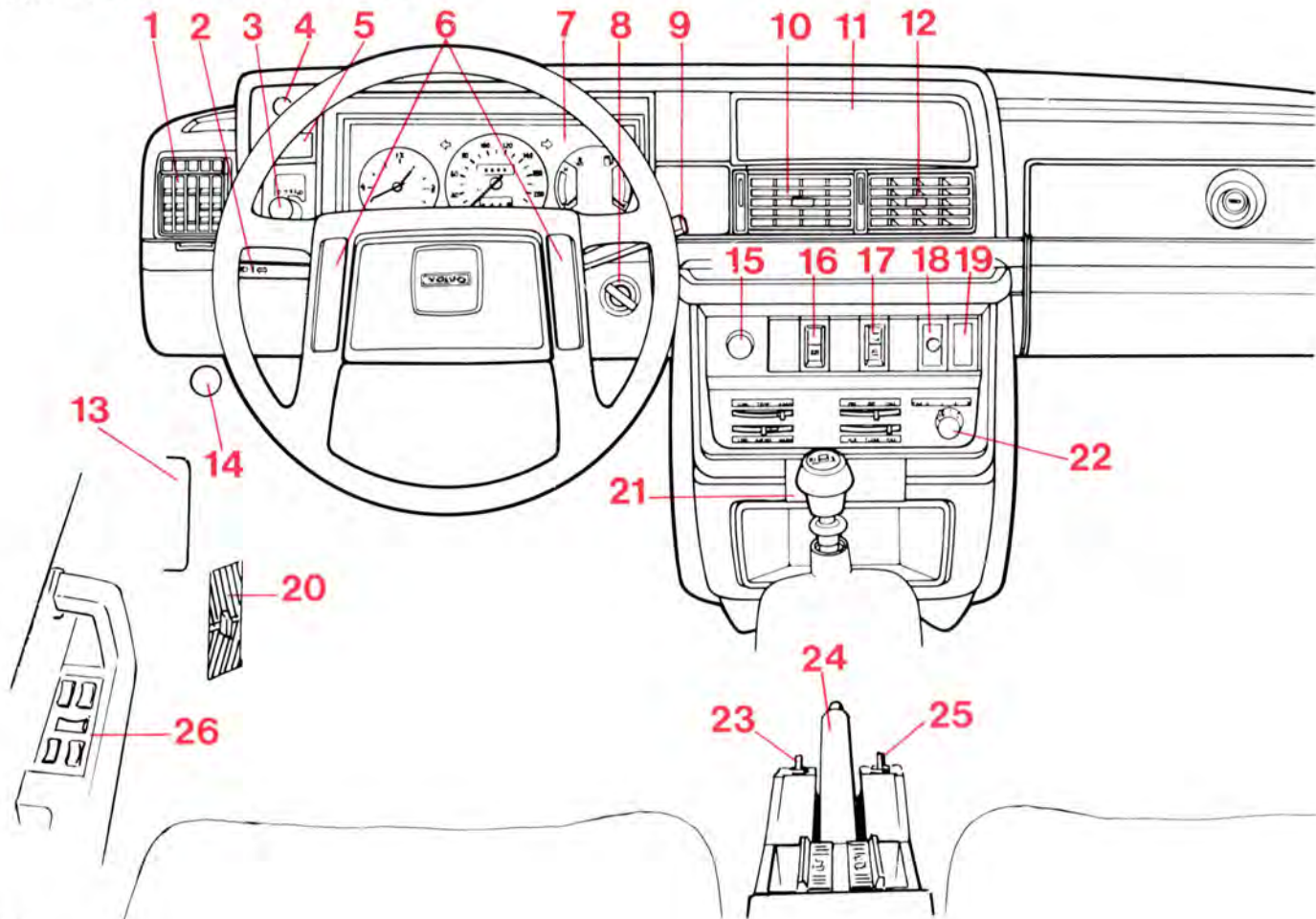

### Beskrivning på sid

1	Ventilationsmunstycke .....	19
2	Körriktningsvisare .....	11
3	Strålkastare och positionsljus .....	14
4	Instrumentbelysning .....	15
5	Dimbakljus (vissa länder) .....	15
6	Signalhorn .....	—
7	Kombinationsinstrument .....	6
8	Start-, rattlås .....	10
9	Vindrutetorkare, -spolare, strålkastartorkare, bakrutetorkare, -spolare 5-dörrars .....	12
10	Ventilationsmunstycke .....	19
11	Förvaringsfack, plats för extra instrument .....	—
12	Ventilationsmunstycke .....	19
13	Säkringsdosa .....	70
14	Motorhuvslås .....	32
15	Cigaretttäändare .....	17
16	Eluppvärmd bakruta .....	16
17	Varningsljus .....	11
18	Luftkonditionering (extrautrustning) .....	23
19	Varningslampa, bilbälte .....	30
20	Friskluftintag (ett på varjesida) .....	19
21	Askkopp .....	17
22	Värmereglage .....	20
23	Elektrisk backspegel (extra utrustning) .....	26
24	Parkeringsbroms (handbroms) .....	17
25	Elektrisk backspegel (extra utrustning) .....	26
26	Elektriska fönsterhissar (extra utrustning) .....	18

På sidorna 6–23 finns noggrann beskrivning av bilens alla instrument och reglage.

Observera att variationer förekommer mellan olika länder bland annat beroende på olika lagbestämmelser.

## Kombinationsinstrument



- 1 Klocka
- 2 Hastighetsmätare
- 3 Vägmätare
- 4 Temperaturmätare

- 5 Bränslemätare
- 6 Klockans ställknapp
- 7 Trippmätarens ställknapp
- 8 Trippmätare



### **Klocka**

Klockan är elektrisk och drivs från bilens batteri.

Ska du ställa om den — tryck in knappen och vrid.

### **Bränslemätare**

Bränsletanken rymmer ca 60 liter. Det röda fältet motsvarar ca 8 liter.

### **Temperaturmätare**

Visar temperaturen i motorns kylsystem

Visaren ska vid körning stå ungefär vågrätt.

Kommer visaren upprepade gånger in i eller står den konstant i det röda fältet ska du genast kontrollera kylvätskenivån och drivremmarna, se sidorna 92–93.

Ytterligare tips om kylsystemet se sidan 45.

### **Trippmätare**

Används för uppmätning av korta sträckor.

Högra siffran anger 100-tals meter

### **Knapp för nollställning av trippmätare**

Tryck in knappen för nollställning.

## Kontroll- och varningslampor

- 1 Vänster körriktningsvisare
- 2 Höger körriktningsvisare
- 3 Fövärmning (glödning)  
Kontrolllampan tänds då startnyckeln vrids till kör-/glödläge.
- 4 Generatoren laddar inte
- 5 För lågt oljetryck
- 6 Överväxeln inkopplad (manuell växellåda)
- 7 Helljuset lyser
- 8 Åtdragen parkeringsbroms
- 9 Bromskrets ur funktion
- 10 En glödlampa har slocknat



### En glödlampa har slocknat



Tänds lampan har någon av följande glödlampor slocknat:

**Varselljus** (varningslampan tänds även om hel-/halvljus eller parkeringsljus är inkopplat)

**Halvljus**

**Bakljus**

**Bromsljus** (om lampan lyser då bromspedalen trampas ned)

Kontrollera säkringen och glödlampan.

Om varningslampan fortfarande lyser trots att du bytt en trasig glödlampa mot en ny, ska du byta även motsvarande lampa på bilens andra sida.



## Start- och rattlås



Start- och rattlås

Om nyckeln går trögt att vrida beror det på att framhjulen står så att det är spänningar i rattlåset. Vrid ratten en smula fram och tillbaka då du vrider nyckeln, så går det lättare.

En summer ljuder om nyckeln sitter i startlåset (eller om positionsljus eller strålkastare är tända) och förardörren öppnas.



### 0 Låsläge

Rattlåset låser ratten om du tar ur nyckeln.



### I Mellanläge

Vissa elkomponenter (tex värmefläkt, cigarettändare) inkopplade.



### II Kör-/glödläge

Nyckeln läge under körning och vid förvärmning ("glödning") före start av motor.

Varselljus, bakljus, nummerskyltsbelysning lyser.



### III Startläge

Startmotorn kopplas in.

Släpp nyckeln då motorn startat. Den fjädrar automatiskt tillbaks till körläge.



## Körriktningsvisare, hel/halvljusomkoppling och helljusblink



Körriktningsvisare

### 1 Tryckpunktsläge

Vid svängar med litet rattutslag (körfältsbyte, omkörning) för du spaken lätt uppåt eller nedåt och håller den kvar med fingret. Spaken går omedelbart tillbaks till neutral-läget då du släpper den.

### 2 Normalsvängar



Hel- och halvljusomkopplare

### 3 Hel/halvljusomkoppling (tända strålkastare)

Dra spaken mot ratten och släpp den igen. Strålkastarna växlar mellan hel- och halvljus.

### 3 Helljusblink (släckta strålkastare)

Dra spaken lätt mot ratten (bara tills du känner ett lätt motstånd). Helljuset lyser tills du släpper spaken igen.

Om någon glödlampa i körriktningsvisarna gått sönder kan du se det på att kontrollampen blinkar betydligt snabbare än normalt.

## Varningsblinkers



Varningsblinkers

Varningsblinkers (alla fyra körriktningsvisarna blinkar) ska användas då du är tvungen att stanna eller parkera bilen så att den innebär fara eller hinder i trafiken.

**Kom ihåg:** Lagbestämmelserna för användning av varningsblinkers varierar från land till land.

## Vindrutetorkare och -spolare, strålkastartorkare och -spolare



Spaklägen, vindrutetorkare

### 1 Intervalltorkning

Används vid körning i tex dis eller dimma. Torkarna gör ett slag ca var 6:e sekund.

### 2 Tryckpunktsläge

Om du vill att torkarna ska göra bara ett slag eller ett par slag (vid tex duggregn): för spaken till tryckpunktsläget och håll den kvar med fingret. Torkarna stannar i parkeringsläge då du släpper spaken.

### 3 Vindrutetorkare, normal hastighet

### 4 Vindrutetorkare, hög hastighet



Spakläge, spolare/strålkastartorkare

### 5 Vindrutespolare + strålkastartorkare/spolare

Med spaken i detta läge startas även vindrutetorkarna och gör 2–3 slag efter det att du släppt spaken.

**Obs!** Strålkastartorkarna har ett överbelastningsskydd som löser ut om torkarbladen blockeras av tex is.

Vrid startnyckeln till 0-läge och ta bort isen. Efter 1–2 minuter, med startnyckeln i 0-läge, slår överbelastningsskyddet ifrån.

## Bakrutetorkare, -spolare 5-dörrarsmod.

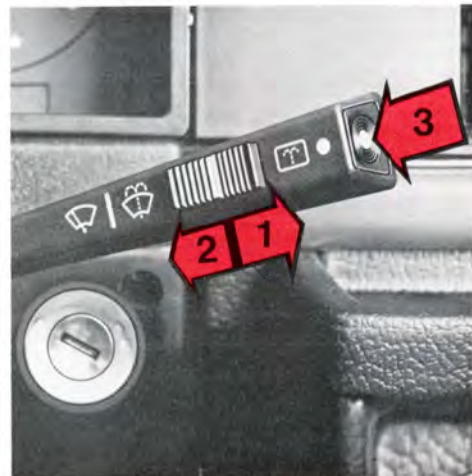

Reglage, bakrutetorkare

Bakrutetorkare/spolare manövreras med strömställarna ytterst på vindrutetorkarspaken som bilden ovan visar.

### 1 Bakrutetorkare

### 2 Intervalläge (vissa modeller)

Med knappen i detta läge gör bakrutetorkaren ett slag ca var femtonde sekund.

### 3 Bakrutespolare

Då du trycker in knappen startar även torkaren. När du släppt knappen gör torkaren 2–3 extra svep (vissa modeller).

## Justering av spolarmunstycken

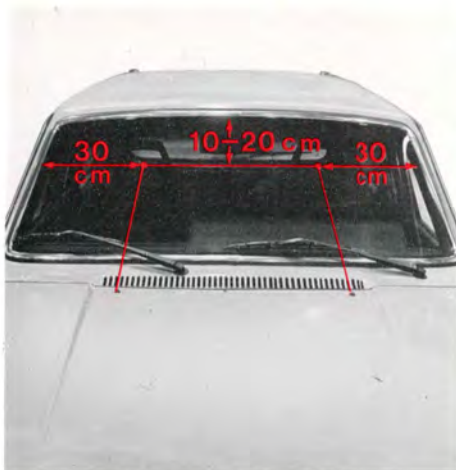

*Justera strålarna så här*

Stick en knapphål i munstyckena och rikta dem så att strålarna träffar rutan enligt bilden.

## Vätskebehållare

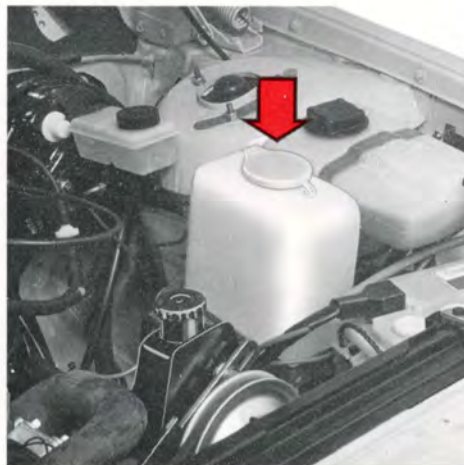

*Spolarvätskebehållare*

Vindrute-, bakrute- och strålkastarspolarna har samma vätskebehållare. Den finns under motorhuven och rymmer ca 6 liter. Använd frostskydd under vintern så att det inte fryser i behållare och slangar.



## Strålkastare och positionsljus (parkeringsljus)

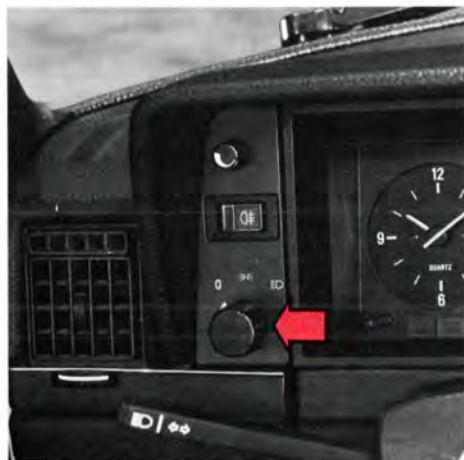

Ljusreglage

### 0 Varselljus

Varselljuset (+ bakljus, nummerskyltbelysning och instrumentbelysning) tänds automatiskt då startnyckeln vrids till körläge.

I vissa länder är det inte tillåtet att köra med varselljus. Släck då genom att ta bort säkring nr 4.

Varselljus finns endast på vissa marknader.

### ☰o☷ Parkeringsljus

Parkeringsljuset får endast användas vid parkering, **aldrig under körning**.

### ☰D Strålkastare

Strålkastarna (+ parkeringsljus, bakljus, nummerskyltbelysning och instrumentbelysning) är tända.

Tänd strålkastarna då du kör i mörker samt vid dålig sikt i dagsljus.



## Dimbakljus

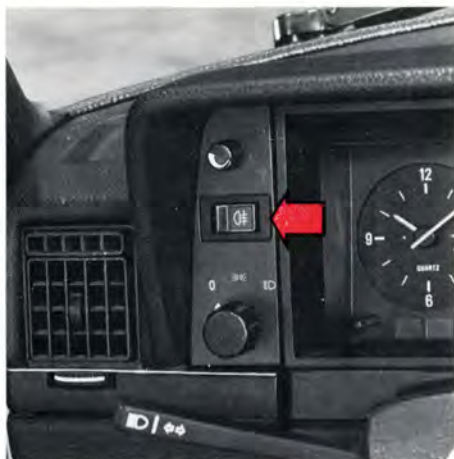

Strömställare, dimbakljus

Dimbakluset är betydligt kraftigare än det normala bakluset och används vid körning i mycket dålig sikt. (Strålkastarna måste vara tända för att dimbakluset ska lysa).

När dimbakluset är tänd lyser kontrollampan i strömbrytaren.

I vissa länder är det **inte tillåtet** att köra med dimbakljus.

## Dörrkontakt

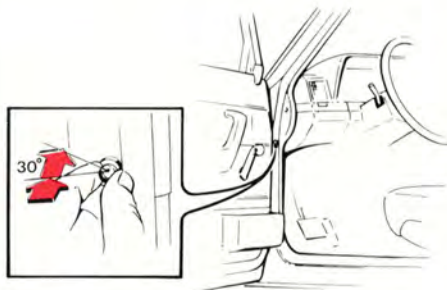

Dörrkontakt, innerbelysning

Ljus- och nyckelsummern (och innerbelysningen) kopplas till då du öppnar någon av dörrarna och samtidigt har nyckeln kvar i startlåset eller ljuset på.

Vill du stänga av summern, tex när du tvättar eller städar bilen tryck in förardörrens dörrkontakt och vrid den något medurs.

Återställ dörrkontakten genom att trycka in den helt.

## Instrumentbelysning



Reostat, instrumentbelysning

Vrid medurs — starkare instrumentbelysning

Vrid moturs — svagare instrumentbelysning

## Eluppvärmd bakruta



*Strömställare, bakruta*

Använd eluppvärmningen för att få bort is och imma på bakrutan. Koppla ifrån uppvärmningen då rutan är is- och imfri så att du inte belastar elsystemet i onödan.

Lägg inte föremål så att uppvärmningstrådarna på rutans insida kan skadas. Var försiktig då du torkar rutan så att inte tex ringar skadar trådarna.

## Parkeringsbroms (handbroms)



Parkeringsbromsspak

Använd alltid parkeringsbromsen vid parkering, så fungerar den bäst. Vintertid då det är risk att parkeringsbromsen kan frysa fast, bör du inte använda den. Lägg in 1:ans växel — läge P på automatväxellåda — istället. Blockera hjulen om du parkerar i en backe.

Då bromsen är åtdragen lyser varningslampan i kombinationsinstrumentet.

Lossa parkeringsbromsen genom att dra upp spaken en aning och tryck in knappen.

Parkeringsbromsen verkar på bakhjulen.

## Cigarrettändare

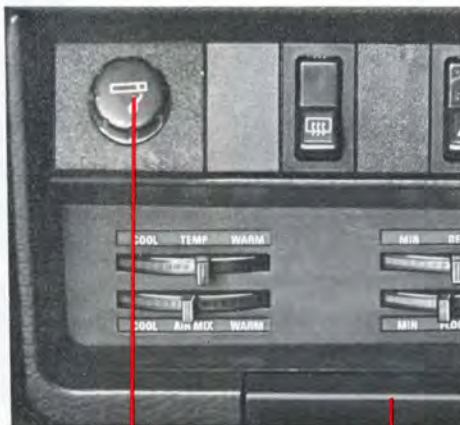

Cigarrettändare

Askkopp

Tryck in tändaren då du ska använda den. Då den blivit tillräckligt varm (efter ca 6–8 sekunder) fjädrar den ut automatiskt.

## Askkoppar

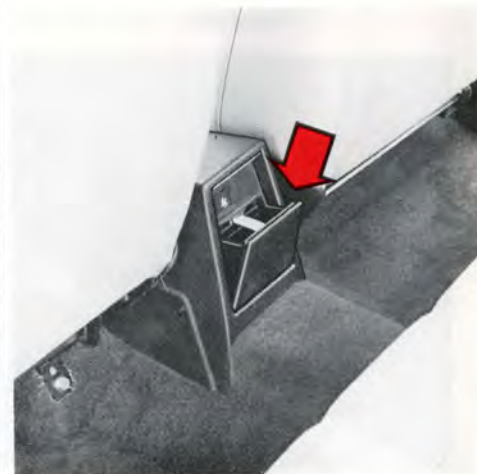

Askkopp bak

Då någon av askkopparna ska tömmas — dra ut den helt, tryck ned plåttingan med tummen och ta bort den.

## Elektriska fönsterhissar

Vänster bak

Vänster fram

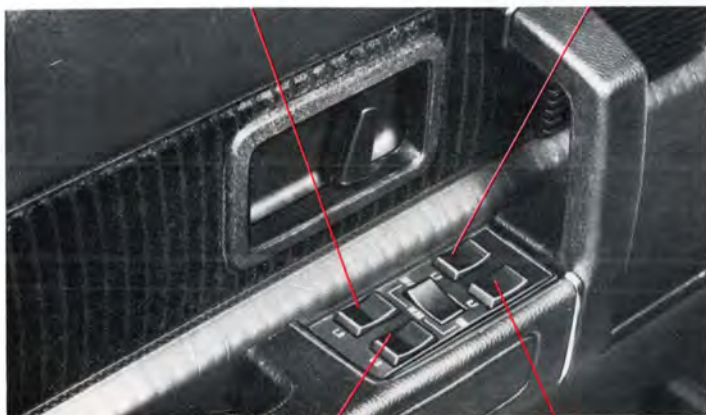

Höger bak

Höger fram

De elektriska fönsterhissarna manövreras du med strömställarna i dörrarnas armstöd. Bilden ovan visar förardörrens armstöd. För att fönsterhissarna ska fungera måste startnyckeln vridas till körläge. Fönstren sänks om du trycker ned strömställarens bakre del och höjs om du trycker ned den främre delen.

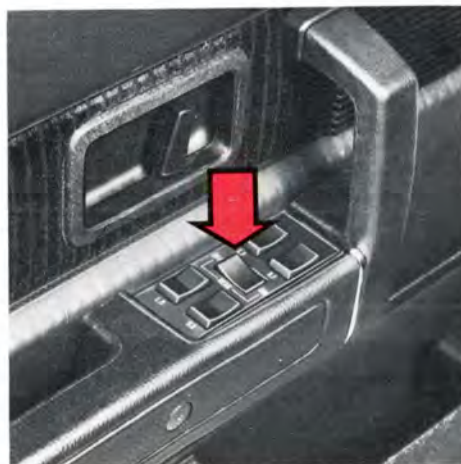

Spärr för bakfönster

På bilar med elektriska fönsterhissar även i bakdörrarna finns en knapp som gör det möjligt att spärra de bakre fönsterhissarna för baksätespassagerarna. Se bilden.

- ON – Bakdörrarnas fönster kan manövreras med både strömställaren på respektive dörr och med strömställaren på förardörren.
- OFF – Bakdörrarnas fönster kan **manövreras bara från förardörren** och alltså **inte med bakdörrarnas strömställare**.



## Värme och ventilation

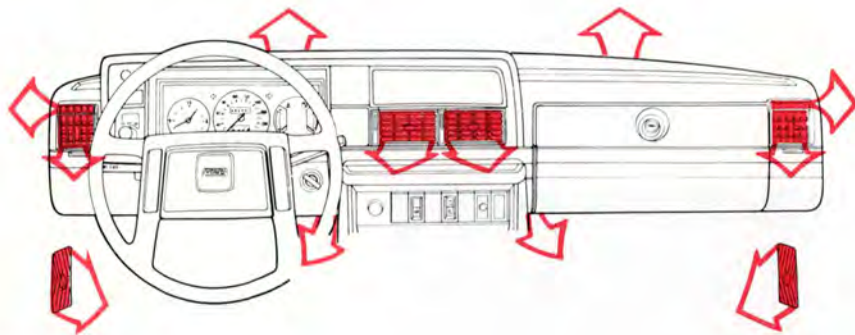

Värmesystemet finns i tre olika varianter: Standard, Kombinationssystem och Luftkonditionering. På de följande fyra sidorna beskrivs de tre värmesystemen utförligt var för sig. Samtidigt får du en del goda råd om hur du ska använda dem. På bilden ovan ser du hur värmesystemets luftmunstycken är placerade. Vid framstolarnas fotutrymmen finns dessutom två friskluftsintag. Intagen kan öppnas och stängas med var sitt handtag (framåt — öppet, bakåt — stängt).

## Ventilationsmunstycken



Ventilationsmunstycken

- A stängt
- B öppet
- C riktning av luftströmmen i sidled
- D riktning av luftströmmen i höjddled

Lägg märke till att de fyra ventilationsmunstyckena fungerar olika. Luftmängden genom de två yttre munstyckena kan du reglera med defrosterspaken. Luftmängden genom de båda mittre kan däremot varieras endast med den lodräta ratten vid sidan av munstycket.

## Värmesystem "Standard"

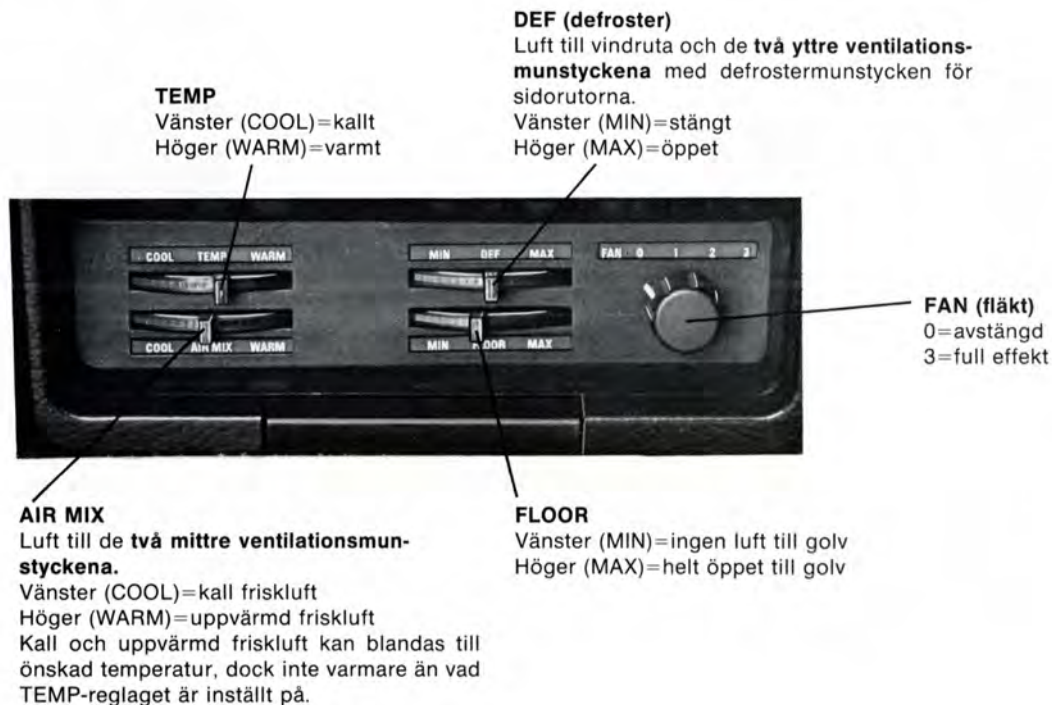

## Så här får du varmast:

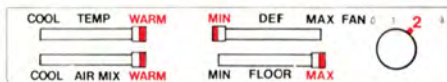

Stäng alla ventilationsmunstycken på instrumentbrädan och friskluftintagen vid fotutrymmena.

## ... och så här får du svalast:

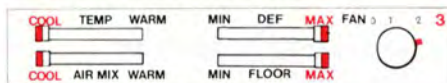

Om du önskar speciellt mycket svalkande luft genom friskluftintagen vid fotutrymmena ska intagen öppnas helt och fläkthastigheten sänkas.

## ... och så här får du snabbast bort imma:

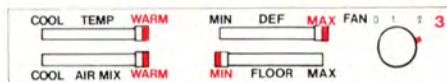

Stäng också ventilationsmunstyckena på instrumentbrädan och friskluftintagen vid fotutrymmena.

Se till att gallret över luftintaget framför vindrutan inte är övertäckt av snö.

## Värme- och ventilationssystem "Kombinationssystem" (vissa modeller)

### TEMP

Vänster (COOL)=kallt  
Höger (WARM)=varmt

### FLOOR (golv)

Ej intryckt=ingen luft till golv  
Intryckt=helt öppet till golv



### (fläkt)

Fläkten har 4 hastigheter + 0-läge.

### Så här får du varmast:

TEMP ➔ WARM

FLOOR intryckt

FLÄKT ➔ 3 (ev 4)

Alla munstycken stängda

Stäng friskluftintagen vid fotutrymmena!

### ... och så här får du bort imma:

TEMP ➔ WARM

DEFROSTER intryckt

FLÄKT ➔ 4

Alla munstycken stängda

Stäng friskluftintagen vid fotutrymmena!  
Se till att gallret över luftintaget framför vindrutan inte är övertäckt av snö.



### (defroster)

Ej intryckt=svag defroster  
Intryckt=helt öppen defroster

### REC (recirkulation)

Är endast avsedd att användas om bilen har luftkonditionering. Ska inte användas vid uppvärmning.



## Luftkonditionering (vissa modeller)



### TEMP

När luftkonditioneringen används ska reglaget stå på COOL, dvs helt till vänster.

### REC (recirkulation)

Ska vara intryckt under nedkylningsperioden samt om ytttemperaturen och/eller luftfuktigheten är hög.

### AIR COND (kompressor)

Starta kompressorn genom att vrida knappen medurs till MAX. Önskas snabb nedkylning, t ex då bilen stått parkerad och är mycket varm, vrid knappen in i det röda fältet förbi MAX. Då du uppnått önskad temperatur ska knappen vridas tillbaka in i det blå fältet.

**OBS! Vid landsvägskörning och motorvägskörning ska knappen alltid vara i det blå fältet.** Om den i dessa fall står i det röda fältet kan nämligen isbildning uppstå i anläggningen med försämrad effekt som följd.

### Fläkt

Läge 4 för snabb nedkylning.

### Så här får du svalast:

**OBS! Bilens alla fönster samt friskluftsintagen vid fötterna ska vara stängda!**

FLOOR och  (defroster) ska inte vara intryckta. All luft kommer nu in genom ventilationsmunstyckena på instrumentbrädan. Munstyckena ska givetvis vara öppna.

**Ett tips:** För att snabbt få bort imma ur bilen kan luftkonditioneringen med fördel användas även då det är relativt kallt ute, eftersom luften avfuktas i anläggningen innan den blåses in i bilen.

Låt en Volvo-verkstad kontrollera anläggningen varje år.



## **Inredning, dörrar och luckor**

På de följande tolv sidorna beskrivs text stolar, bilbälten, dörrar osv:

<b>backspeglar, inre och yttre</b>	<b>26</b>
<b>innerbelysning, soltak</b>	<b>27</b>
<b>framstolarna</b>	<b>28</b>
<b>barn i bilen</b>	<b>29</b>
<b>bilbälten</b>	<b>30</b>
<b>dörrar och lås</b>	<b>32</b>
<b>motorhuv</b>	<b>32</b>
<b>bagagelucka</b>	<b>33</b>
<b>barnsäkerhetslås</b>	<b>34</b>
<b>bagageutrymme</b>	<b>35</b>
<b>bagageutrymme, 5-dörrarsmodellen</b>	<b>36</b>
<b>transport av lång last, bränsletankslucka</b>	<b>37</b>

## Inre backspegel



*Inre backspegel*

Med reglaget under spegeln kan du ställa om spegeln i bländfritt läge vid körning i mörker.

Dagläge: fäll reglaget framåt

Nattläge: fäll reglaget bakåt

## Yttre backspeglar, elektriskt inställbara

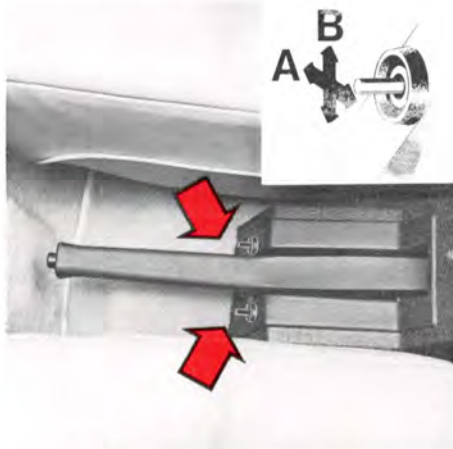

*Strömställare, yttre backspegel*

A sidled

B höjdlid

Knapparna är placerade mellan framstolarna, på var sin sida om handbromsspaken.

## Yttre backspeglar, manuellt inställbara

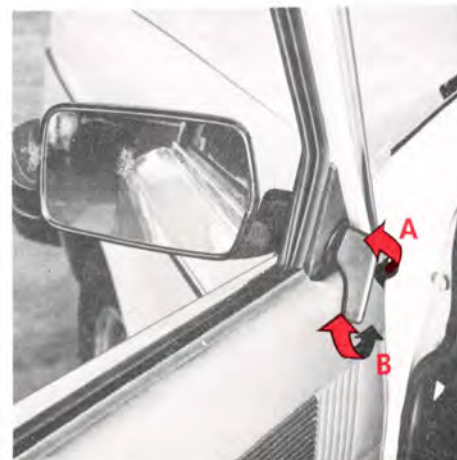

*Justering, manuella backspeglar*

A Justering i sidled

B Justering i höjdlid

Använd inte isskrapa med stålblad då du tar bort is från speglarna, eftersom glaset kan repas!

Vissa modeller har på förarsidan en yttre backspegel där yttre hal-

van av spegelglaset är en vidvinkelspegel som eliminerar den "döda zonen".

**Tänk på att spegeln förvränger vinklar och avstånd!**

**Ställ in speglarna innan du börjar att köra!**



## Innerbelysning



Strömbrytare, innerbelysning

- 1 Tänd
- 2 Släckt
- 3 Lampan tänds när någon av dörrarna öppnas.

## Innerbelysning 5-dörrarsmod.



Strömbrytare, innerbelysning

- 1 Tänd
- 2 Släckt
- 3 Lampan tänds när någon av dörrarna öppnas.

## Soltak (vissa modeller)



Vev för soltak

Fäll ned veven och veva moturs för att öppna, medurs för att stänga.

**Av säkerhetsskäl ska veven alltid vara uppfälld under körning.**

Innerbelysningen kan även släckas med dörrströmbrytaren, se sidan 15.

## Framstolar

### Höjdinställning

Förarstolens fram- och bakkant kan ställas in med var sin spak i vardera tre olika höjdlägen. Den bakre spaken når du lättast från baksätet.

Ställ in stolen **innan** du börjar köra.

Passagerarstolen är fast monterad i golvet. Vid ändringar av höjdläget måste du använda verktyg. I övrigt har passagerarstolen samma inställningsmöjligheter som förarstolen.

### Längdinställning

När bygelns lyfts kan stolen föras framåt eller bakåt. Kontrollera att stolen är spärrad då du ändrat inställningen.

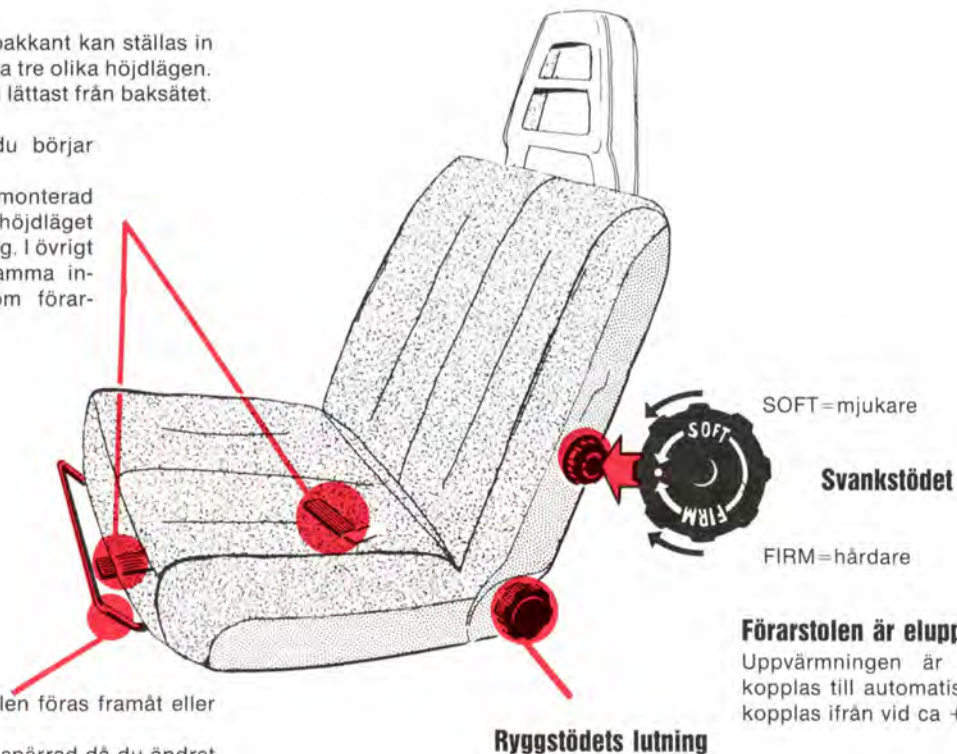

SOFT = mjukare

Svankstödet

FIRM = hårdare

### Förarstolen är eluppvärmd

Uppvärmningen är termostatreglerad och kopplas till automatiskt under ca +10°C och kopplas ifrån vid ca +30°C.

## Barn i bilen

### Barnen ska också sitta bra — och säkert!

En vuxen person med bilbälte har i en Volvo ett mycket gott skydd vid en kollision eller annan olycka.

För att du ska kunna ge dina barn samma goda skydd ger vi här några råd om barnens placering i bilen.

**Kom ihåg att barn, oavsett ålder och storlek, aldrig ska sitta "lösa" i bilen. Och sätt aldrig barn i knät på en passagerare!**

I många länder finns lagbestämmelser om hur barn får placeras i bilen. Ta reda på vad som gäller i det land dit du ska åka.

Vilken som är den effektivaste skyddsåtgärden beror på barnets kroppstorlek enligt följande:

### En baby så liten att den inte kan sitta

Barnet bör ligga i en korg, barnvagnsinsats eller liknande i baksätet, med huvudet inåt bilen. Korgen eller insatsen låses så att den inte faller ned på golvet vid en inbromsning, antingen med baksätets bilbälten eller genom att du använder Volvos barnbänk och ställer korgen eller insatsen på denna och kilar fast den med tex kuddar eller en filt, så att den inte kan röra sig.

Barnbänken kan du köpa hos din Volvo-återförsäljare.

### Barn från det att det kan sitta upp till ca 117 cm längd (6–7 år)

Använd Volvos bakåtvända barnstol — finns hos din Volvo-återförsäljare. Den kan sättas fast baklänges antingen på främre passagerarstolen eller i baksätet. I båda fallen ska passagerarstolens bilbälte kopplas även om ingen sitter i stolen. Detta för att stolen inte ska lossna ens vid en kraftig belastning.

Hur du ska sätta fast stolen i bilen framgår av de monteringsanvisningar som följer med.

Använd **aldrig** sk påhängsstolar som sitter upphängda på baksätets ryggstöd.



### Barn längre än ca 117 cm (över 6–7 år)

När barnet vuxit ur barnstolen bör det sitta på Volvos barnkudde — finns hos din Volvoåterförsäljare — i baksätet och använda bilens ordinarie rullbälte.

Kudden, som är speciellt konstruerad för den här användningen, gör att bilbältets midjeband kommer långt ned på höften, vilket garanterar ett bra skydd.

På nästa uppslag beskrivs bilbältenas användning utförligt.



## Använd alltid bilbältet vid all slags körning



Låsning av framsättesbälte

*Två påminnelserlampor, en på instrumentpanelen och en i baksätet, blinkar om du kör bilen utan att du själv och framsättespassageraren tagit på bältet.*

Till och med en häftig inbromsning kan få svåra följder om du inte använder bilbältet! Be alla dina passagerare att de också tar på bältena! Skulle olyckan vara framme, kommer annars de som sitter i baksätet att slungas mot framstolarnas ryggstöd. Då blir framstolarnas bilbälten utsatta för mycket större belastning än de är avsedda för. Alla personer i bilen kan då skadas.

Framstolarna samt baksätets två ytterplatser har rullbälten.

Så här gör du: dra ut bältet ganska långsamt och lås fast det genom att skjuta ner lås-

tungan i låset. Ett kraftigt "klick" indikerar att bältet är låst.

Bältet är normalt inte spärrat, så du kan röra dig obehindrat.

Bältet spärras och kan alltså inte dras ut:

- om du drar ut det för snabbt
- vid bromsning och acceleration
- om bilen lutar kraftigt åt något håll
- vid kurvtagning

Sträckning av höftbandet



Höftbandet ska sitta lågt

För att bältet ska ge maximalt skydd, är det viktigt att det ligger väl an mot kroppen.

Se därför till att:

- bältet inte är snott eller vridet
- höftbandet sitter **lågt** — alltså inte över buken
- höftbandet är sträckt mot höften genom att dra i diagonalbandet enligt teckningen.

Varje bälte är naturligtvis avsett för bara **en** person!

Lossa bältet genom att trycka på den röda knappen på låset. Låt sedan rullen dra in bältet.



## Baksätets mittbälte

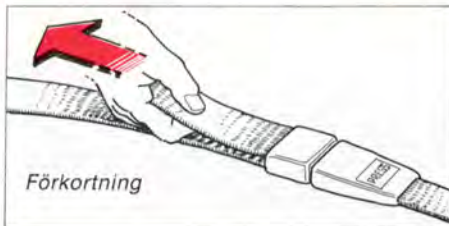
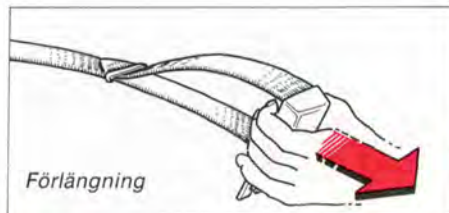

Justering av höftbälte

Baksätets mittbälte är ett höftbälte. Det ska alltid justeras till rätt längd.

### VARNING!

Om bältet har varit utsatt för en kraftig belastning, t ex i samband med en kollision, ska hela bältet bytas mot ett nytt, dvs komplett med rulle, fästen, skruvar och lås. Även om bältet verkar vara oskadat kan nämligen en del av dess skyddsegenskaper ha gått förlorade. Byt också bältet om det är mycket slitet eller skadat.

Gör **aldrig** några ändringar eller reparationer av bältet själv utan låt Volvo-verkstaden klara det!

## Kontrollera bältena då och då

Kontrollera att bältet inte nöts mot skarpa kanter och att fästskruvarna är väl åtdragna och att bältet i övrigt är i gott skick.

Använd vatten och något syntetiskt tvättmedel för att göra rent bältet.

Rullbältenas låsfunktion ska du kontrollera så här:

- Ta på bältet och ryck mycket hastigt i det.
- Kontrollera trafiken omkring dig och bromsa sedan bilen kraftigt från ca 50 km/h eller kör runt i en snäv cirkel. Dra i bältet.

Vid dessa prov ska bältet **inte gå att dra ut!**

## Gravida kvinnor



Höftbandet ska sitta lågt

Kvinnor som är gravida ska vara speciellt noga med att använda bilbälte! Men kom ihåg att alltid lägga bältet så att det inte blir onödigt tryck på livmodern. Höftbandsdelen på trepunktsbältet ska sitta lågt, se teckningen ovan!

## Att låsa och låsa upp dörrarna



Den stora nyckeln till dörrlåsen

Båda framdörrarna kan låsas och låsas upp med nyckel.

Dörren är låst då låsknappen är nedtryckt. Då nyckeln vrids moturs (medurs på högra dörren) skjuts låsknappen upp och dörren kan öppnas.

Lås genom att först trycka ned låsknappen och sedan stänga dörren.

### Glöm inte nyckeln i bilen.

För att kunna öppna en låst dörr inifrån måste du först dra upp låsknappen.

Använd låsolja vintertid för att hindra frysning. Om låset ändå frusit, var då försiktig så att du inte bryter nyckeln. Tina upp isen genom att värma låset eller nyckeln.

### VARNING!

Ha dörrarna upplåsta, dvs låsknapparna uppdagna under körning!  
Vid eventuell olycka kan då räddningspersonal snabbt komma in i bilen.

### Centrallås

Vissa modeller har centrallås. Detta innebär att du med förardörrens lås automatiskt låser och låser upp bilens övriga dörrar (och bakluckan på 5-dörrarsmodellen).

Om du låser eller låser upp förardörren med låsknappen måste du dra upp eller trycka ned knappen lite extra hårt för att påverka övriga dörrar.

Titta på låsknapparna på de övriga dörrarna så ser du om de är låsta eller ej.

## Motorhuv

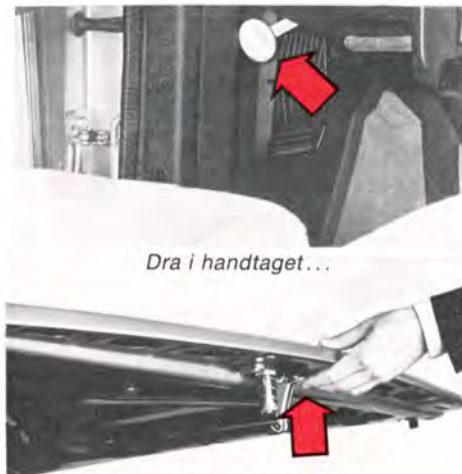

Dra i handtaget...



... tryck och öppna

Dra i låshandtaget (längst till vänster under instrumentpanelen). Du hör när låset släpper. Lyft upp huvan någon cm, för in handen och tryck upp säkerhetsspärrens handtag. Öppna huvan.

**Kontrollera att huvan låser ordentligt när du stänger den!**

## Bagageluckans lås



*Den lilla nyckeln till bagageluckan*

Öppna genom att vrida nyckeln medurs.

## Bakluckans lås, 5-dörrarsmod.



*Den stora nyckeln till bakluckan  
på 5-dörrarsmod.*

**Lås upp:** Vrid nyckeln moturs och låt den fjädra tillbaka till vertikalt läge.

**Lås:** Vrid nyckeln medurs och låt den fjädra tillbaka till vertikalt läge.

Har bilen centrallås låser du upp och låser bakluckan samtidigt med förardörren.

## Bagagerumsbelysning

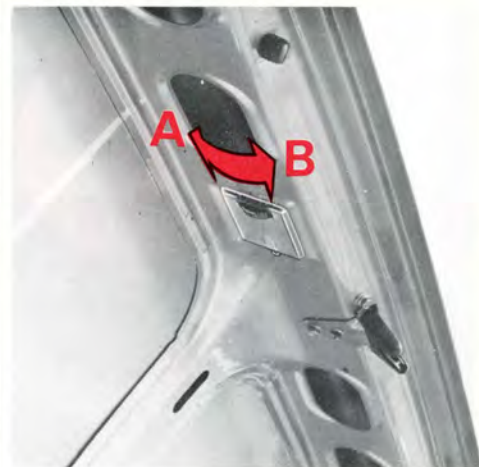

*Strömställarens lägen*

A lampan alltid släckt

B lampan tänd då bagageluckan är öppen



## Barnsäkerhetslås

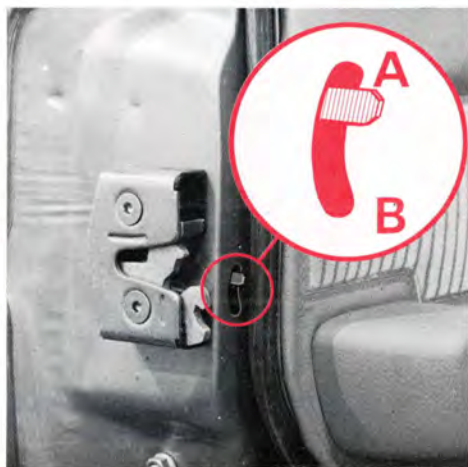

Bakdörrar

Knappen sitter längst bak på bakdörrarna och är åtkomlig då dörren är öppen.

A låset fungerar normalt

B dörren kan **inte** öppnas **inifrån**

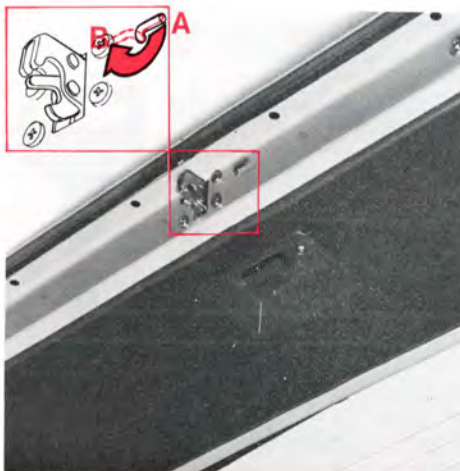

Baklucka 5-dörrarsmod.

Vredet sitter i underkant av bakluckan och är åtkomligt då luckan är öppen.

A låset fungerar normalt

B dörren kan inte öppnas inifrån

## Hållare för parkeringsbiljetter

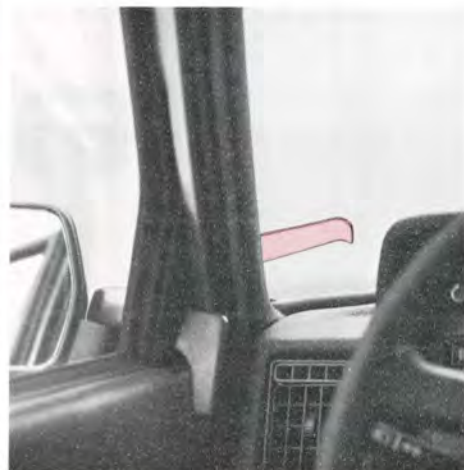

Hållare för parkeringsbiljetter

### VARNING!

Tänk på att med knappen i läge B kan inte baksätesspassagerarna ta sig ur bilen själva vid en eventuell olycka. Bakdörrarna måste öppnas utifrån.



## Reservhjul, domkraft



Bagageutrymme, 4-dörrarsmod.

## Reservhjul, domkraft, 5-dörrarsmod.

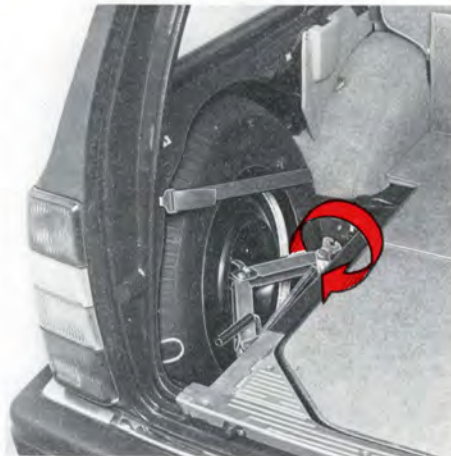

Reservhjul, domkraft, 5-dörrarsmod.

Reservhjul och domkraft finns bakom kåpan, till vänster i bagageutrymmet.

Lossa kåpan genom att vrida de två clipsen ett 1/4 varv.

För att undvika skrammel från domkraften bör den spännas fast mot reservhjulet, se bilden. När du ska använda domkraften måste du alltså först lossa domkraften genom att vrida skruven några varv moturs innan du kan lyfta ur den.

## Extra förvaringsutrymmen

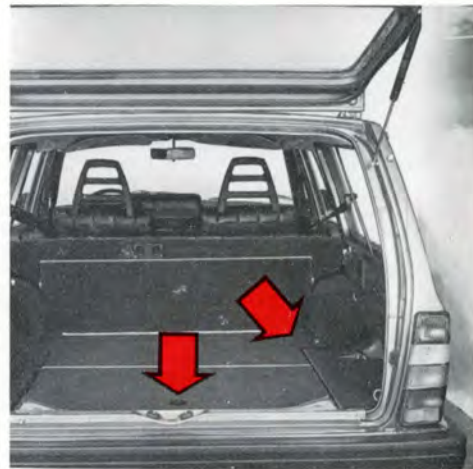

Förvaringsutrymmen, 5-dörrarsmod.

Under bagageutrymmets golv finns två extra förvaringsutrymmen.

Ett extra säte avsett att monteras "baklänges" längst bak i bagageutrymmet finns att köpa hos Volvo-återförsäljaren.

## Uppfällning av baksäte

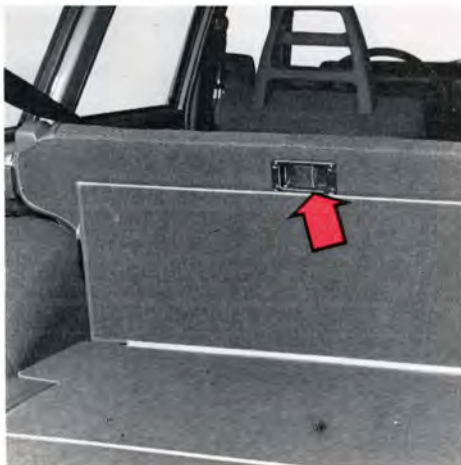
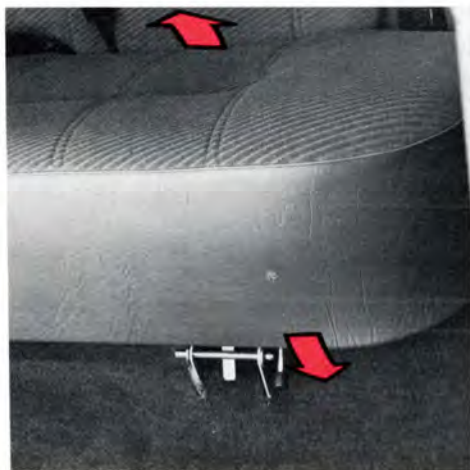

- Tryck ned spaken vid sittdynans framkant.
- Grip tag i sittdynans bakkant och fäll upp sittdynan mot framstolarnas ryggstöd.

- För ryggstödet handtag åt sidan och fäll ned ryggstödet.  
Se till att samtliga bilbälten kommer rätt, då ryggstödet och sittdynan fälls upp igen.

### **VARNING!**

Lasta aldrig ovanför ryggstöden!

Om du gör det kan lasten kastas framåt vid en häftig inbromsning eller kollision och allvarligt skada dig och dina passagerare.

## Förankringsöglor för last

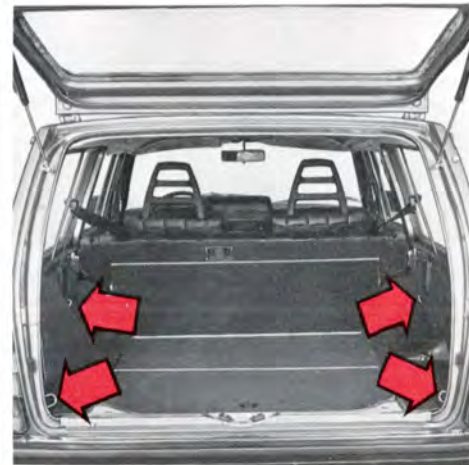

*Förankra lasten*

För att på ett enkelt och riktigt sätt kunna binda fast skrymmande och tung last i lastutrymmet och samtidigt förhindra att personskador uppstår vid en häftig inbromsning eller kollision, finns sex öglor att fästa rep eller band i. Av dessa är fyra synliga på bilden. Återstående öglor sitter under baksätets sittdyna. Hos Volvo-återförsäljaren kan du köpa band som passar till öglorna.

## Lucka för "lång last"



Förankra alltid lång last

En lucka i baksätet gör det möjligt att kunna lasta "lång last".

Tillbehörspåse för lång last bör användas för att förhindra nedsmutsning av klädseln.

OBS! Luckan är enbart till för lättare last (tex skidor).

Max längd på last, 2 m.

Max vikt på last, 15 kg.

### **VARNING!**

Förankra lasten tex med mittbältet runt det nedfällda armstödet som bilden visar. Vid en hård inbromsning kan den annars förskjutas och skada personer i bilen. Skydda skarpa kanter med något mjukt.

### **VARNING!**

Stanna motorn och dra åt parkeringsbromsen då du lastar eller lossar långa föremål! I ogynnsamma fall kan du annars med lasten komma åt växelspaken och föra den till något köräge och då kan bilen rulla iväg.

## Bränslepåfyllning



Tanklocket vid tankning

Tanklocket finns innanför luckan på höger bakskärm. Häng locket i hållaren på luckans insida då du tankar.

Efter tankning, sätt tillbaka locket och vrid tills ett "knäpp" hörs.

Volvo-återförsäljaren har läsbara tanklock till alla Volvomodeller.

På sidorna 82 och 98 kan du läsa mer om bränsle.

Tanken rymmer ca 60 liter.



## Start och körning

I detta kapitel behandlar vi det som har med körningen att göra, t ex att starta motorn, växla, bogsera, köra med husvagn osv.

”inkörning”	38
ekonomisk körning	39
start av motorn	40
växling med manuell växellåda	42
växling med automatväxellåda	43
viktiga tips	45
bogsering	46
start med hjälpstartkablar	47
Obs om bromsarna	48
tips om husvagnskörning	49
åtgärder vintertid	50
åtgärder före långfärd	51
längre tids uppställning	52

### En ny bil ska ”köras in”!

När din bil är ny rekommenderar vi dig att ta det litet lugnt och inte utnyttja bilens resurser för fullt under de 2000 första km.

Överskrid inte följande hastigheter

	Under de första 1000 km	Mellan 1000 och 2000 km
1:an	30 km/h	35 km/h
2:an	55 km/h	65 km/h
3:an	80 km/h	100 km/h
4:an	110 km/h	130 km/h
5:an (överväxeln)		
end. vissa mod.	130 km/h	150 km/h

Men kör inte heller med låg fart på hög växel, dvs *segdra* inte, och använd inte ”kick-down” om du har automatväxellåda, under de 2000 första km.



## Kör förutseende

Att köra ekonomiskt är att köra förutseende, mjukt och att anpassa körsättet och hastigheten till den rådande situationen.

Tänk på följande:

- Kör motorn varm så snart som möjligt! Det vill säga: låt inte motorn gå på tomgång utan börja köra med lätt belastning så snart du kan.  
En kall motor drar mycket mer bränsle än en varm — två till tre gånger mer — dessutom slits den fortare.
- Undvik att köra korta sträckor där motorn aldrig hinner bli varm.
- Kör mjukt! Undvik snabba onödiga accelerationer och häftiga inbromsningar.
- Sänk hastigheten en smula vid landsvägs- och motorvägskörning, så kan du spara 30%.
- Kör inte omkring med onödig, tung last i bilen.
- Kör inte på vinterdäck när det blivit bart och torrt på vägarna. Det kan ge 5% besparing.
- Ta bort takräcket när du inte använder det så sparar du 10%.
- Öppna inte sidofönstren i onödan.

## Växla rätt

En viktig del av ekonomikörningen är att utnyttja växellådan på rätt sätt. Välj rätt växel!

- Växla från 1:an till 2:an vid ca 15 km/h från 2:an till 3:an vid ca 30 km/h från 3:an till 4:an vid ca 40 km/h
- Om din bil har överväxel bör du använda den så ofta som möjligt vid normal landsvägskörning över ca 50 km/h.
- Har bilen automatväxellåda så växlar den rätt själv, men undvik onödiga "kick-down".

## Vårda bilen

Dessutom ska du naturligtvis hålla hela bilen och då speciellt motorn i gott skick. Faktorer som kan hjälpa dig att hålla ned bränsleförbrukningen är t.ex:

- Rent luftfilter
- Rätt ventilspel
- Rätt tomgångsvarvtal
- Riktigt justerad bränslepump
- Rätt motorolja, rätt oljebytesintervall och nytt oljefilter
- Bromsar som inte "ligger på"
- Riktig framhjulinställning
- Rätt däcktryck — kan spara ca 10%.

## Så här startar du motorn:

- 1 Dra åt parkeringsbromsen (handbromsen)
  - 2 Växelspaken i neutralläge
  - 3 Vrid startnyckeln till "kör-/glödläge".  
Under förvärmningen bör inga större strömförbrukare vara inkopplade — batteriet belastas annars i onödan.
  - 4 Titta på kontrollampen för förvärmning.
  - 5 När lampan slocknat...
- ... trampa ned kopplingspedalen, trampa ned gaspedalen till hälften och vrid startnyckeln till "startläge" tills motorn startar.
- Lägg märke till att vid kall väderlek ska du **inte släppa nyckeln förrän motorn går jämnt och säkert**.  
**Rusa inte upp motorn i höga varv genast efter kallstart!**



Läsläge



"Radioläge"



Kör-/glödläge



Startläge

## Kontrollampa, förvärmning



Då du vrid startnyckeln till "kör-/glödläge" och denna lampa tänds, indikerar den att glödstiften (ett i varje cylinder i motorn) är inkopplade.

Då lampan slocknat kan motorn startas. Förvärmningstiden bestäms av motorns temperatur. Ju kallare motor desto längre tid. Är motorn varm tänds lampan endast några få sekunder eller inte alls. Ska du upprepa förvärmningen, tex efter ett misslyckat startförsök, måste nyckeln först vridas tillbaka till läge 0 och därefter åter till "kör-/glödläge" för att glödstiften ska kopplas in igen.

## **Kör motorn varm så snart som möjligt!**

Erfarenheten har visat att motorer i bilar som körs korta sträckor med många stopp slits onormalt fort. Detta beror på att motorn aldrig hinner uppnå normal arbetstemperatur.

När motorn startas ska man alltså så snart som möjligt försöka uppnå normal arbetstemperatur.

Låt inte motorn gå på tomgång utan påbörja körningen med lätt belastning så snart som möjligt.

## **Så här stannar du motorn:**

Då du vrider startnyckeln från "kör-/glödläget" stannar motorn eftersom en magnetventil stänger bränsletillförseln till motorn. Om motorn inte stannar, se "felsökning", sidan 69.

## Växellågen, manuell växellåda

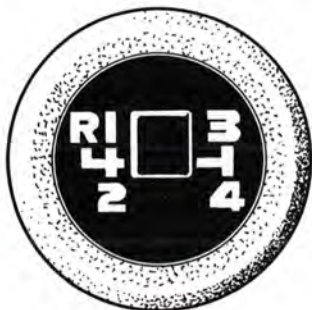

R = back  
Trampa ned kopplingspedalen helt vid varje växling.  
Ta bort foten från kopplingspedalen mellan växlingarna!

## Överväxel



Överväxels strömställare och kontrollampa

Överväxeln kan endast kopplas in på 4:ans växel.  
Överväxeln kopplas in och ur då du trycker på knappen i växelspaksknoppen.  
Överväxeln kopplas automatiskt ur vid nedväxling från 4:an, men gör det trots det ändå till en vana att alltid koppla ur den manuellt innan du växlar ned! In- och urkoppling av överväxeln går mjukare om du trycker till lätt på kopplingspedalen.  
För att få bästa bränsleekonomi ska du använda överväxeln så ofta som möjligt vid normal landsvägskörning över ca 50 km/h.  
Den gröna kontrollampan med texten "OD" lyser då överväxeln är inkopplad.

## Backväxelspär

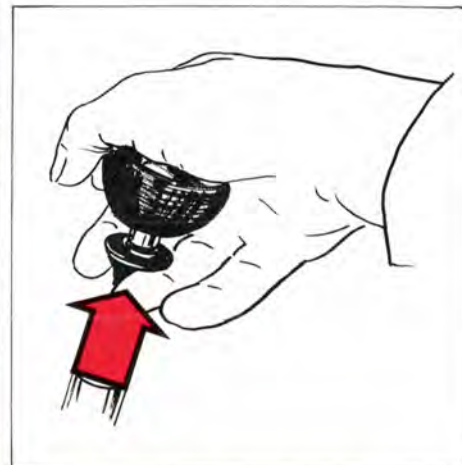

Ring för backväxelspär

Lyft med fingrarna upp ringen mot växelspaksknoppen och lägg in backväxeln.  
Ringens påverkar backväxelspärren, som gör att du inte kan lägga in backväxeln oavsiktligt.



## Växelväljare, automatväxellåda



P  
R  
N  
D  
2  
1



P parkering	N neutralläge	} lågväxellägen
R backning	D körläge	

Du kan alltid föra väljarspaken fritt mellan **D** och **2**, medan övriga lägen har en spärr som du manövrerar med tangenten på väljarspakens knapp.

Med en lätt tryckning på tangenten med handflatan kan du föra spaken fritt mellan lägena **N**, **D**, **2** och **1**.

Då tangenten trycks ned helt kan dessutom lägena **R** och **P** läggas in. Detta krävs också för att föra spaken ur **P-läget**.

Med tangenten helt nedtryckt kan du alltså föra väljarspaken fritt mellan växellådans alla lägen.

### P Parkering

Välj detta läge då du parkerar bilen med motorn igång eller avstängd. **Lämna aldrig bilen med motorn igång! Om någon i bilen av misstag råkar föra växelväljaren ur P-läget kan nämligen bilen rulla iväg. Bilen ska stå stilla då du väljer läge P!**

I P-läge är växellådan mekaniskt spärrad. Dra ändå åt parkeringsbromsen vid parkering i backe!

### R Backning

Bilen ska stå stilla då du väljer läge R!

### N Neutralläge

N-läget är neutralläge, dvs ingen växel är ilagd.

**Dra åt parkeringsbromsen då bilen står stilla med väljarspaken i läge N.**

### D Körläge

D är det normala körläget. Upp- och nedväxling mellan växellådans alla växlar sker automatiskt beroende på gaspådrag och hastighet.

### 2 Lågväxelläge

Upp- och nedväxling mellan 1:an och 2:an sker automatiskt. Uppväxling till 3:an sker **inte**.

Läge 2 kan du använda...

- vid relativt långsam landsvägskörning
- vid stadskörning
- vid bergskörning
- vid omkörning
- för att få ökad motorbroms

### 1 Lågväxelläge

Om du väljer läge 1 vid hög hastighet går 2:an in. Först när hastigheten sjunkit till ca 50 km/h går 1:an in.

**OBS! Uppväxling från 1:an sker inte!**

Välj läge 1 om du vill köra på 1:an och vill att uppväxling **inte** ska ske, tex vid bergskörning då läge 1 ger bästa motorbroms.

## Att starta och stanna med automatväxellåda

- 1 För väljarspaken till **P** eller **N**. (Motorn kan inte startas i något annat läge.)
- 2 Starta motorn med startnyckeln på normalt sätt.
- 3 Dra åt parkeringsbromsen eller tryck lätt på bromspedalen (annars kommer bilen att röra sig sakta när du för väljarspaken till något av körlägena).
- 4 För väljarspaken till önskat körläge.
- 5 Släpp bromsen och ge gas.

**Bilen stannas** på enklaste sätt: släpp gaspedalen och bromsa med bromspedalen.

Välj läge **N** vid längre uppehåll med motorn igång. På så sätt undviker du att växellådsoljan blir onödigt varm!

### Kom ihåg!

- Bilen ska stå stilla då du väljer **P** eller **R**!
- När bilen står stilla och du ska välja **D**, **2**, **1** eller **R** ska motorn gå på tomgång!
- 95 km/h är max tillåten hastighet då du får välja läge **2** eller **1**!

## "Kick-down"

Då du trampar gaspedalen helt i botten, sker automatiskt en omedelbar nedväxling till lägre växel ("kick-down"-nedväxling). När du når max-hastigheten för den växeln eller om du släpper gaspedalen något ur "kick-down"-läget, sker uppväxling automatiskt.

"Kick-down" ska du använda då du vill ha maximal acceleration, tex vid en omkörning.

## Några viktiga tips

### Lasten och dess placering påverkar köregenskaperna

Din bil har vid tjänstevikt en tendens till "understyrning". Det innebär att du i en och samma kurva får styra mer och mer om du ökar farten. Detta gör bilen stabil och risken för bakhjulsloss är liten. Kom ihåg att dessa egenskaper kan ändras beroende på hur bilen lastas. Ju tyngre du lastar längst bak i bagageutrymmet desto mindre understyrd blir bilen.

### Köregenskaper och däck

Däcken betyder mycket för bilens köregenskaper. Både däcktyp (radialdäck), dimension och lufttryck är viktiga för hur bilen uppträder. När du byter däck, se till att du får samma typ och dimension (och helst också fabrikat) som satt på bilen tidigare på alla fyra hjulen och följ våra rekommendationer beträffande lufttryck, se sidan 55.

### Kör inte med öppen bagagelucka!

Vid körning med öppen bagagelucka kan nämligen en del avgaser och därmed giftig koloxid sugas in i bilen via bagageutrymmet. Är du ändå tvungen att köra med öppen lucka en kortare sträcka, gör så här:

- Stäng alla fönster.
- Sätt värmesystemets FLOOR- och DEF-reglage på MAX och fläkten (FAN) på högsta effekt.

### Överhätta inte kylsystemet

I ogynnsamma fall finns det risk för att kylsystemet kan bli överhettat.

Det gäller särskilt under varma dagar om...

- Du kör länge med full gas och höga motorvarvtal uppför branta backar och har släpvagn.
- Bilen står länge på tomgång med luftkonditionering påkopplad.
- Du stänger av motorn genast efter att du kört fort länge (det kallas för efterkokning).

Du kan undvika överhettning genom att följa dessa regler:

- Sänk hastigheten och växla ned i god tid om du kör med släpvagn uppför långa och branta backar. På bilar med luftkonditionering minskar risken för överhettning om denna stängs av en liten stund.
- Kör inte motorn på tomgång i onödan.
- Stäng inte av motorn omedelbart då du stannar efter fortkörning. Låt den gå ca 2 minuter på tomgång först!

### Du som använder takräcke

- Använd ett stabilt takräcke, som kan fästas ordentligt på bilen. Volvo-återförsäljarna har takräcken, som utvecklats vid Volvo-fabriken.
- Du får lasta **högst 100 kg** på takräcket.
- Fördela lasten jämnt över takräcket. Lasta inte snett!
- Lägg den tyngsta lasten underst.
- Kom ihåg att bilens tyngdpunkt och köregenskaper ändras om du lastar tungt.
- Tänk på att bilens vindfång ökar med lastens storlek.
- Surra lasten väl med ett kraftigt rep!
- Kör mjukt! Undvik häftiga accelerationer, hårda inbromsningar och från kurvtagning.
- Ta bort takräcket då du inte använder det, så minskar du luftmotståndet och alltså även bränsleförbrukningen.



## Om du behöver bogseras

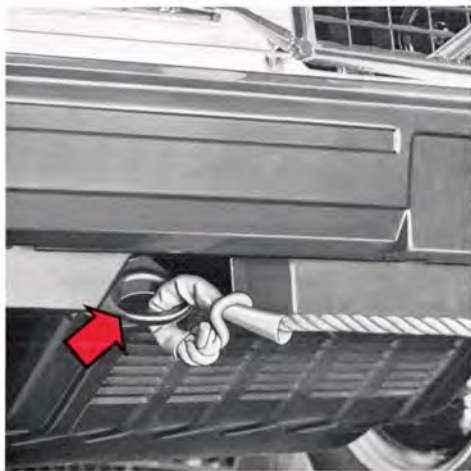

*Bogserögla, fram*

- Lås upp rattlåset så att bilen går att styra!
- Tänk på den enligt lag högsta tillåtna hastigheten (20 km/h i Sverige)!
- Tänk på att fotbromsens och styrningens servohjälp inte fungerar då motorn står still! Du måste trampa ca fyra gånger hårdare på bromspedalen och styrningen går betydligt tyngre än normalt.
- Kör mjukt! Håll bogserlinan sträckt så undviker du onödiga ryck.

### Speciellt för automatlåda

- Växelväljaren ska vara i läge N, växellådan rätt justerad och oljenivån rätt (se sidan 89).
- Högsta tillåtna hastighet: 20 km/h. Längsta tillåtna sträcka: 30 km.
- Motorn kan inte bogseras igång! Hjälstart, se nästa sida.

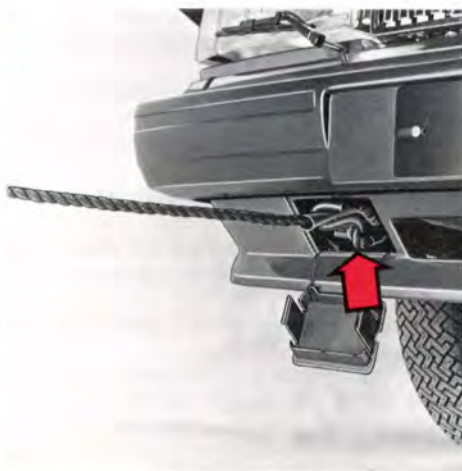

*Bogserögla, fram (bil med spoiler)*

## Att bogsera igång motorn



*Bogserögla, bak*

### **OBS! Bil med automatväxellåda går inte att bogsera igång!**

Om batteriet är urladdat ska du istället använda hjälpstartkablar (se nästa sida).

### **Bilar med manuell växellåda**

Vrid startnyckeln till körläge (II).

Dragbilen startas och körs med jämn fart.

Lägg in 3:an eller 4:an och släpp upp kopplingspedalen mjukt.

Trampa ned kopplingen igen då motorn går igång!



## Start med hjälpstartkablar går till så här:

Främmande bil

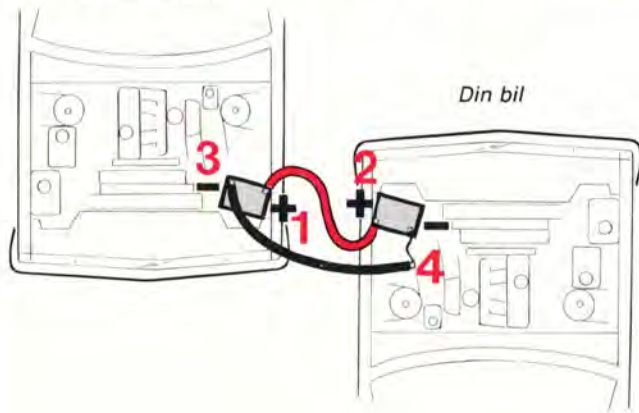

Om batteriet i din bil av någon anledning laddats ur kan du för att få igång motorn "låna" ström från antingen ett löst batteri eller från en annan bils batteri. Kontrollera alltid att klammorna sitter väl fast, så att det inte uppstår gnistor under startförsöket.

För att undvika explosionsrisk rekommenderar vi att du gör precis så här:

- Se till att hjälpstartbatteriet har 12 volts spänning.
- Sitter hjälpstartbatteriet i en annan bil; stoppa motorn på den och se till att bilarna inte kommer åt varandra.
- Sätt dit den röda kabeln mellan de två batteriernas pluspoler, märkta med röd färg, P eller + (1 och 2 på bilden).

### **VARNING!**

Tänk på att batterierna, speciellt hjälpstartbatteriet, innehåller knallgas, som är mycket explosiv. En gnista, som kan bildas om du sätter dit hjälpstartkablarna felaktigt, räcker för att batteriet ska explodera och förorsaka skador både på dig själv och på bilen.

#### **Elektrolyten i batteriet innehåller svavelsyra!**

Denna är mycket frätande och skulle du råka få stänk på huden eller kläderna, ska du omedelbart skölja med rikligt med vatten. Åk till läkare om du fått stänk i ögonen!

- Sätt dit den svarta kabelns ena klamma på det främmande batteriets minuspol, märkt med blå färg, N eller - (3).
  - Sätt dit den andra klamman på den svarta kabeln på din bil på ett ställe — jordpunkt — som ligger en bit ifrån batteriet, tex minuskabelns infästning i karossen. På illustrationen är det nr 4.
  - Starta motorn på "hjälpbilen". Låt motorn gå någon minut med högre tomgång än normalt, 1500 varv/minut.
  - Starta motorn på den bil som har det urladdade batteriet.
- OBS! Rubba inte anslutningarna under startförsöket (risk för gnistbildning) och stå inte lutad över något av batterierna!**
- Ta bort kablarna i omvänd ordning mot ditsättningen.

## Obs. angående bromsarna

### Om en bromskrets går sönder



#### Då tänds bromsvarningslampan.

Bromspedalen tar något djupare och kan kännas en smula mjukare än normalt.

Men observera att du inte behöver trampa märkbart hårdare på bromspedalen för att få normal bromseffekt!

Ett eventuellt bromskretshaveri märks alltså **inte** genom att pedaltrycket måste ökas.

**Om varningslampan tänds; kör till verkstad för kontroll av bromssystemet.**

### Bromsservon fungerar bara då motorn går

Om du rullar eller bogseras med avstängd motor måste du trampa ca 4 gånger hårdare på bromspedalen jämfört med då motorn går.

**Bromspedalen känns stum och hård.**

En dieselmotor har en separat vacuumump för att erhålla tillräckligt undertryck i bromsservon. Vid tomgång krävs 5–10 sek. för att bygga upp tillräckligt vacuum för godtagbar servoverkan. Om servon har varit helt tömd, tex på grund av upprepade trampningar på bromspedalen med avstängd motor, bör du vänta några sekunder med att köra igång, sedan du startat motorn. Under tiden bör du inte röra bromspedalen.

### Fukt på bromsskivor och bromsbelägg ändrar bromsegenskaperna!

Då du kör bilen i kraftigt regn eller genom vattensamlingar och när du tvättar bilen blir bromsdetaljerna blöta. Det ändrar bromsbeläggens friktionsegenskaper så att en viss fördröjning av bromseffekten kan märkas.

Tryck lätt på bromspedalen då och då om du kör längre sträckor i regn eller snöslask så att bromsbeläggen värms upp och vattnet torkar. Det ska du också göra då du börjar köra efter tvättning och efter start i mycket fuktig väderlek.

### Om bromsarna belastas mycket hårt

Vid körning i Alporna eller på andra vägar med motsvarande nivåskillnader belastas bilens bromsar mycket hårt även om du inte trampar särskilt hårt på bromspedalen. Eftersom hastigheten dessutom ofta är låg kyls bromsarna inte så effektivt som vid körning på slät väg. För att inte belasta bromsarna hårdare än nödvändigt **ska du**, i stället för att bara använda fotbromsen, **växla ned** och använda samma växel nedför som du använder uppför. På detta sätt utnyttjas motorbromsen effektivare och du behöver använda fotbromsen bara korta stunder.

Tänk på att när du kör med släpvagn belastar du bilens bromsar hårdare.

### Spoiler

Är din bil försedd med **spoiler** påverkas kyl-luftströmmen till framhjulsbromsarna. Spoiler får därför endast användas tillsammans med vissa typer av fälgar, se sidan 54.



## Husvagnsägare — läs det här!

- Draganordningen på bilen ska vara av godkänd typ. Volvoåterförsäljarna kan ge dig information om vilka draganordningar som är godkända. Draganordningar som är fästade i stötfångaren är **inte** godkända. Volvos stötfångare är energiupptagande och kan därför inte användas som fästpunkt. **Observera att inkopplingen av kablarna till släpvagnskontakten inte kan göras var som helst i bilens elektriska system.** Detta beror på att varningslampan för trasiga glödlampor är kopplad på ett speciellt sätt.
- Backspeglarnas armar måste förlängas då släpvagnen i regel är bredare än bilen. **Förlängda backspeglar får endast användas då släpvagnen är tillkopplad!**
- Ombesiktning av bilen ska ske hos Svensk Bilprovning då draganordningen monterats. (Gäller endast bilar registrerade i Sverige).
- Högsta tillåtna släpvagnsvikt är 1 500 kg.
- Med Volvos nivåreglering undviker du "nedhäng" på bilens bakparti vid husvagnskörning. Fråga hos din Volvo-återförsäljare.
- Lasten i släpvagnen bör fördelas såatt dragstången trycker på bilens draganordning med ca 65–75 kg.
- Draganordningens kula samt eventuella rörliga delar bör regelbundet göras ren och fettas in tunt för att undvika onödigt slitage. Infällbara draganordningar smörjs genom smörjnippeln på leden.
- Om bilen har infällbar draganordning kom ihåg att **spärra** kroken i såväl **utfällt** som **infällt** läge med låssprinten.
- Bilens motor, koppling och växellåda belastas hårdare än normalt. Växla ned i god tid och låt inte motorn segdra. Starta och växla så mjukt som möjligt.
- Se till att kopplingen inte överhettas. Slira så lite som möjligt med kopplingen. Detta är speciellt viktigt då du kör på backiga vägar och ofta stannar och startar.
- Bromssträckorna är längre än normalt. Undvik hårda inbromsningar.
- I långa och branta utförsbackar belastas bilens bromsar mer än normalt. Lagg därför i en lägre växel vid nedfärd och anpassa hastigheten.

- Accelerationsförmågan vid omkörningar är något sämre än normalt på grund av den högre vikten.
- Kylsystemet belastas hårdare. Undvik överhettning genom att iaktta de åtgärder som beskrivs på sid 45.
- Luftrycket i bilens bakdäck ska ökas. Hur mycket beror på hur stor tyngd som ligger på draganordningen.
- Lagbestämmelserna för högsta tillåtna hastighet varierar från land till land.  
För Sverige gäller: släpvagn **med** bromsar: 70 km/h, **utan** bromsar: 40 km/h.
- Allmänt gäller för både manuell och automatisk växellåda att vid höga höjder sjunker motorns effekt och därmed också dragförmågan. Körning med släpvagn bör inte ske med bil som ännu inte kan betraktas som inkörd (som körts mindre än 1 000 km).

### Följande "specialtips" gäller för bilar med automatväxellåda:

- Vid starka stigningar och körning med låg hastighet under längre sträckor skall läge 1 väljas. Därmed undviks täta växlingar och risk för överhettning av växellådsoljan. För körning på bergsvägar med långa men måttligt branta stigningar väljs läge 2.
- Vid körning i långa utförsbackar med stark lutning skall läge 1 väljas och vid liten lutning läge 2, så att du får bästa möjliga motorbroms.
- Håll inte bilen stillastående i uppförsbacke med gaspedalen, utan använd bromsen istället. Med detta förfarande undviker du onödig uppvärmning av växellådsoljan.
- Vid körning med tyngre släpvagn rekommenderas montering av tillsatsoljekylare. Detta gäller särskilt vid hård körning tex alp-körning eller högfartskörning längre sträckor utan uppehåll. Tillsatsoljekylaren finns som original Volvotillbehör, oljebyte se sid 89.

## När det börjar bli kallt

Om du själv vill se över din bil för att undvika onödiga besvär under den kalla årstiden kan följande råd vara något att tänka på:

- Kontrollera att **kylvätskan** klarar av  $-35^{\circ}\text{C}$  utan att frysa, dvs att glykoltillsatsen är ca 50% Volvo frostskyddsvätska typ C (blågrön). Beträffande byte av kylvätska, se sidan 92.
- För att slippa kondensvatten i **bränsletanken** ska du försöka hålla den så full som möjligt. Använd speciellt vinterbränsle vintertid. Beträffande bränsle se sidan 82.
- Använd rätt **olja i motorn** för att undvika startsvårigheter. Se oljerekommendationer på sidorna 86, 87.
- **Batteriet** utsätts på vintern för betydligt större påfrestningar än under sommaren, eftersom belysning, värmefläkt, vindrutetorkare m m används mera. Dessutom sjunker batteriets kapacitet med temperaturen. Ett dåligt laddat batteri kan frysa sönder om det blir mycket kallt. Kontrollera regelbundet batteriets laddningstillstånd. Spreja polerna med rostskyddsmedel, så undviker du oxidering.
- Parkera inte med **parkeringsbromsen** åtdragen vid minusgrader. Lägg in 1:an eller backen istället och blockera gärna hjulen.

- För att inte få is i behållare, slangar och munstycken för **vindrute-/strålkastarspolaren** ska du fylla behållaren med frostbeständig vätska.  
Om du använder Volvos spolärvätska kan du blanda så här:  
Ner till  $-10^{\circ}\text{C}$ : 1 del spolärvätska/4 delar vatten.  
Ner till  $-14^{\circ}\text{C}$ : 1 del spolärvätska/3 delar vatten.  
Ner till  $-18^{\circ}\text{C}$ : 1 del spolärvätska/2 delar vatten.  
Ner till  $-28^{\circ}\text{C}$ : 1 del spolärvätska/1 del vatten.
- För att inte få bilens **lås** (dörrar och bagagelucka) igenfrusna, bör du i god tid "smörja" låsen med något frostskyddsmedel.



Volvo PV 444 1947



## Åtgärder vid långfärd

När du tänker göra en långresa, bör du låta bilen få en komplett genomgång på en Volvoverkstad.

Det är alltid en bra idé att i god tid före resan skaffa en mindre uppsättning av de nödvändigaste reservdelarna (glödlampor, säkringar, fläktremmar, torkarblad). Volvoåterförsäljaren har speciella satser för detta ändamål. Hos din Volvoåterförsäljare kan du också be att få häftet "Volvo i Europa" som talar om var Volvoåterförsäljarna och Volvoverkstäderna finns. Bra att veta om något skulle hända.



Volvo ÖV 4, Jacob 1927

Vill du själv se över bilen före resan är följande råd värda att beakta:

- Kontrollera att motorn fungerar felfritt och att bränsleförbrukningen är normal.
- Kontrollera motorn, växellådan och bakväxeln så att det inte läcker olja, kylvätska eller bränsle.
- Kontrollera drivremmarnas kondition. Låt byta ut slitna remmar.
- Undersök batteriets laddningstillstånd.
- Undersök däcken noggrant, även reservdäcket. Byt ut opålitliga däck.
- Låt kontrollera bromsarna, hjulinställningen och styrinrättningen.
- Kontrollera belysningen.
- Se över verktygsutrustningen.
- Många länder kräver tex varningstriangel. Kontrollera att den finns med.
- Vid resa till Storbritannien eller andra länder med vänstertrafik måste du tejpa över den sektor på strålkastarglasets som ger det asymmetriska halvljuset med svart tejp. Annars bländas mötande trafik.
- Tänk på att särskilda bestämmelser för kilometerskatt gäller vid gränspassage mellan Sverige och övriga länder (utom Norge), se broschyren om kilometerskatt.
- Om du inte vill ha varselljuset tänd vid utlandskörning kan du ta bort säkring nr 4.

## Du som inte ska använda bilen under en längre tid — här är några råd

Om bilen ska stå oanvänd under en längre tid, om du tex inte vill använda den under vintern, är det några enkla råd du bör tänka på. Då slipper du problem den dag du ska använda bilen igen.

- Fyll bränsletanken full så är det ingen risk för att det blir kondensvatten i tanken.
- Tvätta bilen mycket noga och vaxa den med ett bra bilvax. Skydda kromdetaljer med något kromskyddsmedel.
- Ställ bilen i ett garage som är torrt och har bra ventilation.
- Släpp parkeringsbromsen.
- Kontrollera att inga elektriska förbrukare är påkopplade, tex belysning. Klockan går visserligen hela tiden men den drar så litet ström att det nästan är försumbart. Eventuellt kan du ta bort säkringen för klockan, säkring nr 8 (se sidan 70).
- Fäll fram vindrutetorkarna och strålkastartorkarna så att inte gummibladen fastnar vid vindrutan och strålkastarna.
- Öppna något fönster litet så att det blir ventilation i bilen.
- Kontrollera att kylvätskan har frostskydd ned till  $-35^{\circ}\text{C}$ . Volvos frostskyddsvätska innehåller nämligen också korrosionsmotverkande tillsatser som skyddar motor och kylare.
- Plocka ur stödbegärliga föremål och lås bilen.
- Kontrollera lufttrycket i däcken då och då.
- Kontrollera batteriets laddning ungefär var sjätte vecka.



Volvo Amazon 1957



## Hjul och däck — viktiga för bilens köregenskaper!

Därför ska du läsa följande sidor noga. Bilens goda köregenskaper kan förändras markant om du slarvar med däcktrycket t.ex.

<b>Allmänt</b>	<b>53</b>
<b>Slitagevarnare</b>	<b>54</b>
<b>Specialfälgar</b>	<b>54</b>
<b>Exempel på däckslitage</b>	<b>55</b>
<b>Däcktryck</b>	<b>55</b>

### Allmänt om hjul och däck

Din Volvo är från fabriken försedd med radialdäck i följande dimensioner:

4-dörrarsmodellen 175 SR 14

5-dörrarsmodellen 185 SR 14

Vissa varianter av 5-dörrarsmodellen har däck med beteckningen 185 SR 14 R, där den sista bokstaven R står för Reinforced = förstärkt.

Se till att du vid byte av däck får däck med samma dimension och helst också med samma fabrikat, då det annars finns risk för att bilens köregenskaper markant kan ändras.



## Däcken har slitagevarnare

Slitagevarnare är ett antal smala band tvärs över slitbanan som har ca 1½ mm mindre mönsterdjup än däcket i övrigt. Då däcket är så nedslitet så att bara 1½ mm återstår syns dessa band tydligt och du bör då snarast byta till nya däck. Tänk på att däck med så litet mönsterdjup har mycket dåligt väggrepp i regn eller snö.

**Kom ihåg att mönsterdjupet enligt lag måste vara minst 1 mm över hela slitbanan!**

## Så här undviker du onödigt däckslitage

- Håll rätt lufttryck.
- Kör mjukt. Undvik "rivstarter", hård kurvtagning och häftiga inbromsningar.
- Tänk på att hög hastighet sliter mycket däck.
- Skifta inte hjulen inbördes.
- Kör inte med felaktig framhjulsinställning.
- Balansera hjulen om det behövs.
- Var rädd om däcken när du parkerar intill en trottoarkant.

## "Morgonsula"

Alla däck blir varma under körning. När sedan däcken svalnar då du parkerat bilen, deformeras däcket mot marken, dvs det plattas till en smula. Denna deformation, s k morgonsula, kan ge upphov till vibrationer liknande obalans och försvinner först då däcket på nytt värmts upp. Olika däcktyper kan få mer eller mindre morgonsula på grund av olika typer av cordmaterial i däckstommen. Vid kall väderlek tar det längre tid innan däcken blir varma och morgonsulan försvinner.

## Dubbdäck, snökedjor

**Dubbade vinterdäck** ska du köra in 500–1000 km, mjukt och lugnt så att dubbarna sätter sig riktigt i däcken. Det kommer att ge däcken och speciellt dubbarna, längre livslängd.

Låt däcken få ha samma rotationsriktning under hela sin livslängd. Om du vill skifta hjulen ska du låta hjulen sitta på samma sida som tidigare.

**Snökedjor** kan sättas på bilens **bakhjul** om kedjorna är finlänkade och inte står ut så mycket från däcket att de kan skava mot bromsoken eller andra detaljer.

Volvo-återförsäljaren har godkända Volvo-konstruerade snökedjor.

Obs! Du ska **aldrig** köra fortare än 60 km/h med snökedjor!

Kör inte på barmark i onödan eftersom det sliter mycket hårt både på snökedjor och däck.

**Snabblänkar** får du inte använda då utrymmet mellan skivbromsarna och hjulen är för litet.

## VARNING!

### Specialfålgar

De enda godkända "specialfålgarna" till din Volvo är de lättmetallfålgar som har testats på volvofabriken och som säljs hos Volvo-återförsäljaren.

### Spoiler

Är din bil försedd med spoiler påverkas kylflödet till framhjulsbromsarna. Spoiler får därför endast användas tillsammans med **lätmetallfålgar** av Volvos fabrikat samt om bilen har **stålfålgar av årsmodell 1980 eller senare och ventilerade bromsskivor** (fråga hos din Volvo-återförsäljare om du är osäker).



## Luftrycket i däcken är viktigt!

Kontrollera luftrycket i däcken vid varje tankning! De rätta trycken ser du i tabellen här bredvid.

Kör du med fel luftryck kan du försämra bilens goda köregenskaper markant och dessutom ökar däckslitage.

Tänk på att värdena i tabellen avser **kalla däck**. Redan efter några kilometers körning blir däcken varma och trycket högre. Detta är normalt och du ska alltså inte släppa ur luft om du kontrollerar trycket när däcken är varma. Däremot ska du öka trycket om det är för lågt. För varma däck gäller 10–30 kPa (1,5–4 psi) högre värden beroende på temperaturen.

## Däcktryck, kalla däck, kPa (100 kPa = 1 kp/cm<sup>2</sup>)

Siffror inom parentes i tabellen anger den engelska enheten pound per square inch (psi).

Bilmodell	Däcktyp	Luftryck, kalla däck kPa (psi)			
		1–3 personer		Full last	
		Fram	Bak	Fram	Bak
4-dörrars	175 SR 14	190 (27)	190 (27)	190 (27)	230 (32)
5-dörrars	185 SR 14	190 (27)	210 (30)	200 (28)	280 (40)
Reservhjul "Special Spare"		280 (40)	280 (40)	280 (40)	280 (40)

Om du kör länge i hög fart (mer än en timme över 120 km/h) bör du öka luftrycket med 30 kPa (4 psi). **Obs! Detta gäller inte reservdäck Special Spare.** För det däck ska luftrycket alltid vara 280 kPa.

## Exempel på olika typer av däckslitage

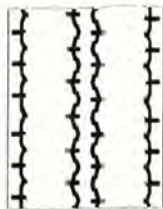

För lågt luftryck

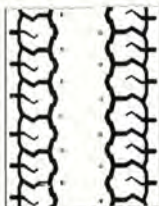

För högt luftryck

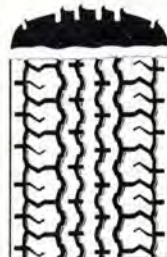

Felaktig toe-in



Obalans

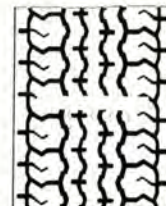

Slitagevarnaren framme,  
normalt slitage

## Om något händer...

Även om du sköter din bil exemplariskt kan det hända att du råkar ut för fel som du måste avhjälpa själv för att kunna åka vidare, t ex punktering, att en glödlampa går sönder m m.

<b>byte av hjul</b>	<b>57</b>
<b>byte av glödlampor</b>	<b>60</b>
<b>byte av torkarblad</b>	<b>66</b>
<b>felsökning</b>	<b>68</b>
<b>byte av säkringar</b>	<b>70</b>

## Tänk på det här när du byter hjul!

När du byter från sommar- till vinterhjul ska du skriva med krita på däckens vilken plats hjulen sitter på, t.ex. VF = vänster fram osv.

Gör också t.ex. färgklickar mitt för varandra, en på hjulet och en på navet så du vet exakt hur hjulet satt på navet. Om du gör dig det här besväret behöver du inte balansera om hjulen när du sätter dit dem igen.

## Reservhjul



Reservhjulet på din bil har ett däck av speciell typ "special spare" (engelska för "specialreservhjul"). Texten SPECIAL SPARE finns inlagd i däckets slitbana.

På 4-dörrarsmodellerna är detta "Special spare"-däck lagerklass 6, på 5-dörrarsmodellerna lagerklass 8.

Däcktrycket ska vara 280 kPa (2,8 kp/cm<sup>2</sup>) oavsett belastning eller placering.

Skulle däckets gå sönder kan ett nytt köpas hos Volvoåterförsäljaren.

**Enligt gällande lag är det förbjudet att använda detta däck annat än i samband med punktering. Monterat reservhjul av denna typ ska snarast ersättas med ett vanligt.**

Tänk också på att detta däck i kombination med ordinarie däcksutrustning kan medföra förändrade köregenskaper, exempelvis en viss spårkänslighet.

Högsta rekommenderade hastighet med detta däck monterat är därför 100 km/h, även om däckets i sig tål bilens max-hastighet.

## Byte av hjul



Reservhjul Domkraft

Reservhjul, domkraft och verktygsväska förvaras till vänster i bagageutrymmet. På 5-dörrarsmodellen förvaras domkraften som bilden visar. Lossa den genom att vrida skruven några varv moturs.

- Dra åt parkeringsbromsen och lägg in 1:ans växel på bilar med manuell växellåda — läge P på bilar med automatväxellåda. Blockera framför och bakom de hjul som ska stå kvar på marken.

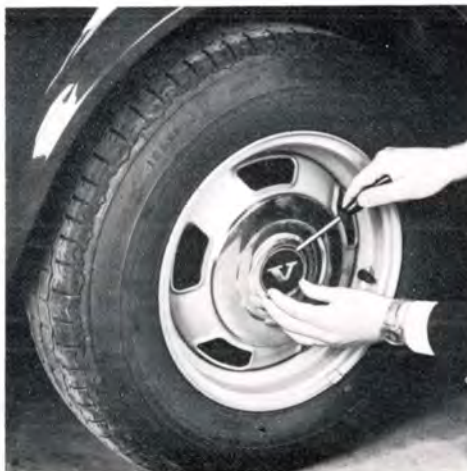

Ta bort hjulkapseln med skruvmejseln

- Vissa modeller har hjulkapsel. Ta bort denna så här: peta först loss det lilla "locket" i hjulkapseln med skruvmejseln och dra sedan av hjulkapseln med handen.

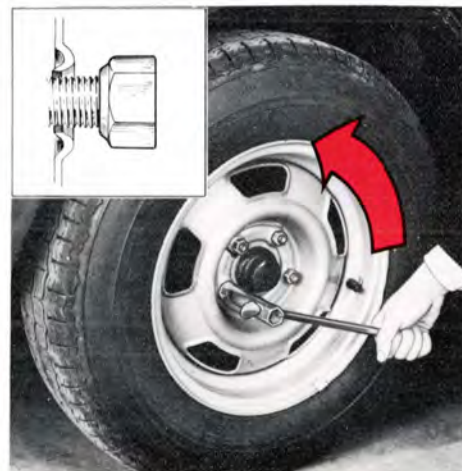

Lossa hjulmuttrarna

- Lossa hjulmuttrarna  $\frac{1}{2}$ –1 varv med hylsnyckeln. Muttrarna lossas genom att vridas moturs.





Så ska domkraften sitta



Veva så här

- Vid varje hjul finns ett domkraftfäste. Häng domkraften på pinnen i domkraftfästet så som teckningen visar och veva ned domkraftens fot så att den pressas plant an mot marken. **Kontrollera igen att domkraften sitter i fästet enligt teckningen.**
- Lyft bilen så högt att hjulen går fritt.
- Ta bort hjulmuttrarna och lyft av hjulet. Var försiktig så att inte gångorna på hjulbultarna skadas.

## VARNING!

- **Kryp aldrig under bilen då denna är upphissad på domkraften!**
- Domkraften ska stå på fast, horisontellt underlag!
- Bilens originaldomkraft ska användas vid hjulbyte. Vid annat arbete på bilen ska pallbockar ställas under den del av bilen som är upplyft.
- Dra åt parkeringsbromsen, lägg in 1:an eller backen på bilar med manuell växellåda — läge P på automatväxellåda.
- Blockera framför och bakom de hjul som står kvar på marken. Använd kraftiga tråklossar eller större stenar.
- Domkraftens skruv- och kuggsegment ska hållas väl smorda.

## Montering

- Rengör anläggningsytorna mellan hjul och nav.
- Lyft på hjulet. Skruva fast hjulmuttrarna. Obs! Muttrarnas koniska sida ska vändas **mot** hjulet enligt den högra bilden på sidan 58.
- Sänk ned bilen och efterdra muttrarna korsvis. Åtdragningsmoment: 100–130 Nm (10–13 kpm).
- Sätt på hjulkapseln.

## Byte av glödlampa i strålkastare

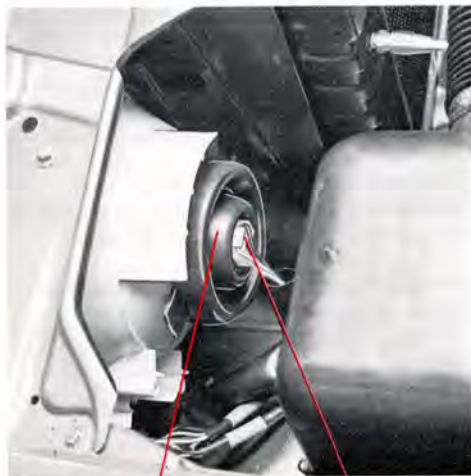

Gummidamask

Kabelsko

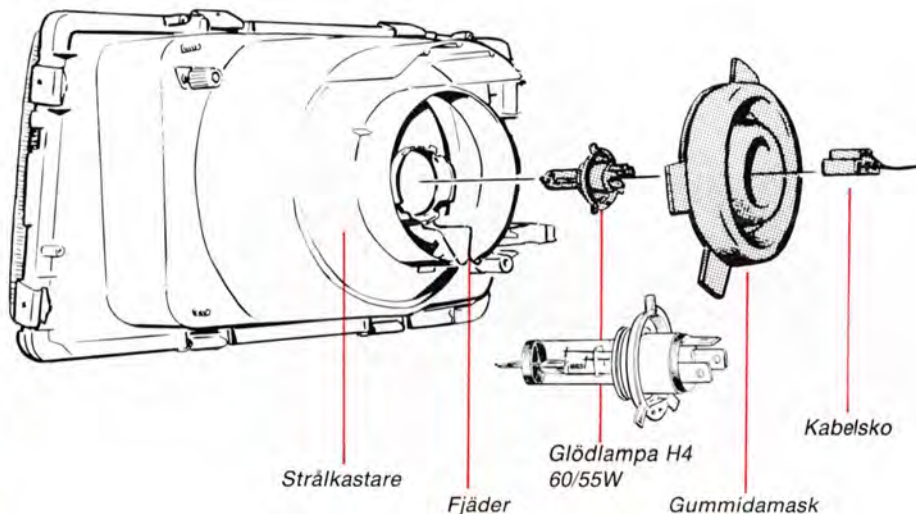

Båda strålkastarnas glödlampor byts från motorrummet.

**Obs! Ta aldrig på glaset på glödlampan med fingrarna. Fett och olja på fingrarna förångas nämligen av värmen och ger en beläggning som snabbt förstör reflektorn.**

Gör så här:

- Släck belysningen.
- Öppna motorhuv.
- Dra loss kontaktstycket.
- Ta bort gummidamasken.
- Tryck in och böj ut fjädern som håller glödlampan.
- Ta bort glödlampan.

- Sätt dit den nya glödlampan enligt teckningen. Glödlampan har tre styrklackar och dessa sitter osymmetriskt varför glödlampan bara kan sitta riktigt på ett sätt.

## Byte av glödlampa i främre hörn



Lampornas placering

Lossa de **tre** krysspårskruvarna och ta bort glaset.

Ta bort lampan genom att trycka den inåt en aning samtidigt som du vrider moturs.

Sätt dit den nya lampan, tryck in och vrid samtidigt medurs.

Se till att packningen ligger rätt när du sätter fast glaset.

Glödlampor	Effekt	Socket
1 Positionsljus varselljus	21/5 W	BAY 15 d
2 Körriktningsvisare	21 W	BA 15 s

### Observera!

Det förekommer två olika typer av glödlampor, **1-poliga** och **2-poliga**.

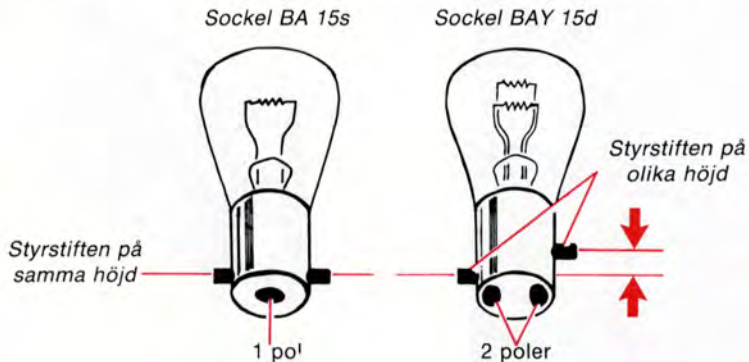

Den 2-poliga lampan har styrstiften på olika höjd. Lampan går bara att sätta in i lamphållaren på ett sätt. Prova! Sätt in lampan, tryck in och vrid den **lätt** ett par millimeter. Går den inte att vrida, ta ut lampan och rotera den 1/2 varv och prova igen. Glödlampan ska, om den sätts in rätt, gå att vrida fast **utan** att bruka våld.



## Byte av glödlampa i baklyktan



Lampornas placering, höger sida

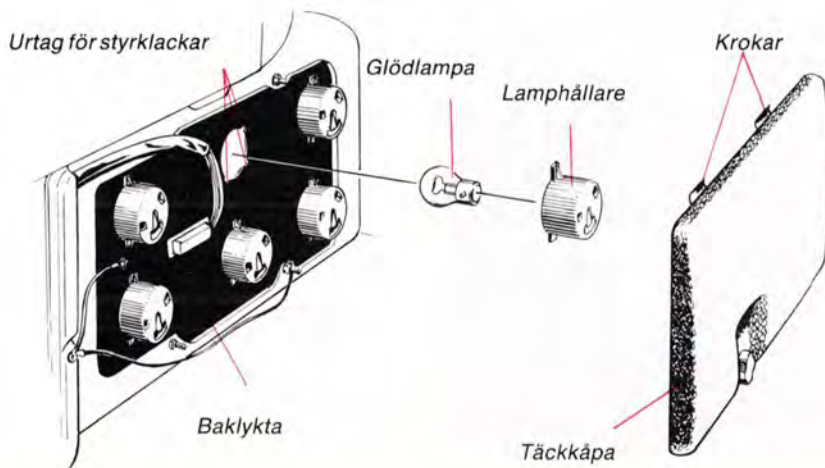

Alla glödlampor i baklyktan byts inifrån bagageutrymmet. Gör så här:

- Släck belysningen och vrid startnyckeln till läge 0.
- Skruva loss och ta bort täckkåpan för baklyktan. Kåpan sitter fast i överkanten med krokar.
- Vrid lamphållaren för den trasiga glödlampen ca 1 cm moturs och ta loss den.
- Ta bort glödlampen ur lamphållaren genom att trycka in och vrida några mm moturs.
- Sätt dit en ny glödlampa i lamphållaren och sätt tillbaka lamphållaren i baklyktan.

**OBS! Lagg märke till att en av styrklackarna på lamphållaren är något bredare än de övriga två.**

Denna styrklack måste passa in i det bredaste urtaget i hålet för lamphållaren.

- Vrid fast lamphållaren medurs.
- Kontrollera att glödlampen lyser. Skruva fast täckkåpan.

### Glödlampor (höger sida)

Glödlampor (höger sida)	Effekt	Socket
1 Bromsljus	21 W	BA 15 s
2 Backljus	21 W	BA 15 s
3 Bakre körriktningsvisare	21 W	BA 15 s
4 Bakljus	5 W	BA 15 s
5 Bakljus	5 W	BA 15 s
6 Dimbakljus*	21 W	BA 15 s

\*Vissa markn.: 5 Reflex  
6 Bakljus, 5 W



## Byte av glödlampa i baklyktan, 5-dörrarsmod.



Lampornas placering

Alla glödlampor i baklyktan byts inifrån bagageutrymmet. Gör så här:

- Släck belysningen och vrid startnyckeln till läge 0.
- **Byte, vänster sida:** Ta bort kåpan och reservhjulet.
- **Byte, höger sida:** Lyft bort luckan över det högra förvaringsfacket. Lossa clipset och vik undan sidopanelen (se bild).
- Vrid lamphållaren för den trasiga glödlampan ca 1 cm moturs och ta loss den.
- Ta bort glödlampan ur lamphållaren genom att trycka in och vrida några mm moturs.
- Sätt dit en ny glödlampa i lamphållaren och sätt tillbaka lamphållaren i baklyktan.

**OBS! Lagg märke till att en av styrklackarna på lamphållaren är något bredare än de övriga två.**

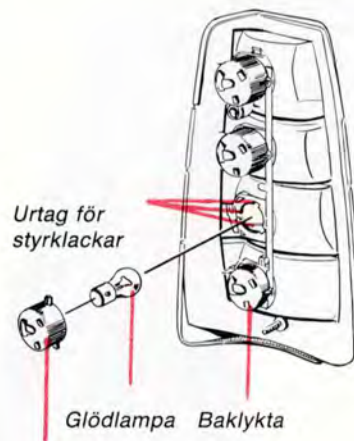

Lamphållare

Denna styrklack måste passa in i det bredaste urtaget i hålet för lamphållaren.

- Vrid fast lamphållaren medurs.
- Kontrollera att glödlampan lyser.

### Glödlampor

	Effekt	Socket
1 Dimbakljus*	21 W	BA 15 s
2 Backljus	21 W	BA 15 s
3 Körriktningsvisare	21 W	BA 15 s
4 Bromsljus och positionsljus (bakljus)	21/5 W	BAY 15 d

\* Vissa markn.: 1 Bromsljus, 21 W, BA 15 s  
2 Backljus, 21 W, BA 15 s  
3 Körriktningsvisare, 21 W, BA 15 s  
4 Positionsljus, 5 W, BA 15 s

## Bagagerumsbelysning

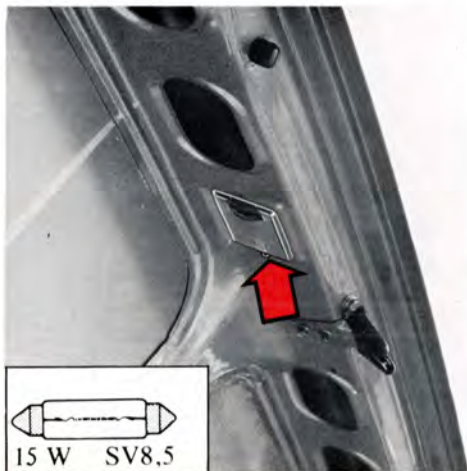

*Skruva loss glaset*

Ta bort skruven som håller lampan och lyft utåt höger.

Byt glödlampa.

Sätt dit lampan genom att först sticka in styrklackarna och vänstersidan i urtaget och därefter trycka in lampan och dra fast skruven.

## Innerbelysning

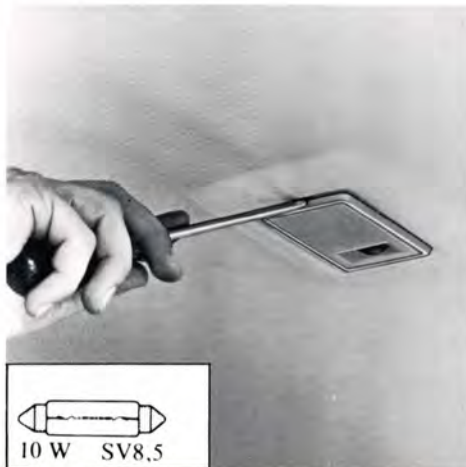

*Tryck skruvmejseln inåt*

Tryck in spärren i lamphuset genom att föra in en skruvmejsel i öppningen på lamphusets kortsida. Dra ut lamphuset ur infästningen och byt lampa.

## Instrumentbelysning m m

Glödlamporna för instrumentbelysning och strömställare är placerade på sådant sätt att byte lämpligast överläts till din Volvoverkstad.

## Nummerskyltbelysning, 4-dörrars



*Dra loss lamphuset så här*

Dra lamphuset bakåt enligt pilen tills det släpper i framkanten. Dra ut lamphuset och byt lampa. Sätt tillbaka lamphuset genom att först sätta den främre kanten på plats och därefter trycka upp bakkanten med handen.

## Nummerskyltbelysning, 5-dörrars

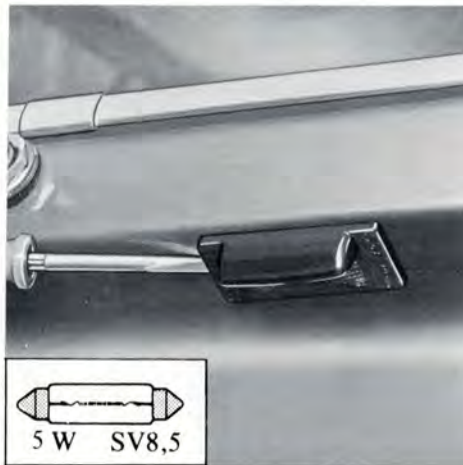

*Tryck skruvmejseln inåt*

Tryck in spärren i lamphuset genom att föra in en skruvmejsel i öppningen på lamphusets ena sida. Dra ut lamphuset ur infästningen och byt lampa.

## Sidoblinklykta

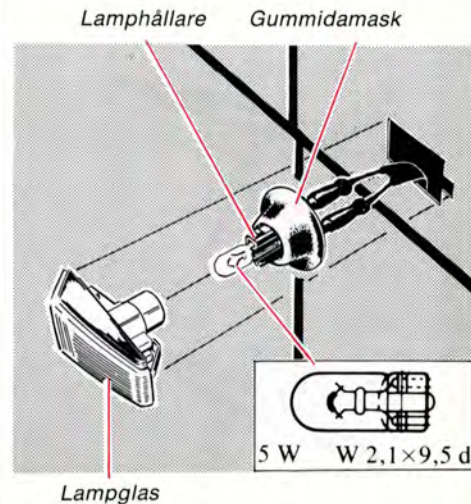

Glödlampen byts utifrån. Skjut lyktan framåt och dra ut bakkanten. Därefter kan hela lyktan tas ut. Låt kablarna sitta kvar i lamphållaren och dra ut lamphållaren. Dra ut den trasiga glödlampen rakt ut.

När du bytt glödlampa och ska sätta dit lyktan igen: se till att hela gummitätningen kommer innanför hålet i stänkskärmen.

## Byte av vindrutetorkare



Fäll ut torkarmen och håll torkarbladet vinkelrätt mot torkarmen. Tryck in låsfjädern på torkarmens baksida.

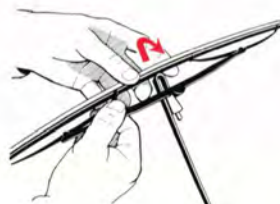

Dra **hela** torkarbladet nedåt så att armens "ögl" helt passerar genom hålet i torkarbladsfästet.



Sätt dit det nya bladet i motsatt ordning och **kontrollera att det sitter riktigt fast.**

För din egen och andra trafikanters säkerhet ska du byta vindrutetorkarnas blad då de börjar lämna ränder på rutan och alltså inte torkar helt rent.



## Byte av strålkastartorkare

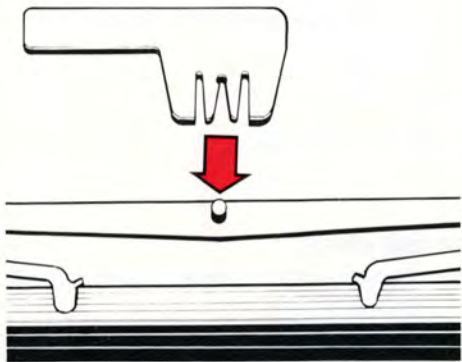

Fäll torkarmen framåt. Dra loss torkarbladet utåt. Tryck fast det nya torkarbladet med den längre ändbiten mot bilens mitt.

**Kontrollera att bladet sitter fast!**

## Byte av bakrutetorkare, (5-dörrarsmod.)

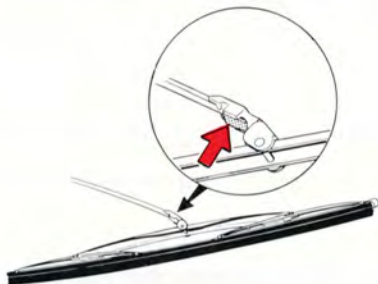

Fäll hela torkarmen bakåt. Tryck med ett finger in låsfjädern på torkarmens baksida.

Dra loss torkarbladet.

Skjut på det nya torkarbladet och **kontrollera att det sitter riktigt fast!**

## Felsökning

### TÄNKBART FEL

#### **Motorn startar inte (startmotorn drar inte runt med normalt varvtal eller startmotorn fungerar inte alls)**

Batteriet dåligt laddat eller helt urladdat.

Dålig kontakt vid batteriet eller startmotorns anslutningar.

Fel på startmotor.

Fel på startlås.

#### **Motorn startar inte (trots att startmotorn drar runt motorn med normalt varvtal)**

Bränsle kommer inte fram.

Säkringen för insprutningspumpens magnetventil är trasig.

Vatten eller smuts i bränslet.

Vaxutfällning i bränslefiltret (vid kall väderlek).

Fel på insprutningssystemet.

### ÅTGÄRD

Lämna in batteriet för laddning eller montera nytt batteri.  
Ev kan bilen startas genom bogsering eller med ett hjälpbatteri (ta reda på orsaken till att batteriet laddats ur).

Gör ren och dra fast polskor och alla anslutningar.

Lämna in bilen på Volvoverkstad för reparation.

Kontrollera att bränsle finns i tanken och att bränsle kommer fram till motorn.

Kontrollera (och eventuellt byt) säkring 13 i säkringsdosan (se sidan 70).

Tappa vatten ur bränslefiltret genom bottenpluggen.

Ställ bilen i en varm lokal, byt bränslefilter och fyll på vinterbränsle (se sidorna 82–83).

Ska åtgärdas på verkstad.

## TÄNKBART FEL

Igensatt luftfilter.

Igensatt bränslefilter.

Avstängningsventilen hänger sig.

Insprutningspumpens  
nödstopphävarm

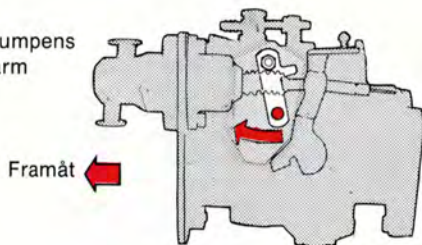

Framåt

## ÅTGÄRD

### Motorn är kraftlös

Kontrollera luftfiltret.

Tappa vatten ur bränslefiltret genom bottenpluggen eller byt filter och tillse dessutom att du använder vinterbränsle vid kall väderlek.

### Motorn stannar inte

Rusa motorn och vrid ifrån startnyckeln igen.

Bilar med manuell växellåda:

Lägg in 3:an eller 4:an, trampa på bromsen och släpp upp kopplingspedalen.

Bilar med automatväxellåda:

Använd nödstopphävarmen på insprutningspumpen (se bild).

OBS! Denna hävarm finns bara på bilar med automatväxellåda.

## Säkringsbyte

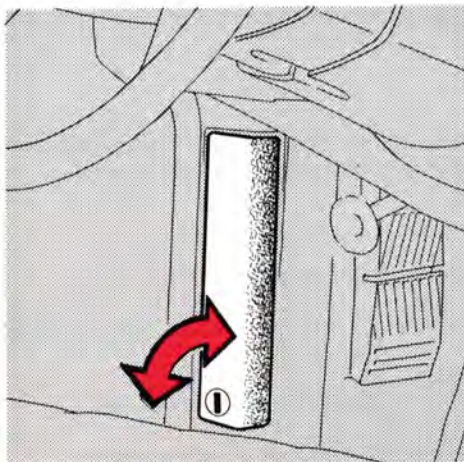

Säkringsdosans lock

Säkringarna sitter samlade under ett lock framför vänster framdörr.

Locket kan tas bort då knappen längst ned vridits 1/4 varv.

Om någon säkring behöver bytas var då noga med att alltid sätta dit en med rätt "amperetal". Sätt **aldrig** dit en kraftigare säkring. Om säkringarna på samma säkringsställe ofta bränns av bör bilen lämnas in till verkstad för översyn. Halv/helljus är inte kopplade över någon säkring.



Säkringarnas numrering

	Amperetal
1 Cigarrettändare	8 A
Bakrutetorkare, -spolare, 5-dörrarsmodellen	
Elbackspeglar (vissa mod.)	
Radio (extra utr.)	
2 Vindrutetorkare, -spolare	16 A
Strålkastartorkare	
Signalhorn	
3 Värmefläkt	25 A
4 Varselljus (vissa marknader)	8 A
5 Reserv	
6 Bromsljus	8 A
Relä, innerbelysning	
7 Reserv	
8 Inner- och handskfackbelysning	8 A
Bagage- och motorrumsbelysning	
Klocka	
Centrallås (vissa modeller)	
9 Varningsljus	8 A
10 Elfönsterhissar (vissa mod.)	16 A
11 Eluppvärd bakruta	16 A
Överväxel	
12 Backljus	8 A
Eluppvärd förarstol	
Relä, fönsterhissar	
Luftkonditionering (vissa mod.)	
Värmefläkt (kombinationssystem)	
13 Instrument, bilbältesvarning	8 A
Körriktningsvisare	
Styrenhet, förvärmning	
Magnetventil, inspr.pump	
14 Dimbakljus, reserv (vissa länder)	8 A
15 Vänster positions(parkerings)ljus	8 A
Nummerskyltbelysning	
16 Höger positions(parkerings)ljus	8 A
Instrument- och panelbelysning	
Ljussummer	
17 Hål för reservsäkringar	



## Karossvård — inte bara för syns skull!

Karossvård är naturligtvis att hålla bilen ren och snygg — utvändigt och invändigt. Men det är mycket mer än så: det är också att underhålla bilen ur rostskyddssynpunkt, att kontrollera och bättra på rostskyddet med jämna intervaller och att kontrollera lacken och bättra små lackskador.

<b>Rostskydd, kontroll och bättring</b>	<b>72</b>
<b>Lackskador, kontroll och bättring</b>	<b>74</b>
<b>Tvättning</b>	<b>76</b>
<b>Rengöring av klädsel</b>	<b>78</b>

## Rostskyddsbehandling — kontroll och bättring

Din Volvo fick ett mycket noggrant och komplett rostskydd redan på fabriken. Utvändigt, på underrede och hjulhus sprutades ett tjockt, nötningsbeständigt rostskyddsmedel och invändigt i balkar, hålrum och slutna sektioner en tunnare, penetrerande rostskyddsvätska.

Vad kan du som bilägare göra för att behålla detta goda rostskydd?

Jo, det finns framför allt två mycket effektiva metoder:

- Håll bilen ren! Spola underrede, hjulhus och skärmkanter med högtryck.
- Låt kontrollera och bättra rostskyddet regelbundet.

### Det "osynliga" rostskyddet

Den "osynliga" rostskyddsbehandlingen (i balkar, hålrum och slutna sektioner) **ska förnyas första gången efter högst tre år och därefter minst vartannat år.**

Kom ihåg att ska resultatet bli perfekt måste dessa ställen dimsprutas på en verkstad med riktig sprututrustning och rätta sprutmunstycken. Låt din Volvoverkstad hjälpa dig.

## Det "synliga" rostskyddet

Kontroll och bättring av det "synliga" rostskyddet bör du göra med jämna intervall, **minst en gång per år**. Behöver rostskyddet bättras på något ställe, ska du låta göra det omedelbart så att fukt inte tränger in under rostskyddet.

Men det måste vara rent och torrt där du bättrar! Spola, tvätta och torka bilen noggrant. Använd rostskyddsmedel i sprejburk eller, avsett för penselförbättring. En vanlig tryckoljekanna med lång, gärna böjlig pip är utmärkt för att komma åt på trånga ställen.

Tre olika typer av rostskyddsmedel finns:

- a) tunn (typ ML), för balkar, hålrum och slutna sektioner
- b) tunn (ofärgad), för synliga ställen
- c) tjock, för slitytor på underrede och hjulhus.

Tänkbara bättringsställen med dessa hjälpmedel är t ex:

- Synliga svetsar och plåtskarvar (vätska typ b)
- Underrede och hjulhus, speciellt skarven mellan golv och tröskel (först vätska typ a, sedan typ c)
- Flänsar på motorhuv och tanklucka (vätska typ b)
- Dörrgångjärn (vätska typ b)
- Under alla prydnadslistor och skraplister för sidorutor (vätska typ b, hålls försiktigt på listerna)
- Karosskarv bakom strålkastarna (vätska typ a eller b)

När du är klar med behandlingen kan överflödigt rostskyddsmedel tvättas bort med en trasa fuktad med kristallolja.

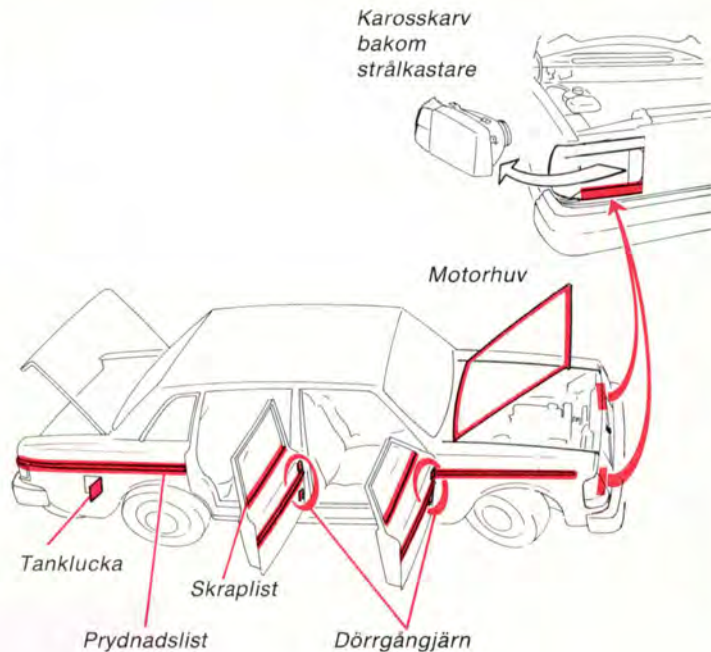

Tryckoljekanna med böjlig pip

## Lackering = rostskydd

Lacken utgör en viktig del av bilens rostskydd och den ska du därför kontrollera regelbundet. Lackskador måste du åtgärda genast för att det inte ska börja rosta. De vanligaste lackskadorna — de skador du kan åtgärda själv — är:

- mindre stenskott och repor
- avflagnig på tex skärmkanter och trösklar.

**Vid bättring ska bilen vara rentvättad och torr och ha en temperatur över +15°C.**

Hos Volvo-återförsäljaren kan du köpa ett komplett "paket", kallat Volvo Paint Kit, som innehåller allt du behöver för att bättra mindre lackskador på rätt sätt. I paketet finns också en mycket utförlig arbetsbeskrivning.

## Färgkod

Se till att du får rätt färg. Kolla med färgkodnumret som finns på produktskylten på höger innerskärm i motorrummet.

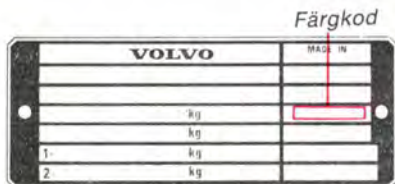

## Mindre stenskott och repor

Materiel:

- Rostskydds-borttagningsmedel (kallfosfateringsmedel — tub eller burk)
- Grundfärg — burk
- Lack — burk eller sk färgpenna
- Pennkniv eller liknande
- Pensel

**Om stenskottet inte gått ner till plåten** och ett oskadat färgskikt fortfarande finns kvar kan du fylla i färg direkt efter det att du skrapat bort smutsen.

**Har stenskott gått ner till plåten gör du så här:**

- Skrapa den skadade ytan plåtren samt fasa av färgkanterna med tex en pennkniv (bild 1).

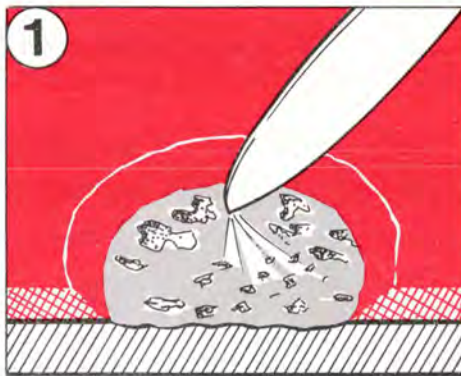

Skrapa plåttrent

- Pensla på rostborttagningsmedlet — **akta ögon och hud** — vänta några minuter och skölj sedan noggrant med vatten. Torka torrt!
- Rör om grundfärgen (primer) väl och lägg på med hjälp av en fin pensel eller tändsticka (bild 2).

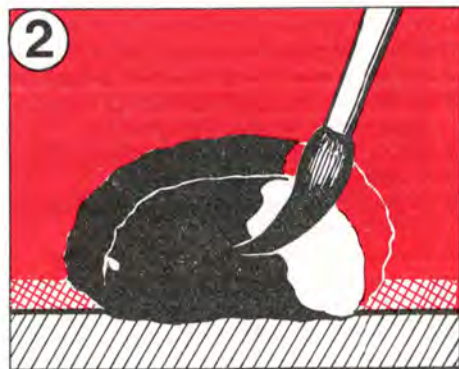

Lägg på grundfärg

- När grundfärgen torkat lägger du på ytlack med pensel. Se till att färgen är väl omrörd och lägg därefter på färg tunt i flera omgångar och låt den torka mellan varje målning.



- Vid repor gör du som tidigare men för att skydda den oskadade lacken kan det vara lämpligt att maskera (bild 3).

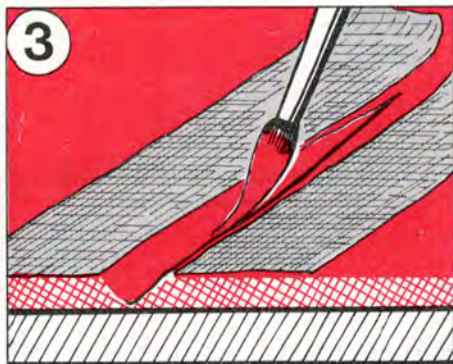

Maskera eventuellt

- Vänta någon dag, och efterbehandla sedan. Använd mjuk trasa och sparsamt med slip-pasta.

## Bättring av avflagnig vid skärmkanter och trösklar

Materiel:

- Rostborttagningsmedel (kallfosfaterings-medel) — tub eller burk
- Grundfärg — sprejflaska
- Lack — sprejflaska
- Slippapper, grovlek 150–300
- Thinner

Vid lackering av större ytor bör du maskera i förväg med målningstejp och papper. Avlägs-na maskeringen omedelbart efter sista sprut-ningen innan lacken torkat.

- 1 Peta loss lösa flagor.
- 2 Slipa ner den skadade ytan och tvätta rent med thinner.
- 3 Pensla på rostborttagningsmedlet — **akta ögon och hud** — vänta några minuter och skölj sedan noggrant med vatten. Torka torrt!

- 4 Skaka sprejflaskan minst 1 minut. Spruta med grundfärg. Vid sprutningen ska du föra flaskan med jämn hastighet fram och tillbaka och 20–30 cm från ytan som bilden nedan visar. Använd pappkartong för att skydda omkringliggande ytor.

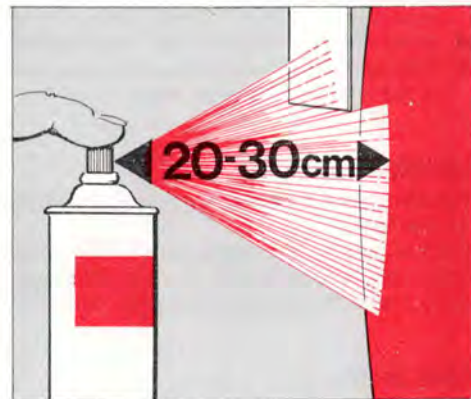

Håll sprejflaskan så här

- 5 När grundfärgen torkat, spruta med ytlack på samma sätt. Spruta i flera omgångar och låt färgen torka någon minut mellan varje skikt.

## Tvätta bilen ofta!

Tvätta bilen så snart den blivit smutsig, speciellt vintertid då vägsalt och fukt lätt kan ge upphov till korrosion.

Så här kan du tvätta bilen:

- Spola noggrant av smutsen på bilens undersida (hjulhus, skärmkanter m m).
- Spola hela bilen tills smutsen mjuknat.
- Tvätta med svamp med eller utan tvättmedel och mycket vatten. Använd gärna ljummet men inte hett vatten.
- Om smutsen sitter hårt fast, kan du tvätta bilen med kallavfettningsmedel, men då måste du hålla till på en spolplatta med avloppsseparator.
- Torka bilen torr med ett rent, mjukt sämskskinn.
- Eldriven radioantenn (extra utrustning) bör torkas av, samt smörjas in lätt med en oljefuktad trasa.

## Lämpliga tvättmedel:

Biltvättmedel (bilschampo) eller 5–10 cl vanligt flytande diskmedel till 10 liter vatten.

Fläckar på aluminiumlister runt fönster, skärmar och dörrar kan du polera bort med bilpolish. Använd **aldrig** slippasta eller stålull.

Delar i rostfritt stål kan göras rena med ett kromputsmedel.

## Tänk på att...

Tvätta alltid bort fågelspillning från lackeringen så snart som möjligt! Fågelspillningen innehåller nämligen kemikalier som påverkar och missfärgar lacken mycket snabbt. Missfärgningen går inte att polera bort.

## VARNING!

När du kör bilen omedelbart efter tvättning: provbromsa så att fukten på bromsbeläggen försvinner!

OBS! Vid varje tvättning ska du rensa dräneringshål i dörrar och trösklar, så att dessa inte är igensatta av lera och smuts.

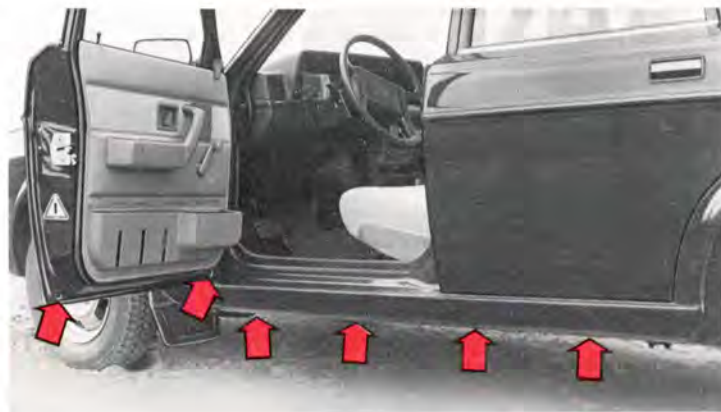

Dräneringshål

## **Automattvätt — snabbt och enkelt, men ...**

En automattvätt är ett enkelt och snabbt sätt att få bilen ren. Tänk dock på att en tvättautomat inte tvättar bilen lika effektivt och skonsamt som när du själv för hand tvättar med svamp och vatten. Spolning av bilens underrede, vilket är speciellt viktigt vintertid, sker inte i alla tvättautomater.

Se till att eventuell extrautrustning — extrastrålkastare, backspeglar, radioantennor — sitter ordentligt fast då det annars finns risk för att tvättautomatens borstar sliter loss sådana detaljer. Skruva gärna loss tex radioantennen om det är enkelt, eventuell eldriven antenn i indraget läge.

Vid tvättning i automattvätt med borstar bör du lägga strålkastartorkarnas armar under stoppen på strålkastarnas nedre kant. Detta för att förhindra att borstarna sliter tag i armarna och skadar torkarmekanismen.

OBS! Glöm inte bort att lyfta tillbaka torkarmarna till normalt läge igen då du har tvättat färdigt!

Tvätta bara i tvättautomater med rena borstar!

Tvätta helst inte bilen i automattvätt under de sex första månaderna eftersom lacken då inte är tillräckligt hård.

**Tänk på att en automattvätt aldrig kan ersätta en riktig handtvätt!**

## **Polering och vaxning**

Polera och vaxa bilen då du tycker att lacken är matt och då du vill ge lacken ett extra skydd, tex inför vinterperioden.

Polera bilen behöver du normalt inte göra förrän tidigast efter ett år. Vaxa den kan du göra tidigare.

Tvätta och torka bilen mycket noga innan du börjar polera och/eller vaxa. Tvätta bort asfalt- eller tjärstänk med lacknafta. Svårare fläckar kan du ta bort med fin slippasta (rubbing) avsedd för billack.

Polera först med polish och vaxa sedan med flytande eller fast vax. Följ noga instruktionerna på förpackningarna. Många preparat innehåller både polish och vax.

Idag finns på marknaden många olika fabrikat av sk polymervaxer, avsedda för billack.

Polymervaxerna är lättarbetade och ger en mycket hård och blank yta som skyddar lacken mot oxidering, smuts och blekning.



## Rengöring av klädsel

Tvättning av smutsiga inredningsmaterial sker enklast och bäst med ett modernt skumtvättmedel som lyfter bort smutsen, undvik att skura och skrubba rent med hårda borstar. Fläckar är alltid lättare att ta ur **genast**, innan de har torkat in. Fläcken skall **lösas upp** och inte gnuggas eller gnidas bort.

### Fläckborttagningsmedel

**Ammoniaklösning:** 1 tsk ammoniak (ca 90%) blandas med 3 dl vatten.

**Ammoniaktvällösning:** Ovanstående ammoniaklösning blandas med 1 dl tvålvaatten. Tvålvaatten kan göras av tex ofärgad toalettvål, som löses i ljummet vatten.

**Perkloretylen-bensin:** Blanda lika delar perkloretylen och fläckbensin (kemisk ren bensin). Perkloretylen-bensin ska inte användas på vått material. Om du har använt perkloretylenbensin ska denna lösning dunsta innan fläcken efterbehandlas med vatten.

**T-röd**

**Tvättnafta**

### VARNING!

Kom ihåg att ångorna av perkloretylen är giftiga att andas. Se till att du har god ventilation i bilen då dessa preparat används. Kom också ihåg att tvättbensin, T-röd och tvättnafta är brandfarliga vätskor.

## Behandling av fläckar på tyg och textilmattor

Behandla fläcken så snart som möjligt.

Ta bort överskott av fläcksubstansen med en slö kniv eller dylikt. Sug upp så mycket som möjligt med vita rena trasor. Dammsug runt fläcken, så att omkringliggande smuts inte löses upp.

**Fukta** en ren vit lapp med lösningsmedlet. Sug därefter upp lösningsmedlet och fläcken med en torr bomullstuss. Upprepa behandlingen tills fläcken är borta.

### Tänk på

- Vid färgfläckar, t ex bläck, kulspetspennor, läppstift, bör du arbeta mycket försiktigt med fläckborttagningsmedel, eftersom färgämnet i fläcken kan lösas ut, så att fläcken blir större.
- Använd sparsamt med lösningsmedel. För mycket lösningsmedel kan skada skumplasten i sätets stoppning.
- Arbeta alltid utifrån och inåt mot fläckens mitt.

## Rengöring av bilbältet

Använd vatten och syntetiskt tvättmedel.

## Behandling av fläckar på skinn och vinyl

Skrapa eller gnid **aldrig** på en fläck.

Använd **aldrig** starka fläckborttagningsmedel.

Vid svåra fläckar kan du använda dig av kristallolja om du är försiktig. Torka efter med svag tvällösning och ljummet vatten.

**Om du vill ha mer information om rengöring av klädsel, har din Volvoverkstad utförliga beskrivningar.**



## Att göra service — det är att investera!

Den investeringen ger dig utdelning genom att du kan lita på din bil och att den får större livslängd. Och du har igen det den dagen du vill byta din bil mot en nyare. Därför läs om:

<b>Volvo Service</b>	<b>80</b>
<b>observera!</b>	<b>81</b>
<b>bränslesystemet</b>	<b>82</b>
<b>motorrummet</b>	<b>84</b>
<b>servostyrning, broms, kontroll av vätskenivåer</b>	<b>85</b>
<b>motorolja, kontroll och byte</b>	<b>86</b>
<b>växellådsolja, kontroll</b>	<b>88</b>
<b>bakväxelolja, kontroll</b>	<b>90</b>
<b>smörjning av karossen</b>	<b>91</b>
<b>kylvätska, kontroll och byte</b>	<b>92</b>
<b>drivremmar, kontroll</b>	<b>93</b>

## Det här är den service din bil skall ha

Din bil har gått igenom två inspektioner innan du tog emot den. Den första gjordes på fabriken och den andra var leveransinspektionen som din återförsäljare gjorde enligt Volvo-fabrikens anvisningar.

**Garantiservice** ska bilen ha efter **1000 km**. Lämna helst in den till återförsäljaren som levererade den. Vid garantiservicen görs en hel mängd kontroller, samtidigt som oljorna i motorn, växellådan och bakväxeln byts.

Därefter rekommenderas kontinuerligt underhåll enligt Volvo Service Program, som består av tre delar.

**UNDERHÅLLSSERVICE**, som bl a omfattar smörjning, oljebyten och motortrimning. Denna underhållsservice är avsedd att göras med ett intervall av 15 000 km eller minst en gång per år. **Observera att oljan ska bytas med 7 500 km:s intervall.**

**SLITAGEKONTROLL**, som även omfattar underhållsjusteringar. Tala med din Volvoverkstad om vid vilket intervall du ska utföra slitagekontrollen.

**FUNKTIONSKONTROLL**, som omfattar kontroller av tex strålkastare signalhorn och lås. Tala med din Volvoverkstad om när du skall utföra funktionskontrollen.

## VIKTIGT!

För att vår garanti ska gälla kräver vi att du gör ovannämnda garantiservice vid rekommenderad mätarställning och att du sköter bilen i övrigt enligt anvisningarna i den här instruktionsboken, dvs att tex oljebyten och servicar utförs vid rätt körsträcka samt att du gör servicar och reparationer på auktoriserad Volvoverkstad.

## Servicehandböcker — för dig som är tekniskt intresserad

För dig som vill veta mer om bilens konstruktion än vi kan berätta i den här boken och som vill ha exakt information om hur justeringar och reparationer utförs, finns Volvos Servicehandböcker. Det är samma böcker som Volvoverkstaden använder och du kan köpa dem via din Volvoåterförsäljare eller direkt från Volvo

## Tänk på att...

- service behövs för att hålla bilen i trafik- och driftsäkert skick.
- eftersatt service medför risk för ett ökat utsläpp av miljöfarliga avgaser.
- service utförs enklast och säkrast hos en Volvoverkstad. Där finns märkesutbildad personal utrustad med specialverktyg och tillförlitlig servicelitteratur.
- varje service kvitteras med en stämpel i garanti-/servicehandboken. En "välstämplad" garanti-/servicebok höjer bilens andrahandsvärde.

## Observera följande innan du börjar arbeta med din bil:

### Motorns insprutningssystem

Var försiktig vid allt arbete med bränsleinsprutningssystemet så att inte smuts kommer in i systemet.

Arbetet med bränsleinsprutningssystemet ska du överlåta åt en Volvo-verkstad som har den rätta utrustningen.

### Lyftning av bilen

Om bilen lyfts med verkstadsdomkraft ska de fyra domkraftsfästena (två på var sida) utnyttjas. De är speciellt förstärkta för att lyfta i.

En verkstadsdomkraft kan också sättas mot den gjutna bakväxelkåpan eller mot framaxelbaken mellan framhjulen.

I det sistnämnda fallet bör stänkplåten under motorn tas bort.

Var noga med att sätta domkraften så att bilen inte kan glida av.

Använd alltid pallbockar eller liknande.

**OBS! Sätt aldrig domkraften mot styrstag eller oljetråg.**



*Domkraftsfästen (två på varje sida)*

### VARNING!

- Kryp aldrig under bilen då denna är upphissad på domkraften!
- Bilens originaldomkraft ska användas vid hjulbyte. Vid allt annat arbete på bilen ska verkstadsdomkraft användas och pallbockar ställas under den del av bilen som är upplyft.
- Dra åt parkeringsbromsen, lägg in 1:an eller backen på bil med manuell växellåda — läge P på automatväxellåda.
- Blockera framför och bakom de hjul som står kvar på marken. Använd kraftiga tråklossar eller större stenar.
- Domkraften ska stå på fast, horisontellt underlag.

## Bränslesystem

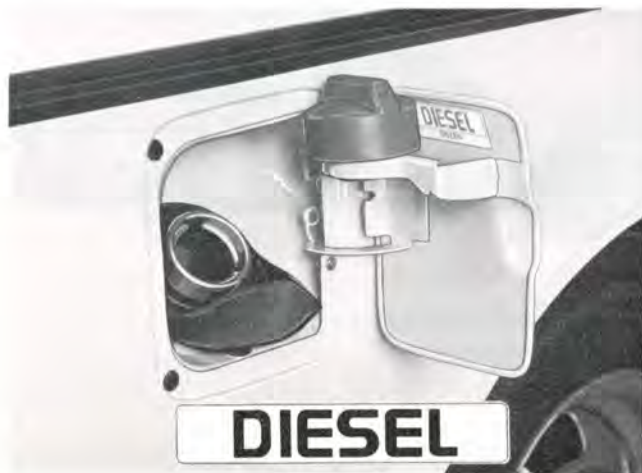

Använd enbart dieselbränsle från de välkända oljebolagen, köp aldrig bränsle av okänd kvalitet.

Vintertid, med låga temperaturer, bör du använda vinterbränsle (säljs av de flesta oljebolag).

Vinterbränsle motverkar vaxutfällning och håller bilen lättstartad även vid sträng kyla.

Kan du inte få tag på vinterbränsle kan du själv blanda in 25%–40% lysfotogen. Blanda inte in mer än 40% eftersom dieselbränslets smörjande egenskaper då försämras, vilket kan leda till skador på insprutningssystemet.

I vissa länder är det enligt lag förbjudet att blanda fotogen i bränslet. Använd då de tillsatsmedel som godkänts av myndigheterna.

Se även till att du håller tanken välfylld så undviker du kondensvattenbildning.

Då du tankar på servicestationerna bör du alltid se till att det är rent runt påfyllningshålet och tanklocket. Fyller du på bränsle från egen tank, ska du vara noga med att filtrera bränslet samt se till att alla kärl är rena.

### Observera

De plomberingar som finns på insprutningspumpen får inte brytas av icke auktoriserad mekaniker. Om så sker bortfaller all garanti. Insprutningspumpen måste vara plomberad enligt Statens Trafiksäkerhetsverks bestämmelser.

### Om du kört slut på bränslet

Om du kört slut på bränslet i tanken behöver du bara fylla på nytt bränsle. Du behöver inte "avlufta" bränslesystemet som är nödvändigt på många äldre dieselbilar. Insprutningspumpen är nämligen självluftande. Om tanken varit helt tom är det däremot fullt normalt att du får låta startmotorn gå en ganska lång stund innan bränslesystemet är fyllt med nytt bränsle och motorn startar igen.



## Avtappning av vatten ur bränslefilter

I motorns bränslefilter samlas efter hand kondensvatten från bränsletanken.

Om detta vatten kommer in i motorn via insprutningspumpen kan driftstörningar uppstå. Därför ska vattnet i bränslefiltret tappas av varje 7 500 km, lämpligast i samband med oljebyte i motorn.

- Placera ett uppsamlingskärl under avtappningsskruven i filtrets botten.
- Lossa luftningsskruven ett par varv med en skruvmejsel.
- Lossa avtappningsskruven för hand.
- Tappa av tills rent bränsle kommer fram.
- Dra åt avtappningsskruven.
- Dra åt luftningsskruven med skruvmejseln.
- Ta bort uppsamlingskärlet.



## Motor

- 1 Dataskylt
- 2 Kilometerräknare (endast i Sverige)
- 3 Oljepåfyllningslock
- 4 Insprutningspump
- 5 Oljemätsticka, motor
- 6 Bromsvätskebehållare
- 7 Luftfilter
- 8 Bränslefilter
- 9 Oljebehållare, servostyrning
- 10 Vätskebehållare, vindrute-, strålkastarspolare
- 11 Expansionstank, kylsystem
- 12 Batteri

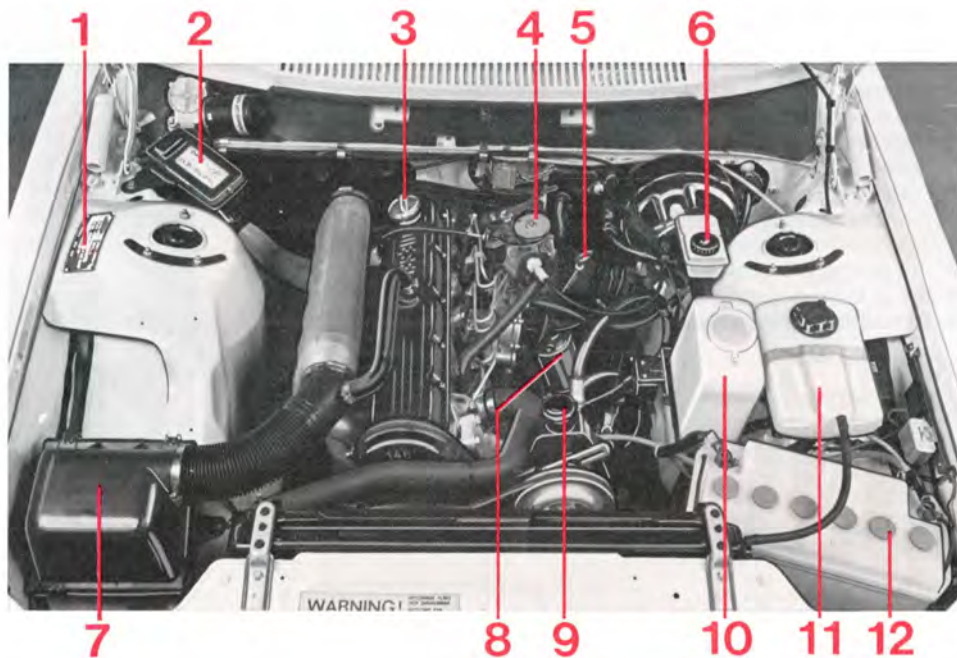

## Servostyrning

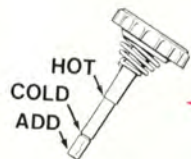

Mätsticka,  
servobehållare

## Bromsvätska

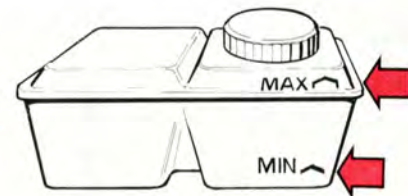
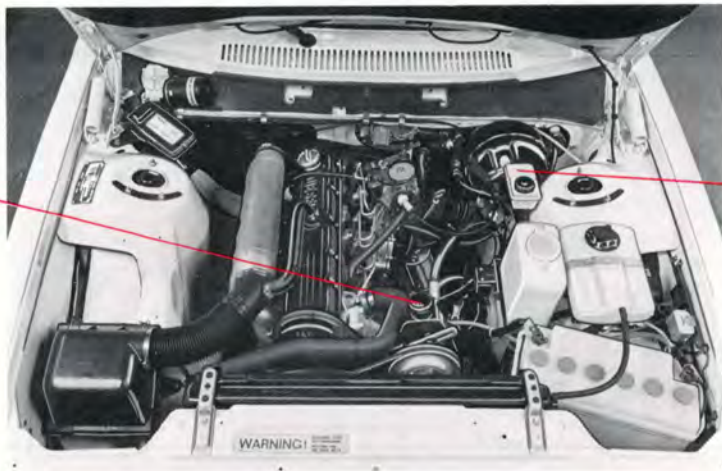

Bromsvätskebehållare

Mätstickan har olika graderingar för varm och kall olja. Oljenivån får före körning inte överstiga markeringen **COLD**. Efter körning, när oljan blivit varm, får nivån inte överstiga **HOT**. **Fyll på** när nivån ligger på **ADD**.

**Oljekvalitet:** ATF-olja

**Oljevolym:** 0,7 liter

**Kontrollera nivån:** Vid varje service.

**Oljebyte:** Behövs ej.

Vätskenivån ska ligga mellan MIN- och MAX-märkena.

**Vätsketyp:** Bromsvätska DOT 4 (eller SAE J 1703)

**Kontrollera nivån:** Vid tankning.

**Byt vätska:** Vartannat år.

**OBS!** På bilar som körs så att bromsen används ofta och hårt, tex bergskörning, ska vätskan bytas varje år. Bytet ingår inte i någon service men du bör lämpligen göra den i samband med en service på din Volvo-verkstad.

## Fyll på olja om det behövs

Använd samma typ som redan finns i motorn, se nästa sida.  
Då du i samband med oljebyte fyller på rätt mängd — ca 7 liter om du samtidigt byter filter, annars 6,2 liter — kommer oljenivån att ligga ungefär mitt på det rutade området på mätstickan, dvs mitt emellan MAX och MIN, vilket är helt normalt. Fyll inte på för mycket olja. Då blir oljeförbrukningen högre.

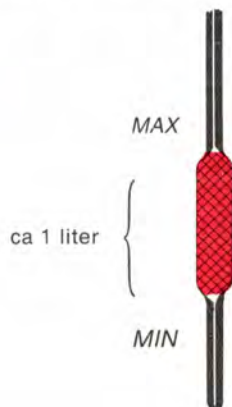

## Kontrollera motoroljan vid varje tankning

Ställ bilen plant och vänta ca en minut efter det att motorn stoppats.  
Torka av mätstickan före kontrollen.  
Nivån ska ligga inom det "rutade" området på mätstickan. Avståndet mellan MAX och MIN på stickan motsvarar ca 1 liter.

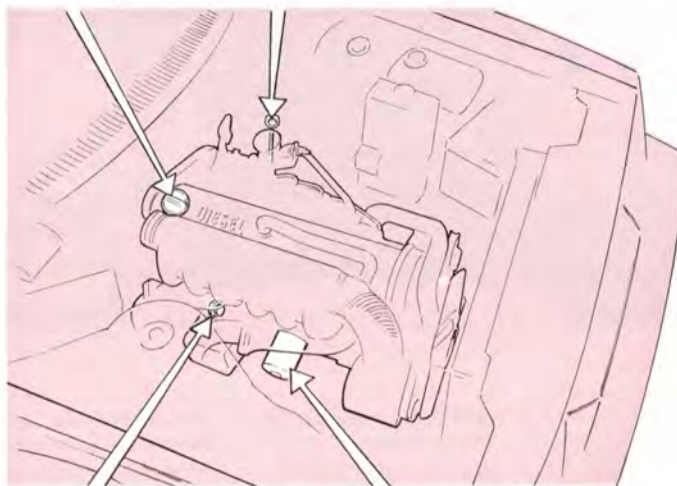

## Avtappning av motorolja

Avtappningspluggen sitter i botten på motorns oljeträg.  
Tappa av oljan då den är varm.

**VARNING! Oljan kan vara mycket het!**

## Oljefiltret byts vid vartannat oljebyte

Ta bort och kassera det gamla filtret.



## Oljekvalitet:

Enligt API ..... lägst CD\*

\* Oljor med beteckningen SE/CD och SF/CD uppfyller detta krav.

Syntetiska eller halvsyntetiska oljor får användas om de uppfyller API-kraven enligt ovan.

## Viskositet (avser stadigvarande lufttemperatur)

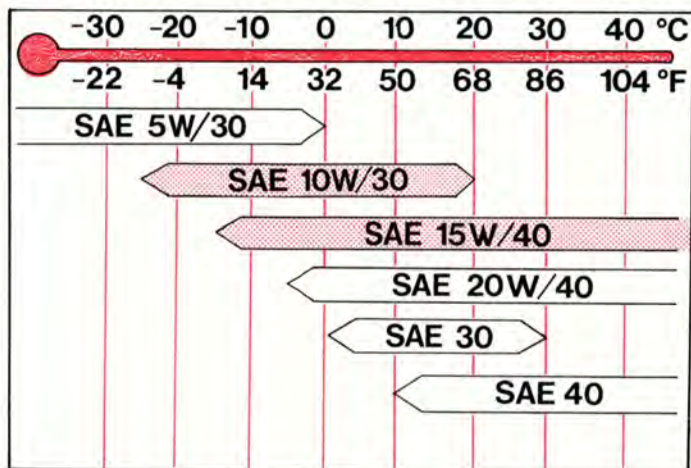

Under extrema körförhållanden som ger onormalt hög oljetemperatur eller oljeförbrukning, tex vid bergskörning med mycket motorbromsning samt vid körning på motorväg i hög fart, rekommenderas SAE 15W/40 eller SAE 20W/40. Observera dock den undre temperaturgränsen för dessa oljor.

**Volym utan oljefilter:** 6,2 liter

**Volym med oljefilter:** 7,0 liter

**Kontrollera oljenivån:** Vid tankning.

## Byte av olja och oljefilter

Olja och oljefilter byts första gången vid garantiservicen efter 1000–2000 km.

Därefter enligt nedanstående tabell

Körförhållanden	Bytesintervall, olja + filter
Ogynnsamma förhållanden, såsom ... <ul style="list-style-type: none"><li>● långvarig körning i dammig/sandig omgivning</li><li>● långvarig körning med husvagn eller släpvagn</li><li>● långvarig körning i bergslandskap</li><li>● långvarig körning i mycket hög fart</li><li>● långvarig tomgångs- och lågfartskörning</li><li>● vid låga temperaturer (under 0°C) med huvudsakligen korta körsträckor (under 10 km)</li></ul>	Varje 7500 km eller var 3:e månad, beroende på vilket som inträffar först, samt oljefilter vid vartannat oljebyte.
Normala förhållanden, dvs körförhållanden som <b>inte</b> återfinns ovan.	Varje 7500 km eller var 6:e månad, beroende på vilket som inträffar först, samt oljefilter vid vartannat oljebyte.

## Manuell växellåda

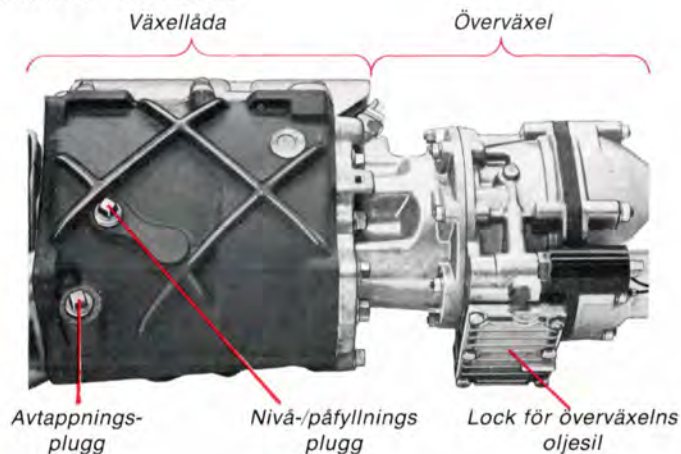

Oljan ska nå upp till nivå-/påfyllningshålet.

Om så behövs ska du fylla på olja genom nivå-/påfyllningshålet.

**Vid oljebyte på bilar med överväxel gäller dessutom:**

Locket för överväxelns oljesil ska tas bort och oljesilen göras ren.

Samma olja smörjer både växellåda och överväxel.

**Vid påfyllning se till att oljan hinner rinna över till överväxeln.**

**Oljekvalitet:** ATF-olja typ G (ev. F) vid alla temperaturer.

I klimat där temperaturen sällan understiger  $-10^{\circ}\text{C}$  ( $14^{\circ}\text{F}$ ), kan som alternativ motorolja SAE 10W/40 användas istället.

OBS! ATF och motorolja ska inte blandas!

**Kontrollera oljenivån:** Vid varje service.

**Byt olja:** Endast i samband med garantiservicen.

## Automatisk växellåda

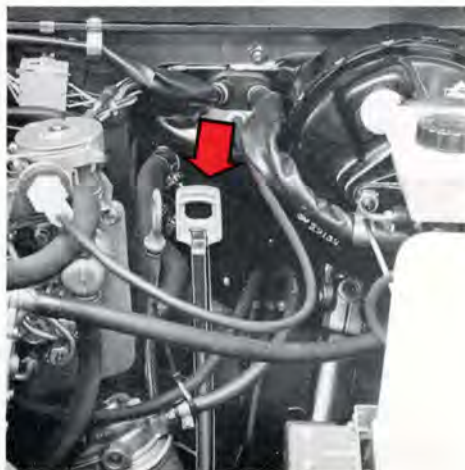

Mätstickans handtag är gult

Ska du **kontrollera oljenivån**, gör så här: Ställ bilen plant och låt **motorn gå på tomgång**. För väljarspaken långsamt genom alla växellägena till läge P. Vänta två minuter och kontrollera nivån. På teckningen ovan kan du se att mätstickan har en "kall" och en "varm" sida. Oljenivån ska ligga mellan MIN- och MAX-strecken. Torka av mätstickan med nylonduk, papper eller sämskskinn eller en trasa som inte lämnar trådrester på stickan. **OBS! Oljan kan vara mycket het!**

Påfyllning görs genom röret som mätstickan sitter i. Mellan MIN- och MAX-markeringarna ryms 1/2 liter. Fyll aldrig på för mycket. Det kan medföra att växellådan läcker ut olja. För lite olja kan göra att växellådan inte driver ordentligt, speciellt om det är kallt.

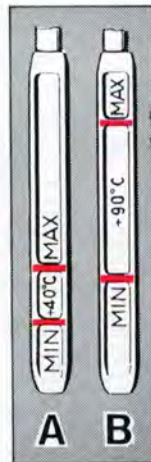

- A Kall växellådsolja — **oljetemperatur +40°C**. Den temperaturen uppnås efter ca 10 minuters tomgångskörning i verkstadslokal eller garage. Vid oljetemperatur under +40°C kan nivån ligga under MIN-strecket.
- B Varm växellådsolja — **oljetemperatur +90°C**. Den temperaturen uppnås vid hårdare landsvägskörning under ca 30 minuter. Vid oljetemperatur över +90°C kan nivån ligga över MAX-strecket.

**OBS! Vid oljenivåkontrollen ska motorn gå på tomgång!**

**Oljekvalitet:** ATF-olja typ G (året runt)

**Volym:** Totalt 6,75 liter

**Kontrollera oljenivån:** Efter varje 15 000 km, dock minst var 6:e månad.

**Byt oljan:** Efter varje 45 000 km på auktoriserad Volvoverkstad.

## Bakväxel

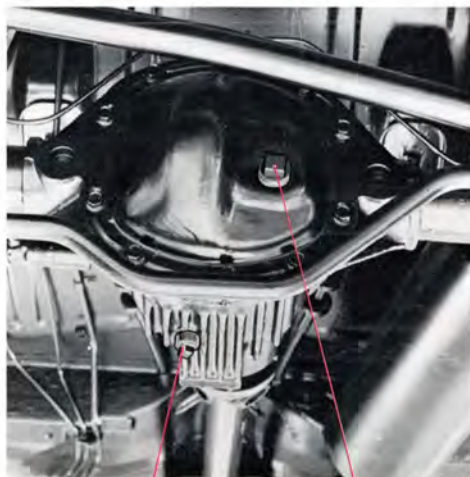

*Avtappningsplugg*

*Påfyllningsplugg*

### **Nivåkontroll**

Oljan ska nå upp till påfyllningshålet.  
Fyll på olja vid behov.

### **Avtappning och påfyllning**

Tappa av oljan genom att skruva ur pluggen.  
OBS! Oljan kan vara mycket het! Fyll på olja  
genom påfyllningshålet.

### **Oljekvalitet:**

API-GL-5 (MIL-L-2105 B el C)  
För bilar med differentialbroms skall olja enligt  
ovanstående kvalitet med tillsatsmedel för  
differentialbroms användas.

### **Viskositet:**

SAE 90 eller 80 W/90

### **Kontrollera oljenivån:**

Varje service.

### **Byt oljan:**

Endast i samband med garantiservicen.



## Karossmörjning

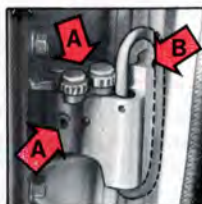
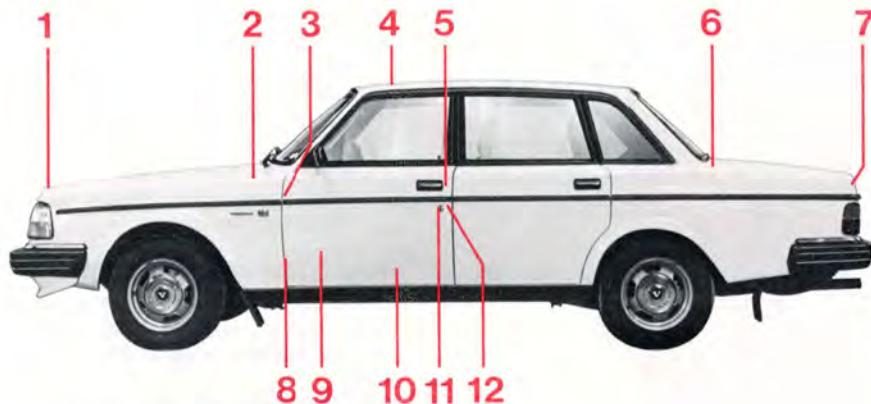

A Fett  
B Olja

8 Nedre dörrgångjärn  
med dörrstopp

### Nr Smörjställe (antal)

- 1 Motorhuvens lås (1)
- 2\* Motorhuvens gångjärn (2)
- 3\* Dörrgångjärn, övre (4)
- 4 Soltaketts vindavvisare (1)
- 5 Låsbleck (4)
- 6\* Bagageluckans gångjärn (2)
- 7 Bagageluckans lås (1)

### Smörjmedel

- Paraffin
- Olja
- Fett
- Olja
- Paraffin
- Olja
- Olja

### Nr Smörjställe (antal)

- 8\* Dörrgångjärn, nedre (4)
- Dörrstopp (4)
- 9 Fönsterhiss (4)
- Låsanordning (4)  
(inuti dörrarna)
- 10 Framstolarnas glidskenor (4)
- och spärranordningar (2)
- 11 Nyckelhål (2)
- 12 Dörrlåsets yttre glidytor (4)

### Smörjmedel

- Fett
- Olja
- Olja, fett
- Silikonfett
- Olja
- Olja
- Låsolja
- Paraffin

Smörj karosseriet en eller ett par gånger om året så slipper du gnissel och onödigt slitage.

### OBS!

Under vintern bör du dessutom förse dörrarnas och bagageluckans lås med något frostskyddsmedel (låsolja) så att de inte fryser.

\* Ingår i Volvo Service Program.

## Kylsystemet

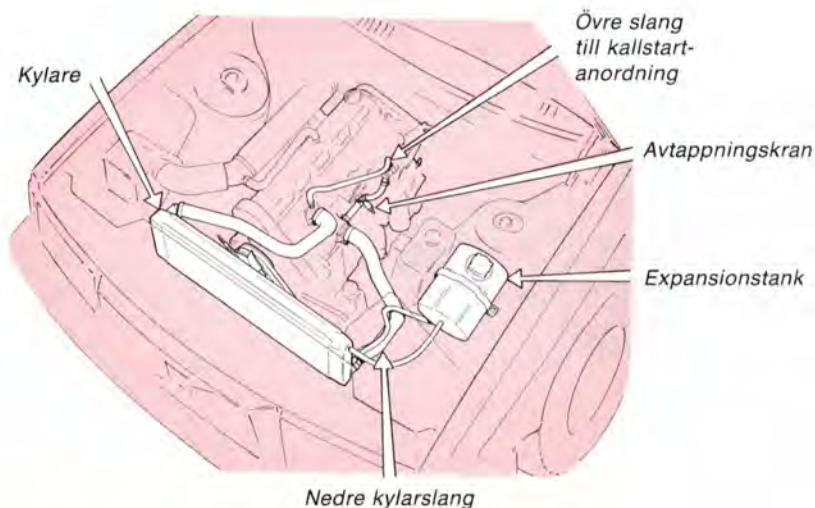

### Kontrollera kylvätskan vid tankning!

Nivån ska ligga mellan MIN- och MAX-märkningarna på expansionstanken. Fyll på vätska då nivån sjunkit till MIN-märkingen.

### Påfyllning

Skruva av expansionstankens lock sakta då motorn är varm så att övertrycket försvinner.

### Byt kylvätska var tredje höst

#### Avtappning

- 1 Ställ värmereglaget på instrumentpanelen på WARM.
- 2 Ta av locket på expansionstanken.
- 3 Öppna avtappningskranen.
- 4 Lossa nedre kylarslangen vid kylaren.

#### Påfyllning

- 5 Skruva fast den nedre kylarslangen.
- 6 Stäng avtappningskranen.
- 7 Lossa övre slangen till kallstartanordningen och placera ett uppsamlingskärl under slangen.

- 8 Fyll expansionstanken till MAX-märkingen eller något över.
- 9 Varmkör motorn ca 5 minuter och kontrollera att kylsystemet är tätt och efterfyll vätska under tiden.
- 10 Sätt dit slangen till kallstartanordningen och fyll expansionstanken helt full — över MAX-märkingen. Skruva på locket på expansionstanken.

### Kylvätskans sammansättning

Komplettera **aldrig** med rent vatten! Använd hela året en blandning av hälften **Volvos frostskyddsvätska typ C** (blågrön) och hälften vatten.

#### Olika kylvätskor bör inte blandas!

Frostskyddsvätskan förhindrar sommartid korrosion och vintertid också isbildning. Då bilen är ny är den fylld med kylvätska som klarar  $-35^{\circ}\text{C}$ .

**Kylsystemets volym:** 9,4 liter

**Kontrollera nivån:** Vid varje tankning.

**Byt kylvätskan:** Var tredje höst, om kylsystemet innehåller hälften Volvos frostskyddsvätska typ C och hälften vatten.

Är det fyllt med annan frostskyddsvätska ska den bytas oftare t ex varje eller varannan höst!

### Observera!

Motorn får bara köras med välfyllt kylsystem. Om systemet inte är välfyllt, kan höga lokala temperaturer uppstå med risk för skador (sprickor) i cylinderhuvudet.

## Drivremmar (fläktrremmar)

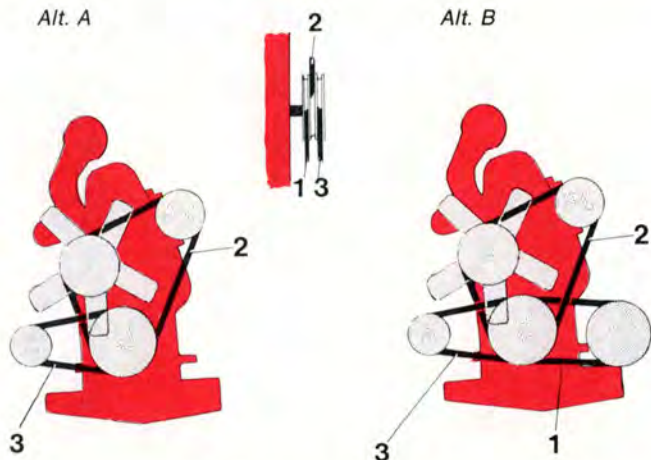

- Rem 1 Servostyrning (alt. A)  
Luftkonditionering (alt. B)
- Rem 2 Fläkt och generator (alt. A)  
Fläkt och servostyrning (alt. B)
- Rem 3 Fläkt och generator (alt. A)  
Generator (alt. B)

### Låt Volvo-verkstaden justera och byta drivremmarna

På grund av remmarnas placering kan det vara ganska krångligt för dig att själv justera eller byta någon rem. Överlåt därför det till din Volvo-verkstad.

Rem 2 och 3 (alt. A) ska alltid bytas parvis!

### Kontroll av remspänning

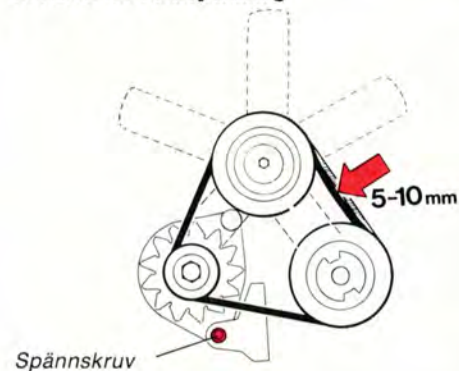

Med normal kraft ska du kunna trycka ned remmarna 5–10 mm på mitten. Om remmarna nyligen är bytta ska spänningen kontrolleras och eventuellt justeras efter 1000–2000 km.

### Kontroll av remmarnas kondition

Kontrollera regelbundet att remmarna är hela och rena. Slitna och smutsiga remmar kan ge dålig kylning och generatoreffekt och även dålig effekt på servostyrning och luftkonditionering.

## Specifikationer och tekniska data

### Mått och vikter

	4-dörrars	5-dörrars	Varuvagn Sverige	Varuvagn Norge
Längd	479 cm	479 cm	479 cm	479 cm
Bredd	171 cm	171 cm	171 cm	171 cm
Höjd	143 cm	146 cm	146 cm	146 cm
Hjulbas (axelavstånd)	265 cm	265 cm	264 cm	264 cm
Spårvidd, fram	143 cm	143 cm	143 cm	143 cm
bak	136 cm	136 cm	136 cm	136 cm
Vänddiameter	9,8 m	9,8 m	9,8 m	9,8 m
Tjänstevikt (beroende på utrustning)	1410–1440 kg	1465–1480 kg	1430–1445 kg	1520 kg
Tillåten totalvikt	1850 kg	2005 kg	2020 kg	2215 kg
Max last (utan förare)	410–440 kg	525–540 kg	575–590 kg	695 kg
Max axeltryck, fram*	900 kg	900 kg	900 kg	900 kg
bak*	990 kg	1180 kg	1330 kg	1330 kg
Max taklast	100 kg	100 kg	100 kg	100 kg
Max släpvagnsvikt	1500 kg	1500 kg	1500 kg	1500 kg

\* Tillåtna axeltryck får aldrig överskridas!

### Lastutrymme, 5-dörrarsmod.

Längd med uppfällt baksäte	113 cm
nedfällt baksäte	188 cm
Största bredd	135 cm
Största höjd	83 cm
Volym med uppfällt baksäte	1,2 m <sup>3</sup>
nedfällt baksäte	2,15 m <sup>3</sup>
Lastöppningens största bredd	116 cm
största höjd	78 cm

### RYMDUPPGIFTER

Bränsletank	60 liter
Kylsystem	9,4 liter
Motorolja, inkl. filter	7,0 liter
exkl. filter	6,2 liter
Växellådsolja, 4-växlad (M-45)	0,75 liter
4-växlad med	
överväxel (M 46)	2,30 liter
automat (BW 55)	6,75 liter
Bakväxelolja	1,3 liter
Servostyrning	0,7 liter
Vindrutespolarbehållare	6,0 liter



## Typbeteckningar

Vid alla kontakter om din bil med återförsäljaren och vid beställning av reservdelar och tillbehör kan det underlätta om du vet bilens typbeteckning, chassinummer och motornummer.

### 1 Typ- och modellårsbeteckning samt chassinummer

Instansade i högre främre dörrstolpen samt på skylt monterad på stag för bagageutrymmets bakre vägg eller på höger sidovägg på insidan av det större förvaringsfacket i bagageutrymmet (5-dörrarsmodellen).

### 2 Typbeteckning, tillåtna maxvikter samt färgkod

Höger innerskärm.

### 3 Motorns typbeteckning, detalj- och tillverkningsnummer

På motorns vänstra sida.

### 4 Växellådans typbeteckning, detalj- och tillverkningsnummer

Manuell växellåda:

På växellådans undersida.

Automatväxellåda:

På växellådans vänstra sida.

### 5 Bakväxelns utväxling, detalj- och tillverkningsnummer

På skylt på vänstra bakaxelrörets baksida.

### 6 Serviceskylt

Etikett i bagageutrymme på plåten under bakrutan, höger sida.

5-dörrarsmod: Etikett i det större förvaringsfacket i bagageutrymmet.

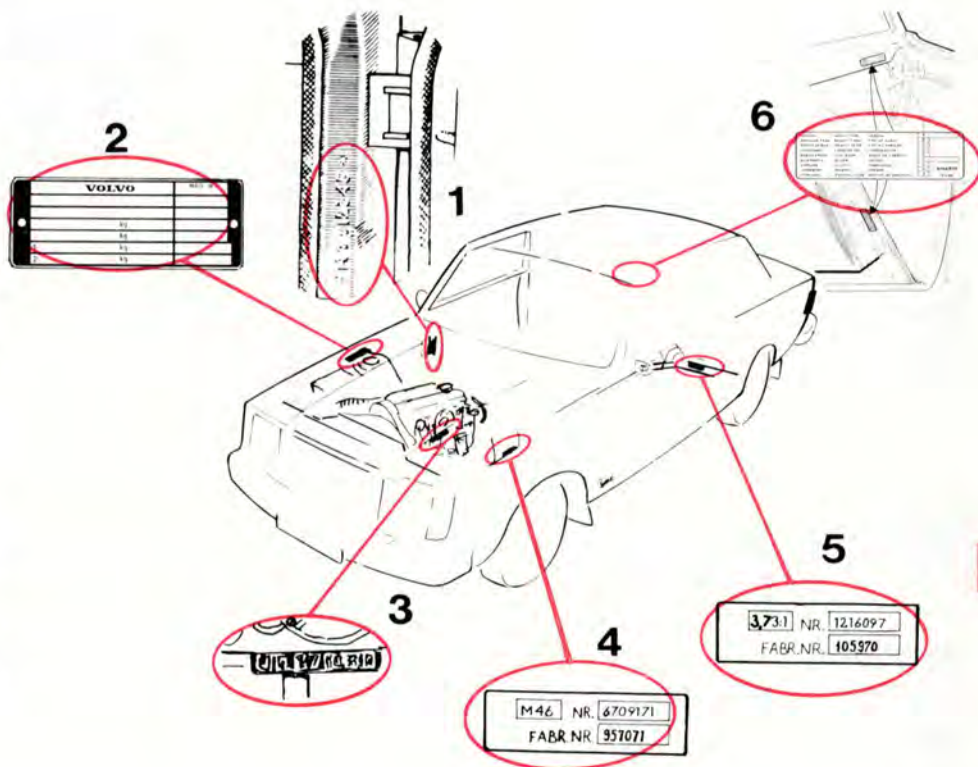

## Smörjmedel

### Motor

**Oljekvalitet:** Enligt API ..... lägst CD\*

\* Oljor med beteckningen SE/CD och SF/CD uppfyller detta krav.

Syntetiska och halvsyntetiska oljor får användas om de uppfyller API-kraven enligt ovan.

**Volym:** exkl. oljefilter 6,2 liter  
inkl. oljefilter 7,0 liter

Under extrema körförhållanden som ger onormalt hög oljetemperatur och oljeförbrukning, tex vid alpkörning med mycket motorbromsning samt vid körning på motorväg i hög fart rekommenderas SAE 15W/40 eller SAE 20W/40. Observera dock den undre temperaturgränsen.

### Växellåda

**Oljekvalitet:** ATF-olja typ G (ev F)

Se även sidan 88!

**Volym:** utan överväxel:  
0,75 liter  
med överväxel:  
2,3 liter  
automat:  
6,75 liter

### Bakväxel

**Oljekvalitet:** API-GL-5 (MIL-L-2105 B el C)  
SAE 90 eller 80 W/90W

**Volym:** 1,3 liter

### Servostyrning

**Oljekvalitet:** ATF-olja

**Volym:** 0,7 liter

### Bromssystem

**Vätsketyyp:** DOT 4

**Volym:** 0,4 liter

**Viskositet:** Temperaturområde (stadigvarande lufttemperatur)

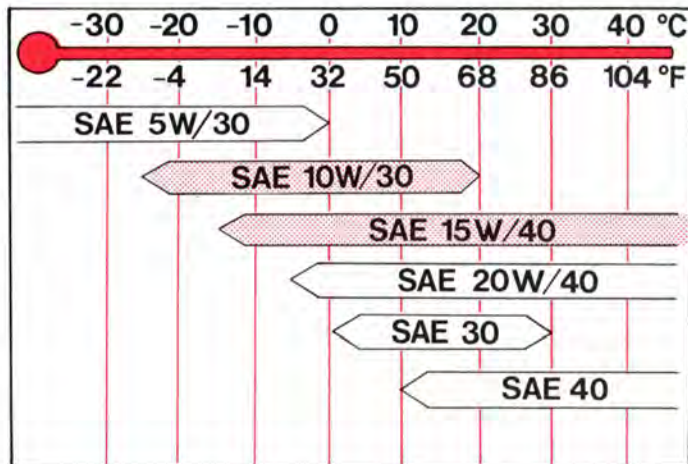

För bilar med differentialbroms ska bakväxelolja API-GL-5 (MIL-L-2105 B eller C) med tillsatsmedel för differentialbroms användas.

# Specifikationer

## MOTOR

Rak, 6-cylindrig, vätskekyld dieselmotor.  
Cylinderblocket är tillverkat av gjutjärn.  
Cylinderloppen är borrarade direkt i blocket.  
Cylinderhuvud av lättmetall med virvelkammare.  
Enkel överliggande kamaxel.  
Smörjsystem med kugghjulspump som drivs från vevaxeln.  
Oljerenare av fullflödestyp.

Insprutningspump bestående av matarpump, högtryckspump, regulator och insprutningsomställare.

Insprutningspumpen drivs av kuggrem från kamaxeln.

Kallstartautomatik reglerar insprutningstidpunkten beroende på motorns temperatur.

Kylsystemet är slutet övertryckssystem med expansionstank.

## Typbeteckning

### D 24 (6 cyl.)

Effekt DIN	60 kW vid 80 r/s (82 hk vid 4800 r/m)
Vridmoment DIN	140 Nm vid 47 r/s (14,3 kpm vid 2800 r/min)
Cylinderantal	6
Cylinderdiameter	76,5 mm
Slaglängd	86,4 mm
Slagvolym	2,383 dm <sup>3</sup> (l)
Kompressionsförhållande	23,0:1
Tändningsföljd	1-5-3-6-2-4
Låg tomgång	13,3 r/s (800 r/min)
Hög tomgång (rusvarvtal)	87 r/s (5200 r/min)
Ventilspel, mm	Kontroll      Inställning
Inloppsventil, varm motor	0,20–0,30 mm    0,25 mm
kall motor	0,15–0,25 mm    0,20 mm
Avgasventil, varm motor	0,40–0,50 mm    0,45 mm
kall motor	0,35–0,45 mm    0,40 mm

**kW** – kilowatt som enhet för effekt  
tidigare enhet hk (hästkraft)  
100 kW = ca 136 hk

**r/s** – varv per sekund  
tidigare enhet r/m (varv per minut)  
100 r/s = 6000 r/m

**Nm** – newtonmeter anger moment  
tidigare enhet kpm (kilopondmeter)  
100 Nm = ca 10 kpm

## Specifikationer

### Kylsystem

Typ

Slutet, övertryck

Volym

9,4 liter (bil med manuell växellåda)

9,2 liter (bil med automatväxellåda)

Termostat, börjar öppna vid

87°C

### Bränslesystem

Insprutningspump

Bosch VE 6/10 F 2400 L 32

(bil med automatväxellåda L 32-1)

Insprutare, spridare

Bosch DNO SD 193 eller DNO SD 293

öppningstryck

12–13 MPa (120–130 kp/cm<sup>2</sup>)

### Bränsle (dieselbrännolja)

Norm

DIN 51 601, CEC-ERF-DI eller

ASTM-D 975-No 1-D, 2-D



## Specifikationer

### KRAFTÖVERFÖRING

Enskivig torrlamellkoppling, mekaniskt påverkad med wire.  
Helsynkroniserad 4-växlad växellåda med överväxel (M 46).  
Alternativt helautomatisk växellåda (BW 55) bestående av hydraulisk momentomvandlare med planetväxellåda.  
Bakväxel av hypoidtyp. Differentialbroms som extra utrustning.

### Koppling

Kopplingsgaffelns frigång 1–3 mm.

### Växellåda

Typbeteckning	M 46	BW 55 (aut)
Utväxling 1:an	4,03:1	2,45:1
2:an	2,16:1	1,45:1
3:an	1,37:1	1,00:1
4:an	1,00:1	—
överväxel	0,79:1	—
back	3,68:1	2,21:1

### Bakväxel

Utväxling 3,54:1 på bilar med automatväxellåda.  
3,73:1 på bilar med manuell växellåda.

### Hastighet i km/h vid 17 r/s (1000 motorvarv/min)

Växellåda	M 46
Bakväxelutväxling	3,73:1

---

1:an	8
2:an	15
3:an	23
4:an	32
Överväxel	40
Back	9

Lägg märke till att dessa värden är avrundade. I praktiken kan de variera något beroende på däckdimension, däcktryck och däckens förslitningsgrad.

### Rekommenderade min- och maxhastigheter km/h

Motorvariant	1:an	2:an	3:an	4:an
Diesel	–35	15–65	25–105	35*–

\* ca 50 km/h med inkopplad överväxel om bilen har sådan.

## Specifikationer

### ELSYSTEM

12-volt system med spänningsreglerad växelströmgenerator.  
Enpoligt system där chassi och motorstomme används som ledare.  
Minuspol ansluten till chassit.

Spänning	12 Volt
Batteri	Noak 12 MB 88*
kapacitet	88 Ah
elektrolyt, spec. vikt	1,28
omladdas vid	1,21
Generator, maxeffekt	770 W
Startmotor, effekt	2 kW (2,7 hk)

\* eller motsvarande

### Glödlampor, 12 V

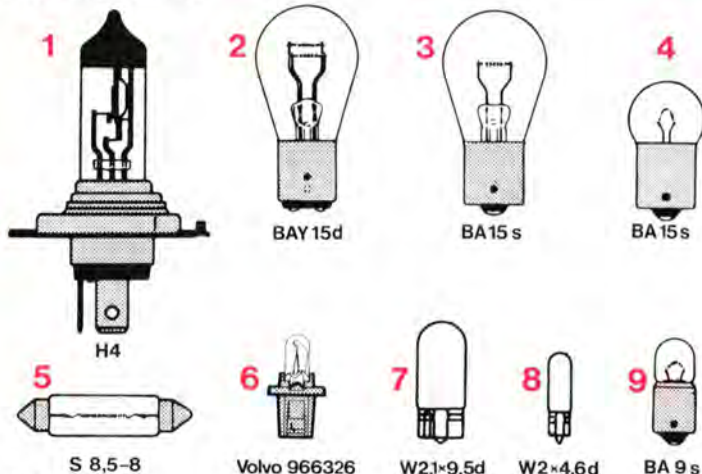

Effekt      Sockel      Antal

Strålkastare	60/55 W	1	2
Positions/varselljus fram***	21/5 W	2**	2
Körriktningsvisare, fram	21 W	3 (el. 2)**	2
bak	21 W	3**	2
Sidoblinklykta	5 W	7	2
Bakljus	5 W	4**	4 (el. 2)
Bromsljus	21 W	3**	2
Bromsljus/bakljus, 5-dörrars	21/5 W	2**	2
Dimbakljus	21 W	3**	2
Backljus	21 W	3**	2
Nummerskyltbelysning,			
4-dörrars	4 W	9**	2
5-dörrars	5 W	5**	2
Innerbelysning	10 W	5	1 (el. 2)
Handskfackbelysning	2 W	9	1
Instrumentbelysning	3 W	7	2
Bagagerumsbelysning	15 W	5	1
Belysning, reglagepanel	1,2 W	6 (vissa mod. 8)	3
automatväxel	1,2 W	6 (vissa mod. 8)	1
askkopp, bak	1,2 W	6 (vissa mod. 8)	1
bilbälteslås	1,2 W	6 (vissa mod. 8)	1
Varningslampa, laddning	1,2 W	6 (vissa mod. 8)	1
oljetryck	1,2 W	6 (vissa mod. 8)	1
parkeringsbroms	1,2 W	6 (vissa mod. 8)	1
bromsfel	1,2 W	6 (vissa mod. 8)	1
glödlampor	1,2 W	6 (vissa mod. 8)	1
Kontrolllampa, glödning	1,2 W	6 (vissa mod. 8)	1
körriktningsvisare	1,2 W	6 (vissa mod. 8)	2
helljus	1,2 W	6 (vissa mod. 8)	1
överbväxel	1,2 W	6 (vissa mod. 8)	1
varningsljus	1,2 W	6 (vissa mod. 8)	1
dimbakljus	1,2 W	6 (vissa mod. 8)	1
elbakruta	1,2 W	6 (vissa mod. 8)	1
bilbälten	2 W	9	2

\*\* Obs! Volvo långlivsglödlampor. Vi rekommenderar att samma typ används vid byte, då de har minst 3 ggr så lång livslängd som vanliga lampor.

\*\*\* Bilar utan varselljus: 5 W effekt, sockel BA 15 s.

## Specifikationer

### DÄCK

**Luftryck** 100 kPa (kilopascal) = 1 kp/cm<sup>2</sup>

Siffror inom parentes i tabellen anger den engelska enheten pound per square inch (psi).

Bilmodell	Däcktyp	Luftryck, kalla däck kPa (psi)			
		1–3 personer		Full last	
		Fram	Bak	Fram	Bak
4-dörrars	175 SR 14	190 (27)	190 (27)	190 (27)	230 (32)
5-dörrars	185 SR 14	190 (27)	210 (30)	200 (28)	280 (40)
Reservhjul "Special Spare"		280 (40)	280 (40)	280 (40)	280 (40)

Vid långvarig körning i hög fart (mer än en timme över 120 km/h) bör luftrycket höjas med 30 kPa (4 psi). **Gäller ej reservdäck typ "Special Spare"**.

OBS! Ovanstående tryck gäller 10–30 kPa (1,5–4 psi) högre värde beroende på temperaturen.

### FRAMVAGN

Fjäderben av Mc Pherson typ. Stötdämpare inbyggda i fjäderbenen. Kuggstångsstyrning. Servostyrning. Rattaxel av säkerhetstyp. Inställningsvärdena gäller för obelastad bil inkl. bränsle, kylvätska och reservhjul.

Hjulskränkning (Toe-in), mätt på fälgen 1,5±1 mm

Hjullutning (Camber) +1° till +1½°

### VERKTYGSUTRUSTNING

Verktysväskan innehåller:

Hylsnyckel för hjulmuttrar

Hävarm för d:o

Krysspårmejsel/skruvmejsel

Fasta nycklar (2 st)

## Kilometerskatt (endast Sverige)

Din Volvo Diesel är ett "kilometerskattepliktigt fordon". Kilometerskatten bestäms med hjälp av den kilometerräknare, som är monterad längst bak till höger i motorrummet på bilen. "Kilometerskatt utgår för den vägsträcka som bilen tillryggalägger under den tid, då den är skattepliktig".

För din Volvo Diesel gäller i samband med kilometerskatten en hel del bestämmelser som du som bilägare och -förare är skyldig att känna till. Det väsentligaste ur dessa bestämmelser finns i en folder — "Du vet väl att du tillhör dom som ska betala kilometerskatt" — som kommer med posten tillsammans med registreringshandlingarna strax efter att du köpt bilen. Denna folder har givits ut av Riksskatteverket och Statens Trafiksäkerhetsverk. Vi uppmanar dig, detta gäller särskilt om denna Volvo är din första dieselbil, att läsa igenom denna folder noggrant flera gånger eftersom:

"Kilometerskattepliktigt fordon får brukas bara ...

- om det är försett med kilometerräknarapparat, som godkänts av besiktningssman vid AB Svensk Bilprovning (på din bil var kilometerskatteräknaren godkänd då du tog emot bilen)
- om apparaten är felfri
- om föreskrifter angående avstämplingar följts
- om vägtrafikskatt som förfallit till betalning för det innevarande och det närmast föregående skatteåret till fullo har erlagts."

**DU VET VÄL ATT  
DU TILLHÖR DOM  
SOM SKA BETALA  
KILOMETERSKATT.**



Du har nyligen köpt ett kilometer-skattepliktigt fordon. Det betyder att du utöver fordonsskatten betalar skatt för den vägsträcka fordonet kört.

Här det i stort går till och vad som är viktigast att komma ihåg får du veta på följande sidor.



## Kilometerräknare (endast Sverige)



Denna är monterad längst bak till höger i motorrummet. Stämpling av kort:

- Ta bort locket
- Dra upp knappen
- Sätt kortet enligt anvisningarna på detta
- Tryck ned knappen
- Ta ut kortet och sätt tillbaka locket

**OBS!** Var noga med att du sätter på locket riktigt så att inte vatten och smuts kan tränga in i räknaren. Locket gummiband ska dras under räknaren.

Räknaren får inte utsättas för spolning.

## Observera

Plomberingar på kilometerräknaren samt alla tillhörande vajrar får brytas endast av personal vid AB Svensk Bilprovning eller personal på verkstad som godkänts av kilometerskattenämnden att ta befattning med kilometerräknarapparatur.

## Vid byte av däck (hjul)

Se till att du vid däck- eller hjulbyte får däck med samma dimension som står angivet på bilens registreringsbevis eller besiktningsskylt! Om du byter till däck som har en rullningsomkrets som är 80 mm större eller mindre än de däck som är angivna på registreringsbevis eller besiktningsskylt måste bilen registreringsbesiktigas hos AB Svensk Bilprovning.







# Alfabetiskt register

Askkoppar .....	17	Bromsljus, glödlampsbyte .....	62	Eluppvärmd stol .....	28
Automattvätt .....	77	Bromsvarningslampor .....	8, 9	Expansionstank, kylsystem .....	92
Automatväxellåda, körning .....	43	Bromsvätska .....	85	Fastfrusna lås .....	32
olja .....	89	Bränsledeklaration .....	109	Felsökning .....	68
Avbländningsspak .....	11	Bränsleekonomi .....	39	Fläckborttagning .....	78
Avtappningskran, kylvätska .....	92	Bränslemätare .....	6, 7	Fläktremmar .....	93
motorolja .....	86	Bränslepåfyllning .....	37	Fotbroms .....	48
växellådsolja .....	88	Bränslesystem .....	98	Framhjulsinställning .....	101
Avtappningsskruv, bränslefilter .....	83	Byte, glödlampor .....	60–65	Framstolar .....	28
		hjul .....	58, 59	Friskluftsintag .....	19
		kylvätska .....	92	Frostskyddsvätska .....	92
		säkringar .....	70	Färgkod .....	74
		torkarblad .....	66	Fönsterhiss, elektrisk .....	18
Backlampor, glödlampsbyte .....	62	Centrallås .....	32	Förarplats .....	4
Backspeglar .....	26	Chassinummer .....	95	Förvärmning, diesel .....	40
Backväxelspärre .....	42	Cigarrettändare .....	17		
Bagage, takräcke .....	45	Data .....	94	Garanti .....	80
Bagagelucka .....	33	Defroster .....	19–23	Garantiinspektion .....	80
Bagagerum .....	35	Dimbakljus, användning .....	15	Generator .....	100
5-dörrars .....	35	Domkraft .....	59	Generatorremmarnas spänning .....	93
Bagagerumsbelysning, användning .....	33	Domkraftsfästen .....	81	Glykol .....	92
glödlampsbyte .....	64	Dragkrok .....	46	Glödlampor, byte .....	60–65
Baklyktor .....	62	Driftstörningar .....	68	data .....	100
Bakruta, uppvärmning .....	16	Dräneringshål .....	76	Glödläge .....	10
Bakrutetorkare, -spolare .....	12	Dubbade vinterdäck .....	54		
Baksäte, 5-dörrars .....	36	Däck .....	53	Handbroms .....	17
Bakväxel, olja .....	90	Däcktryck .....	55	Hastighetsmätare .....	6
Barn i bilen .....	29	Dörrar .....	32	Helljussignal, helljusblink .....	11
Barnstol .....	29			Hjul och däck .....	53
Barnsäkerhet .....	29	Ekonomikörning .....	39	Hjulbalans .....	54, 55
Barnsäkra lås .....	34	Elektriska fönsterhissar .....	18	Hjulbyte .....	57–59
Batteri .....	100	Elektrolyt, batteri .....	100	Hjälstartbatteri, -kablar .....	47
Belysning, användning .....	14, 15	Elsystem .....	100	Huvlås .....	32
Bilbälten .....	30, 31	Eluppvärmd bakruta .....	16	Husvagnskörning .....	49
Blinkers, användning .....	11			Hållare för parkeringsbiljetter .....	34
glödlampsbyte .....	61–63				
Bogsering .....	46				
Bogseröglor .....	46				
Bromsar .....	48				



Höjdställning, framstolar .....	28	Körning med takräcke .....	45	Oljebyte, motor .....	86
Identifiering, typskyltar .....	95	Körning med öppen baklucka .....	45	Oljebyte, växellåda .....	88, 89
Inkörning .....	38	Körriktningsvisare, användning .....	11	Oljefilter .....	86
Innerbelysning, användning .....	27	glödlampsbyte .....	61, 62	Oljemätsticka, automatväxellåda .....	89
Inredningsdetaljer .....	25–37	Lackering, bättring .....	74–75	motor .....	86
Instrument .....	6	Lampor, byte .....	60	Oljetryck .....	8, 9
Instrument och reglage .....	4	data .....	100	Oljor .....	96
Instrumentbelysning .....	15	Ljusreglage .....	14	Om något händer .....	56
Intervalläge, vindrutetorkare .....	12	Ljustuta .....	11	Parkeringsbroms .....	17
Kallstart .....	40	Luftkonditionering .....	23	Parkeringsljus, användning .....	14
Karosserismörjning .....	91	Lufttryck, däck .....	55	glödlampsbyte .....	61–63
Karossvård .....	71–78	Lyftning av bilen .....	81	Polering .....	77
Kilometerskatt, -räknare .....	102	Lång last .....	37	Positionsljus, användning .....	14
Kickdown .....	44	Långfärd, åtgärder .....	51	glödlampsbyte .....	61–63
Kilremmar .....	93	Lås .....	32–34	Presentation .....	2
Klimatanläggning .....	19–23	Längdställning, framstolar .....	28	Punktering .....	58
Klocka .....	6	Längre tids uppställning .....	52	Rattlås .....	10
Klädsel, rengöring .....	78	Mattor, rengöring .....	78	Reglage, belysning .....	14–15
Kombinationsinstrument .....	6	Max last .....	94	värme och ventilation .....	19–23
Kontrollampa, förvärmning .....	40	Motor, data .....	97	Rengöring .....	78
Kontrollampor .....	8	oljebyte .....	86	Reservhjul, användning .....	57
Kontroll av kylvätska .....	92	oljekontroll .....	86	beskrivning .....	57
Kontroll av olja, automatväxellåda .....	89	Motorhuv, öppning .....	32	Ringtryck .....	55
bakväxel .....	90	Motornummer .....	95	Rostskyddsbehandling .....	72
manuell växellåda .....	88	Motorolja, kontroll, byte .....	86	Rullbälten .....	30
motor .....	86	Motorrum .....	84	Ryggstöd, inställning .....	28
Koppling .....	99	Mått och vikter .....	94	Rymduppgifter .....	94
Kraftöverföring .....	99	Mätsticka, motorolja .....	86	Service .....	80
Kultryck, släpvagnskörning .....	49	Mönsterdjup, däck .....	54	Servicebok .....	80
Kylsystem .....	92–93	Nummerskyltbelysn., glödlampsbyte .....	65	Servostyrning .....	85
Kylvätska .....	92	Nycklar .....	3	Sidokörriktningsvisare, glödlampsbyte .....	65
Köranvisningar .....	38–52	Obalans i hjulen .....	54	Signalhorn .....	4
Köregenskaper .....	45			Skötsel, service .....	79
Körning med släpvagn .....	49				

Slitagevarnare .....	54	Torkarblad, byte .....	66–67	Växelväljare, manuell växellåda .....	42
Släpvnagskörning .....	49	Trippmätare .....	6	Växling, automatväxellåda .....	43–44
Smörjmedel .....	96	Tvättautomat .....	77	manuell växellåda .....	42
Smörjning, karosseri .....	91	Tvättning .....	76	Åtgärder, elsystem .....	81
Smörjoljefilter .....	86	Typbeteckningar .....	95	långfärd .....	51
Snökedjor .....	54	Typskyltar .....	95	vintertid .....	50
Soltak .....	27	Underreddsbehandling .....	72	Överväxel, manuell växellåda .....	42
Specifikationer .....	94–101	Upphissning av bilen .....	81		
Specialfålgar .....	54	Utlandsresor .....	51		
Speglar .....	26	Utväxling, bakväxel .....	99		
Spoiler .....	54	växellåda .....	99		
Spolarmunstycken, justering .....	13	Varningsblinkers, användning .....	11		
Spolarvätskebehållare .....	13	glödlampsbyte .....	61, 62		
Start av motor .....	40	Varningslampor, användning .....	8		
Start med hjälpstartbatteri, -kablar .....	47	Varningstriangel .....	35		
Startkablar .....	47	Varselljus, användning .....	14		
Startnyckel .....	10	glödlampsbyte .....	61		
Stenskott .....	74	Vaxning .....	77		
Stolar .....	28	Ventilationsmunstycken .....	19		
Strålkastare, strömställare .....	14	Ventilspel .....	97		
byte av lampor .....	60	Verkstadsdomkraft .....	81		
Strålkastar rengörare, användning .....	12	Verktyg .....	101		
byte av blad .....	67	Vikter .....	94		
Styregenskaper .....	45	Vindrutetorkarblad, byte .....	66		
Styrning .....	101	Vindrutetorkare, -spolare .....	12		
Styrväxel .....	101	Vinterdäck .....	54		
Svankstöd .....	28	Vintertid, åtgärder .....	50		
Säkerhetsbälten .....	30	Volymuppgifter .....	94		
Säkringar .....	70	Vägmätare .....	6		
Säten .....	28	Vänddiameter .....	94		
		Värme och ventilation .....	19		
Taklucka .....	27	Växellåda, lägen .....	42		
Takräcke .....	45	oljor .....	96		
Tanklock .....	37	Växelväljare, automatväxellåda .....	43–44		
Tekniska data .....	94–101				
Temperaturmätare .....	6				

### Rengörings- och lösningsmedel

Använd **inte** motorbensin som innehåller bly eller bensen som rengörings- eller lösningsmedel. Bly eller bensen kan i vissa situationer orsaka huvudvärk, illamående m m. De kan också, vid höga halter, störa kroppens blodbildande organ.

### Bränsledeklaration 1984 års modeller (gäller endast Sverige)

Bränsledeklaration utformad enligt Konsumentverkets riktlinjer.

Bilmodell	Växellåda	Stadskörning	Landsvägskörning	Blandad körning	Bränsle
240 Diesel }	Övertväxel	0,92	0,60	0,78	Diesel
	Automat	0,96	0,70	0,84	

Deklarationen utformad enligt Konsumentverkets riktlinjer.

Angivna förbrukningsvärden är främst avsedda för jämförelser mellan olika bilmodeller. Den faktiska förbrukningen kan bli högre beroende på bla körsätt och körförhållanden.

För ytterligare information om bränsledeklarationen — fråga efter foldern **Bränsleförbrukning personbilar**, som utges av Konsumentverket.



## Det här bör kontrolleras varje gång du tankar

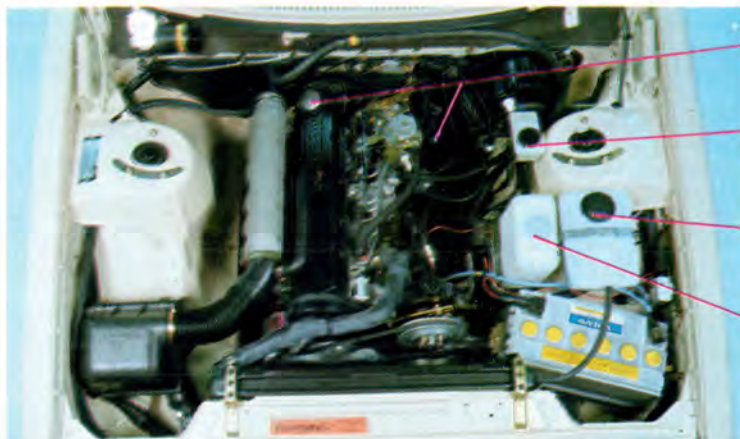

### Bränsle: Diesel

{ **Oljenivån** ska ligga mellan markeringarna på mätsticken. Torka av mätsticken före varje kontroll av oljenivån. Avståndet mellan strecken motsvarar ca 1 liter olja. Vid behov fyll på olja av samma slag som redan finns i motorn.

{ Kontrollera utan att ta bort locket, att **bromsvätskenivån** överstiger MIN-märket. Vid behov fyll på bromsvätska DOT 4.

{ **Kylvätskenivån** ska ligga mellan MAX och MIN på expansions-tanken. Vid behov fyll på en blandning av 50% frostskyddsvätska och 50% vatten. Se sidan 92.

{ Vätskebehållaren för **vindrute- och strålkastarspolaren** bör alltid vara välfyllt (vintertid med vatten och frotskyddsmedel).

**Batteriet** är underhållsfritt och batterisyran behöver kontrolleras bara i samband med service.

**Batterisyran** ska stå 5–10 mm över cellplattorna. Vid behov fyll på destillerat vatten.

## Däcktryck, kalla däck, kPa (100 kPa = 1 kp/cm<sup>2</sup>)

Bilmodell	Däck	1–3 personer		Full last	
		Fram	Bak	Fram	Bak
4-dörrars	175 R 14	190	190	190	230
5-dörrars	185 R 14	190	210	200	280

I instruktionsboken står beskrivet hur du ska utföra ett...

...hjulbyte på sid 57–59

...glödlampsbyte på sid 60–65

...säkringsbyte på sid 70

## Volvo Personvagnar AB

Göteborg, Sverige